

ANATOMIEN PÅ DEN ORIGINALE PEDDINGHAUS

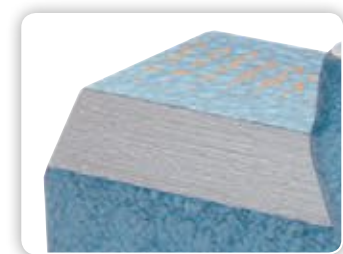

1 Måleskala

2 Lang overfladeføring for maksimal præcision.



4 Mulighed for påsættelse af kæber, der sikkert fastgør ethvert arbejdsstykke. Superior skruestikkene har indbyggede rørkæber.



3 Håndtag med udskiftelige gummiringe, til undgåelse af uheld. Forlænger levetiden og reducerer støj.



5 Stor hærdet ambolt, for udretning og andet arbejde.



6 Hærdede og riflede kæber for maksimal holdbarhed. Det parallelle kæbesystem spænder fast og giver længere levetid.



7 Udtagbar stålsjælbøsning. Valset, dobbelt trapezgevind for præcision.



8 Spindelhus, der beskytter møtrikken fra at blive udsat for slibestøv og andre, udefrakommende materialer.



9 Varmebehandlet, justérbar føring for at garantere præcis indstilling år efter år.



FORHANDLER



RIDGID

RIDGID Scandinavia a/s
Drejergangen 3C,
DK-2690 Karlslunde
Denmark

Tlf.: 80 88 73 55
ridgid.scandinavia@emerson.com
www.RIDGID.com

EMERSON

RIDGID

RIDGID
FULL LIFETIME WARRANTY
Against Material Defects & Workmanship



PEDDINGHAUS

GERMAN ORIGINAL SINCE 1903

GERMAN ORIGINAL SINCE 1903

RIDGID-PEDDINGHAUS BÆNKSkrUESTIK ER PERFEKT FOR DE PROFESSIONELLE, DER STOLER PÅ DERES BÆNKSkrUESTIK PÅ DAGLIG BASIS.

FY15 107A_DK



RIDGID® PEDDINGHAUS SKRUESTIKKE
 VELKENDT FOR SIN KVALITET OG HOLDBARHED
 — FREMSTILLET I TYSKLAND IGENNEM MERE
 END 110 ÅR.

Der neue
Schraubstock
 Ein Wunder der
 Technik

PAUL FERD. PEDDINGHAUS
 GEVELSBERG

Alle fremstillet i 75.000 Psi smedet
 stål, som er 3 gange stærkere end
 støbejern.

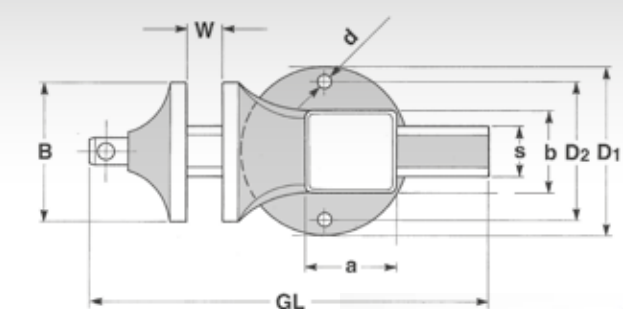

MULTIPLUS



- Professionel universalskruestik med beslag til bøjning og opretning.
- Egnet til bøjning af stål, rustfrit stål og hydraulikrør samt udretning af stålband.
- Spindlen på Multiplus 120 / 160 udøver en kraft på 2,5 / 3,5 tons, hvilket muliggør bøjning af rør af rustfrit stål, AISI 304, op til 22 / 28 mm med 1,5 mm vægtykkelse.
- Leveres komplet og klar til brug med formere på 15 mm, 18 mm og 22 mm, opretningsambolt og 2 hjørnestøtter.
- Den unikke konstruktion og de indbyggede kvalitetsegenskaber gør den til et af de mest populære håndværktøjer i de seneste årtier. Et ægte 3-i-1-værktøj til klemning, bøjning og opretning.

Katnr.	Model nr.	Multiplus: Mål i mm (se tegning)									Vægt	
		B	W	GL	S	a × b	D1	D2	d	lb.	kg	
35821	120	120	140	390	50	75 × 75	150	115	14	44.1	20.0	
15318	160	160	240	500	65	120 × 110	180	145	14	81.6	37.0	

Skruestikke

MATADOR

Professionel skruestik til værksteder.

Katnr.	Model nr.	Rørkapacitet	Matador: Mål i mm (se tegning)								Vægt	
			B	W	GL	S	a × b	D1	D2	d	lb.	kg
10803	100	—	100	125	270	36	65 × 60	120	90	11	13.0	6.0
10804	120	—	120	150	340	50	75 × 70	150	115	14	22.0	10.0
10805	140	—	140	200	440	55	95 × 90	180	145	14	39.7	18.0
10806	160	—	160	225	500	65	120 × 110	180	145	14	55.2	25.0
10807	180	—	180	225	500	65	120 × 110	180	145	14	57.4	26.0

SUPERIOR

Professionel skruestik med indbyggede rørkæber til anvendelse i montørbranchen.

Katnr.	Model nr.	Rørkapacitet	Superior: Mål i mm (se tegning)								Vægt	
			B	W	GL	S	a × b	D1	D2	d	lb.	kg
10814	120	¾" - 3"	120	150	340	50	75 × 70	150	115	14	22.0	10.0
10815	140	½" - 3 ½"	140	200	440	55	95 × 90	180	145	14	39.7	18.0
10816	160	½" - 4"	160	225	500	65	120 × 110	180	145	14	55.2	25.0

Tilbehør



LØSE KÆBER



360° DREJEFOD



PEDDI-LIFT



ELEVATORER



FASTGØRELSES-SKRUER

Skruestikke Pionier

RØRSKRUE-STIKKE OG ARBEJDSBÆNKE



- Fremstillet af støbejern af høj kvalitet.
- Udskeftelige, hærdede stålklæber.
- Valset spindelgevind.
- Leveres i 3 modeller (2" - 3" - 4").

Katnr.	Model nr.	Type	Kapacitet		Vægt	
			tom.	mm	lb.	kg
11052	2	Pionier-skruestik	½ - 2	10 - 60	9.1	4.3
11053	3	Pionier-skruestik	½ - 3	10 - 89	3.6	6.5
11054	4	Pionier-skruestik	½ - 4	10 - 114	22.1	10.0

TRANSPOR-TABEL ARBEJDSBÆNK MED RØRSKRUE-STIK



- Rørbukningsplade.
- Hylde til opbevaring af værktøj og hængslet gulvplade for større stabilitet.
- Speciel sikkerhedslås, som sikrer, at arbejdsbænken ikke falder forover.

Katnr.	Model nr.	Type	Kapacitet		Vægt	
			tom.	mm	lb.	kg
12202	2	Pionier-arbejdsbænk	½ - 2	10 - 60	50.7	23.0
12203	3	Pionier-arbejdsbænk	½ - 3	10 - 89	60.1	30.0

Model 2 bukker ½" - 1½". Model 3 bukker 1" - 2".

Ambolte

RIDGID® Peddinghaus ambolte har altid stået for kvalitet. Peddinghaus skruestikke er sænksmedet og udelukkende fremstillet af stål af høj kvalitet. Overfladen er slebet og hærdet, for at sikre en god arbejdsflade.

Ambolt med 2 horn - Model nr.	5	9	12
Katnr.	14165	14169	14190
Vægt	lb. 77.2	165.4	275.5
	kg 35	75	125
Banens bredde	mm 95	125	130
Banens længde	mm 205	265	300
Længde på hvert horn	mm 135	185	210
Samlet længde	mm 475	635	720
Samlet højde	mm 200	265	310
Bund	mm 170 × 195	235 × 275	270 × 345

