

760 FXP Power Drive



| | | |
|----|----|-----|
| EN | P. | 1 |
| FR | P. | 17 |
| ES | P. | 35 |
| DE | P. | 55 |
| NL | P. | 73 |
| IT | P. | 93 |
| PT | P. | 111 |
| SV | P. | 129 |
| DA | P. | 147 |
| NO | P. | 165 |
| FI | P. | 181 |
| PL | P. | 199 |
| CZ | P. | 219 |
| SK | P. | 237 |
| RO | P. | 255 |
| HU | P. | 273 |
| EL | P. | 291 |
| HR | P. | 311 |
| SL | P. | 329 |
| SR | P. | 347 |
| RU | P. | 365 |
| TR | P. | 385 |
| BG | P. | 403 |
| KK | P. | 421 |



RIDGID.com/qr/760fxp

Table of Contents

| | |
|--|-------------------|
| Safety Symbols | 2 |
| General Power Tool Safety Warnings* | |
| Work Area Safety | 2 |
| Electrical Safety | 2 |
| Personal Safety | 3 |
| Power Tool Use And Care..... | 3 |
| Battery Tool Use And Care | 3 |
| Service | 4 |
| Specific Safety Information | 4 |
| Power Drive Safety..... | 4 |
| RIDGID® Contact Information | 5 |
| Description | 5 |
| Specifications | 6 |
| Standard Equipment..... | 7 |
| Pre-Operation Inspection | 7 |
| Set-Up and Operation | |
| Installing Die Heads | 8 |
| Resisting Threading Forces..... | 10 |
| Installing/Removing Battery..... | 11 |
| Threading | 11 |
| Inspecting Threads..... | 12 |
| RIDGID Link App Connection (Wireless Communication) | 13 |
| 760 FXP Power drive – other uses | 13 |
| Storage | 14 |
| Maintenance Instructions | 14 |
| Cleaning..... | 14 |
| Changing Dies in Die Heads | 14 |
| Troubleshooting | 15 |
| Service And Repair | 16 |
| Threading Oil | 16 |
| Optional Equipment | 16 |
| Disposal | 16 |
| Electromagnetic Compatibility (EMC) | 16 |
| FCC/ICES Statement | Inside Back Cover |
| EU Declaration | Inside Back Cover |
| Lifetime Warranty | Back Cover |

*Original Instructions - English

Power Drive

760 FXP Power Drive



WARNING!

Read this Operator's Manual carefully before using this tool. Failure to understand and follow the contents of this manual may result in electrical shock, fire and/or serious personal injury

760 FXP Power Drive

Record Serial Number below and retain product serial number which is located on nameplate.

Serial
No.

| | |
|--|--|
| | |
|--|--|

Safety Symbols

In this operator's manual and on the product, safety symbols and signal words are used to communicate important safety information. This section is provided to improve understanding of these signal words and symbols.

 This is the safety alert symbol. It is used to alert you to potential personal injury hazards. Obey all safety messages that follow this symbol to avoid possible injury or death.

⚠ DANGER DANGER indicates a hazardous situation which, if not avoided, will result in death or serious injury.

⚠ WARNING WARNING indicates a hazardous situation which, if not avoided, could result in death or serious injury.

⚠ CAUTION CAUTION indicates a hazardous situation which, if not avoided, could result in minor or moderate injury.

NOTICE NOTICE indicates information that relates to the protection of property.

 This symbol means read the operator's manual carefully before using the equipment. The operator's manual contains important information on the safe and proper operation of the equipment.

 This symbol means always wear safety glasses with side shields or goggles when handling or using this equipment to reduce the risk of eye injury.

 This symbol indicates the risk of fingers, hands, clothes and other objects catching on or between gears or other rotating parts and causing crushing injuries.

 This symbol indicates the risk of electrical shock.

 This symbol indicates the risk of machine tipping, causing striking or crushing injuries.

 This symbol means do not wear gloves while operating this machine to reduce the risk of entanglement.

 This symbol means use support device to resist the threading forces, improve control, and reduce the risk of striking, crushing, and/or other injuries.

 This symbol indicates that the marked equipment exceeds 55 lbs. (25kg). Exercise caution when lifting or moving to reduce the risk of injury.

General Power Tool Safety Warnings*

⚠ WARNING
Read all safety warnings, instructions, illustrations and specifications provided with this power tool. Failure to follow all instructions listed below may result in electric shock, fire and/or serious injury.

SAVE ALL WARNINGS AND INSTRUCTIONS FOR FUTURE REFERENCE!

The term "power tool" in the warnings refers to your mains-operated (corded) power tool or battery-operated (cordless) power tool.

Work Area Safety

- **Keep work area clean and well lit.** Cluttered or dark areas invite accidents.
- **Do not operate power tools in explosive atmospheres, such as in the presence of flammable liquids, gases or dust.** Power tools create sparks which may ignite the dust or fumes.
- **Keep children and bystanders away while operating**

a power tool. Distractions can cause you to lose control.

Electrical Safety

- **Power tool plugs must match the outlet. Never modify the plug in any way. Do not use any adapter plugs with earthed (grounded) power tools.** Unmodified plugs and matching outlets will reduce risk of electric shock.
- **Avoid body contact with earthed or grounded surfaces, such as pipes, radiators, ranges and refrigerators.** There is an increased risk of electric shock if your body is earthed or grounded.
- **Do not expose power tools to rain or wet conditions.** Water entering a power tool will increase the risk of electric shock.
- **Do not abuse the cord. Never use the cord for carrying, pulling or unplugging the power tool. Keep cord away from heat, oil, sharp edges or moving parts.** Damaged or entangled cords increase the risk of electric shock.
- **When operating a power tool outdoors, use an extension cord suitable for outdoor use.** Use of a

* The text used in the general power tool safety warnings section of this manual is verbatim, as required, from the applicable UL/CSA/EN 62841-1 standard. This section contains general safety practices for many different types of power tools. Not every precaution applies to every tool, and some do not apply to this tool.

cord suitable for outdoor use reduces the risk of electric shock.

- **If operating a power tool in a damp location is unavoidable, use a Ground Fault Circuit Interrupter (GFCI) protected supply.** Use of a GFCI reduces the risk of electric shock.
- **If operating a power tool in a damp location is unavoidable, use a Residual Current Device (RCD) protected supply.** Use of a RCD reduces the risk of electric shock.
- **It is recommended that the tool always be supplied via a Residual Current Device having a residual current of 30mA or less.**

Personal Safety

- **Stay alert, watch what you are doing and use common sense when operating a power tool. Do not use a power tool while you are tired or under the influence of drugs, alcohol or medication.** A moment of inattention while operating power tools may result in serious personal injury.
- **Use personal protective equipment. Always wear eye protection.** Protective equipment such as dust mask, non-skid safety shoes, hard hat, or hearing protection used for appropriate conditions will reduce personal injuries.
- **Prevent unintentional starting. Ensure the switch is in the OFF-position before connecting to power source and/or battery pack, picking up or carrying the tool.** Carrying power tools with your finger on the switch or energizing power tools that have the switch ON invites accidents.
- **Remove any adjusting key or wrench before turning the power tool ON.** A wrench or a key left attached to a rotating part of the power tool may result in personal injury.
- **Do not overreach. Keep proper footing and balance at all times.** This enables better control of the power tool in unexpected situations.
- **Dress properly. Do not wear loose clothing or jewelry. Keep your hair, clothing and gloves away from moving parts.** Loose clothes, jewelry or long hair can be caught in moving parts.
- **If devices are provided for the connection of dust extraction and collection facilities, ensure these are connected and properly used.** Use of dust collection can reduce dust-related hazards.
- **Do not let familiarity gained from frequent use of tools allow you to become complacent and ignore**

tool safety principles. A careless action can cause severe injury within a fraction of a second.

Power Tool Use And Care

- **Do not force the power tool. Use the correct power tool for your application.** The correct power tool will do the job better and safer at the rate for which it was designed.
- **Do not use the power tool if the switch does not turn it ON and OFF.** Any power tool that cannot be controlled with the switch is dangerous and must be repaired.
- **Disconnect the plug from the power source and/or remove the battery pack, if detachable, from the power tool before making any adjustments, changing accessories, or storing power tools.** Such preventive safety measures reduce the risk of starting the power tool accidentally.
- **Store idle power tools out of the reach of children and do not allow persons unfamiliar with the power tool or these instructions to operate the power tool.** Power tools are dangerous in the hands of untrained users.
- **Maintain power tools and accessories. Check for misalignment or binding of moving parts, breakage of parts and any other condition that may affect the power tool's operation. If damaged, have the power tool repaired before use.** Many accidents are caused by poorly maintained power tools.
- **Keep cutting tools sharp and clean.** Properly maintained cutting tools with sharp cutting edges are less likely to bind and are easier to control.
- **Use the power tool, accessories and tool bits etc. in accordance with these instructions, taking into account the working conditions and the work to be performed.** Use of the power tool for operations different from those intended could result in a hazardous situation.
- **Keep handles and grasping surfaces dry, clean and free from oil and grease.** Slippery handles and grasping surfaces do not allow for safe handling and control of the tool in unexpected situations.

Battery Tool Use And Care

- **Recharge only with the charger specified by the manufacturer.** A charger that is suitable for one type of battery pack may create a risk of fire when used with another battery pack.
- **Use power tools only with specifically designated**

battery packs. Use of any other battery packs may create a risk of injury and fire.

- **When battery pack is not in use, keep it away from other metal objects, like paper clips, coins, keys, nails, screws or other small metal objects that can make a connection from one terminal to another.** Shorting the battery terminals together may cause burns or a fire.
- **Under abusive conditions, liquid may be ejected from the battery; avoid contact. If contact accidentally occurs, flush with water. If liquid contacts eyes, additionally seek medical help.** Liquid ejected from the battery may cause irritation or burns.
- **Do not use a battery pack or tool that is damaged or modified.** Damaged or modified batteries may exhibit unpredictable behavior resulting in fire, explosion or risk of injury.
- **Do not expose a battery pack or tool to fire or excessive temperature.** Exposure to fire or temperature above 265 °F (130 °C) may cause explosion.
- **Follow all charging instructions and do not charge the battery pack or tool outside the temperature range specified in the instructions.** Charging improperly or at temperatures outside the specified range may damage the battery and increase the risk of fire.

Service

- **Have your power tool serviced by a qualified repair person using only identical replacement parts.** This will ensure that the safety of the power tool is maintained.
- **Never service damaged battery packs.** Service of battery packs should only be performed by the manufacturer or authorized service providers.

Specific Safety Information

WARNING

This section contains important safety information that is specific to this tool. Read these precautions carefully before using the RIDGID 760 FXP Power Drive to reduce the risk of electrical shock or other serious injury.

SAVE ALL WARNINGS AND INSTRUCTIONS FOR FUTURE REFERENCE!

Keep this manual with the machine for use by the operator.

Power Drive Safety

- **Always use the support device provided with the tool.** Loss of control during operation can result in personal injury.
- **Keep sleeves and jackets buttoned while operating the tool. Do not reach across the tool or pipe.** Clothing can be caught by the pipe or the tool resulting in entanglement.
- **Only one person must control the work process and tool operation.** Additional people involved in the process may result in unintended operation and personal injury.
- **Keep floors dry and free of slippery materials such as oil.** Slippery floors invite accidents.
- **Do not wear gloves while operating the tool. Do not reach across the tool or pipe.** Gloves can be caught by the pipe or the tool resulting in entanglement.
- **Always firmly hold the power drive when threading or backing die head off the pipe to resist threading forces, regardless of support device use.** This will reduce the risk of striking, crushing and other injuries.
- **Follow instructions on proper use of this machine. Do not use for other purposes such as drilling holes or turning winches.** Other uses or modifying this machine for other applications may increase the risk of serious injury.
- **Do not use this power drive if ON/OFF switch is broken.** This switch is a safety device that lets you shut off the motor by releasing the switch.
- **Do not use dull or damaged dies.** Sharp cutting tools require less torque and the power drive is easier to control.
- **Keep handles dry and clean, free from oil and grease.** Allows for better control of tool.
- **Only use RIDGID die heads with RIDGID 760 FXP Power Drive.** Other die heads may not fit correctly in the power drive increasing the risk of equipment damage and personal injury.
- **Before operating a RIDGID® Power Drive, read and understand:**
 - This operator's manual
 - The battery/charger manual
 - The instructions for any other equipment or material used with this toolFailure to follow all instructions and warnings may result in property damage and/or serious injury.

RIDGID Contact Information

If you have any question concerning this RIDGID® product:

- Contact your local RIDGID distributor.
- Visit RIDGID.com to find your local RIDGID contact point.
- Contact Ridge Tool Technical Service Department at ProToolsTechService@Emerson.com, or in the U.S. and Canada call 844-789-8665.

Description

The RIDGID® Model 760 FXP Power Drive is a battery powered tool which provides power for threading pipe and conduit. Forward and Reverse rotation can be selected with a Forward/Reverse Slide Switch while ON/OFF is controlled by a momentary contact switch.

The power drive uses RIDGID 11-R (Model 760 FXP 11-R) and 12-R (Model 760 FXP 12-R) die heads (depending on tool configuration) for 1/8" – 2" pipe. For the Model 760 FXP 11-R version, an adapter is required for 1/8" – 1¼" sizes. This adapter and the 1½" – 2" sizes for 11-R, as well as all 12-R die heads in the Model 760 FXP 12-R, are held in the Power Drive using a Quick-acting Retaining Mechanism. Other die heads such as OO-R may be used with adapters. **Due to the threading speed exceeding 40 rpm, RIDGID High Speed dies and Nu-Clear™, Endura-Clear™ or Extreme Performance™ Thread Cutting Oil are recommended for use with the 760 FXP Power Drive.**

The Tool Status Lights indicate information related to wireless connection status, nearing the end of proper thread creation, battery status, and tool error status. The work lights surrounding the die head area turn on when the ON/OFF switch is depressed to illuminate the work area.

The power drive includes wireless technology to allow connection to smart phones and tablets. See "RIDGID Link App connection (Wireless Communication)" section for details.

The 760 FXP 12-R power drive can also be used to power the RIDGID 258/258XL Pipe Cutters and for other applications, (See "Other Uses").



Figure 1 – 760 FXP Power Drive

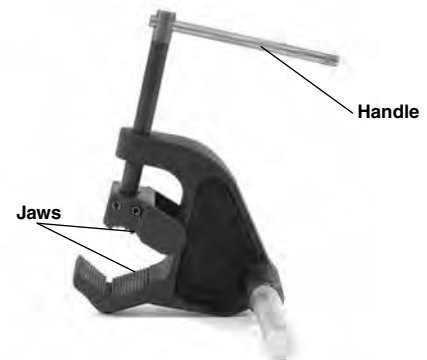

Figure 2 – 692 Support Arm

The 760 FXP Power Drive serial number plate is located on the battery rail under the handle. The last 4 digits of the serial number indicate the month and year of the manufacture (MMYY).

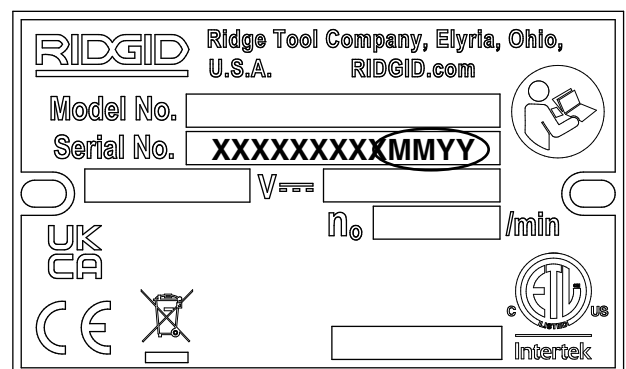

Figure 3 – Machine Serial Number



| | Icon | Blinking Light | Solid Light | Meaning |
|---|---|----------------|--|---|
| | | | Blue | |
|  |  | | Blue (30s) | Connection to RIDGID Link app established. |
| | | Green | | Nearing the end of thread for 1/2" - 2" NPT. User should pay closer attention to the die head area as the completion of the thread is nearing. LED work light will also vary in brightness. |
| | Yellow | | Battery charge is low and only limited number of threads remain before battery must be recharged (can only thread about 3 2" threads or 4-5 1" threads on remaining charge). | |
| | Yellow Red | | Battery low and tool will not operate. Recharge battery/insert fully charged battery. | |
| |  | Yellow | Yellow | Maintenance is required. Consult RIDGID Link app for more information. |
| | | Red | | Tool has stopped due to an event exceeding usable limits (e.g. current, temperature, or stability). Confirm proper set-up and restart use. Consult RIDGID Link app for more information. |
| | | | Red | Tool has malfunctioned and will not operate. Remove battery and allow tool to rest, then reinsert battery. If light still ON, have tool serviced. Consult RIDGID Link app for more information. |
| | | Purple | | Firmware update in process, tool cannot be used while updating. Consult RIDGID Link app for more information. |
| | | Purple Red | | Firmware update was interrupted and not completed, tool cannot be used. Continue and complete update per app instructions. |

Figure 4 – Tool Status Lights

Specifications

Pipe Threading

Capacity Pipe 1/8" to 2" (3 to 50 mm)
 Bolt 1/4" to 1" (6 to 25 mm) with 00-RB Die Head

Model **760 FXP 11-R** **760 FXP 12-R**

Die Head Holding 11-R Die Head 12-R Die Head
 Retaining Mechanism (1 1/2 – 2 inch)
 Ring Spring (1/8 – 1 1/4 inch)

Die Type High Speed Dies Recommended[#]

Oil Type RIDGID Nu-Clear™, Endura-Clear™ or Extreme Performance™ Thread Cutting Oil Recommended[#]

Adapter..... Used with 1/8" - 1 1/4" Die Heads Not Required

Left Hand

Threads Yes with Appropriate Die Head

Support Arm..... No. 692

Power Supply... RIDGID RB-FXPXX Battery Pack
 (See Optional Equipment Section)

Motor Type Brushless DC Motor

Watts 1080 W

Voltage 54V DC nominal

Amps 20 A

Operating Speed (RPM)..... 42 RPM, No load

Controls..... Forward/Reverse Slide Switch and ON/OFF Momentary Contact Switch

Gear Head Die Cast Aluminum, Permanently Greased

Operating Temperature..... -4°F to 140°F (-20°C to 60°C)

Storage Temperature..... -4°F to 140°F (-20°C to 60°C)

Wireless Connection

Range..... 33 ft. (10 m) Max.

Dimensions 27.8" x 5.2" x 9.1"
(706 mm x 132 mm x 231 mm)Weight (no battery/
attachment) 24.0 lb (10.9 kg)**Sound Pressure**(L_{PA}) * 82.6 dB(A), K=3**Sound Power**(L_{WA}) * 91.1 dB(A), K=3Vibration* <2.5m/s², K=1.5**# Use of Alloy dies or improper oil types (including RIDGID Dark™) may result in reduced die life, poor thread quality, or reduced tool performance.**

* Sound and Vibration measurements are measured in accordance with a standardized test per Standard EN 62481-1.

- Vibration levels may be used for comparison with other tools and for preliminary assessment of exposure.
- Sound and vibration emissions may vary due to your location and specific use of these tools.
- Daily exposure levels for sound and vibration need to be evaluated for each application and appropriate safety measures taken when needed. Evaluation of exposure levels should consider the time a tool is switched off and not in use. This may significantly reduce the exposure level over the total working period.

Standard Equipment

Refer to the RIDGID catalog for details on equipment supplied with specific machine catalog numbers.

NOTICE Selection of appropriate materials and installation, joining and forming methods is the responsibility of the system designer and/or installer. Selection of improper materials and methods could cause system failure.

Stainless steel and other corrosion resistant materials can be contaminated during installation, joining and forming. This contamination could cause corrosion and premature failure. Careful evaluation of materials and methods for the specific service conditions, including chemical and temperature, should be completed before any installation is attempted.

Pre-Operation Inspection**⚠ WARNING**

Before each use, inspect 760 FXP Power Drive and correct any problems to reduce the risk of serious injury from electric shock, crushing injuries and other causes and prevent power drive damage.

1. Make sure the ON/OFF switch is released and remove battery from tool.

2. Clean any oil, grease or dirt from the power drive and support device, including the handles and controls. This aids inspection and helps prevent the machine or control from slipping from your grip.
3. Inspect the power drive and support arm for the following:
 - Proper assembly, maintenance and completeness.
 - Damaged, misaligned or binding parts.
 - Proper operation of switches (*Figure 1*).
 - Support arm gripping teeth are clean and in good condition. Teeth can be cleaned with a wire brush.
 - Presence and readability of the warning label (*Figure 1*).
 - Any other condition which may prevent safe and normal operation.

If any problems are found, do not use the power drive or support device until the problems have been repaired.

4. Inspect the cutting edges of the dies for wear, deformation, chips or other issues. Dull or damaged cutting tools increase the amount of force required, produce poor quality threads and increase the risk of injury.
5. Inspect and maintain any other equipment being used per its instructions to make sure it is functioning properly.
6. Following the *Set Up and Operation* instructions, check the power drive for proper operation.
 - Move the Forward/Reverse slide switch to the Forward position. Depress and release the ON/OFF switch. Confirm that the power drive rotates in correct direction (*see Figure 5A*) and stops when releasing the switch.
 - Repeat the process for the Reverse operation (*see Figure 5B*). If the power drive does not rotate in the correct direction, or the ON/OFF switch does not control the machine operation, do not use the machine until it has been repaired.

Change position of the Forward/Reverse Slide Switch only when the ON/OFF switch is released. Allow the power drive to come to a complete stop before reversing the direction with the Forward/Reverse Slide Switch. This will reduce the risk of power drive damage.

- Depress and hold the ON/OFF switch. Inspect the moving parts for misalignment, binding, odd noises or any other unusual conditions. Release the ON/OFF switch. If any unusual conditions are found, do not use the machine until it has been repaired.

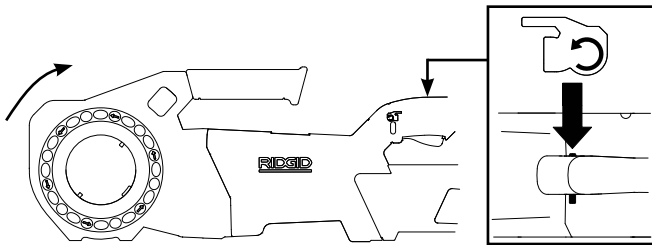

Figure 5A – FORWARD (Clockwise) Switch Position

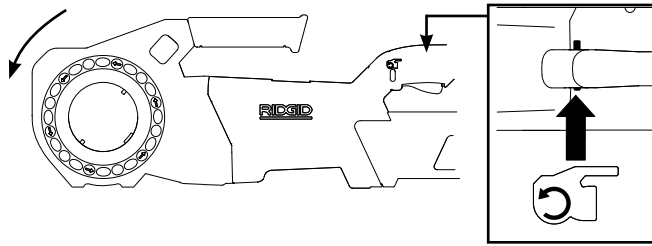

Figure 5B – REVERSE (Counter-Clockwise) Switch Position

7. Release the ON/OFF switch and with dry hands remove battery from tool.

Set-Up and Operation

⚠ WARNING



Set up and operate the power drive according to these procedures to reduce the risk of injury from electric shock, entanglement, striking, crushing and other causes, and to help prevent power drive damage.

Use an appropriate support device per these instructions. Support devices improve control and reduce the risk of striking, crushing, and/or other injuries.

When using a support device other than the supplied support arm, the support device must react against the gear housing. Support devices contacting the motor housing or handle may damage these parts or increase the risk of injury.

Always firmly hold the power drive when threading or backing die head off the pipe to resist use forces, regardless of support device use. This will reduce the risk of striking, crushing and other injuries.

Do not wear gloves or loose clothing. Keep sleeves and jackets buttoned. Loose clothing can become entangled in rotating parts and cause crushing and striking injuries.

Properly support pipe. This will reduce the risk of falling pipe, tipping and serious injury.

Do not use a power drive without a properly operating ON/OFF switch and Forward/Reverse Slide Switch.

One person must control both the work process and the ON/OFF switch. Do not operate with more than one person. In case of entanglement, the operator must be in control of the ON/OFF switch.

1. Check work area for:
 - Adequate lighting.
 - Flammable liquids, vapors or dust that may ignite. If present, do not work in area until sources have been identified and corrected. The power drives are not explosion proof and can cause sparks.
 - Clear, level, stable, dry location for all equipment and operator.
 - Good ventilation. Do not use extensively in small, enclosed areas.
2. Inspect the pipe to be threaded and associated fittings and confirm that the selected power drive is a correct tool for the job. See *Specifications*. Do not use to thread anything other than straight stock.

Equipment for other applications can be found in the Ridge Tool catalog, online at RIDGID.com or by calling Ridge Tool Technical Service in the U.S. and Canada at 844-789-8665.

3. Make sure equipment to be used has been properly inspected.
4. Properly prepare the pipe as needed. Make sure the pipe is squarely cut and deburred. Pipe cut at an angle can damage the dies while threading or cause difficulty engaging the die head.

Installing Die Heads

5. Installing 12-R Die Heads (760 FXP 12-R), 11-R (1½" - 2") Die Heads or Adapter (760 FXP 11-R):
 - a. Make sure ON/OFF switch is released and battery removed from tool.
 - b. Rotate the Drive Ring counterclockwise in the direction of the arrows to open the retaining mechanism. Release the drive ring and confirm that the drive stays in the open position (see *Figure 6*).
 - c. Fully insert the die head or adapter spline end into the power drive to automatically lock the retaining mechanism. Rotate the die head until the drive pawls securely engage the spline. The 12-R die head can be inserted from either side of the power drive.
 - d. Confirm that the die head/adapter is secure.
 - e. To remove the die head, rotate the Drive Ring counterclockwise in the direction of the arrows and hold in the unlocked position.

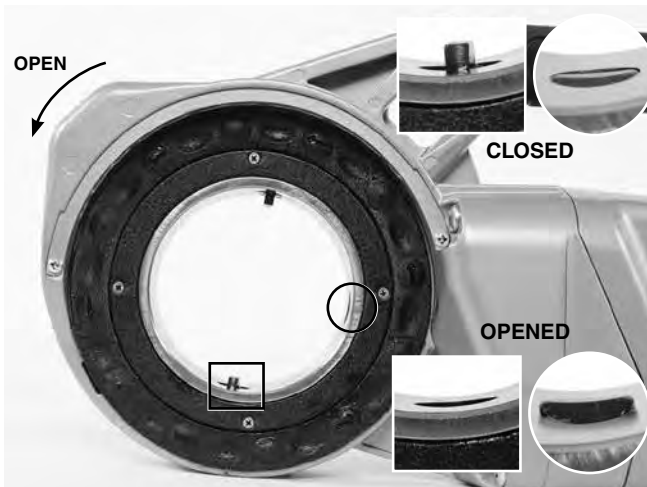

Figure 6A – Retaining Mechanism (760 FXP 12-R)

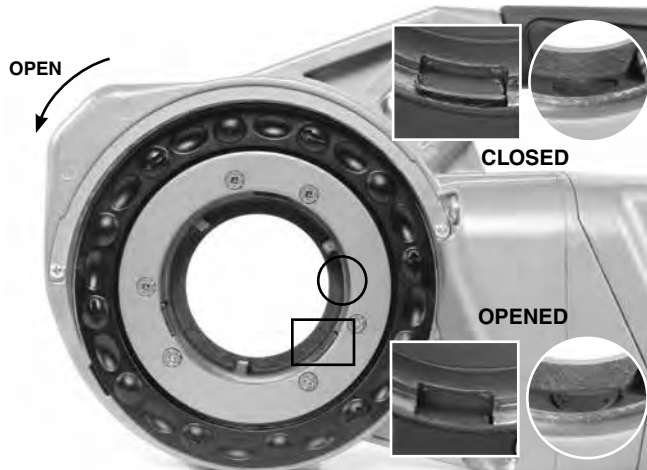

Figure 6B – Retaining Mechanism (760 FXP 11-R)



Figure 7 – Installing Adapter

6. Installing 11-R Die Heads, 1¼" and smaller (760 FXP 11-R only):
 - a. Make sure ON/OFF switch is released and battery removed from tool.

- b. If needed install the adapter, refer to step 5.
- c. Squarely insert the octagonal end of the die head into the power drive until secured by the spring ring. The die heads can only be inserted from the adapter side of the tool.
- d. To remove, pull die head from power drive. If needed, use a soft face hammer or a block of wood to tap the die head out. Do not pound on the die head, this can damage the tool.



Figure 8 – Installing 1¼" or Smaller 11-R Die Heads (760 FXP 11-R only)

7. Position the power drive Forward/Reverse Slide Switch for the desired right or left hand thread. See Figure 9.
 - a. Move the Slide Switch to the Forward rotation position. This will produce right-hand threads when the die is inserted from the left (front) side of the tool.
 - b. Move the Slide Switch to Reverse position. This will produce right-hand threads when the die is inserted from the right (back) side of the tool (for 760 FXP 12-R only).
 - c. For left-hand threads, reverse the Forward/Reverse Slide Switch positions.

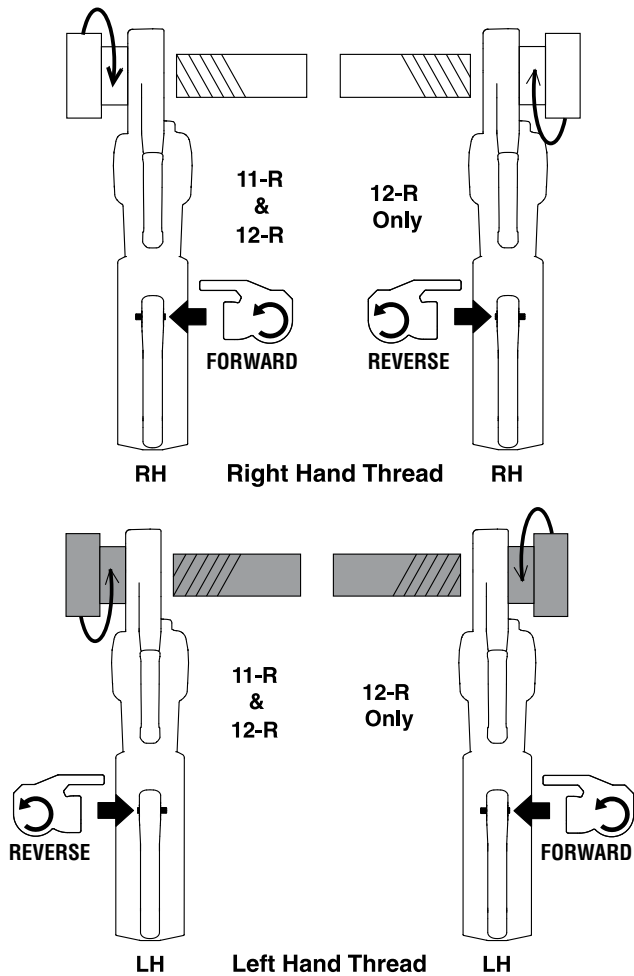

Figure 9 – Forward/Reverse Slide Switch/Die Head Orientation

8. Make sure that pipe to be threaded is stable and secured to prevent tipping during use. Use appropriate pipe stands to support pipe length.
9. If using the 418 Oiler, check the level of RIDGID Thread Cutting Oil. Remove the chip tray and confirm that the filter screen is clean and fully submerged in oil. Replace or add oil if necessary. Place the 418 Oiler bucket under the pipe end to be threaded.

If using Aerosol Oil, check the threading oil quantity in cans. Make sure that there is enough oil for threading operation.

Resisting Threading Forces

Using the supplied support arm:

- a. Always use the supplied support arm unless it can't be used because of space or other constraints. The support arm clamps to the pipe and helps to resist the threading forces.
- b. Position the support arm on pipe, so end of sup-

port arm aligns with end of pipe and top of support arm is horizontal (*Figure 10*). This properly places the support arm for threading and prevents threading oil from entering the Power Drive Housing (*Figure 11*).

- c. Make sure that the support arm jaws are squarely aligned with the pipe and securely tighten the support arm handle.

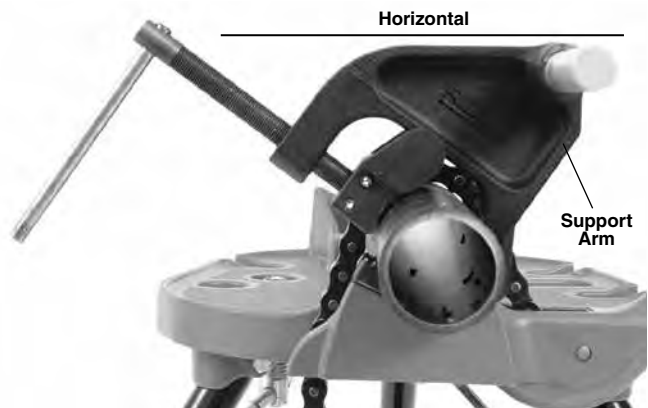

Figure 10A – Positioning the Support Arm

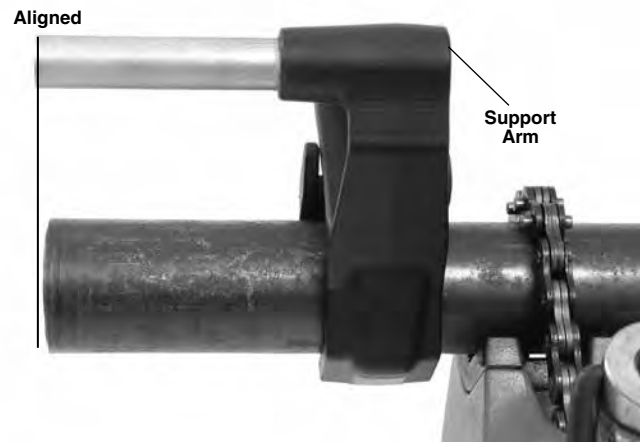

Figure 10B – Positioning the Support Arm



Figure 11 – Proper Orientation of the 760 FXP Power Drive

When support arm can't be used:

When threading pipe in place or similar application, the

support arm may not be able to be used because of space constraints.

- a. If possible, remove the pipe and thread in a vise. If this cannot be done, other support devices must be used to help resist threading forces, such as placing the power drive gear housing or aluminum body against an adjacent structural member (examples include walls, beams and joists). This requires that the pipe and surroundings be able to withstand the weight of the tool and the threading forces. It may be necessary to add temporary or permanent pipe supports or structural elements.
- b. For right hand threads, die head will rotate clockwise (looking at the face of the Die Head). Forces developed by the threading torque will be in the opposite or counter-clockwise direction. Rotation and force will be reversed for left hand threads. Make sure that the support device is set up to properly absorb the threading force.
- c. Do not place the power drive handle, plastic body, or battery against adjacent structural members to react threading forces, as this may cause power drive damage.
- d. Keep power drive against the structural member and do not place fingers or hands between the power drive and the structural member. When backing die head off thread, always firmly hold the power drive to resist forces from breaking the thread chips. These steps will reduce the risk of striking, crushing and other injuries. The ON/OFF switch can be released at any time to shut OFF the power drive.

Always firmly hold the power drive when threading or backing die head off pipe to resist forces, regardless of support device use. This will reduce the risk of striking, crushing and other injuries. The ON/OFF switch can be released at any time to shut off the power drive.

Installing/Removing Battery

10. With dry hands, insert a fully charged battery into the power drive. The Tool Status Lights will illuminate. See *Figure 4*.

The tool has a latch to securely grip the battery. The latch will engage with a sound when the battery is inserted. Confirm by lightly pulling on the battery and ensure that it does not separate from the tool.

To remove the battery, depress the latch and slide the battery out of the tool.

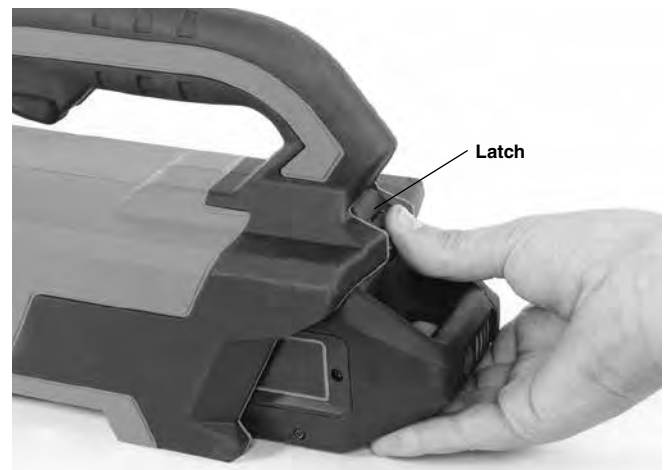

Figure 12 – Battery Latch

Threading

11. Position the die head over the pipe end and support the power drive as directed in the *Resisting Threading Forces* Section.
12. Simultaneously actuate the ON/OFF switch and push against the Push Pad or die head cover plate with the palm of free hand to start the thread (see *Figure 13*). The LED Work Light will illuminate when the ON/OFF switch is pressed. For applications requiring use of the 11-R Adapter (for 1/8" through 1/4" Die Heads), only push on the die head cover plate.



Figure 13A – Starting the Thread Using the Die Head Cover Plate



Figure 13B – Starting the Thread Using the Push Pad

Do not wear gloves, jewelry or use a rag while pushing— this increases the risk of entanglement and injury. Once the dies engage the pipe, threads will be cut as the dies pull themselves onto the end of the pipe.

Always firmly hold the power drive handle to resist the handle forces. Support devices can slip and allow the power drive to move. The ON/OFF switch can be released at any time to shut off the power drive.

13. Stop pushing on push pad or die head cover plate and apply a generous quantity of RIDGID Thread Cutting Oil to the area being threaded. This will lower threading torque, improve thread quality and increase die life (see Figure 14).

The power drive will stop if the tool rotates quickly, exceeding a predetermined angle. If the tool is stopped for this reason, remove the tool from the pipe, properly support the power drive per the *Resisting Threading Forces* section and continue operation.



Figure 14 – Threading Pipe

14. The power drive will alert the user when the die head is approaching the end of a typical thread for most pipe sizes/types. The lower LED of the Tool Status Lights will blink green, and the LED work light will vary intensity to indicate that the user has threaded for about 8-9 rotations based on size and signals that the user should pay closer attention to the die head area as the completion of the thread is nearing; this is not meant to indicate that the thread is complete. This feature is useable on 1/2" - 2" NPT threads only; LED will not illuminate for smaller threads. See Figure 4.

The power drive is equipped with LED Work Lights to improve visibility to the die head area while threading. Depress the ON/OFF switch until the end of the pipe is even with edge of the dies and release the switch. Let the power drive come to a complete stop. The



Figure 15 – Pipe Even with Edge of Dies

15. Reverse the Forward/Reverse Slide Switch and actuate the ON/OFF switch to remove Die Head from the threaded pipe. Hold onto the power drive handle firmly to resist the handle forces developed while backing off the Die Head.

NOTICE Change position of the Forward/Reverse Slide Switch only when the ON/OFF switch is released. Allow the power drive to come to a complete stop before reversing the direction with the Slide Switch. This will reduce the risk of power drive damage.

16. Release the ON/OFF switch and remove the power drive with Die Head from the pipe.
17. With dry hands, remove battery from the power drive.
18. Wipe oil and debris off the threads and out of the die head, taking care not to cut yourself on sharp debris or edges. Clean up any oil spills in the work area.

Inspecting Threads

1. Remove any oil, chips or debris from the thread.
2. Visually inspect thread. Threads should be smooth and complete, with good form. If issues such as thread tearing, thin threads, or pipe out-of-roundness are observed, the thread may not seal when made up. Refer to the *Troubleshooting* chart for help in diagnosing these issues.
3. Inspect the size of the thread. The preferred method of checking thread size is with a ring gauge. There are various styles of ring gauges, and their usage may differ from that shown in *Figure 16*.
 - Screw ring gauge onto the thread hand tight.
 - Look at how far the pipe end extends through the ring gauge. The end of the pipe should be flush with the side of the gauge plus or minus one turn. If thread does not gauge properly, cut off the thread, adjust the die head and cut another thread. Using a thread that does not gauge properly can cause leaks.

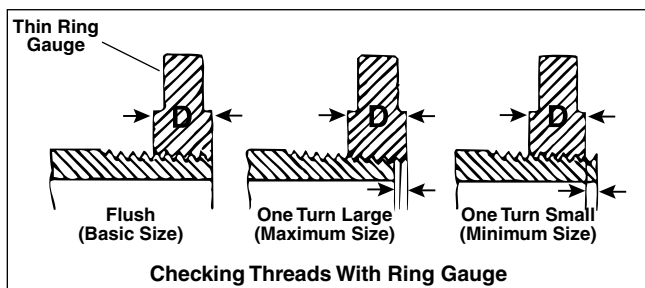

Figure 16 – Checking Thread Size

- If a ring gauge is not available to inspect thread size, it is possible to use a new clean fitting representative of those used on the job to gauge thread size. For 2" and under NPT threads, the threads should be cut to obtain 4 to 5 turns to hand tight engagement with the fitting and for 2" and under BSPT threads it should be 3 turns.

RIDGID Link App Connection (Wireless Communication)

The RIDGID® 760 FXP Power Drive includes wireless technology allowing communication to properly equipped smart-phones or tablets ("devices") running iOS or Android operating systems.

1. Download the appropriate RIDGID® Link app to your device by going to RIDGID.com/apps, the Google Play Store or the Apple App Store.
2. After the battery is installed or after the ON/OFF switch is pressed, the top LED of the Tool Status Lights will

blink blue when connection to a device is possible. See *Figure 4*.

3. Find the RIDGID Link app icon on your device and launch the app by selecting the icon. Via the app, search for nearby tools and select the desired RIDGID tool. Refer to your device instructions for specific information on how to connect via wireless technology. Once connected, the top LED of the Tool Status Lights will be lit blue.

After the initial pairing, most devices will automatically connect to the Tools when the wireless technology is active and in range and if device settings are configured to do so. Power drive should be less than 33 ft. (10 m) from the device to be detected. Any obstacle between the tool and device can reduce the operational range.

4. Follow the app instructions for proper use.
5. The wireless communication turns OFF when the battery is removed from the tool.

760 FXP Power drive – other uses

This manual contains specific instructions for the use of the 760 FXP Power Drive to thread with various RIDGID die heads. When used with other RIDGID equipment (such as the RIDGID 258/258XL Power Pipe Cutter) follow the instructions and warnings supplied with that RIDGID equipment on proper set up and use. It is recommended that 760 FXP Power Drive be operated in Reverse when using with the RIDGID 258/258XL Power Pipe Cutter.

The green LED indicating that the user is nearing the end of a typical thread may illuminate during use in other applications but should be ignored. The LED will turn off after about 3-4 additional rotations.

RIDGID cannot provide specific instructions for every possible use for the 760 FXP Power Drive. The user must evaluate the specific work scenario and use good work practices and methods. If there is any doubt about the use of this Power Drive for these other purposes, do not use it.

If using the 760 FXP Power Drive for other purposes, carefully evaluate and prepare for the work using the general guidelines below. This Power Drive will supply high torque and correspondingly high handle forces which can cause striking and crushing injuries.

- The RIDGID 774 Square Drive Adapter can be used to adapt the Model 760 FXP 12-R Power Drive to turn a male 15/16" square. Securely attach the adapter to prevent it from detaching in use.

- An appropriate method to withstand all handle forces must be developed (See “Resisting Threading Forces” section). Forces could exceed 1000 lbs. (455 kg). Support devices can be placed against the gear housing of the 760 FXP Power Drive (Figure 1).
- Always keep the power drive against the support device – do not place body parts between the power drive and the support device.
- There should be no relative movement between the power drive and the support device during use.
- Confirm that the application (such as operating or exercising a valve) is free to turn, not jammed and that the ends of travel are known. If the system jams or goes solid during use, handle forces will increase abruptly and significantly or the power drive may rotate.
- If using to exercise or operate valves or other equipment, follow all equipment manufacturer instructions. Do not overload the equipment.
- Use such that the power drive reaction force pulls away from the user.
- Release the ON/OFF switch at any time to shut off the power drive. Make sure that you are able to release the ON/OFF switch.

Storage

⚠ WARNING Remove battery from the 760 FXP Power Drive. Power Drive and battery must be kept dry and indoors or well covered if kept outdoors. Avoid storing in extreme heat or cold. Store the machine in a locked area that is out of reach of children and people unfamiliar with Power Drive. This machine can cause serious injury in the hands of untrained users. Refer to the battery/charger manual.

Maintenance Instructions

⚠ WARNING
Make sure that the ON/OFF switch is released and battery is removed from tool before performing maintenance or making any adjustment.

Maintain tool according to these procedures to reduce the risk of injury from electrical shock, entanglement and other causes.

Cleaning

1. After each use, empty the threading chips from the 418 Oiler chip tray and wipe out any oil residue.
2. Wipe off any oil, grease, chips or dirt from the power drive, including the handles and controls. Clean the die head retaining mechanism.

3. Wipe off any oil, grease or dirt from the support arm. If required, clean the support arm jaws with a wire brush and lubricate feedscrew thread with light lubricating oil. Wipe any excess oil from exposed surfaces.
4. Remove chips and dirt from die heads.

Changing Dies in Die Heads

Due to the threading speed exceeding 40 rpm, RIDGID High Speed dies are recommended for use with the 760 FXP Power Drive. Use of Alloy dies may result in reduced die life, poor thread quality, or reduced tool performance. A variety of dies are available for installation in RIDGID 11-R or 12-R Die Heads. See *catalog* for availability.

Remove the four screws from cover and remove the cover plate.

1. Remove the old dies from the die head.
2. Insert new dies into slots – numbered edge up. Numbers on the dies must correspond with those on the die head slots. Always replace dies as a set.

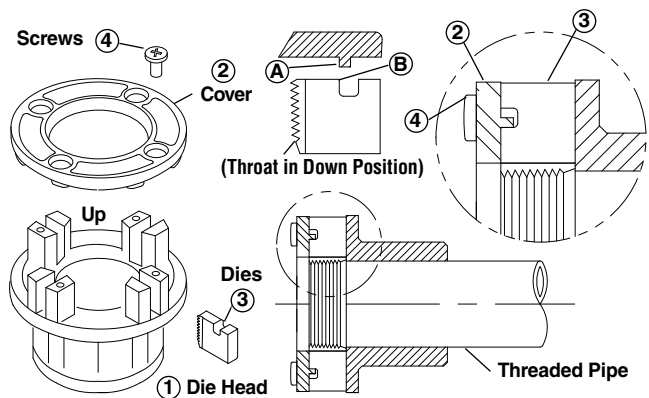

Figure 17 – Installing Dies In Die Head

3. Replace the cover plate and tighten the four screws lightly.
4. Place die head on already threaded pipe until dies begin to thread. This forces stop on dies outward against lugs on cover plate and properly sets the size.
5. Tighten the four screws securely. Remove the threaded pipe and make a test cut.

Troubleshooting

| SYMPTOM | POSSIBLE REASONS | SOLUTION |
|--|--|--|
| Machine will not run. | Battery is completely discharged or battery is no longer functional. Battery not properly inserted into handle of tool. Tool has reached over temperature threshold. | Insert fully charged battery/replace battery. Check to assure battery is fully inserted. Remove battery and allow tool to cool for 30 minutes before reattempting use. |
| Machine not able to thread. | Die Head Retaining Mechanism Open. Dull dies. Overload due to torn or out-of-round threads Poor quality or insufficient thread cutting oil. Insufficient voltage. | Rotate die head by hand to engage drive pawls into spline and close retaining mechanism. Replace dies. See possible reasons below. Use RIDGID® Nu-Clear™, Endura-Clear™ or Extreme Performance™ Thread Cutting Oil in adequate quantity. Check battery charge level and charge battery. |
| Die head does not start threading. | Die head not square with end of pipe. Pipe end not squarely cut. Dull or broken dies. Machine running in wrong direction. Dies set improperly in the die head. | Push against Push Pad (for 12-R or 1½" -2" 11-R) or cover plate of die head to start thread. Cut the pipe end squarely. Replace dies. Check position of the Forward/Reverse Slide Switch. Ensure chasers are set outward against the cover plate lugs. Confirm that dies are in the correct position within the die head. |
| Torn threads. | Incorrect Die Type Used. Damaged, chipped or worn out dies. Improper or insufficient thread cutting oil. Incorrect type of die for material. Poor pipe material/quality. | Use RIDGID High-Speed Dies only. Replace dies. Only use RIDGID® Nu-Clear™, Endura-Clear™ or Extreme Performance™ Thread Cutting Oil in adequate quantity. Select high-speed, stainless steel, or alloy dies that are suitable for the application. Use higher quality pipe. |
| Out-of-round or crushed threads. | Pipe wall thickness too thin. | Use schedule 40 or heavier wall thickness. |
| Support device turns while threading. | Support arm jaws dirty. Support arm not aligned properly. Support arm not tight. | Clean with wire brush. Align support arm squarely with the pipe. Tighten feedscrew. |
| Thin Threads. | Dies not placed in proper order. | Place dies in proper die head slot. |

Service And Repair

⚠ WARNING
Improper service or repair can make the 760 FXP Power Drive unsafe to operate.

The “Maintenance Instructions” will take care of most of the service needs of this machine. Any problems not addressed by this section should only be handled by a RIDGID Authorized Independent Service Center. Use only RIDGID service parts.

For information on your nearest RIDGID Authorized Independent Service Center or any service or repair questions see *Contact Information* section in this manual.

Threading Oil

For information concerning RIDGID® Thread Cutting Oil use and handling, refer to the labels on the container and Safety Data Sheet (SDS). SDS is available at RIDGID.com or by contacting Ridge Tool Technical Service Department at 844-789-8665 in U.S. and Canada or ProToolsTechService@Emerson.com.

Optional Equipment

⚠ WARNING
To reduce the risk of serious injury, only use accessories specifically designed and recommended for use with the RIDGID 760 FXP Power Drive, such as those listed.

| Model No. | Catalog No. | Description |
|-------------------------------|-------------|--|
| 760 FXP 12-R | 42600 | 770 Adapter for 00-R (1/8" – 1") and 00-RB (1/4" – 1") |
| | 42605 | 771 Adapter for 0-R (1/8" – 1") |
| | 42610 | 772 Adapter for 11-R (1/8" – 1¼") |
| | 42615 | 773 Adapter for 111-R (1/8" – 1¼") |
| | 42620 | 774 Square Drive Adapter -15/16" |
| 760 FXP 11-R | 39187 | Ratcheting Ring |
| 760 FXP 11-R and 760 FXP 12-R | 45928 | 692 Support Arm |
| | 74463 | Carrying Case |
| | 10883 | 418 Oiler with 1 Gallon Nu-Clear Oil |
| | 22088 | Extreme Performance Aerosol Thread Cutting Oil |
| | 16703 | 425 1/8" – 2½" TRISTAND Vise |
| | 36273 | 460-6 1/8" – 6" TRISTAND Vise |

Battery and Adapter Packs

| Catalog No. | Description |
|-------------|-------------------------------|
| 70788 | RB-FXP40 4.0Ah Li-Ion Battery |
| 70793 | RB-FXP80 8.0Ah Li-Ion Battery |

Disposal

Parts of these tools contain valuable materials and can be recycled. There are companies that specialize in recycling that may be found locally. Dispose of the components in compliance with all applicable regulations. Contact your local waste management authority for more information.



For EC Countries: Do not dispose of electrical equipment with household waste!

According to the European Guideline 2012/19/EU for Waste Electrical and Electronic Equipment and its implementation into national legislation, electrical equipment that is no longer usable must be collected separately and disposed of in an environmentally correct manner.

Electromagnetic Compatibility (EMC)

The term electromagnetic compatibility is taken to mean the capability of the product to function smoothly in an environment where electromagnetic radiation and electrostatic discharges are present and without causing electromagnetic interference to other equipment.

NOTICE These tools conform to all applicable EMC standards. However, the possibility of them causing interference in other devices cannot be precluded. All EMC related standards that have been tested are called out in the tool's technical document.

Power Drive

Systeme d'entraînement 760 FXP Power Drive



AVERTISSEMENT !

Familiarisez-vous avec ce mode d'emploi avant d'utiliser l'appareil. Tout manque de compréhension ou d'adhésion aux consignes ci-après augmenterait les risques de choc électrique, d'incendie et/ou de grave blessure corporelle.

Systeme d'entraînement 760 FXP Power Drive

Inscrivez ci-dessous le numéro de série de l'appareil indiqué sur sa plaque signalétique pour future référence.

No de
série

| | |
|--|--|
| | |
|--|--|

Table des matières

| | |
|--|------------------------|
| Symboles de sécurité | 19 |
| Consignes générales visant la sécurité des appareils électriques* | |
| Sécurité des lieux..... | 19 |
| Sécurité électrique..... | 19 |
| Sécurité individuelle..... | 20 |
| Utilisation et entretien des appareils électriques..... | 20 |
| Utilisation et entretien des appareils à piles..... | 21 |
| Service après-vente..... | 21 |
| Consignes de sécurité spécifiques | 21 |
| Sécurité du système d'entraînement..... | 21 |
| Coordonnées RIDGID® | 22 |
| Description | 22 |
| Caractéristiques techniques | 24 |
| Equipements de base..... | 24 |
| Inspection préalable | 24 |
| Préparation et fonctionnement | |
| Montage des têtes de filière..... | 26 |
| Résistance au retour de manivelle de l'appareil..... | 28 |
| Installation et retrait du bloc-piles..... | 29 |
| L'opération de filetage..... | 29 |
| Terminaison du filetage..... | 29 |
| Inspection du filetage..... | 30 |
| Connexion à l'application RIDGID Link (communication sans fil) | 31 |
| Autres utilisations du système d'entraînement 760 FXP Power Drive | 31 |
| Remisage | 32 |
| Entretien | 32 |
| Nettoyage..... | 32 |
| Remplacement des filière..... | 32 |
| Dépannage..... | 33 |
| Révisions et réparations..... | 34 |
| Huile de coupe | 34 |
| Accessoires | 34 |
| Recyclage | 34 |
| Compatibilité électromagnétique (EMC) | 35 |
| Déclaration FCC/ICES | Recto de page de garde |
| Déclaration UE | Recto de page de garde |
| Garantie à vie | Page de garde |

*Traduction du texte d'origine en anglais.

Symboles de sécurité

Les symboles et mots clé de sécurité indiqués dans ce manuel et affichés sur l'appareil servent à souligner d'importantes consignes de sécurité. Ce qui suit permettra de mieux comprendre la signification de tels mots clés et symboles.



Ce symbole sert d'avertissement aux dangers physiques potentiels. Le respect des consignes qui le suivent limitera les risques d'accident, dont certains pourraient être mortels.

DANGER

Le terme « DANGER » signale une situation dangereuse qui, si elle n'est pas évitée, entraînera la mort ou de graves blessures corporelles.

AVERTISSEMENT

Le terme « AVERTISSEMENT » signale une situation dangereuse qui, si elle n'est pas évitée, pourrait entraîner la mort ou de graves blessures corporelles.

PRUDENCE

Le terme « PRUDENCE » indique une situation dangereuse qui, si elle n'est pas évitée, pourrait occasionner des blessures minimales ou modérées.

AVIS IMPORTANT

Le terme « AVIS IMPORTANT » précède des informations concernant la protection des biens.



Ce symbole indique la nécessité de se familiariser avec le mode d'emploi avant d'utiliser le matériel. Le mode d'emploi renferme d'importantes consignes visant la sécurité et le fonctionnement du matériel.



Ce symbole indique la nécessité de porter des lunettes de sécurité à visières ou étanches et un casque anti-bruit lors de l'utilisation de ce matériel afin de limiter les risques de blessure.



Ce symbole indique un risque d'écrasement des mains, doigts et autres membres par les galets en rotation.



Ce symbole indique un risque de choc électrique.



Ce symbole signale le risque de renversement du matériel et des matériaux et les blessures qu'ils pourraient occasionner.



Ce symbole déconseille le port de gants en cours d'opération afin d'éviter leur embobinage dans le mécanisme.



Ce symbole indique la nécessité d'utiliser un stabilisateur afin de résister au couple développé par l'appareil et éviter les risques de traumatisme, écrasement et/ou autres blessures.



Ce symbole indique que l'appareil pèse plus de 55 livres (25 kg) et qu'il convient de prendre les précautions nécessaires lors de sa manipulation afin de limiter les risques de blessure.

Consignes de sécurité générales visant les appareils électriques*

AVERTISSEMENT

Familiarisez-vous avec l'ensemble des consignes de sécurité, les instructions, les illustrations et les caractéristiques techniques visant cet appareil électrique. Le non-respect de l'ensemble des consignes ci-dessous augmenterait les risques de choc électrique, d'incendie et/ou de grave blessure corporelle.

Conservez l'ensemble des consignes de sécurité et d'utilisation pour future référence !

Le terme « appareil électrique » utilisé dans les avertissements couvre à la fois les appareils sur secteur et les appareils à piles.

Sécurité des lieux

- **Assurez la propreté et le bon éclairage des lieux.** Les endroits encombrés ou sombres invitent les accidents.

- **Ne pas utiliser d'appareils électriques dans les milieux volatiles tels qu'en présence de liquides, gaz ou poussières inflammables.** Les appareils électriques produisent des étincelles susceptibles d'enflammer les poussières ou gaz présents.
- **Eloignez les enfants et les curieux lors de l'utilisation d'un appareil électrique.** Les distractions risquent de vous faire perdre le contrôle de l'appareil.

Sécurité électrique

- **La fiche de l'appareil électrique doit correspondre à la prise de courant utilisée. Ne jamais tenter de modifier la fiche de manière quelconque. Ne pas utiliser d'adaptateur sur un appareil équipé d'une fiche de terre.** Les fiches et prises non-modifiées et adaptées les unes aux autres limiteront les risques de choc électrique.
- **Évitez tout contact avec des surfaces reliées à la terre ou à la masse telles que tuberies, radiateurs, cuisinières ou réfrigérateurs.** Tout contact du corps avec la terre ou une masse augmente les risques de choc électrique.

* Lorsqu'exigé, la nomenclature utilisée dans la rubrique *Consignes générales de sécurité des appareils électriques* du manuel ci-présent et tiré textuellement de la norme UL/CSA/EN 62841-1 applicable. Cette rubrique couvre la sécurité générale de nombreux types d'appareil électrique différents. La totalité des précautions énoncées ne s'applique pas nécessairement à tous les appareils couverts, et certaines d'entre-elles ne s'appliquent pas à l'appareil ci-présent.

- **Ne pas exposer les appareils électriques à l'eau ou aux intempéries.** La pénétration d'eau à l'intérieur d'un appareil électrique augmentera les risques de choc électrique.
- **Ne pas maltraiter le cordon d'alimentation. Ne jamais utiliser le cordon d'alimentation de l'appareil pour le transporter, le tirer ou le débrancher. Eloignez le cordon des sources de chaleur, de l'huile, des bords tranchants et des mécanismes en marche.** Les cordons d'alimentation endommagés augmentent les risques de choc électrique.
- **Lors de l'utilisation de l'appareil à l'extérieur, prévoyez une rallonge électrique homologuée pour ce type d'emploi.** Cela limitera les risques de choc électrique.
- **S'il est inévitable d'utiliser l'appareil dans des endroits humides, prévoyez une source d'alimentation protégée par disjoncteur différentiel.** La présence d'un disjoncteur différentiel limitera les risques de choc électrique.
- **S'il est inévitable d'utiliser l'appareil dans des endroits humides, prévoyez une source d'alimentation protégée par dispositif anti-courant résiduel (RCD).** La présence d'un RCD limitera les risques de choc électrique.
- **Cet appareil devrait toujours être protégé par un dispositif anti-courant résiduel de 30 mA ou moins.**

Sécurité individuelle

- **Soyez attentif, restez concentré et faites preuve de bon sens lors de l'utilisation de ce type d'appareil. Ne jamais utiliser ce matériel lorsque vous êtes fatigué ou sous l'influence de drogues, de l'alcool ou de médicaments.** Lors de l'utilisation d'un appareil électrique, un instant d'inattention risque d'entraîner de graves lésions corporelles.
- **Prévoyez les équipements de protection individuelle appropriés. Portez systématiquement une protection oculaire.** Selon le cas, le port d'un masque à poussière, de chaussures de sécurité antidérapantes, du casque ou d'une protection auriculaire peut aider à limiter les risques de lésion corporelle.
- **Évitez les démarrages accidentels. Assurez-vous que son interrupteur est éteint avant de brancher l'appareil, y introduire un bloc-piles, le soulever ou le transporter.** Porter un appareil électrique avec son doigt sur l'interrupteur, voire le brancher lorsque son interrupteur est en position « Marche » est une invitation aux accidents.
- **Retirez toute clé ou dispositif de réglage éventuel avant de mettre l'appareil en marche.** Une clé ou tout autre dispositif de réglage engagé sur un élément mécanique pourrait provoquer un accident.
- **Ne vous mettez pas en porte-à-faux. Maintenez une bonne assiette et un bon équilibre à tout moment.** Cela assurera un meilleur contrôle de l'appareil en cas d'imprévu.
- **Habillez-vous de manière appropriée. Ne portez ni accessoires, ni bijoux. Eloignez vos cheveux, vos vêtements et vos gants des mécanismes lorsque l'appareil fonctionne.** Les foulards, les bijoux et les cheveux longs risquent d'être entraînés par les mécanismes en rotation.
- **Vérifiez le bon raccordement et fonctionnement des aspirateurs de poussière éventuels.** De tels aspirateurs peuvent limiter les risques associés à la dispersion des poussières.
- **Ne permettez pas la familiarité issue d'une utilisation fréquente de l'appareil vous rendre complaisant au point d'ignorer les principes de sécurité applicables.** La moindre inattention peut engendrer de graves blessures corporelles dans une fraction de seconde.

Utilisation et entretien des appareils électriques

- **Ne forcez pas l'appareil. Prévoyez l'appareil le mieux adapté aux travaux envisagés.** Un appareil adapté produira de meilleurs résultats et un meilleur niveau de sécurité lorsqu'il fonctionne au régime prévu.
- **N'utilisez pas d'appareil dont l'interrupteur marche/arrêt ne fonctionne pas correctement.** Tout appareil qui ne peut pas être contrôlé par son interrupteur est considéré dangereux et doit être réparé.
- **Débranchez l'appareil ou retirez son bloc-piles avant tout réglage, remplacement d'outils ou stockage.** De telles mesures préventives aideront à limiter les risques de démarrage accidentel de l'appareil.
- **Rangez les appareils électriques non utilisés hors de la portée des enfants. L'utilisation de cet appareil doit être exclusivement réservée à du personnel ayant reçu une formation adéquate.** Tout appareil électrique peut devenir dangereux entre les mains d'un novice.
- **Assurez l'entretien régulier des appareils électriques et de leurs accessoires. Assurez-vous de l'absence d'éléments grippés ou endommagés, voire toute autre anomalie susceptible de nuire au bon fonctionnement et à la sécurité de l'appareil.**

Faites réparer tout appareil endommagé avant de le réutiliser. De nombreux accidents sont le résultat d'appareils mal entretenus.

- **Assurez l'affutage et la propreté des outils de coupe.** Des outils de coupe correctement entretenus et affûtés sont moins susceptibles de se gripper et sont plus faciles à contrôler.
- **Utilisez l'appareil, ses accessoires et ses outils selon les consignes ci-présentes, tout en tenant compte des conditions de travail existantes et de la nature des travaux envisagés.** Toute utilisation de l'appareil à des fins autres que celles prévues augmenterait les risques d'accident.
- **Nettoyez systématiquement les poignées et autres surfaces de prise-en-main de l'appareil.** Des poignées ou autres surfaces glissantes peuvent compromettre la sécurité d'utilisation de l'appareil en cas d'imprévu.

Utilisation et entretien des appareils à piles

- **Ne recharger les bloc-piles qu'avec le type de chargeur spécifiquement prévu par le fabricant.** Un chargeur mal adapté augmenterait les risques d'incendie.
- **N'utilisez que le type de bloc-piles spécifiquement prévu pour l'appareil.** L'utilisation de tout autre type de bloc-piles augmenterait les risques d'accident et d'incendie.
- **Eloignez tout bloc-piles non utilisé des objets métalliques tels que trombones, pièces de monnaie, clés, clous, vis ou autres petits objets métalliques qui risqueraient de ponter les bornes du bloc-piles.** Un court-circuit entre les bornes de piles pourrait occasionner des brûlures ou provoquer un incendie.
- **En cas d'incident, évitez tout contact avec l'électrolyte éventuellement éjecté du bloc-piles. En cas de contact accidentel, rincez les zones atteintes à grande eau. En cas de contact oculaire, consultez un médecin.** L'électrolyte du bloc-piles peut occasionner des irritations et brûlures.
- **Ne jamais utiliser de bloc-piles ou appareil endommagé ou modifié.** Les piles endommagées sont imprédictibles et augmentent les risques d'incendie, d'explosion et de blessure.
- **Ne jamais exposer un bloc-piles ou appareil électrique au feu ou à des températures excessives.** Une exposition au feu ou à des températures de plus de 265 °F (130 °C) augmenterait les risques d'explosion.
- **Respectez l'ensemble des consignes de rechargement du bloc-piles et de l'appareil, notamment**

celles visant les limites de température ambiante visées dans les instructions. Un rechargement inapproprié ou à des températures ambiantes hors de celles spécifiées augmenterait les risques d'incendie.

Service après-vente

- **Confiez la révision de l'appareil à un réparateur qualifié pouvant justifier l'emploi de pièces de rechange d'origine.** Cela assurera la sécurité opérationnelle de l'appareil.
- **Ne jamais tenter de réparer un bloc-piles endommagé.** La réparation d'un bloc-piles endommagé doit être confiée au fabricant ou à un réparateur agréé.

Consignes de sécurité spécifiques

⚠ AVERTISSEMENT

La rubrique suivante contient d'importantes consignes de sécurité visant ce type d'appareil en particulier. Lisez-les soigneusement avant d'utiliser le système d'entraînement 760 FXP Power Drive afin de limiter les risques de choc électrique et de graves blessures corporelles.

CONSERVEZ CES CONSIGNES POUR FUTURE REFERENCE !

Gardez ce manuel à portée de main de l'utilisateur.

Sécurité du système d'entraînement

- **Utilisez systématiquement le stabilisateur fourni avec l'appareil.** Une perte de contrôle en cours d'opération augmenterait les risques d'accident.
- **Gardez vos manches et votre blouson boutonnés en cours d'opération. Ne vous penchez pas sur l'appareil ou sur le tuyau.** Vos vêtements risqueraient de s'entortiller autour de l'appareil ou du tuyau.
- **Un seul individu doit contrôler à la fois le processus et le fonctionnement de l'appareil.** La participation d'autres individus diminuerait le contrôle absolu de l'utilisateur et augmenterait les risques d'accident.
- **Assurez-vous de la propreté du sol et de l'absence de matières visqueuses (huile, etc.).** Les sols glissants sont une invitation aux accidents.
- **Ne portez pas de gants lors de l'utilisation de cet appareil. Ne vous penchez pas sur l'appareil ou sur le tuyau.** Des gants risqueraient de s'entortiller autour du tuyau ou de l'appareil lui-même.
- **Malgré la présence du stabilisateur prévu, tenez le système d'entraînement fermement en cours de**

filetage et lors du retrait de la tête de filière afin de mieux résister au couple généré (retour de manivelle) en cours d'opération. Cela limitera les risques d'accident.

- **Respectez les consignes d'utilisation de l'appareil. Ne jamais l'utiliser pour le forage de trous ou l'entraînement des treuils.** De telles utilisations ou la modification de l'appareil à des fins autres que celles prévues augmenterait les risques d'accident grave.
- **Ne pas utiliser ce système d'entraînement si son interrupteur marche/arrêt ne fonctionne pas correctement.** Cet interrupteur est un dispositif de sécurité qui assure l'arrêt du moteur dès qu'il est relâché.
- **N'employez pas de filière émoussées ou endommagées.** Des filière affûtées offrent moins de résistance et facilitent le contrôle du système d'entraînement.
- **Assurez-vous de la parfaite propreté des poignées de l'appareil, notamment de l'absence d'huile et de graisse.** Cela permettra de mieux contrôler l'appareil.
- **N'utilisez que des têtes de filière RIDGID sur le système d'entraînement RIDGID 760 FXP Power Drive.** D'autres marques de tête de filière risquent de mal s'insérer, endommager le matériel et augmenter les risques d'accident.
- **Avant d'utiliser un système d'entraînement RIDGID®, familiarisez-vous avec :**
 - Le mode d'emploi ci-présent
 - Le mode d'emploi de l'ensemble bloc-piles et chargeur
 - Les instructions visant tout autre matériel et matériaux utilisés avec l'appareil

Le non-respect de l'ensemble des consignes et avertissements avancés augmenterait les risques de dégâts matériels et/ou d'accident grave.

Coordonnées RIDGID

- En cas que questions visant ce produit RIDGID®, veuillez :
- Consultez le concessionnaire RIDGID® le plus proche.
 - Visitez le site RIDGID.com pour localiser le représentant RIDGID le plus proche.
 - Consultez les services techniques de Ridge Tool à ProToolsTechService@Emerson.com, ou bien, à partir des Etats-Unis ou du Canada, en composant le 844-789-8665.

Description

Le système d'entraînement RIDGID® 760 FXP Power Drive est un appareil à piles essentiellement destiné au

filetage des tuyaux et conduits. Un inverseur marche avant/marche arrière sert à inverser le sens de rotation de l'appareil, tandis que sa fonction marche/arrêt est contrôlée par une gâchette à contact momentané.

Selon sa configuration, le système d'entraînement utilise soit des têtes de filière RIDGID 760 FXP 11-R ou RIDGID 760 FXP 12-R pour le filetage des tuyaux de 1/8" à 2" de diamètre. Les têtes de filière 760 FXP 11-R pour tuyaux de 1/8" à 1/4" de diamètre nécessitent l'addition d'un adaptateur. Cet adaptateur, l'adaptateur 11-R pour tuyaux de 1/2" à 2" et l'ensemble des têtes de filière 12-R sont retenus par un mécanisme à enclenchement automatique. D'autres types de tête de filière, telles que la OO-R, peuvent être montées à l'aide de l'adaptateur approprié. **Vue que la vitesse de rotation de filetage dépasse 40 t/min, il est conseillé d'utiliser des filière RIDGID High Speed (haute vitesse) et une huile de coupe Nu-Clear™, Endura-Clear™ ou Extreme Performance™ avec le système d'entraînement 760 FXP Power Drive.**

Les témoins lumineux de l'appareil indiquent l'état de connexion sans fil, l'arrivée en fin de course du filetage en cours, l'état de charge du bloc-piles et l'état de fonctionnement de l'appareil. Le système d'éclairage périphérique qui entoure la tête de filière s'allume avec l'appui de la gâchette marche/arrêt pour éclairer la zone de travail.

La technologie sans fil du système d'entraînement assure sa connectivité avec les portables et les tablettes. Reportez-vous à la rubrique *Connexion à l'application RIDGID Link (communication sans fil) pour les détails.*

En configuration 760 FXP 12-R, le système d'entraînement peut également servir à l'entraînement des coupe-tubes RIDGID 258/25XL et autres applications. Reportez-vous à la rubrique *Autres utilisations.*

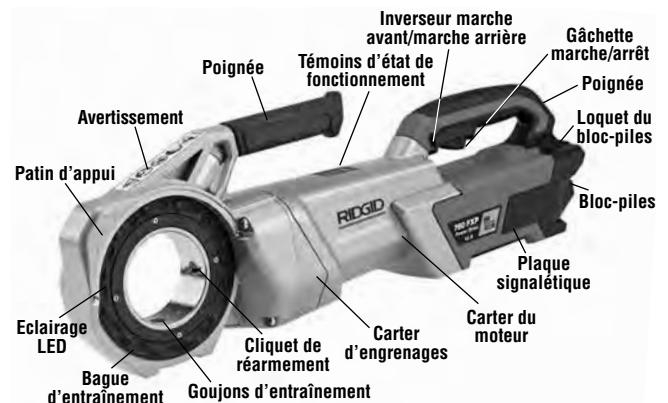

Figure 1 – Système d'entraînement 760 FXP Power Drive

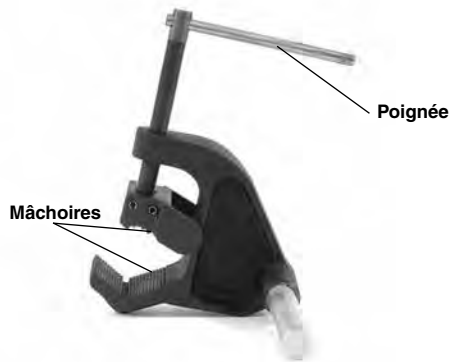

Figure 2 – Stabilisateur n° 692

La plaque signalétique du 760 FXP Power Drive se trouve sur le logement du bloc-piles, sous la poignée de l'appareil. Les derniers 4 chiffres de son numéro de série indiquent le mois et l'année de sa fabrication.

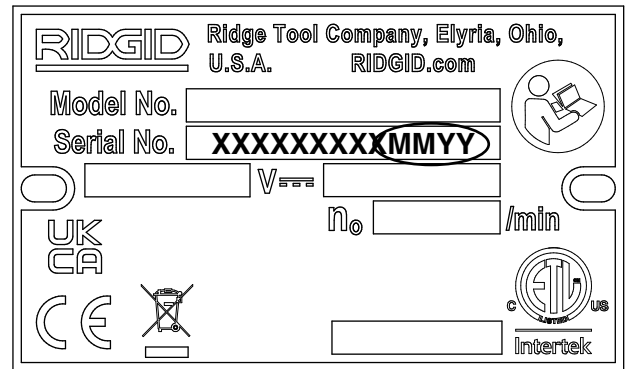

Figure 3 – Plaqué signalétique de l'appareil

| | Icône | Clignotant | Allumé | Désignation | |
|--|------------|---|--------|--|--|
| | | | | | |
| | Bleu (30s) | Connexion à l'application. RIDGID Link établie. | | | |
| | | Vert | | La filetage NPT 1/2 po - 2 po du filet approche. L'utilisateur doit porter une attention particulière à la zone de la tête de filière lorsque la fin du filet est proche. | |
| | | Jaune | | La charge de la batterie est faible et il ne reste qu'un nombre limité de filets avant que la batterie ne doive être rechargée. (on ne peut effectuer qu'environ 3 filets de 2 po ou 4-5 filets de 1 po sur la charge restante). | |
| | | Jaune Rouge | | La batterie est faible et l'outil ne fonctionne pas. Rechargez la batterie/insérez une batterie entièrement chargée. | |
| | | | Jaune | Maintenance requise. Consultez l'application RIDGID Link pour plus d'informations. | |
| | | | Rouge | L'outil s'est arrêté en raison d'un événement dépassant les limites utilisables (par ex. courant, température ou stabilité). Confirmez la configuration correcte et recommencez l'utilisation. Consultez l'application RIDGID Link pour plus d'informations. | |
| | | | | Rouge | |
| | | Violet | | Mise à jour du micrologiciel en cours, l'outil ne peut être utilisé pendant la mise à jour. Consultez l'application RIDGID Link pour plus d'informations. | |
| | | Violet Rouge | | La mise à jour du micrologiciel a été interrompue et n'est pas terminée. Continuez et terminez la mise à jour selon les instructions de l'application. | |

Figure 4 – Témoins d'état de fonctionnement

Caractéristiques techniques

| | | |
|---|--|---|
| Capacité de filetage..... | Tuyaux de 1/8" à 2" (3 à 5 mm) Boulonnerie de 1/4" à 1" (6 à 25 mm) avec tête de filière 00-RB | |
| Modèle | 760 FXP 11-R | 760 FXP 12-R |
| Montage de tête de filière | Mécanisme de retenu de tête de filière 11-R pour 1½" à 2" Ressort de bague 1/8" à 1¼" | Mécanisme de retenu de tête de filière 12-R |
| Filière recommandées#.... | Filière haute-vitesse | |
| Huiles de coupe recommandées# ... | RIDGID Nu-Clear™, Endura-Clear™, Extreme Performance™ | |
| Adaptateur | Pour têtes de filière de 1/8" à 1¼" | N/A |
| Filetages à gauche | Oui, avec les têtes de filière appropriées | |
| Stabilisateur | No. 692 | |
| Alimentation | Bloc-piles RIDGID RB-FXPXX (se reporter à la rubrique Accessoires) | |
| Type de moteur | Moteur à courant direct sans balais | |
| Watts | 1080 W | |
| Tension nominale | 54 V (CD) | |
| Ampérage | 20 A | |
| Régime hors charge | 42 t/min | |
| Commandes | Inverseur marche avant/marche arrière et gâchette à contact momentané | |
| Transmission..... | Fonte d'aluminium à lubrification permanente | |
| Limites de température opérationnelle... | -4 °F à 140 °F (-20 °C à 60 °C) | |
| Limites de température de remisage | -4 °F à 140 °F (-20 °C à 60 °C) | |
| Portée de la connexion sans fil | Maximum de 33 pieds (10 m) | |
| Dimensions | 27,8" x 5,2" x 9,1" (706 x 132 x 231 mm) | |
| Poids (hors bloc-piles et accessoires)..... | 24 lb (10,9 kg) | |

Pression sonore
(L_{PA})* 82.6 dB(A), K=3

Puissance sonore
(L_{WA})* 91.1 dB(A), K=3

Vibrations* <2.5m/s², K=1.5

L'utilisation de filière en alliage ou d'un type d'huile de coupe inapproprié (y compris RIDGID Dark™) risque de limiter la longévité des filières, nuire à la qualité des filetages et nuire aux performances de l'appareil.

* Les niveaux sonores et vibratoires sont mesurés selon les dispositions de la norme EN 62481-1.
- Les taux de vibrations peuvent être comparés à ceux d'autres appareils, ou bien utilisés lors d'une étude d'exposition préliminaire.
- Les niveaux sonores et vibratoires émis risquent de varier en fonction des lieux et des conditions d'utilisation spécifiques des appareils.
- Les taux d'exposition sonore et vibratoire quotidiens doivent être évalués pour chaque application afin, le cas échéant, de pouvoir prendre les mesures de protection nécessaires. L'évaluation des taux d'exposition doit prendre en compte les temps morts durant lesquels l'appareil est éteint et non utilisé. Cela risque de réduire le taux d'exposition au cours de la période de travail de manière significative.

Equipements de base

Reportez-vous au catalogue RIDGID pour les détails visant les appareils dotés d'un numéro de référence spécifique.

AVIS IMPORTANT Le choix des matériaux et des méthodes d'installation, de raccordement et de façonnage employés reste la responsabilité du bureau d'études et/ou de l'installateur. L'utilisation de matériaux ou de méthodes inappropriés pourrait occasionner la défaillance du réseau.

L'acier inoxydable et autres matériaux anticorrosion risquent d'être contaminés en cours d'installation, de raccordement ou de façonnage. Une telle contamination augmenterait les risques de corrosion et de défaillance prématurée du réseau. Avant toute intervention, il convient d'effectuer une évaluation approfondie des matériaux et des méthodes envisagés en fonction des conditions d'exploitation physiques, chimiques et thermiques du réseau.

Inspection préalable

⚠ AVERTISSEMENT

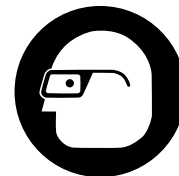

Examinez le système d'entraînement 760 FXP Power Drive avant chaque utilisation afin de corriger toute anomalie éventuelle susceptible d'endommager l'appareil et augmenter les risques de choc électrique, d'écrasement et autres blessures.

1. Lâchez la gâchette marche/arrêt, puis retirez les bloc-piles de l'appareil.
2. Éliminez toutes traces de crasse ou de matière visqueuse des surfaces du système d'entraînement et de

son stabilisateur, notamment au niveau des poignées et des commandes de l'appareil. Cela facilitera l'inspection de l'appareil et améliorera sa prise en main en cas d'imprévu.

3. Examinez le système d'entraînement et son stabilisateur, notamment sur les points suivants :

- Assemblage, entretien et intégralité appropriés.
- Éléments endommagés, désalignés ou grippés.
- Fonctionnement approprié des commandes (*Figure 1*).
- Propreté et condition des dents du stabilisateur. Les dents peuvent être nettoyées avec une brosse métallique.
- Présence et lisibilité de l'avertissement (*Figure 1*).
- Toute autre anomalie susceptible de nuire à la sécurité et au bon fonctionnement de l'appareil.

Corrigez toute anomalie éventuelle avant d'utiliser le système d'entraînement ou son stabilisateur.

4. Examinez les tranchants des filière pour signes d'usure, de déformation, d'ébréchure ou autres anomalies. Les tranchants émoussés ou endommagés peuvent freiner l'appareil, nuire à la qualité de filetage et augmenter les risques d'accident.

5. Vérifiez le bon fonctionnement et l'entretien approprié de tout autre matériel utilisé selon les instructions et consignes applicables.

6. Vérifiez le bon fonctionnement du système d'entraînement selon les consignes de la rubrique *Préparation et utilisation*.

- Mettez l'inverseur en position « Marche Avant », puis appuyez momentanément sur la gâchette. Vérifiez que le système d'entraînement tourne bien dans le sens indiqué à la *Figure 5A* et qu'il s'arrête dès que vous lâchez la gâchette.

- Répétez ce processus avec l'inverseur en position « Marche Arrière (*Figure 5B*). Si le système d'entraînement ne tourne pas dans le sens voulu, ou que sa gâchette marche/arrêt ne fonctionne pas correctement, faites réparer l'appareil avant de l'utiliser à nouveau.

Ne jamais appuyer sur la gâchette marche/arrêt lors du changement de sens de rotation de l'appareil. Attendez l'arrêt complet du système d'entraînement avant d'inverser son sens de rotation. Cela évitera d'endommager le système d'entraînement.

- Appuyez assez longuement sur la gâchette pour déceler d'éventuelles anomalies (désalignement, grippage, bruits anormaux, etc.) avant de la lâcher. Le cas échéant, faites réparer l'appareil avant de l'utiliser à nouveau.

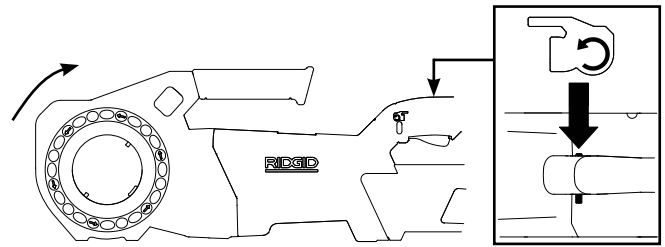

Figure 5A – Inverseur en position « Marche Avant » (sens horaire)

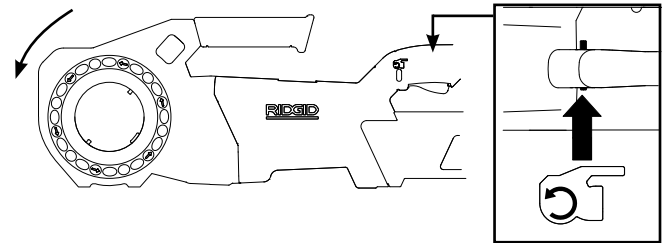

Figure 5B – Inverseur en position « Marche Arrière » (sens anti-horaire)

7. Lâchez la gâchette, puis, avec les mains sèches, retirez le bloc-piles de l'appareil.

Préparation et utilisation

⚠ AVERTISSEMENT



Préparez et utilisez le système d'entraînement selon les consignes suivantes afin de limiter les risques de choc électrique, entortillement, traumatisme, écrasement et autres blessures, et pour éviter d'endommager le système d'entraînement lui-même.

Servez-vous du stabilisateur désigné dans ces instructions. Ce type de stabilisateur améliore le contrôle de l'appareil et limite les risques d'entortillement, d'écrasement et/ou autres blessures.

Lors de l'utilisations de stabilisateurs autres que celui fourni avec l'appareil, ceux-ci doivent s'appuyer sur le carter d'engrenages. Tout stabilisateur appuyé sur le carter moteur ou la poignée de l'appareil risque de les endommager et augmenter les risques d'accident.

Quelque soit le type de stabilisateur utilisé, tenez le système d'entraînement bien en main afin de mieux résister aux retours de manivelle en cours d'opération. Cela limitera les risques de traumatisme, d'écrasement et autres blessures.

Ne portez ni gants, ni vêtements amples. Gardez vos manches et blousons boutonnés. Les vêtements amples risquent de s'entortiller autour du mécanisme en rotation et provoquer l'écrasement ou le traumatisme des membres.

Soutenez le tuyau de manière appropriée. Cela limitera les risques de chute et de renversement du tuyau, ainsi que les risques d'accident grave.

Ne pas utiliser de système d'entraînement dont l'inverseur marche avant/marche arrière ou la gâchette marche/arrêt ne fonctionne pas correctement.

Un seul individu doit contrôler à la fois le processus et la gâchette marche/arrêt de l'appareil. Ne pas utiliser cet appareil à plusieurs. En cas d'entortillement, l'utilisateur doit pouvoir lâcher la gâchette instantanément.

1. Examinez les lieux pour :
 - Un éclairage suffisant.
 - La présence de liquides, vapeurs ou poussières inflammables. Le cas échéant, identifiez et éliminez leur source avant d'intervenir. Ce type de système d'entraînement n'est pas blindé est risque de créer des étincelles.
 - Une surface dégagée, de niveau stable et sèche pour l'utilisateur et l'installation de l'ensemble du matériel.
 - Une bonne ventilation. Ne pas utiliser cet appareil au long terme dans un endroit renfermé.
2. Assurez-vous que le système d'entraînement sélectionné est l'appareil le mieux adapté au filetage du type de tuyau concerné en vous reportant à la rubrique *Caractéristiques techniques*. Ne jamais tenter de fileter autre chose que des sections de tuyau rectilignes.

Les informations sur le matériel prévu pour d'autres applications peuvent être obtenues dans le catalogue RIDGID, en ligne sur RIDGID.com, ou bien en consultant les services techniques de Ridge Tool à partir des États-Unis ou du Canada en composant le 844-789-8665.

3. Assurez-vous de l'inspection appropriée du matériel utilisé.
4. Préparez le tuyau selon les normes. Assurez-vous que l'extrémité du tuyau est d'équerre et débarbé. Les extrémités de tuyau en faux équerre risquent d'endommager les filière en cours de filetage ou empêcher l'engagement de la tête de filière.

Installation des têtes de filière

5. Installation des têtes de filière 12-R (760 FXP 12-R), 11-R (1 1/4" à 2") et de l'adaptateur 760 FXP 11-R :
 - a. Sans appuyer sur la gâchette marche/arrêt, retirez le bloc-piles de l'appareil.
 - b. Tournez la bague d'entraînement en sens des flèches antihoraires afin d'ouvrir le mécanisme de verrouillage. Lâchez la bague d'entraînement et vérifiez que le mécanisme reste ouvert (*Figure 6*).

- c. Insérez la tête de filière ou l'adaptateur à fond pour que le mécanisme de verrouillage s'engage automatiquement. Tournez la tête de filière jusqu'à ce que les goujons d'entraînement s'engagent à fond dans ses cannelures. Les têtes de filière R-12 peuvent être introduites des deux côtés du système d'entraînement.
- d. Assurez-vous du parfait engagement de la tête de filière ou de l'adaptateur.
- e. Pour retirer la tête de filière, tournez la bague d'entraînement en sens des flèches antihoraires et tenez-la en position déverrouillée.

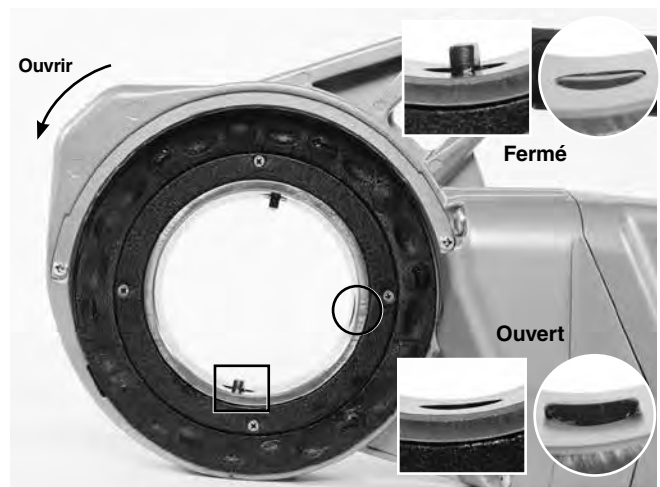

Figure 6A – Mécanisme de verrouillage (760 FXP 12-R)

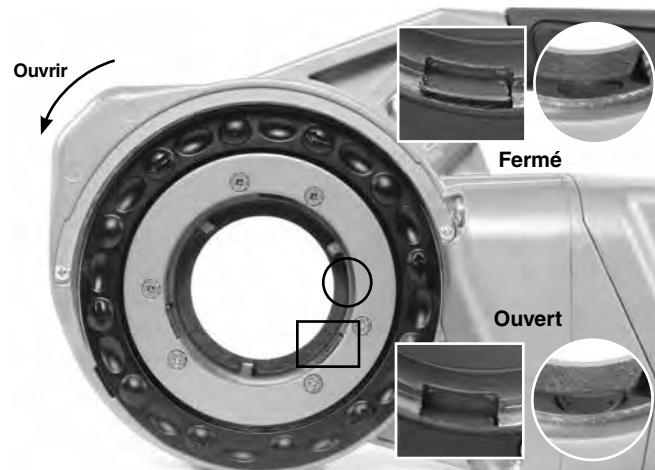

Figure 6B – Mécanisme de verrouillage (760 FXP R-11)



Figure 7 – Installation de l'adaptateur

6. Installation des têtes de filière 11-R d'un maximum de 1¼" (760 FXP 11-R)
 - a. Sans appuyer sur la gâchette marche/arrêt, retirez le bloc-piles de l'appareil.
 - b. Le cas échéant, installez l'adaptateur selon les indications de l'article 5.
 - c. Introduisez l'extrémité octogonale de la tête de filière dans le système d'entraînement jusqu'à ce qu'elle soit retenue par la bague de torsion. Les têtes de filière ne peuvent être introduites que du côté « adaptateur » de l'appareil.
 - d. Tirez sur la tête pour la retirer du système d'entraînement. Au besoin, utilisez un maillet non-métallique ou un morceau de bois la tapoter. Ne frappez pas sur la tête de filière, car cela pourrait endommager l'appareil.



Figure 8 – Installation des têtes de filière 760 FXP 11-R d'un maximum de 1¼"

7. Utilisez l'inverseur marche avant/marche arrière du système d'entraînement pour déterminer le sens de filetage (pas-à-droite ou pas-à-gauche) voulu. (Figure 9).
 - a. Mettez l'inverseur en position « Marche Avant ». Cela produira des filetages à droite lorsque la tête de filière est introduite du côté gauche (face) de l'appareil.
 - b. Mettez l'inverseur en position « Marche Arrière ». Cela produira des filetages à gauche lorsque la tête de filière est introduite du côté droit (dos) de l'appareil (760 FXP 12-R exclusivement).
 - c. Pour les pas-à-gauche, inversez la position de l'inverseur marche avant/marche arrière.

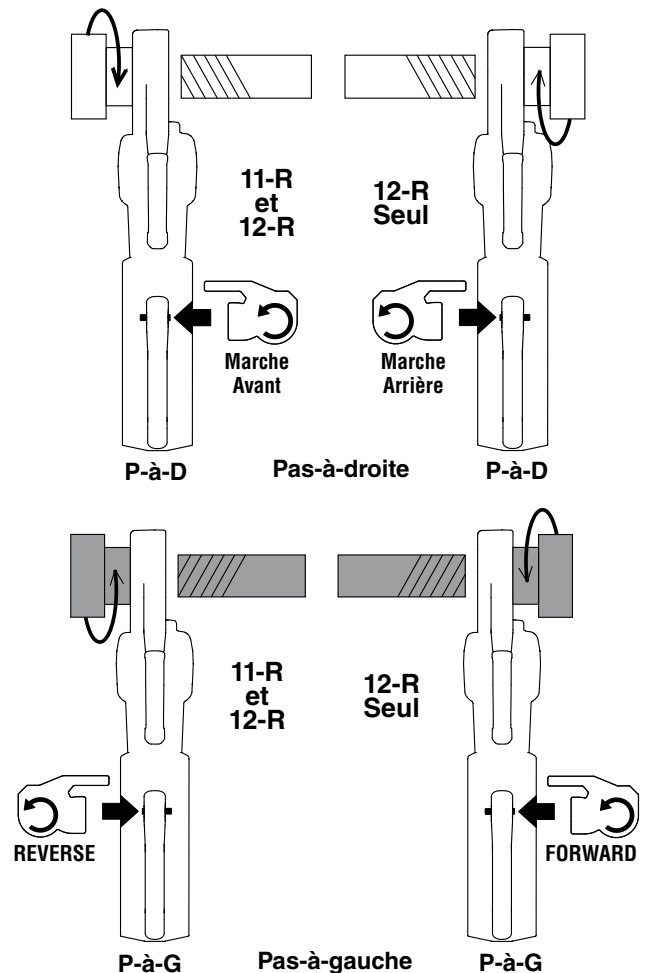

Figure 9 – Position de l'inverseur et orientation des têtes de filière

8. Assurez-vous de la stabilité et du bon arrimage du tuyau afin d'éviter son renversement éventuel en cours de filetage. Prévoyez les porte-tubes nécessaires au soutien des tuyaux de plus grande longueur.
9. Lors de l'utilisation du système de lubrification 418 Oiler, vérifiez le niveau d'huile de coupe RIDGID. Retirez son tiroir à copeaux et assurez-vous que son tamis est propre

et complètement submergé dans l'huile. Au besoin, faites l'appoint d'huile ou remplacez-le. Positionnez le récipient d'huile du 418 Oiler sous l'extrémité à fileter du tuyau.

Lors de l'utilisation d'une huile de coupe en canette aérosol, assurez-vous que celle-ci contient suffisamment d'huile pour compléter le travail.

Résistance aux retours de manivelle en cours de rainurage

Utilisation du stabilisateur fourni :

- Utilisez le stabilisateur fourni systématiquement, sauf en cas de contraintes physiques ou autres. Le stabilisateur s'attache au tuyau et aide à résister au couple développé lors de son rainurage.
- Positionnez le stabilisateur sur le tuyau avec l'extrémité de son bras à fleur de l'extrémité du tuyau et son bâti à l'horizontale (Figure 10). Cela sert à la fois à parfaitement positionner le stabilisateur et à empêcher l'huile de coupe de s'écouler dans le carter du système d'entraînement (Figure 11).
- Vérifiez que les mâchoires du stabilisateur sont carrément alignées sur le tuyau avant de serrer la vis du stabilisateur à fond.

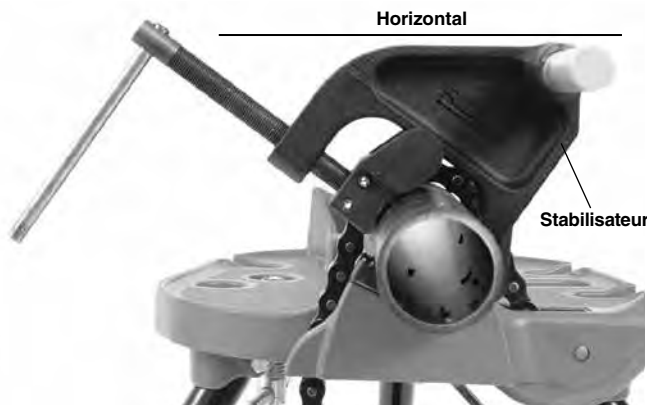

Figure 10A – Positionnement du stabilisateur

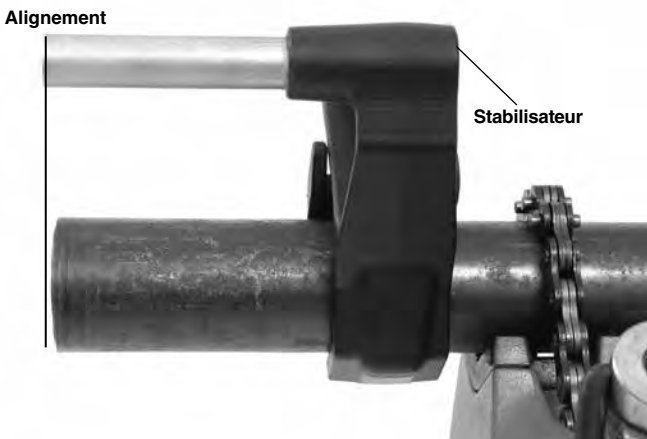

Figure 10B – Positionnement du stabilisateur



Figure 11 – Orientation appropriée du 760 FXP Power Drive

Lorsqu'il n'est pas possible d'utiliser le stabilisateur :

La possibilité d'utiliser le stabilisateur risque d'être compromise lors du filetage des tuyaux en place ou face à d'autres contraintes éventuelles.

- Si possible, retirez le tuyau pour le fileter sur un étau. À défaut, d'autres moyens, tels que l'appui du système d'entraînement contre un mur, une poutre ou autre membre structurel, devront être prévus pour aider à contre-carrer le couple développé lors du filetage. Cela suppose que la structure et le tuyau seront capables de supporter le poids de l'appareil et le couple généré en cours de filetage. Le cas échéant, des supports de tuyau ou éléments structurels temporaires ou permanents risquent d'être nécessaires.
- Lors du filetage des pas-à-droite, la tête de filière (vue de face) tournera en sens horaire, et le couple résultant forcera l'appareil en sens contraire (antihoraire). Le sens de rotation et le couple résultant seront inversés lors des filetages à gauche. Assurez-vous que le support utilisé est capable d'absorber ces forces dynamiques.
- Ne jamais appuyer la poignée, le carter en plastic ou le bloc-piles de l'appareil contre un élément structurel en vue d'absorber le couple généré par le filetage, car cela risquerait d'endommager le système d'entraînement.
- Appuyez le système d'entraînement contre l'élément structurel prévu sans mettre vos doigts ou vos mains entre les deux. Lors du retrait de la tête de filière en fin de filetage, tenez le système d'entraînement fermement afin de résister à son retour de manivelle initial. Cela limitera les risques de traumatisme, d'écrasement et autres blessures. Lâchez la gâchette marche/arrêt à tout moment pour éteindre le système d'entraînement.

Quel que soit le système de support utilisé, tenez toujours le système d'entraînement fermement en cours du filetage ou retrait des tuyaux afin de mieux absorber le couple qu'il développe. Cela limitera les risques de

traumatisme, d'écrasement et autres blessures. Lâchez la gâchette marche/arrêt à tout moment pour éteindre le système d'entraînement.

Installation et retrait des bloc-piles

10. Avec les mains sèches, introduisez un bloc-piles chargé à fond dans le système d'entraînement. Les voyants d'état de l'outil s'allument. Reportez-vous à la Figure 4.

L'appareil est équipé d'un loquet de retenue qui émet un clic lorsque le bloc-piles est verrouillé en place. Vérifiez le verrouillage du bloc-piles en essayant de le retirer.

Pour retirer le bloc-piles, appuyez sur la languette du loquet, puis retirez la pile de l'appareil.

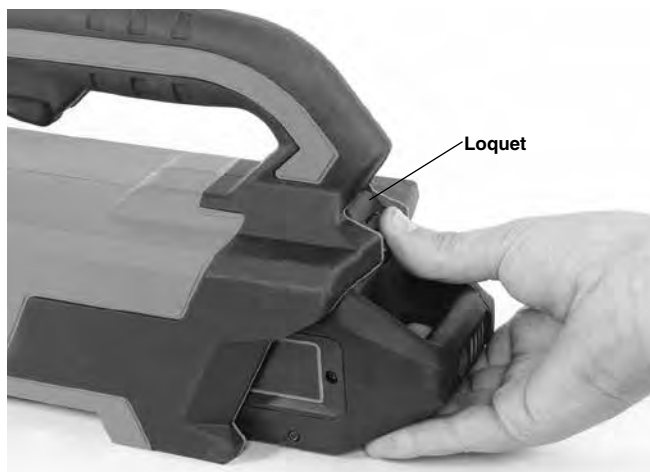

Figure 12 – Loquet du logement de piles

Filetage

11. Placez la tête de filière sur le tuyau et soutenez le système d'entraînement comme indiqué à la rubrique *Résistance aux retours de manivelle en cours de rainurage*.
12. Appuyez simultanément sur la gâchette marche/arrêt d'une main et sur le patin d'appui ou couvercle de tête de filière de l'autre pour entamer le filetage (Figure 13). L'éclairage LED s'allumera dès que la gâchette est appuyée. Pour les applications nécessitant l'utilisation de l'adaptateur 11-R (pour têtes de filière de 1/8" à 1 1/4"), n'appuyez que sur le couvercle de tête de filière.



Figure 13A – Entame de filetage à l'aide du couvercle de tête de filière



Figure 13B – Entame de filetage à l'aide du patin d'appui

Ne jamais porter de gants, de bijoux, ou utiliser un chiffon pour appuyer, car cela augmenterait les risques d'entortillement et de blessure. Une fois le tuyau entamé, l'avancement progressif des filières tailleront le filetage.

Tenez le système d'entraînement fermement durant tout le processus afin de résister au couple transmis aux poignées. Quel que soit le système de support utilisé, il y a toujours un risque qu'il dérape en laissant le système d'entraînement se déplacer. Vous pouvez arrêter l'appareil à tout moment en lâchant sa gâchette marche/arrêt.

13. Cessez d'appuyer sur le patin d'appui ou le couvercle de tête de filière, puis appliquez de l'huile de coupe RIDGID copieusement sur le filetage en cours. Cela limitera la résistance au filetage, améliorera la qualité du filetage et prolongera la longévité des filières (Figure 14).

Le système d'entraînement s'arrêtera automatiquement si, soudainement, il se déplace axialement au-delà d'un angle prédéterminé. Le cas échéant,

retirez l'appareil du tuyau et soutenez-le de manière appropriée en vous reportant à la rubrique *Résistance aux retours de manivelle en cours de rainurage*, puis reprenez l'opération.



Figure 14 – Filetage du tuyau

14. Dans la majorité des cas, le système d'entraînement avertira l'utilisateur que la tête de filière arrive en fin de course pour un filetage donné. Son témoin LED inférieur vert inférieur vert se mettra à clignoter et le système d'éclairage de l'appareil commencera à varier d'intensité pour signaler qu'environ 8 - 9 filets ont déjà été réalisés selon la taille, et que l'utilisateur devrait payer particulièrement attention à la tête de filière lorsqu'elle arrive en fin de course. Cela n'est pas sensé indiquer que le filetage a été terminé à ce point. Cette fonction n'est utilisable que sur les filetages NPT 1/2 po - 2 po; le voyant ne s'allumera pas pour les filetages plus petits. *Reportez-vous à la Figure 4.*

Le système d'entraînement est équipé d'un éclairage LED pour améliorer la visibilité de la tête de filière en cours de filetage. Appuyez sur la gâchette marche/arrêt jusqu'à ce que le tuyau arrive à fleur du bord des filières, puis lâchez la gâchette. Attendez que le système d'entraînement s'arrête complètement.



Figure 15 – Tuyau à fleur du bord des filières

15. Inversez la position du bouton coulissant de l'inverseur, puis appuyez sur la gâchette marche/arrêt pour ramener et retirer la tête de filière du tuyau fileté. Tenez fermement la poignée du système d'entraînement lors du retrait de la tête de filière afin d'éviter un retour de manivelle.

AVIS IMPORTANT Ne tentez jamais de changer la position du bouton coulissant de l'inverseur lorsque vous appuyez sur la gâchette marche/arrêt, et laissez le système d'entraînement s'arrêter complètement avec de ce faire. Cela évitera d'endommager le système d'entraînement.

16. Lâchez la gâchette marche/arrêt et retirez le système d'entraînement et sa tête de filière du tuyau.
17. Avec les mains sèches, retirez le bloc-piles du système d'entraînement.
18. Essuyez le filetage du tuyau et la tête de filière pour éliminer toutes traces d'huile et de débris en faisant attention de ne pas vous couper sur les copeaux ou le rebord tranchant du tuyau. Nettoyez d'éventuels débordements d'huile du sol des lieux.

Examen des filetages

1. Éliminez toutes traces de débris et d'huile des filets.
2. Examinez le filetage visuellement. Le filetage doit être lisse, complet et bien formé. L'éventuel déchirage, dégarnissement ou ovalisation du filetage risque de nuire à l'étanchéité du raccord. Reportez-vous à la rubrique *Dépannage* pour diagnostiquer de tels problèmes.
3. Mesurez le diamètre du filetage. La méthode préférée consiste à utiliser une jauge annulaire. Il existe plusieurs types de jauge annulaire dont l'utilisation risque de différer de celle indiquée à la *Figure 16*.

- Engagez la jauge annulaire sur le filetage et serrez-la manuellement.
- Notez le débordement ou retrait du tuyau à l'arrière de la jauge. Celui-ci devrait être limité à plus ou moins un tour d'affleurer la jauge. A défaut, coupez la section filetée du tuyau, réglez la tête de filière, puis taillez un nouveau filetage. Un filetage hors norme risque de compromettre l'étanchéité du réseau.

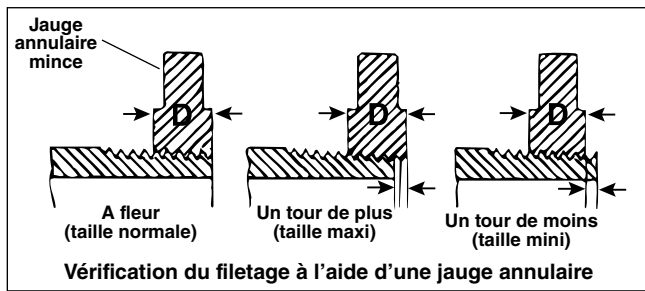

Figure 16 – Vérification du diamètre de filetage

- En l'absence d'une jauge annulaire, il est possible d'utiliser un raccord neuf (et propre), représentatif de ceux utilisés sur le chantier pour vérifier le diamètre de filetage. Pour les filetages NPT de 2" maximum, le filetage devrait permettre le serrage manuel du raccord sur 4 ou 5 tours complets, tandis que les filetages BSPT ne devrait permettre que 3 tours de serrage.

Connexion à l'application **RIDGID Link** (communication sans fil)

Le RIDGID® 760 FXP Power Drive est doté d'une technologie sans fil permettant une communication vers des téléphones intelligents ou des tablettes (« appareils ») correctement équipés et fonctionnant sous les systèmes d'exploitation iOS ou Android.

1. Téléchargez l'application RIDGID® Link appropriée sur votre appareil en vous rendant sur RIDGID.com/apps, Google Play Store ou Apple App Store.
2. Après avoir installé la batterie ou après avoir appuyé sur l'interrupteur ON/OFF l'interrupteur marche/arrêt, le voyant LED supérieur des voyants d'état de l'outil clignote en bleu lorsque la connexion à un appareil est possible. Reportez-vous à la Figure 4.
3. Trouvez l'icône de l'application RIDGID Link sur votre appareil et lancez l'application en sélectionnant l'icône. Via l'application, recherchez les outils à proximité et sélectionnez l'outil RIDGID souhaité. Reportez-vous aux instructions de votre appareil pour des informations spécifiques sur la manière de se connecter via la technologie sans fil. Une fois

la connexion établie, le témoin LED supérieur des voyants d'état de l'outil s'allume en bleu.

Après l'appairage initial, la plupart des appareils se connectent automatiquement aux Outils une fois que la technologie sans fil est activée et à portée, et si les paramètres de l'appareil sont configurés. Le Power Drive doit se trouver à moins de 10 m (33') de l'appareil à détecter. Tout obstacle entre l'outil et l'appareil peut réduire la portée opérationnelle.

4. Suivez les instructions de l'application pour une utilisation correcte.
5. La communication s'arrête lorsque la batterie est retirée de l'outil.

Système d'entraînement 760 FXP Power Drive – Autres utilisations

Le manuel ci-présent couvre l'utilisation du 760 FXP Power Drive pour le filetage des tuyaux à l'aide d'une variété de têtes de filière RIDGID. Lors de son utilisation avec d'autres équipements RIDGID, tels que les coupe-tubes RIDGID 258 ET 258XL, suivez les instructions et consignes de sécurité fournies avec le matériel RIDGID en question. Il est conseillé de faire tourner le 760 FXP Power Drive en marche arrière lors de son utilisation avec les coupe-tubes RIDGID 258 ET 258XL.

La LED verte indiquant que l'utilisateur approche de la fin d'un filet typique peut s'allumer pendant l'utilisation dans d'autres applications mais doit être ignorée. La LED s'éteint après 3 ou 4 rotations supplémentaires.

RIDGID ne peut pas fournir des instructions spécifiques pour chaque application possible du système d'entraînement 760 FXP Power Drive. L'utilisateur doit évaluer chaque scénario et appliquer les règles de l'art et les méthodes de travail appropriées. En cas de doute sur l'utilisation du 760 FXP Power Drive dans une application particulière, ne l'utilisez pas.

Lors de l'utilisation du système d'entraînement 760 FXP Power Drive à d'autres fins, évaluez et préparez soigneusement le chantier selon les consignes générales ci-après. Ce système d'entraînement développe un couple élevé avec un retour de manivelle correspondant susceptible d'occasionner des traumatismes et écrasements.

- L'adaptateur de carré RIDGID 774 Square Drive Adapter peut servir à utiliser le 760 FXP Power Drive pour tourner les carrés de 15/16". Engagez l'adaptateur à fond afin d'éviter qu'il se détache en cours d'opération.
- Il est essentiel de prévoir un moyen approprié de résister aux retours de manivelle au niveau de la poignée de l'appareil (se reporter à la rubrique *Résistance aux*

retours de manivelle), car le couple concerné risque de dépasser les 1000 livres (455 kg). Le dispositif de soutien utilisé peut s'appuyer contre le carter d'engrenages du 760 FXP Power Drive (Figure 1).

- Tout dispositif de soutien utilisé doit s'appuyer systématiquement contre le système d'entraînement – ne jamais placer vos membres entre ce dispositif et le système d'entraînement.
- Le système d'entraînement et son support doivent rester fermement arrimés l'un à l'autre en cours d'opération, sans mouvement relatif.
- Vérifiez que l'application en cours (telle que l'activation d'un clapet) fonctionne librement et sans blocage et que ses fins de course sont connues. Si le système se bloque ou se grippe en cours d'opération, le retour de couple sera tel qu'il risque de renverser l'appareil.
- Lors de l'activation de clapets ou autres types de matériel, respectez l'ensemble des instructions correspondantes. Ne jamais sursolliciter le matériel.
- Orientez l'appareil pour que son retour de manivelle l'envoie au loin de l'utilisateur, et non vers lui.
- Assurez-vous de pouvoir lâcher la gâchette marche/arrêt du système d'entraînement à tout moment afin de pouvoir l'arrêter instantanément en cas d'incident.

Remisage

⚠ AVERTISSEMENT Retirez le bloc-piles du 760 FXP Power Drive. Le système d'entraînement et son bloc-piles doivent être rangés au sec et à l'intérieur, ou bien protégés contre les intempéries. Évitez les locaux excessivement chauds ou froids. Rangez l'appareil dans un local sous clé, hors de la portée des enfants et tout individu non familiarisé avec son fonctionnement. Cet appareil risque d'occasionner de graves blessures s'il tombe entre les mains d'un novice. Reportez-vous au manuel du bloc-piles et chargeur.

Consignes d'entretien

⚠ AVERTISSEMENT
Avant toute intervention, assurez-vous que la gâchette marche/arrêt est relâchée et que le bloc-piles est retiré de l'appareil.

Suivez les consignes d'entretien suivantes afin de limiter les risques de choc électrique, d'entortillement et autres blessures.

Nettoyage

1. En fin d'utilisation, videz le tiroir à copeaux du système de lubrification 418 Oiler et essuyez-le pour éliminer les résidus d'huile.
2. Essuyez le système d'entraînement pour éliminer toutes

traces d'huile, de graisse, de copeaux et de crasse, notamment au niveau des poignées et commandes de l'appareil. Nettoyez son système de verrouillage.

3. Essuyez le stabilisateur de toutes traces d'huile, de graisse et de crasse. Au besoin, nettoyez les mâchoires du stabilisateur à l'aide d'une brosse métallique et utilisez une huile minérale légère pour lubrifier les pas de vis. Essuyez tout excès d'huile des surfaces exposées.
4. Éliminez les copeaux et la crasse des têtes de filière.

Remplacement des filières

Dans la mesure où le régime de rotation en cours de rainurage dépasse les 40 t/min, il est conseillé d'utiliser des filières haute-vitesse RIDGID High Speed sur le système d'entraînement 760 FXP Power Drive. L'utilisation de filières en alliage risque de limiter leur longévité, produire des filetages de mauvaise qualité, ou nuire aux performances de l'appareil. Il existe toute une variété de filières pour les têtes de filière RIDGID 11-R et 12-R. Reportez-vous au catalogue pour leur disponibilité.

Retirez les quatre vis du couvercle, puis retirez-le.

1. Retirez les filières existantes de la tête de filière.
2. Introduisez les nouvelles filières dans les ergots correspondants avec leur chiffre vers le haut. Les chiffres des filières doivent correspondre à ceux des ergots de la tête de filière. Remplacez systématiquement le jeu entier de filières.

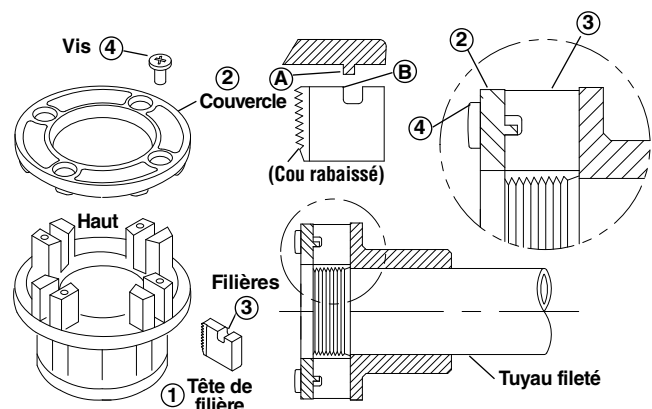

Figure 17 – Installation des filières dans la tête de filière

3. Remontez le couvercle et serrez ses quatre vis partiellement.
4. Vissez la tête de filière sur le tuyau fileté jusqu'à ce que ses filières commencent à l'entamer. Cela forcera les butées des filières vers l'extérieur et contre les goujons du couvercle pour les réaligner.
5. Serrez les quatre vis à fond. Retirez le tuyau fileté et testez son filetage.

Dépannage

| Anomalie | Raison possible | Solution |
|---|--|--|
| L'appareil ne fonctionne pas. | Bloc-piles déchargé ou inutilisable. Bloc-piles mal inséré dans la poignée de l'appareil. Surchauffe de l'appareil. | Insérez un bloc-piles rechargé ou remplacez-le. Vérifiez l'insertion du bloc-piles. Retirez le bloc-piles pendant 30 minutes avant de le réinsérer. |
| L'appareil refuse de tailler les filetages. | Ouverture du mécanisme de verrouillage des têtes de filière. Filières émoussées. Filières ébréchées ou ovalisées. Manque ou mauvaise qualité d'huile de coupe. Bloc-piles déchargé. | Tournez la tête de filière manuellement pour engager les ergots d'entraînement et fermer le mécanisme de verrouillage. Remplacez les filières. Voir les causes possibles ci-dessous. Utilisez une quantité suffisante d'huile de coupe RIDGID® Nu-Clear™ ou Extreme Performance™. Vérifiez la charge du bloc-piles et rechargez-le au besoin. |
| La tête de filière refuse de s'engager. | Tête de filière non d'équerre avec l'extrémité du tuyau. Extrémité du tuyau non d'équerre. Filières émoussées ou endommagées. Mauvais sens de rotation de l'appareil. Filières mal positionnées dans la tête de filière. | Appuyez sur le patin d'appui (pour 12-R ou 11-R de 1½" à 2") ou le couvercle de la tête de filière pour entamer le filetage. Coupez l'extrémité du tuyau d'équerre. Remplacez les filières. Vérifiez la position du bouton coulissant de l'inverseur directionnel. Assurez-vous que les suiveurs sont orientés vers l'extérieur, contre les goujons du couvercle. Vérifiez l'orientation appropriée des filières au sein de la tête de filière. |
| Filets déchirés. | Type de filière incorrecte. Filières endommagées, ébréchées ou usées. Huile de coupe inappropriée ou insuffisante. Type de filière incompatible avec la composition du tuyau Mauvaise qualité de tuyau. | Utilisez exclusivement des filières haute-vitesse RIDGID High-Speed. Remplacez les filières. Utilisez exclusivement de l'huile de coupe RIDGID® Nu-Clear™, Endura-Clear™ ou Extreme Performance™ en quantité suffisante. Sélectionnez des filières haute-vitesse en acier inoxydable ou alliage prévues pour l'application. Utilisez des tuyaux de meilleure qualité. |
| Filetages ovalisés ou écrasés. | Parois de tuyau trop minces. | Utilisez des tuyau série 40 ou d'épaisseur de parois supérieure. |
| Le stabilisateur tourne en cours de filetage. | Mâchoires du stabilisateur encrassées. Stabilisateur désaligné. Stabilisateur desserré. | Nettoyez-les avec une brosse métallique. Alignez le stabilisateur avec le tuyau. Serrez la vis de blocage du stabilisateur. |
| Filetages trop minces. | Filières mal ordonnées. | Placez les filières dans l'ordre voulu. |

Révisions et réparations

⚠ AVERTISSEMENT

Toute révision ou réparation inappropriée risque de compromettre la sécurité opérationnelle du système d'entraînement 760 FXP Power Drive.

La rubrique *Entretien* couvrira la majorité des besoins d'entretien courant de l'appareil. Tout problème qui n'est pas couvert dans cette rubrique devrait être confié exclusivement à un réparateur RIDGID indépendant agréé. N'utilisez que les pièces de rechange RIDGID.

Pour obtenir les coordonnées du réparateur RIDGID le plus proche ou pour toutes questions visant la révision ou la réparation de l'appareil, reportez-vous à la rubrique *Coordonnées RIDGID* du manuel.

Huile de coupe

Reportez-vous à l'étiquette du produit ou à sa fiche de sécurité SDS pour toutes informations visant l'utilisation et la manipulation de l'huile de coupe RIDGID®. La fiche de sécurité du produit est disponible sur RIDGID.com ou en consultant les services techniques de Ridge Tool en composant le 844-789-8665 à partir des Etats-Unis ou du Canada, ou encore à ProToolsTechService@Emerson.com.

Accessoires

⚠ AVERTISSEMENT

Afin de limiter les risques d'accident grave, n'utilisez que les accessoires spécifiquement conçus et recommandés pour le système d'entraînement RIDGID 760 FXP Power Drive, tels que ceux-ci-après.

| Modèle | Réf. Catalogue | Description |
|---|----------------|--|
| 760 FXP 12-R | 42600 | Adaptateur 770 pour 00-R (1/8" à 1") et 00-RB (1/4" à 1") |
| | 42605 | Adaptateur 771 pour 0-R (1/8" à 1") |
| | 42610 | Adaptateur 772 pour 0-R (1/8" à 1 1/4") |
| | 42615 | Adaptateur 773 pour 111-R (1/8" à 1 1/4") |
| | 42620 | Adaptateur 774 pour carré de 15/16" |
| 760 FXP 11-R | 39187 | Bague à cliquet |
| 760 FXP 11-R and 760 FXP 12-R | 45928 | Stabilisateur n° 692 |
| | 74463 | Malette de transport |
| | 10883 | Système de lubrification n° 418 avec 1 gallon d'huile Nu-Clear |
| | 22088 | Huile de coupe en canette aérosol Extreme Performance |
| | 16703 | Etau sur trépied TRISTAND n° 425 pour tuyaux Ø 1/8" à 2 1/2" |
| | 36273 | Etau sur trépied TRISTAND n° 460-6 pour tuyaux Ø 1/8" à 6" |

Bloc-piles et adaptateurs

| Réf. Catalogue | Description |
|----------------|--------------------------------------|
| 70788 | Bloc-piles li-ion RB-FXP40 de 4,0 Ah |
| 70793 | Bloc-piles li-ion RB-FXP80 de 8,0 Ah |

Recyclage

Certains composants de ces appareils contiennent des matières précieuses recyclables. Il est possible que certains des recycleurs concernés se trouvent localement. Disposez de ces composants selon la réglementation en vigueur. Consultez le centre de gestion des déchets local pour de plus amples informations.

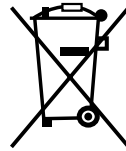

A l'attention des pays de la CE : Ne jamais jeter de matériel électrique dans les ordures ménagères !

Selon la directive européenne 2012/19/UE visant le recyclage de matériel électrique et électronique et son application au niveau national, tout matériel électrique hors service doit être recueilli séparément et recyclé de manière écologiquement responsable.

Compatibilité électromagnétique (EMC)

Le terme « compatibilité électromagnétique » indique la capacité du produit à fonctionner normalement en présence d'irradiations électromagnétiques et de décharges électrostatiques sans pour autant produire de parasites électromagnétiques sur d'autre matériel.

AVIS IMPORTANT Les appareils ci-présents sont conformes avec l'ensemble des normes EMC applicables. Cependant, le risque de parasitage des dispositifs environnants ne peut pas être exclu. Les documents techniques de l'appareil indiquent l'ensemble des épreuves auxquelles il a été soumis.

Accionamiento motorizado 760 FXP



ADVERTENCIA!

Antes de utilizar este aparato, lea detenidamente su Manual del Operario. Pueden ocurrir descargas eléctricas, incendios y/o graves lesiones si no se entienden y siguen las instrucciones de este manual.

Accionamiento motorizado 760 FXP

Apunte aquí y guarde el número de serie del producto; se encuentra en su placa de características.

No. de serie

| | |
|--|--|
| | |
|--|--|

Índice de materias

| | |
|---|-----------------------------------|
| Simbología de seguridad | 37 |
| Advertencias de seguridad general para máquinas eléctricas* | |
| Seguridad en la zona de trabajo | 37 |
| Seguridad eléctrica | 37 |
| Seguridad personal | 38 |
| Uso y cuidado de las máquinas eléctricas | 38 |
| Uso y cuidado de las máquinas a batería | 39 |
| Servicio | 39 |
| Información de seguridad específica | 39 |
| Seguridad de los accionamientos motorizados..... | 40 |
| Información de contacto RIDGID | 40 |
| Descripción | 40 |
| Especificaciones | 41 |
| Equipo estándar | 42 |
| Inspección previa a la operación | 43 |
| Puesta en marcha y operación | |
| Montaje de cabezales roscadores..... | 44 |
| Resistencia a las fuerzas de roscado..... | 46 |
| Instalación y extracción de la batería | 47 |
| Roscado | 47 |
| Inspección de roscas..... | 49 |
| Conexión con la aplicación RIDGID Link (comunicación inalámbrica) | 49 |
| Accionamiento motorizado 760 FXP: otros usos | 50 |
| Almacenamiento | 50 |
| Instrucciones de mantenimiento | 51 |
| Limpieza..... | 51 |
| Reemplazo de terrajas en cabezales roscadores | 51 |
| Resolución de problemas..... | 52 |
| Servicio y reparaciones..... | 53 |
| Aceite de corte | 53 |
| Equipo opcional | 53 |
| Eliminación | 54 |
| Compatibilidad electrónica (CEM) | 54 |
| Declaración de FCC/ICES | Interior de la carátula posterior |
| Declaración de conformidad de la UE | Interior de la carátula posterior |
| Garantía de por vida | Carátula posterior |

*Instrucciones originales en inglés

Simbología de seguridad

En este manual del operario y en el producto mismo encontrará símbolos y palabras de advertencia que comunican importante información de seguridad. Para su mejor comprensión, en esta sección se describe el significado de estas palabras y símbolos de advertencia.



Este es el símbolo de una alerta de seguridad. Sirve para prevenir al operario de las lesiones corporales que podría sufrir. Obedezca todas las instrucciones de seguridad que acompañan a este símbolo para evitar posibles lesiones o muerte.

PELIGRO

Este símbolo de PELIGRO advierte de una situación de riesgo o peligro que, si no se evita, produce la muerte o lesiones graves.

ADVERTENCIA

Este símbolo de ADVERTENCIA avisa de una situación de riesgo o peligro que, si no se evita, podría producir la muerte o lesiones graves.

CUIDADO

Este símbolo de CUIDADO advierte de una situación de riesgo o peligro que, si no se evita, podría producir lesiones leves o moderadas.

AVISO

Un AVISO advierte de la existencia de información relacionada con la protección de un bien o propiedad.



Este símbolo significa que es necesario leer detenidamente su manual del operario antes de usar el equipo. El manual del operario contiene información importante acerca del funcionamiento apropiado y seguro del equipo.



Este símbolo indica que cuando maneje o utilice este equipo siempre debe usar gafas o anteojos de seguridad con viseras laterales, con el fin de reducir el riesgo de lesiones a los ojos.



Este símbolo indica que existe el riesgo de que los dedos, manos, ropa y otros objetos se enganchen o se pellizquen en los engranajes u otras piezas giratorias de la máquina y se produzcan lesiones por aplastamiento.



Este símbolo advierte del peligro de descargas eléctricas.



Este símbolo indica que la máquina puede volcarse y causar lesiones por aplastamiento o golpes.



Este símbolo indica que el operario no debe usar guantes mientras hace funcionar esta máquina, puesto que podrían engancharse.



Este símbolo indica que debe usar un soporte para resistir las fuerzas de roscado, mejorar el control y reducir el riesgo de lesiones por golpes, aplastamiento o por otras causas.



Este símbolo indica que el equipo marcado pesa más de 55 libras (25 kg). Proceda con cautela cuando levante o mueva el equipo, para reducir el riesgo de lesiones.

Advertencias de seguridad general para accionamientos motorizados*

ADVERTENCIA

Lea todas las instrucciones y advertencias de seguridad, ilustraciones y especificaciones que se proporcionan con esta máquina eléctrica. Si no se siguen y respetan todas las siguientes instrucciones, podrían producirse descargas eléctricas, incendios y/o lesiones graves.

¡GUARDE TODAS LAS ADVERTENCIAS E INSTRUCCIONES PARA SU POSTERIOR CONSULTA!

El término “máquina eléctrica” en las advertencias se refiere a la herramienta de trabajo que funciona ya sea enchufada a un tomacorriente (con cordón) o con batería (sin cordón).

Seguridad en la zona de trabajo

- **Mantenga su zona de trabajo limpia y bien iluminada.** Los lugares desordenados u oscuros pueden provocar accidentes.
- **No haga funcionar las máquinas eléctricas en ambientes explosivos, es decir, en presencia de líquidos, gases o polvo inflamables.** Los equipos pueden generar chispas que podrían encender los gases o el polvo.
- **Mientras haga funcionar una máquina eléctrica, mantenga alejados a los niños y espectadores.** Cualquier distracción podría hacerle perder el control del aparato.

Seguridad eléctrica

- **El enchufe del aparato eléctrico debe corresponder al tomacorriente. Jamás modifique el enchufe del aparato. No utilice un enchufe adaptador cuando haga funcionar un aparato motorizado provisto de conexión a tierra.** Los enchufes intactos y toma-

* El texto utilizado en la sección sobre Advertencias de seguridad general para máquinas eléctricas se ha copiado textualmente de la correspondiente norma UL/CSA/EN 62841-1. Esta sección contiene indicaciones de seguridad general para diversos tipos de máquinas eléctricas. No todas las precauciones corresponden a cada aparato, y algunas no corresponden a este accionamiento motorizado.

corrientes que les correspondan reducen el riesgo de choques de electricidad.

- **Evite el contacto de su cuerpo con artefactos conectados a tierra tales como cañerías, radiadores, estufas o cocinas, y refrigeradores.** Aumenta el riesgo de choques de electricidad si su cuerpo ofrece conducción a tierra.
- **No exponga los aparatos eléctricos a la lluvia ni permita que se mojen.** Cuando a un aparato le entra agua, aumenta el riesgo de choques de electricidad.
- **No maltrate el cordón eléctrico del aparato. Nunca transporte el aparato tomándolo de su cordón eléctrico ni jale del cordón para desenchufarlo del tomacorriente. Mantenga el cordón alejado del calor, aceite, bordes cortantes o piezas móviles.** Un cordón enredado o en mal estado aumenta el riesgo de choques de electricidad.
- **Al hacer funcionar un aparato eléctrico a la intemperie, emplee un cordón de extensión fabricado para uso exterior.** Los alargadores diseñados para su empleo al aire libre reducen el riesgo de choques de electricidad.
- **Si resulta inevitable el empleo de una máquina eléctrica en un sitio húmedo, enchúfela en un tomacorriente GFCI (dotado de un Interruptor del Circuito de Pérdida a Tierra).** El interruptor GFCI reduce el riesgo de choques de electricidad.
- **Si resulta inevitable el empleo de una máquina eléctrica en un sitio húmedo, use una fuente de corriente protegida por un Dispositivo de Corriente Residual (RCD).** El RCD reduce el riesgo de choques de electricidad.
- **Se recomienda que el Dispositivo de Corriente Residual tenga una corriente residual de 30 mA o menos.**

Seguridad personal

- **Manténgase alerta, preste atención a lo que está haciendo y use el sentido común cuando haga funcionar una máquina eléctrica. No use una máquina eléctrica si usted está cansado o se encuentra bajo la influencia de drogas, alcohol o medicamentos.** Tan solo un breve descuido durante el funcionamiento de una máquina eléctrica puede resultar en lesiones graves.
- **Use equipo de protección personal. Siempre use protección para los ojos.** Según corresponda para cada situación, colóquese equipo de protección como mascarilla para el polvo, calzado de seguridad antides-

lizante, casco o protección para los oídos, con el fin de reducir las lesiones personales.

- **Evite echar a andar un aparato sin querer. Asegure que el interruptor de la herramienta se encuentra en la posición OFF (apagado) antes de enchufar el aparato a la corriente eléctrica o de conectarlo a sus baterías, de tomarlo o acarrearlo.** Se producen accidentes cuando se transportan aparatos eléctricos con el dedo puesto sobre su interruptor, o se los enchufa o conecta a la fuente de corriente con el interruptor en la posición de encendido (ON).
- **Extraiga cualquier llave de ajuste que esté acoplada a la máquina antes de encenderla.** Una llave acoplada a una pieza o parte giratoria de la máquina eléctrica puede producir lesiones personales.
- **No trate de extender el cuerpo para alcanzar algo. Tenga los pies bien plantados y mantenga el equilibrio en todo momento.** Esto permite un mejor control del equipo en situaciones inesperadas.
- **Vístase adecuadamente. No lleve ropa suelta ni joyas. Mantenga su cabello, ropa y guantes apartados de las piezas en movimiento.** La ropa suelta, las joyas o el pelo largo pueden engancharse en las piezas móviles.
- **Si se proveen dispositivos para la extracción y recolección del polvo cuando se usa el aparato, conéctelos y empléelos correctamente.** La recolección de tierra o polvo reduce el riesgo de problemas generados por el polvo.
- **No deje que su familiaridad con las herramientas le induzca a ignorar los principios de seguridad.** Cualquier descuido puede causar una lesión grave en una fracción de segundo.

Uso y cuidado de las máquinas eléctricas

- **No fuerce las máquinas eléctricas. Use el equipo correcto para la tarea que está por realizar.** Con el equipo adecuado se hará mejor el trabajo y en forma más segura en la clasificación nominal para la cual fue diseñado.
- **Si el interruptor del aparato no lo enciende (ON) o no lo apaga (OFF), no utilice el aparato.** Cualquier máquina eléctrica que no se pueda controlar mediante su interruptor es un peligro y debe repararse.
- **Antes de hacer ajustes, cambiar accesorios o de almacenar el aparato, desenchúfelo y/o extráigale el bloque de baterías.** Estas medidas de seguridad preventiva reducen el riesgo de poner el aparato en marcha involuntariamente.

- **Almacene las máquinas eléctricas que no estén en uso fuera del alcance de los niños y no permita que los hagan funcionar personas que no estén familiarizadas con los aparatos o no hayan leído estas instrucciones de operación.** Las máquinas eléctricas que estén en manos de personas no capacitadas son peligrosas.
- **Haga la mantención necesaria de las máquinas eléctricas y sus accesorios. Revise el equipo para verificar que las piezas móviles no estén mal alineadas o agarrotadas. Verifique que no tenga partes quebradas ni presente alguna otra condición que podría afectar su funcionamiento. Si un aparato está dañado, hágalo reparar antes de utilizarlo.** Muchos accidentes se deben a máquinas eléctricas que no han recibido un mantenimiento adecuado.
- **Mantenga las hojas y filos de corte afilados y limpios.** Las herramientas para cortar provistas de filos afilados son menos propensas a trabarse y son más fáciles de controlar.
- **Utilice la máquina eléctrica, accesorios y barrenas, etc., únicamente conforme a estas instrucciones, tomando en cuenta las condiciones de trabajo y la tarea que debe realizar.** El uso de la máquina eléctrica para trabajos diferentes a los que le corresponden podría producir una situación peligrosa.
- **Mantenga los mangos y superficies de agarre limpios, secos y sin aceite ni grasa.** Los mangos y superficies de agarre resbalosos son peligrosos durante el uso y no permiten el control de la máquina en situaciones inesperadas.

Uso y cuidado de las máquinas a batería

- **Cargue la batería únicamente con el cargador que especifique el fabricante.** Un cargador que sirve para cierto tipo de bloque de baterías podría crear un riesgo de incendio si se usa con otro tipo de bloque de baterías.
- **Use las máquinas eléctricas solamente con los bloques de baterías que específicamente les correspondan.** El uso de un bloque de baterías de algún otro tipo podría crear un riesgo de incendio y lesiones.
- **Cuando el bloque de baterías no se esté usando, manténgalo alejado de objetos metálicos tales como sujetapapeles, monedas, llaves, clavos, tornillos y otros objetos metálicos pequeños que podrían crear un puente entre los bornes.** Un cortocircuito entre los bornes podría causar quemaduras o un incendio.

- **En condiciones extremas de uso, la batería podría rezumar líquido. No lo toque. Si accidentalmente lo llegara a tocar, lávese la zona de contacto con agua. Si el líquido entra en contacto con sus ojos, solicite atención médica.** El líquido expulsado de una batería puede causar irritación o quemaduras.
- **No use un bloque de baterías o un aparato si están dañados o modificados.** Las baterías dañadas o modificadas pueden actuar en forma inesperada y causar incendios, explosiones o lesiones.
- **No exponga el bloque de baterías o un aparato al fuego o a temperaturas excesivas.** La exposición al fuego o a temperaturas superiores a 265 °F (130 °C) puede causar una explosión.
- **Siga todas las instrucciones para cargar las baterías. No cargue el bloque de baterías ni el aparato a temperaturas que estén fuera de los límites especificados en las instrucciones.** Si carga la batería en forma inapropiada o a temperaturas que estén fuera de los límites especificados, se puede dañar la batería y aumentar el riesgo de incendio.

Servicio

- **Encomiende el servicio de la máquina eléctrica únicamente a técnicos calificados que usen repuestos idénticos a las piezas originales.** Así se garantiza la continua seguridad del aparato.
- **Nunca le haga servicio a bloques de baterías dañados.** El servicio a los bloques de baterías debe realizarse solo por el fabricante o por proveedores de servicio autorizados.

Información de seguridad específica

⚠ ADVERTENCIA

Esta sección contiene información de seguridad importante que es específica para esta herramienta. Antes de utilizar el accionamiento motorizado 760 FXP de RIDGID, lea estas instrucciones detenidamente para reducir el riesgo de choque de electricidad o de lesiones personales graves.

¡GUARDE TODAS LAS ADVERTENCIAS E INSTRUCCIONES PARA SU POSTERIOR CONSULTA!

Mantenga este manual junto con la máquina, para que lo use el operario.

Seguridad de los accionamientos motorizados

- **Siempre use el soporte que se proporciona con la máquina.** Si pierde el control durante el funcionamiento podrían producirse lesiones.
- **Mantenga abotonadas las chaquetas y las mangas cuando use la máquina. No estire el brazo por encima de la máquina ni de un tubo.** La máquina o el tubo pueden enganchar la ropa y enmarañarla.
- **Un solo operario debe controlar el proceso de trabajo y el funcionamiento de la máquina.** Si alguien más participa en la tarea, podría hacer funcionar la máquina en forma no intencional y causar lesiones.
- **Mantenga el piso seco y exento de materiales resbalosos tales como el aceite.** Los pisos resbaladizos provocan accidentes.
- **No use guantes cuando haga funcionar la máquina. No estire el brazo por encima de la máquina ni de un tubo.** Los guantes se pueden enganchar en la máquina o el tubo y causar enmarañamiento.
- **Siempre agarre el accionamiento motorizado firmemente cuando rosque un tubo o cuando retire el cabezal roscador del tubo, para resistir las fuerzas de roscado, aunque esté utilizando un soporte.** Esto reduce el riesgo de lesiones por golpes, aplastamiento u otras causas.
- **Siga las instrucciones sobre el uso correcto de esta máquina. No la use para otros fines tales como para taladrar agujeros o hacer girar un malacate.** El uso o la modificación de esta máquina para otros fines pueden aumentar el riesgo de lesiones graves.
- **No use el accionamiento motorizado si el interruptor de encendido y apagado (ON/OFF) está averiado.** Este interruptor es un dispositivo de seguridad que le permite apagar el motor al soltar el interruptor.
- **No use terrajas dañadas o que no estén afiladas.** Las herramientas cortantes bien afiladas exigen un menor par de torsión y facilitan el control del accionamiento motorizado.
- **Mantenga los mangos secos y limpios, exentos de aceite y grasa.** Esto permite un mejor control de la máquina.
- **Utilice solamente cabezales roscadores RIDGID con el accionamiento motorizado 760 FXP de RIDGID.** Otros cabezales roscadores podrían no ajustarse bien al accionamiento motorizado, lo cual aumenta el riesgo de dañar la máquina y causar lesiones personales.

- **Antes de hacer funcionar un accionamiento motorizado RIDGID®, usted debe leer y entender:**

- Este manual del operario.
 - El manual de las baterías y del cargador.
 - Las instrucciones de cualquier otro equipo o material que se utilice en conjunto con esta herramienta.
- Si no se siguen todas las instrucciones y no se respetan las advertencias, podrían producirse daños a la propiedad y/o lesiones graves.

Información de contacto RIDGID

Si tiene alguna pregunta acerca de este producto RIDGID®:

- Comuníquese con el distribuidor RIDGID en su localidad.
- Visite RIDGID.com para averiguar dónde se encuentra el contacto RIDGID más cercano.
- Comuníquese con el Departamento de Servicio Técnico de Ridge Tool en ProToolsTechService@Emerson.com, o llame por teléfono desde EE. UU. o Canadá al 844-789-8665.

Descripción

El accionamiento motorizado Modelo 760 FXP de RIDGID® es una herramienta a batería con la cual se pueden roscar tubos y conductos para cables. Puede rotar en avance y en retroceso, haciendo la selección con un interruptor corredizo (Forward/Reverse), mientras que el encendido y el apagado se controlan con un interruptor de contacto momentáneo.

El accionamiento motorizado usa cabezales roscadores 11-R (Modelo 760 FXP 11-R) y 12-R (Modelo 760 FXP 12-R), según la configuración de la máquina, para tubos de 1/8" a 2". Para la máquina Modelo 760 FXP versión 11-R se exige un adaptador para los diámetros de 1/8" a 1/4". Este adaptador y los tamaños de 1/2" a 2" para la versión 11-R, además de todos los cabezales roscadores 12-R en el Modelo 760 FXP 12-R, se sostienen en el accionamiento motorizado mediante un mecanismo de retención de acción rápida. Se pueden usar otros cabezales roscadores como el OO-R, mediante adaptadores. **Como la velocidad del roscado es superior a 40 rpm, se recomienda que con el accionamiento motorizado 760 FXP se usen terrajas de alta velocidad y aceites de corte Nu-Clear™, Endura-Clear™ o Extreme Performance™ de RIDGID.**

Las luces indicadoras de estado muestran información acerca del estado de conexión inalámbrica, indican si la máquina está cerca de completar la formación de una rosca correcta, el estado de la batería y estado de error de la máquina. Las luces de trabajo alrededor del cabezal roscador se encienden cuando se oprime el interruptor ON/OFF, para iluminar la zona de trabajo.

El accionamiento motorizado incorpora la tecnología inalámbrica que permite la conexión con teléfonos inteligentes y tabletas. Vea los detalles en la sección *Conexión con la aplicación RIDGID Link (comunicación inalámbrica)*.

El accionamiento motorizado 760 FXP 12-R también se puede usar para impulsar los cortatubos 258/258XL de RIDGID y para otras aplicaciones (vea la sección *Otros usos*).



Figura 1 – Accionamiento motorizado 760 FXP



Figura 2 – Brazo de soporte 692

La placa con el número de serie del accionamiento motorizado 760 FXP está ubicada en el costado lateral de la cavidad para la batería, debajo del mango. Los últimos cuatro dígitos del número de serie indican el mes y el año de fabricación (MMYY).

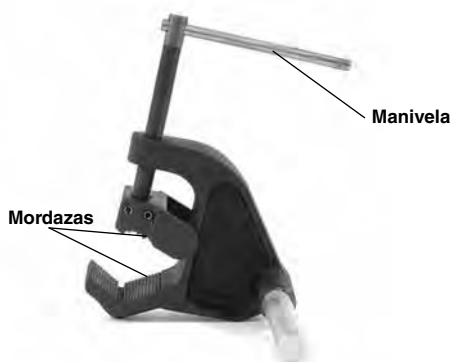

Figura 3 – Número de serie de la máquina

Especificaciones

- Diámetro de tubos a roscar Tubos de 1/8" a 2" (3 a 50 mm)
 Pernos de 1/4" a 1" (6 a 25 mm) con cabezal roscador 00-RB
- Modelo **760 FXP 11-R** **760 FXP 12-R**
- Sujeción del cabezal roscador Mecanismo de retención del cabezal roscador 11-R (1½" a 2") Mecanismo de retención del cabezal roscador 12-R
- Aro a resorte (1/8" a 1¼")
- Tipo de terrajas Se recomienda usar terrajas de alta velocidad.#
- Tipo de aceite ... Se recomienda usar aceites de corte RIDGID Nu-Clear™, Endura-Clear™ o Extreme Performance™.#
- Adaptador Utilizado con cabezales roscadores de 1/8" a 1¼". No se exige.
- Roscado a mano izquierda..... Sí, con el cabezal roscador correspondiente.
- Brazo de soporte No. 692
- Alimentación Bloque de baterías RB-FXPXX de RIDGID (vea la sección *Equipo opcional*).
- Tipo de motor... Motor de CC sin escobillas
- Potencia (W) 1080 W
- Voltaje..... 54 V CC nominal

| Icono | Luz parpadeante | Luz constante | Significado | |
|-------|-----------------|---------------|---|---|
| | | Azul | | |
| | | Azul (30s) | La conexión con la aplicación RIDGID Link se ha establecido. | |
| | | Verde | Se está llegando al final de la rosca para NPT de 1/2" a 2". El operario debe prestar especial atención a la zona del cabezal roscador a medida que se está completando la rosca. La luminosidad de la luz de trabajo LED también cambiará. | |
| | | Amarillo | La batería tiene poca carga y se pueden labrar solamente unas pocas roscas antes de volver a cargar la batería. La carga restante permite labrar unas 3 roscas de 2" o 4 a 5 roscas de 1". | |
| | | Amarillo Rojo | La batería tiene poca carga y la máquina no funciona. Vuelva a cargar la batería o coloque una batería que ya esté cargada. | |
| | | | Amarillo | Se exige mantenimiento. Para más información consulte la aplicación RIDGID Link. |
| | | | Rojo | Se ha detenido la máquina debido a un evento que excede los límites de uso (por ejemplo, corriente, temperatura, estabilidad). Confirme que la máquina esté correctamente montada y vuelva a utilizarla. Para más información consulte la aplicación RIDGID Link. |
| | | | Rojo | La máquina ha funcionado mal y no anda. Extraiga la batería, deje reposar el aparato y luego vuelva a introducir la batería. Si la luz roja sigue encendida, al aparato se le debe hacer servicio. Para más información consulte la aplicación RIDGID Link. |
| | | | Morado | Se está actualizando la microprogramación, y no se puede usar la máquina. Para más información consulte la aplicación RIDGID Link. |
| | | | Morado Rojo | Se ha interrumpido la microprogramación de la máquina y no se ha completado. No se puede usar la máquina. Debe continuar y completar la actualización según las instrucciones de la aplicación. |

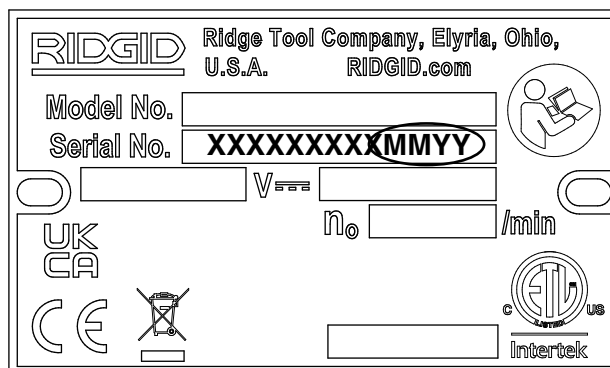
Figura 4 – Luces de estado de la máquina

Amperes..... 20 A
 Velocidad de funcionamiento (RPM)..... 42 RPM sin carga
 Controles..... Interruptor corredizo de avance/retroceso (F/R). Interruptor ON/OFF de contacto momentáneo
 Cabezal de engranajes Aluminio fundido a presión, engrasado permanentemente
 Temperatura de operación -4 °F a 140 °F (-20 °C a 60 °C)
 Temperatura de almacenamiento ... -4 °F a 140 °F (-20 °C a 60 °C)
 Alcance inalámbrico..... 33 pies (10 m) máx.
 Dimensiones 27,8" x 5,2" x 9,1" (706 mm x 132 mm x 231 mm)

Peso (sin batería ni accesorios)..... 24,0 libras (10,9 kg)
 Presión de sonido (L_{PA})* 82.6 dB(A), K=3
 Potencia de sonido (L_{WA})* 91.1 dB(A), K=3
 Vibración* <2.5m/s², K=1.5

El uso de terrajas de aleación o de aceites de corte no apropiados (inclusive el aceite Dark™ de RIDGID) puede reducir la vida útil de las terrajas, producir roscas de mala calidad o reducir el rendimiento de la máquina.

* Las determinaciones de sonido y vibración se miden según una prueba estandarizada conforme a la Norma EN 62481-1.
 - Los niveles de vibración pueden usarse para comparar con otras máquinas y para una evaluación preliminar de la exposición.
 - Las emisiones de sonido y vibración pueden variar según dónde se ubique el usuario y el uso específico de estos aparatos.
 - La exposición diaria al sonido y a la vibración se debe evaluar para cada aplicación y se deben tomar las correspondientes medidas de seguridad cuando sea necesario. La evaluación de los niveles de exposición debe tomar en cuenta el tiempo durante el cual está apagada la herramienta y el tiempo en que no se usa. Esto puede reducir el nivel de exposición significativamente durante todo el transcurso del período de trabajo.

Equipo estándar

Consulte en el catálogo RIDGID los detalles sobre los equipos suministrados con números de catálogo específicos para la máquina.

AVISO La selección de los materiales y de los métodos de instalación, unión o formado apropiados es responsabilidad del diseñador y/o del instalador del sistema. La selección de materiales o métodos que no son apropiados podría causar una falla del sistema.

El acero inoxidable y otros materiales resistentes a la corrosión se podrían contaminar durante la instalación, unión o formado. Esta contaminación podría causar corrosión y fallas prematuras. Antes de comenzar una instalación se requiere efectuar una minuciosa evaluación de los materiales y métodos usados para las condiciones específicas del servicio, incluyendo las condiciones químicas y la temperatura.

Inspección previa a la operación

⚠ ADVERTENCIA



Antes de usar el accionamiento motorizado 760 FXP, hágale una inspección y corrija cualquier problema, para reducir el riesgo de lesiones graves producidas por choque de electricidad, aplastamiento y otras causas, y para proteger la máquina contra daños.

1. Asegure que el interruptor ON/OFF no esté presionado y extraiga la batería del accionamiento motorizado.
2. Limpie el aceite, grasa y suciedad presentes en el accionamiento motorizado y el soporte, incluyendo los mangos y controles. Esto facilita su inspección y ayuda a evitar que la máquina o los controles se resbalen de sus manos.
3. Inspeccione el accionamiento motorizado y el brazo de soporte para verificar lo siguiente:
 - Están bien ensamblados, bien mantenidos y completos.
 - No hay piezas dañadas, mal colocadas o enredadas.
 - Los interruptores funcionan bien (*Figura 1*).
 - Los dientes de las mordazas del brazo de soporte están limpios y en buenas condiciones. Los dientes de las mordazas se pueden limpiar con un cepillo de alambre.

- La etiqueta de advertencias está presente y legible (*Figura 1*).

- No existe ninguna condición que impida el funcionamiento seguro y normal.

Si se encuentra algún problema, no utilice el accionamiento motorizado ni el soporte hasta que se hayan reparado las fallas.

4. Inspeccione los bordes cortantes de las terrajas para verificar que no estén desgastados, deformados, desportillados o que presenten otros problemas. Los dispositivos de corte desafilados o dañados exigen mayor fuerza para funcionar, producen roscas de mala calidad y aumentan el riesgo de lesiones.
5. Revise cualquier otro equipo que se use y hágale mantenimiento conforme a sus instrucciones para asegurar su buen funcionamiento.
6. Después de seguir las instrucciones de *Puesta en marcha y operación*, revise el accionamiento motorizado para asegurar que funcione bien.
 - Coloque el interruptor corredizo de avance/retroceso en la posición de avance (F). Oprima y suelte el interruptor ON/OFF. Confirme que el accionamiento motorizado gira en el sentido correcto (*vea la Figura 5 A*) y que se detiene cuando se suelta el interruptor.
 - Repita el procedimiento con el interruptor en la posición de retroceso (R) (*vea la Figura 5 B*). Si el accionamiento motorizado no gira en el sentido correcto, o si el interruptor ON/OFF no controla el funcionamiento de la máquina, no use el accionamiento motorizado hasta que lo haga reparar.

Cambie la posición del interruptor corredizo de avance y retroceso solamente si no está oprimido el interruptor ON/OFF. Deje que el accionamiento motorizado se detenga por completo antes de cambiar el sentido de la rotación con el interruptor corredizo de avance y retroceso. Esto reduce el riesgo de dañar el accionamiento motorizado.

 - Oprima y mantenga oprimido el interruptor ON/OFF. Inspeccione las piezas movibles para verificar que no estén desalineadas o atascadas, que no hagan ruidos extraños ni presenten otros problemas. Suelte el interruptor ON/OFF. Si encuentra alguna condición extraña, no use la máquina hasta que la haga reparar.



Figura 5 A – Posición de avance (F) (hacia la derecha) del interruptor



Figura 5 B – Posición de retroceso (R) (hacia la izquierda) del interruptor

7. Suelte el interruptor ON/OFF, y con las manos secas extraiga la batería de la máquina.

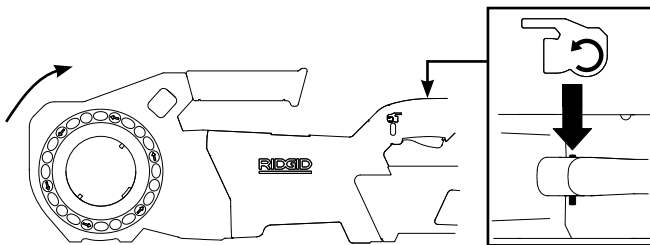
Puesta en marcha y operación

⚠ ADVERTENCIA

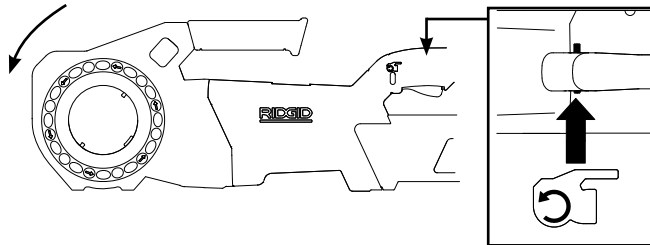

Instale y haga funcionar el accionamiento motorizado de acuerdo con estos procedimientos, para reducir el riesgo de lesiones causadas por choque de electricidad, enmarañamientos, golpes, aplastamiento y otras causas, y para proteger el accionamiento motorizado contra daños.

Use un soporte adecuado conforme a estas instrucciones. Los soportes mejoran el control y reducen el riesgo de lesiones por golpes, aplastamiento u otras causas.

Cuando use un soporte que sea diferente al brazo de soporte suministrado, dicho soporte debe ejercer reacción contra la caja de engranajes. Si el soporte está apoyado contra la caja del motor o el mango, podrían dañarse estas partes o aumentar el riesgo de lesiones.

Siempre agarre el accionamiento motorizado firmemente cuando rosque un tubo o cuando aleje el cabezal roscador del tubo, para resistir las fuerzas de roscado, aunque esté utilizando un soporte. Esto reduce el riesgo de lesiones por golpes, aplastamiento u otras causas.

No use guantes ni ropa suelta. Mantenga abotonadas las chaquetas y las mangas. La ropa suelta se puede enredar en las piezas giratorias y causar lesiones por aplastamiento o golpes.

Asegure que el tubo tenga soporte. Esto reduce el riesgo de caídas y volcamientos del tubo y de causar lesiones graves.

No use un accionamiento motorizado sin un interruptor ON/OFF y un interruptor corredizo F/R que estén en buen estado de funcionamiento.

Una sola persona debe controlar el trabajo y el interruptor ON/OFF. No debe operarse con más de una sola persona. Si se produce un enganche, el operario debe ser capaz de controlar el interruptor ON/OFF.

1. Revise la zona de trabajo para verificar lo siguiente:
 - Hay suficiente luz.
 - No hay líquidos, gases ni polvo que puedan incendiarse. Si éstos están presentes, no trabaje en ese lugar hasta que identifique y corrija estos problemas. Los accionamientos motorizados no son a prueba de explosiones y pueden generar chispas.
 - El lugar para el operario y todos los equipos está despejado, nivelado y seco, y es estable.
 - Hay buena ventilación. No use el aparato durante períodos prolongados en lugares encerrados pequeños.
2. Inspeccione el tubo que va a roscar y los acoplamientos correspondientes, para confirmar que el accionamiento motorizado que ha seleccionado es la máquina apropiada para la tarea. *Vea las Especificaciones.* No use la máquina para roscar material que no sea lineal y recto.

Puede encontrar máquinas para otras aplicaciones en el catálogo de Ridge Tool, en línea en RIDGID.com o llame al Departamento de Servicio Técnico de Ridge Tool al 800-519-3456.
3. Asegure que se hayan inspeccionado correctamente los aparatos que usará.
4. Prepare el tubo adecuadamente, según sea necesario. Asegure que el corte del tubo sea recto y que esté desbarbado. Los tubos cortados en ángulo pueden dañar las terrajas durante el roscado o dificultar la conexión con el cabezal roscador.

Montaje de cabezales roscadores

5. Montaje de un cabezal roscador 12-R (760 FXP 12-R), cabezal roscador 11-R (1½" a 2") o adaptador (760 FXP 11-R):
 - a. Asegure que el interruptor ON/OFF no esté oprimido y que se haya extraído la batería del accionamiento motorizado.
 - b. Haga girar el aro impulsor hacia la izquierda en dirección de la flechas para abrir el mecanismo de retención. Suelte el aro impulsor y confirme que el accionamiento se mantenga abierto (*vea la Figura 6*).

- c. Encaje a fondo el cabezal roscador o el extremo ranurado del adaptador, para trabar automáticamente el mecanismo de retención. Haga girar el cabezal roscador hasta que los dientes de enclavamiento se encajen bien en la ranura. El cabezal roscador 12-R se puede introducir por un lado u otro del accionamiento motorizado.
- d. Confirme que esté bien asegurado el cabezal roscador o el adaptador.
- e. Para desmontar el cabezal roscador, haga girar el aro impulsor a la izquierda en dirección de las flechas y manténgalo en posición destrabada.



Figura 6 A – Mecanismo de retención (760 FXP 12-R)



Figura 6 B – Mecanismo de retención (760 FXP 11-R)

- 6. Montaje de cabezales roscadores 11-R, de 1¼" o menos (solamente 760 FXP 11-R):
 - a. Asegure que el interruptor ON/OFF no esté oprimido y que se haya extraído la batería del accionamiento motorizado.
 - b. Si se necesita instalar el adaptador, consulte el paso 5.
 - c. En línea recta, inserte el extremo octagonal del

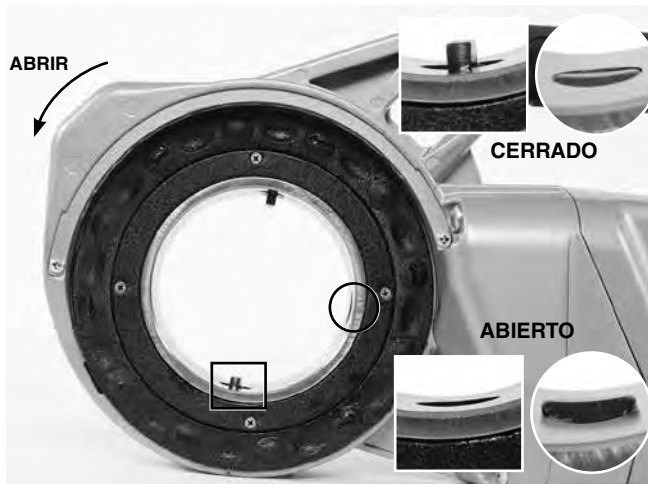
cabezal roscador en el accionamiento motorizado, hasta que quede asegurado por el aro de sujeción. El cabezal roscador puede encajarse solamente por el lado correspondiente al adaptador de la máquina.

- d. Para extraer el cabezal roscador, jálalo del accionamiento motorizado. Si resulta necesario, use un martillo de maza blanda o un bloque de madera para sacar a golpecitos el cabezal roscador. No golpee directamente sobre el cabezal roscador porque podría dañar el aparato.

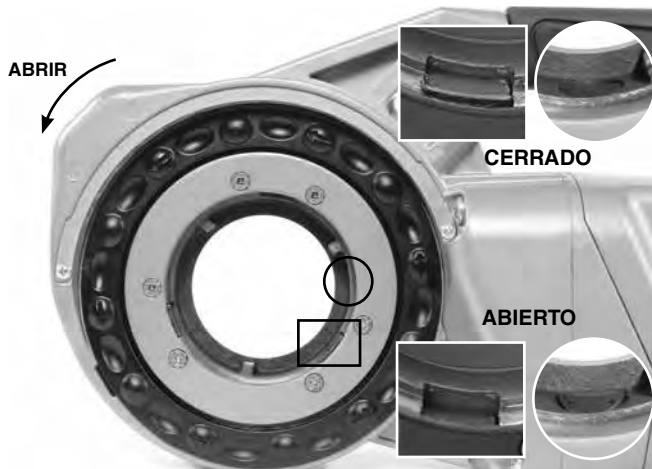

Figura 7 – Montaje del adaptador



Figura 8 – Montaje de un cabezal roscador 11-R de 1¼" o menos (solamente 760 FXP 11-R).

- 7. Coloque el interruptor corredizo F/R del accionamiento motorizado en posición de avance o de retroceso, según quiera una rosca a mano derecha o a mano izquierda. *Vea la Figura 9.*
 - a. Deslice el interruptor corredizo hacia la posición de rotación en avance (F). Cuando se coloca la terraja desde el lado izquierdo (frente) de la máquina, esto produce roscas a mano derecha.
 - b. Deslice el interruptor corredizo hacia la posición de

rotación en retroceso (R). Cuando se coloca la tarraja desde el lado derecho (atrás) de la máquina, esto produce roscas a mano derecha (solamente para la máquina 760 FXP 12-R).

- c. Para roscas a mano izquierda, invierta las posiciones del interruptor corredizo en avance y en retroceso.



Figura 9 – Orientación del interruptor corredizo de avance y retroceso en el cabezal roscador.

8. Asegure que el tubo que va a roscar esté bien sujeto y estable, para que no se vuelque durante el trabajo. Use soportes adecuados para la longitud del tubo.
9. Revise el nivel del aceite de corte RIDGID en la aceitera 418 de RIDGID. Extraiga la bandeja de virutas y confirme que la malla del filtro esté limpia y completamente sumergida en el aceite. Reponga el aceite o agregue más aceite si fuera necesario. Coloque el cubo aceitero 418 debajo del extremo del tubo que se va a roscar.

Si usa aceite en aerosol, verifique la cantidad de aceite en el bote y asegure que sea suficiente para el roscado.

Resistencia a las fuerzas de roscado

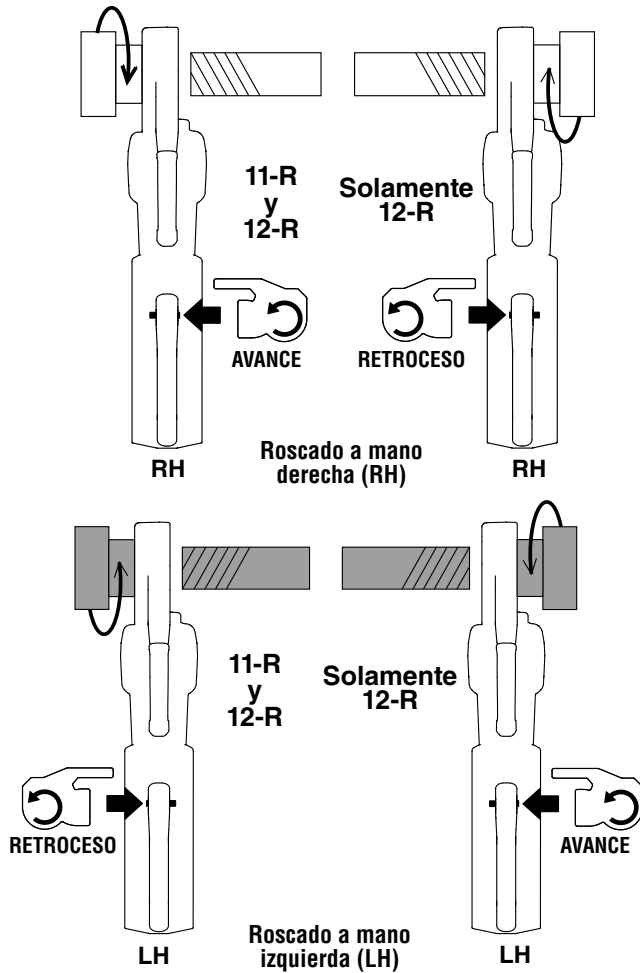
Con el brazo de soporte suministrado:

- Siempre use el brazo de soporte suministrado, a no ser que no se pueda usar por falta de espacio o por alguna otra limitación. El brazo de soporte agarra el tubo con mordazas y ayuda a resistir las fuerzas de roscado.
- Coloque el brazo de soporte sobre el tubo de manera que el extremo del brazo esté alineado con el extremo del tubo, y la parte superior del soporte esté en posición horizontal (Figura 10). Esto coloca el brazo de soporte en la posición correcta para el roscado e impide que el aceite de roscado penetre en la caja del motor (Figura 11).
- Asegure que las mordazas del brazo de soporte estén alineadas a escuadra con el tubo. Apriete bien la manivela del brazo de soporte para fijarlo al tubo.



Figura 10 A – Colocación del brazo de soporte en su posición



Figura 10 B – Colocación del brazo de soporte en su posición

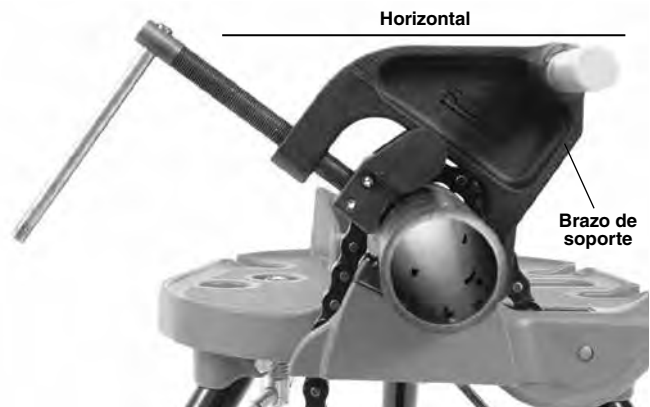

Figura 11 – Orientación correcta del accionamiento motorizado 760 FXP

Cuando no es posible usar el brazo de soporte:

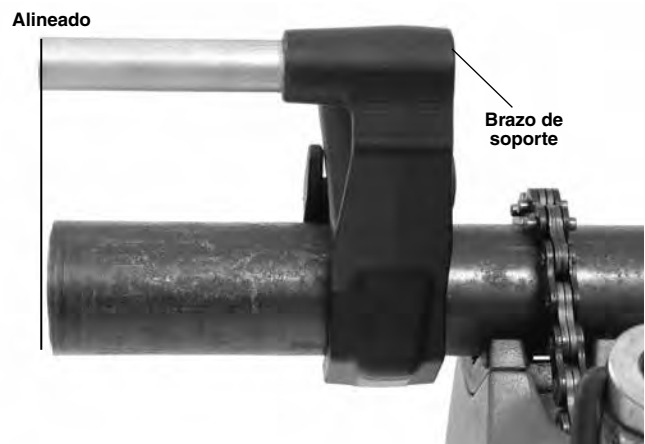
Si es necesario roscar un tubo ya montado en su lugar o en situaciones semejantes, podría ser imposible usar el brazo de soporte porque no hay espacio suficiente.

- a. Si es posible, extraiga el tubo y use una prensa de tornillo para agarrar el tubo durante el roscado. Si esto no es posible, debe usar algún otro soporte para resistir las fuerzas de roscado. Por ejemplo, puede colocar la caja de engranajes o la carcasa de aluminio del accionamiento motorizado contra un elemento estructural adyacente (por ejemplo, muros, vigas y viguetas de techo). Para hacer esto, el tubo y sus alrededores tienen que ser capaces de soportar el peso de la máquina y las fuerzas de roscado. Podría ser necesario agregar soportes o elementos estructurales temporarios o permanentes para sostener el tubo.
- b. Para el roscado a mano derecha, el cabezal roscador gira a la derecha (en el sentido de las manecillas del reloj si se está mirando el frente del cabezal roscador). Las fuerzas originadas por el par de torsión del roscado tienen una dirección opuesta, o sea, hacia la izquierda. Para el roscado a mano izquierda, cambian de sentido la rotación del cabezal y las fuerzas de roscado. Asegure que el soporte esté montado de manera que pueda absorber apropiadamente las fuerzas de roscado.
- c. No coloque el mango, carcasa de plástico o batería del accionamiento motorizado contra elementos estructurales adyacentes para que opongan resistencia a las fuerzas de roscado, ya que esto puede dañar el accionamiento motorizado.
- d. Mantenga el accionamiento motorizado adosado al elemento estructural, sin colocar los dedos ni las manos entre el accionamiento motorizado y el elemento estructural de apoyo. Cuando haga el retroceso del cabezal roscador después de labrar la rosca, agarre la máquina firmemente

para impedir que las fuerzas fracturen las virutas de roscado. Esto reduce el riesgo de lesiones por golpes, aplastamiento u otras causas. Puede soltar el interruptor ON/OFF en cualquier momento para apagar el accionamiento motorizado.

Para resistir las fuerzas, siempre tenga bien agarrado el accionamiento motorizado cuando labre una rosca o haga el retroceso del cabezal para alejarlo del tubo, aunque tenga apoyado el tubo en un soporte. Esto reduce el riesgo de lesiones por golpes, aplastamiento u otras causas. El interruptor ON/OFF se puede soltar en cualquier momento para apagar el accionamiento motorizado.

Instalación y extracción de la batería

10. Con las manos secas, introduzca una batería completamente cargada en el accionamiento motorizado. Se iluminarán las luces de estado de la máquina. *Vea la Figura 4.*

El aparato tiene un retén que agarra la batería con firmeza. El retén emite un chasquido cuando se encaja la batería. Para confirmar que la batería está bien colocada, jale suavemente la batería para verificar que no se suelta.

Para extraer la batería, oprima el retén y deslice la batería fuera de la máquina.



Figura 12 – Retén de la batería

Roscado

11. Coloque el cabezal roscador sobre el extremo del tubo y apoye el accionamiento motorizado según se indica en la sección *Resistencia a las fuerzas de roscado*.
12. Al mismo tiempo active el interruptor ON/OFF y empuje contra la placa de empuje o la tapa del cabezal roscador con la palma de la mano contraria, para iniciar la rosca (*vea la Figura 13*). Cuando se oprime el interruptor ON/OFF, se prende la luz de trabajo LED. Para las aplicaciones que exijan usar el adaptador

11-R (para cabezales roscadores de 1/8" a 1 1/4"), solamente debe empujar la tapa del cabezal roscador.



Figura 13 A – Iniciar el roscado al presionar la tapa del cabezal roscador



Figura 13 B – Iniciar el roscado al presionar la placa de empuje

No use guantes ni joyas, y no use un paño mientras presiona. Esto aumenta el riesgo de enmarañarse y sufrir una lesión. Una vez que las terrajas hacen contacto con el tubo, se van cortando las roscas a medida que las terrajas se incrustan en el extremo del tubo.

Siempre agarre el mango del cabezal roscador con firmeza, para resistir las fuerzas transmitidas por el mango. Los soportes se pueden resbalar y permitir el desplazamiento del accionamiento motorizado. Puede soltar el interruptor ON/OFF en cualquier momento para apagar el accionamiento motorizado.

- Deje de presionar la placa de empuje o la tapa del cabezal y use una aceitera para aplicar una cantidad abundante de aceite de corte RIDGID a la zona roscada. Esto reduce el par de torsión del roscado, mejora la calidad de las roscas y prolonga la vida útil de las terrajas (vea la Figura 14).

El accionamiento motorizado se detiene si la máquina gira muy rápidamente y supera un ángulo predeterminado. Si la máquina se detiene por esta razón, quite la máquina del tubo, apóyela correctamente según las indicaciones en la sección *Resistencia a las fuerzas de roscado* y siga trabajando.



Figura 14 – Roscado de un tubo

- Para la mayoría de los tubos de distinto diámetro y tipo, el accionamiento motorizado avisa al operario cuando el cabezal roscador se acerca al final de una rosca típica. La luz LED verde en la parte inferior del conjunto de luces de estado de la máquina empieza a parpadear y cambia la intensidad de la luz de trabajo LED, indicando que el operario ha roscado unas 8 a 9 rotaciones según el tamaño y que debe prestar atención cuidadosa a la zona del cabezal roscador porque está por completarse el roscado; sin embargo, no indica que esté completa la rosca. Esto se puede usar solamente para roscas NPT de 1/2" a 2"; la luz LED no se enciende para roscas más pequeñas. Vea la Figura 4.

El accionamiento motorizado tiene luces de trabajo LED que mejoran la visibilidad de la zona del cabezal roscador durante el roscado. Oprima el interruptor ON/OFF hasta que el extremo del tubo esté al ras con el borde de las terrajas. Luego suelte el interruptor. Permita que el accionamiento motorizado se detenga por completo.

- Coloque el interruptor corredizo F/R en posición de retroceso y oprima el interruptor ON/OFF para retraer el cabezal roscador del tubo labrado. Agarre con firmeza el mango del accionamiento motorizado para resistir las fuerzas generadas durante la retracción del cabezal roscador.



Figura 15 – El extremo del tubo está al ras con el borde de las terrajas

AVISO Cambie la posición del interruptor corredizo F/R solamente si ha soltado el interruptor ON/OFF. Permita que el accionamiento motorizado se detenga por completo antes de cambiar a retroceso mediante el interruptor corredizo F/R. Esto reduce el riesgo de dañar el accionamiento motorizado.

16. Suelte el interruptor ON/OFF y retire del tubo el accionamiento motorizado y el cabezal roscador.
17. Con las manos secas, extraiga la batería del accionamiento motorizado.
18. Con un paño, limpie las roscas y el cabezal roscador para quitar el aceite y residuos. Procure no cortarse con los residuos o bordes filosos. Limpie cualquier derrame de aceite que haya en el lugar de trabajo.

Inspección de roscas

1. Quite el aceite, virutas o residuos de la rosca.
2. Haga la inspección visual de la rosca. Las roscas deben verse lisas, completas y bien formadas. Si se observan problemas tales como roscas rotas o delgadas, o el tubo está ovalado, es posible que la rosca no forme un sello hermético en una conexión. Consulte la tabla de *Resolución de problemas* para diagnosticar estas fallas.
3. Inspeccione el tamaño de la rosca. El método preferido para revisar el tamaño de la rosca es mediante un calibrador anular. Hay calibradores anulares de diversos estilos; su uso puede ser diferente a lo que se muestra en la *Figura 16*.
 - Enrosque el calibrador anular en la rosca y apriete la conexión con la mano.
 - Observe el extremo del tubo y vea cuánto se asoma más allá del calibrador anular. El extremo del

tubo debe quedar al ras con el borde del calibrador, más/menos una vuelta. Si la rosca no mide lo que corresponde, corte el tubo para eliminar la rosca, ajuste el cabezal roscador y corte otra rosca. El uso de una rosca que no cumple con la medición correcta puede causar fugas.



Figura 16 – Revisión del tamaño de la rosca

- Si no dispone de un calibrador anular para verificar el tamaño de la rosca, se puede usar en su lugar un acoplamiento limpio, nuevo y representativo de los que se están empleando en la obra. Para roscas NPT de 2 pulgadas o menos, el tubo debe labrarse para poder apretar la conexión con 4 a 5 vueltas a mano con el acoplamiento. Para roscas BSPT de 2 pulgadas o menos, la conexión se logra apretar con 3 vueltas a mano.

Conexión con la aplicación RIDGID Link (comunicación inalámbrica)

El accionamiento motorizado 760 FXP de RIDGID® incluye tecnología inalámbrica que permite la comunicación con teléfonos inteligentes o tabletas (“dispositivos”) apropiadamente equipados, que incorporen los sistemas de operación iOS o Android.

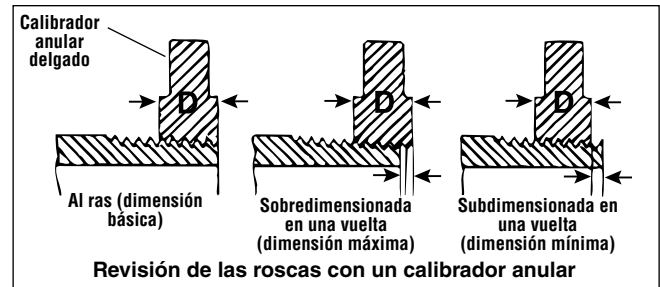
1. Para descargar la aplicación apropiada RIDGID® Link a su dispositivo, vaya a RIDGID.com/apps, Google Play Store o Apple App Store.
2. Una vez colocada la batería o de presionar el interruptor ON/OFF, la luz LED superior entre las luces de estado del aparato empezará a parpadear de color azul cuando se habilite la conexión a un dispositivo. *Vea la Figura 4.*
3. Ubique el icono de la aplicación RIDGID Link en su dispositivo y seleccione el icono para lanzar la aplicación. Use la aplicación para buscar entre los aparatos y seleccione el aparato RIDGID que desee. Consulte las instrucciones de su dispositivo para información específica sobre cómo conectarlo mediante la tecnología inalámbrica. Una vez establecida la conexión, la luz LED superior entre las luces de estado de la herramienta se encenderá de color azul.

Una vez lograda la primera conexión, la mayoría de los dispositivos automáticamente se conectarán con las herramientas cuando se activa la tecnología inalámbrica, si los aparatos están dentro de los límites de distancia y los ajustes del dispositivo tienen la configuración necesaria. La distancia entre el accionamiento motorizado y el dispositivo debe ser menor que 33 pies (10 m), para que se detecte el accionamiento motorizado. Cualquier objeto entre el accionamiento motorizado y el dispositivo podría reducir el alcance de la conexión.

4. Siga las instrucciones de la aplicación para usarla correctamente.
5. La comunicación inalámbrica se apaga cuando se extrae la batería del accionamiento motorizado.

Accionamiento motorizado 760 FXP: otros usos

Este manual contiene instrucciones específicas para usar el accionamiento motorizado 760 FXP para roscar con diversos cabezales roscadores RIDGID. Cuando use esta máquina con otros aparatos RIDGID (como el cortatubos eléctrico 258/258XL de RIDGID), siga las instrucciones y respete las advertencias de montaje y operación que se incluyen con ese aparato RIDGID. Cuando use el accionamiento motorizado 760 FXP con el cortatubos eléctrico 258/258XL de RIDGID, se recomienda hacerlo funcionar en retroceso.

Cuando use la máquina para otros fines, es posible que se ilumine la luz LED verde, que indica que se está llegando al final de una rosca típica: ignore esta luz verde. La luz LED se apagará después de unas 3 a 4 rotaciones adicionales.

RIDGID no puede proporcionar instrucciones específicas para cada uso posible del accionamiento motorizado 760 FXP. El operario debe evaluar cada tarea específica y aplicar buenas prácticas y métodos de trabajo. Si tiene alguna duda sobre el uso del accionamiento motorizado para estos fines diferentes, no lo utilice.

Si utiliza el accionamiento motorizado 760 FXP para otros fines, use las pautas siguientes para hacer una evaluación cuidadosa y preparar la tarea. Este accionamiento motorizado tiene un elevado par de torsión y produce las correspondientes fuerzas elevadas sobre el mango, lo cual puede causar lesiones por golpes o aplastamiento.

- El adaptador cuadrado 774 de RIDGID puede usarse para que el accionamiento motorizado Modelo 760 FXP 12-R haga girar un cuadrado macho de 15/16", Conecte bien el adaptador para que no se desprenda durante la operación.

- Es necesario encontrar un método apropiado para tolerar todas las fuerzas sobre el mango (*vea la sección Resistencia a las fuerzas de roscado*). Las fuerzas pueden ser superiores a 1000 libras (455 kg). Puede colocar dispositivos de apoyo contra la caja de engranajes del accionamiento motorizado 760 FXP (*Figura 1*).
- Siempre mantenga el accionamiento motorizado adosado al dispositivo de apoyo, sin colocar ninguna parte del cuerpo entre el accionamiento motorizado y el dispositivo de apoyo.
- Durante la operación, no debe haber ningún movimiento entre el accionamiento motorizado y el dispositivo de apoyo.
- Confirme que la aplicación pueda girar libremente cuando la máquina se pone en marcha, por ejemplo cuando se usa para abrir una válvula o para verificar su ciclo de funcionamiento. Confirme que el sistema no esté atascado y que se conozca el final de la carrera. Si el sistema se atasca o se congela durante la operación, repentinamente se produce un gran aumento de las fuerzas sobre el mango, o el accionamiento motorizado podría empezar a girar.
- Si usa el accionamiento motorizado para probar el ciclo de una válvula o para hacer funcionar válvulas u otros equipos, siga todas las instrucciones del fabricante del equipo. No sobrecargue el equipo.
- Use el accionamiento motorizado de tal manera que el sentido de la fuerza de reacción la aleja del operario.
- Suelte el interruptor ON/OFF en cualquier momento para apagar el accionamiento motorizado. Asegure que pueda soltar el interruptor ON/OFF.

Almacenamiento

ADVERTENCIA Extraiga la batería del accionamiento motorizado 760 FXP. Mantenga el accionamiento motorizado y la batería bajo techo en un lugar seco o bien tapados si se guardan al aire libre. Guarde la máquina en un lugar bajo llave que esté fuera del alcance de niños o personas que no estén familiarizadas con el accionamiento motorizado. Esta máquina puede causar graves lesiones en manos de usuarios no capacitados. Consulte el manual de la batería y el cargador.

Instrucciones de mantenimiento

⚠ ADVERTENCIA

Antes de cualquier tarea de mantenimiento o de hacer ajustes, asegure que el interruptor ON/OFF no esté oprimido y que se haya sacado la batería de la máquina.

Haga la mantención de la máquina de acuerdo con estos procedimientos para reducir el riesgo

de lesiones por choque de electricidad, enmarañamiento y otras causas.

Limpieza

1. Después de cada uso, vacíe la bandeja de virutas de la aceitera 418 y con un paño quite los residuos de aceite.
2. Con un paño, limpie el accionamiento motorizado, incluyendo los mangos y controles, para quitarles el aceite, grasa, virutas o suciedad. Limpie el mecanismo de retención del cabezal.
3. Con un paño, limpie el brazo de soporte para quitarle el aceite, grasa o suciedad. Si fuera necesario, limpie las mordazas del brazo de soporte con un cepillo de alambre. Lubrique el tornillo de mano con un aceite lubricante liviano. Con un paño, quite el exceso de aceite de las superficies expuesta.
4. Elimine las virutas y suciedad del cabezal roscador.

Reemplazo de terrajas en cabezales roscadores

Como la velocidad del roscado es superior a 40 rpm, se recomienda que con el accionamiento motorizado 760 FXP se usen terrajas RIDGID de alta velocidad. El uso de terrajas de aleación puede reducir la vida útil de las terrajas, producir roscas de mala calidad o reducir el rendimiento del aparato. Se dispone de diversas terrajas para colocar en cabezales roscadores 11-R o 12-R de RIDGID. *Vea su disponibilidad en el catálogo.*

Extraiga los cuatro tornillos de la tapa y quite la tapa.

1. Quite las terrajas usadas del cabezal roscador.
2. Inserte terrajas nuevas en las ranuras, con el extremo que tiene el número orientado hacia arriba. El número en cada terraja debe corresponder al número en la ranura para terrajas. Siempre reemplace el conjunto de terrajas completo.



Figura 17 – Colocación de terrajas en el cabezal roscador

3. Vuelva a colocar la tapa y apriete levemente los cuatro tornillos.
4. Coloque el cabezal roscador sobre el tubo ya roscado hasta que las terrajas comiencen el roscado. Esto impulsa la ranura en las terrajas (B) hacia afuera y contra las orejetas en la tapa, para fijar correctamente el tamaño de la rosca.
5. Apriete bien los cuatro tornillos. Extraiga el tubo roscado y labre una rosca de prueba.

Servicio y reparaciones

⚠ ADVERTENCIA

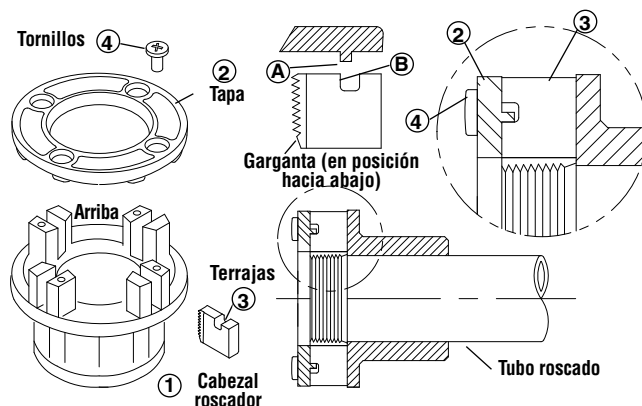
El accionamiento motorizado 760 FXP se torna inseguro cuando el servicio o la reparación se hacen en forma indebida.

Las *Instrucciones de mantenimiento* abarcan la mayoría de los servicios que necesita esta máquina. Cualquier problema que no haya sido tratado en esta sección debe ser resuelto únicamente en un servicentro independiente autorizado de RIDGID. Use solamente repuestos RIDGID.

Para información sobre su Servicentro Autorizado Independiente de RIDGID más cercano o si tiene preguntas sobre el servicio o reparación, vea la *Información de contacto* en este manual.

Aceite de corte

Para información sobre el uso y manejo del aceite de corte de RIDGID®, consulte las etiquetas en el recipiente y la Hoja de Datos de Seguridad (SDS). La hoja SDS está disponible en RIDGID.com o puede solicitarla a través del Departamento de Servicio Técnico de Ridge Tool al 844-789-8665 en EE. UU. y Canadá, o en ProToolsTechService@Emerson.com.

Resolución de problemas

| SÍNTOMA | POSIBLE RAZÓN | SOLUCIÓN |
|--|--|--|
| La máquina no anda. | <p>La batería está completamente descargada o ya no funciona.</p> <p>La batería está mal encajada en el mango de la máquina.</p> <p>La temperatura de la máquina excede el límite superior.</p> | <p>Introduzca una batería completamente cargada o reemplace la batería.</p> <p>Verifique que la batería esté introducida a fondo en la máquina.</p> <p>Quite la batería y deje que la máquina se enfríe durante 30 minutos antes de volver a usarla.</p> |
| La máquina no es capaz de roscar. | <p>El mecanismo de retención del cabezal roscador está abierto.</p> <p>Terrajas sin filo.</p> <p>Sobrecarga debido a roscas rotas u ovaladas.</p> <p>Aceite de corte de mala calidad o insuficiente.</p> <p>Voltaje insuficiente.</p> | <p>Haga girar el cabezal roscador para que los dientes de enclavamiento penetren en la ranura, y cierre el mecanismo de retención.</p> <p>Reemplace las terrajas.</p> <p>Veas las posibles razones a continuación.</p> <p>Use una cantidad suficiente de aceite de corte Nu-Clear™, Endura-Clear™ o Extreme Performance™ de RIDGID®.</p> <p>Revise la carga de la batería y cárguela.</p> |
| El cabezal roscador no inicia el roscado. | <p>El cabezal roscador no está en ángulo recto con respecto al extremo del tubo.</p> <p>El extremo del tubo no está cortado en ángulo recto.</p> <p>Terrajas sin filo o desportilladas.</p> <p>La máquina está funcionando en sentido contrario.</p> <p>Las terrajas están mal encajadas en el cabezal roscador.</p> | <p>Presione sobre la placa de empuje (para la 12-R o la 11-R para 1½" a 2") o sobre la tapa del cabezal roscador para iniciar el roscado.</p> <p>Corte el extremo del tubo en ángulo recto.</p> <p>Reemplace las terrajas.</p> <p>Revise la posición del interruptor corredizo de avance/retroceso (F/R).</p> <p>Asegure que los peines estén orientados hacia afuera contra las orejetas de la tapa.</p> <p>Confirme que las terrajas estén en la posición correcta en el cabezal roscador.</p> |
| Roscas rotas. | <p>Terrajas del tipo equivocado.</p> <p>Terrajas dañadas, desportilladas o desgastadas.</p> <p>Aceite de corte incorrecto o insuficiente.</p> <p>Terrajas que no son adecuadas para el material.</p> <p>Tubo de material o calidad deficientes.</p> | <p>Use solamente terrajas RIDGID de alta velocidad.</p> <p>Reemplace las terrajas.</p> <p>Use una cantidad suficiente de aceite de corte que sea solamente Nu-Clear™, Endura-Clear™ o Extreme Performance™ de RIDGID®.</p> <p>Seleccione terrajas de alta velocidad, de acero inoxidable o de aleación, que sean apropiadas para la tarea.</p> <p>Use un tubo de mejor calidad.</p> |
| Roscas ovaladas o aplastadas. | <p>Pared del tubo demasiado delgada.</p> | <p>Emplee tubos de Serie 40 o de pared más gruesa.</p> |
| El soporte gira durante el roscado. | <p>Las mordazas del brazo de soporte están sucias.</p> <p>El brazo de soporte no está bien alineado.</p> <p>El brazo de soporte no está apretado.</p> | <p>Limpie las mordazas con un cepillo de alambre.</p> <p>Coloque el brazo del soporte para que forme un ángulo recto con el tubo.</p> <p>Apriete el tornillo de mano.</p> |
| Roscas angostas. | <p>Terrajas colocadas en el cabezal en orden equivocado.</p> | <p>Coloque las terrajas en las ranuras correctas en el cabezal roscador.</p> |

Equipo opcional

⚠ ADVERTENCIA

Para reducir el riesgo de lesiones graves, use solamente accesorios específicamente diseñados y recomendados para el accionamiento motorizado 760 FXP, tales como los que se nombran en la lista siguiente.

| Modelo N° | N° cat. | Descripción |
|---|---------|---|
| 760 FXP 12-R | 42600 | Adaptador 770 para 00-R (1/8" a 1") y 00-RB (1/4" a 1") |
| | 42605 | Adaptador 771 para 0-R (1/8" a 1") |
| | 42610 | Adaptador 772 para 11-R (1/8" a 1 1/4") |
| | 42615 | Adaptador 773 para 111-R (1/8" a 1 1/4") |
| | 42620 | Adaptador 774 cuadrado de 15/16" |
| 760 FXP 11-R | 39187 | Aro de trinquete |
| 760 FXP 11-R y 760 FXP 12-R | 45928 | Brazo de soporte 692 |
| | 74463 | Maletín |
| | 10883 | Aceitera 418 con 1 galón de aceite Nu-Clear |
| | 22088 | Aceite de corte Extreme Performance en aerosol |
| | 16703 | Prensa de tornillo TRISTAND 425 de 1/8" a 2 1/2" |
| | 36273 | Prensa de tornillo TRISTAND 460-6 de 1/8" a 6" |

Bloques de baterías y adaptadores

| N° cat. | Descripción |
|---------|---------------------------------------|
| 70788 | Batería RB-FXP40 de ion litio, 4,0 Ah |
| 70793 | Batería RB-FXP80 de ion litio, 8,0 Ah |

Eliminación

Hay partes de estas máquinas que contienen materiales valiosos y se pueden reciclar. Hay compañías locales que se especializan en el reciclaje. Deseche los componentes de acuerdo con todos los reglamentos correspondientes. Para más información sobre la eliminación de desechos, comuníquese con la agencia local de eliminación de residuos.

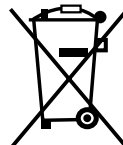

Para los países de la Comunidad Europea:
¡No deseche equipos eléctricos en la basura común!

De acuerdo con el Lineamiento Europeo 2012/19/EU para Desechos de Equipos Eléctricos y Electrónicos y su implementación en la legislación nacional, los equipos eléctricos inservibles deben desecharse por separado en una forma que cumpla con las normas del medio ambiente.

Compatibilidad electromagnética (CEM)

La compatibilidad electromagnética se refiere a la capacidad del aparato de funcionar bien en un ambiente en que hay radiación electromagnética y descargas electrostáticas; el aparato no debe causar interferencia electromagnética en otros equipos.

AVISO Estas herramientas se ajustan a todas las normas CEM pertinentes. Sin embargo, no puede excluirse la posibilidad de que causen interferencia en otros dispositivos. Todas las normas CEM relacionadas que se han probado están mencionadas en el documento técnico de la herramienta.

Kraftantrieb

Kraftantrieb 760 FXP



WARNUNG!

Lesen Sie diese Bedienungsanleitung vor dem Gebrauch des Geräts sorgfältig durch. Die Unkenntnis und Nichtbeachtung des Inhalts dieser Bedienungsanleitung kann zu Stromschlag, Brand und/oder schweren Verletzungen führen

Kraftantrieb 760 FXP

Notieren Sie unten die Seriennummer und bewahren Sie diese auf. Sie finden die Produkt-Seriennummer auf dem Typenschild.

Serien-Nr.

| | |
|--|--|
| | |
|--|--|

Inhaltsverzeichnis

| | |
|---|-----------------------|
| Sicherheitssymbole | 57 |
| Allgemeine Sicherheits- und Warnhinweise für Elektrowerkzeuge* | 57 |
| Sicherheit im Arbeitsbereich | 57 |
| Elektrische Sicherheit | 57 |
| Sicherheit von Personen | 58 |
| Sachgemäßer Umgang mit Elektrowerkzeugen | 58 |
| Sachgemäßer Umgang mit Akkuwerkzeugen | 59 |
| Wartung | 59 |
| Spezifische Sicherheitsinstruktionen | 59 |
| Sicherheit des Kraftantriebs | 59 |
| RIDGID Kontaktinformationen | 60 |
| Beschreibung | 60 |
| Technische Daten | 62 |
| Standardausstattung | 62 |
| Inspektion vor der Benutzung | 62 |
| Vorbereitung und Betrieb | 63 |
| Einsetzen der Schneidköpfe | 64 |
| Widerstand gegen Gewindeschneidkräfte | 65 |
| Einsetzen/Entfernen des Akkus | 66 |
| Gewindeschneiden | 67 |
| Überprüfung der Gewinde | 68 |
| RIDGID Link App-Verbindung (Drahtlose Kommunikation) | 69 |
| 760 FXP Kraftantrieb – Weitere Verwendungsmöglichkeiten | 69 |
| Aufbewahrung | 70 |
| Wartungsanweisungen | 70 |
| Reinigung | 70 |
| Wechseln der Schneidbacken in Schneidköpfen | 70 |
| Fehlerbehebung | 71 |
| Wartung und Reparatur | 72 |
| Gewindeschneidöl | 72 |
| Optionale Ausrüstung | 72 |
| Entsorgung | 72 |
| Elektromagnetische Verträglichkeit (EMV) | 72 |
| FCC-/ICES-Erklärung | Hintere Umschlagseite |
| EU-Konformitätserklärung | Hintere Umschlagseite |
| Garantie | Rückseite |

* Übersetzung der Originalbetriebsanleitung

Sicherheitssymbole

Wichtige Sicherheitshinweise werden in dieser Bedienungsanleitung und auf dem Produkt mit bestimmten Sicherheitssymbolen und Warnungen gekennzeichnet. Dieser Abschnitt enthält Erläuterungen zu diesen Warnhinweisen und Symbolen.



Dies ist das allgemeine Gefahrensymbol. Es weist auf mögliche Verletzungsgefahren hin. Beachten Sie alle Hinweise mit diesem Symbol, um Verletzungs- oder Lebensgefahr zu vermeiden.

GEFAHR GEFAHR weist auf gefährliche Situationen hin, die bei Nichtbeachtung zu tödlichen bzw. ernsthaften Verletzungen führen.

WARNUNG WARNUNG weist auf gefährliche Situationen hin, die bei Nichtbeachtung zu tödlichen bzw. ernsthaften Verletzungen führen können.

ACHTUNG ACHTUNG weist auf eine gefährliche Situation hin, die ohne entsprechende Sicherheitsvorkehrungen zu kleineren bis mittelschweren Verletzungen führen kann.

HINWEIS HINWEIS kennzeichnet Informationen, die sich auf den Schutz des Eigentums beziehen.



Dieses Symbol bedeutet, dass die Bedienungsanleitung sorgfältig durchzulesen ist, bevor das Gerät in Betrieb genommen wird. Die Bedienungsanleitung enthält wichtige Informationen für den sicheren, ordnungsgemäßen Gebrauch des Geräts.



Dieses Symbol bedeutet, dass bei der Arbeit mit diesem Gerät immer eine Schutzbrille mit Seitenschutz oder ein Augenschutz zu verwenden ist, um Augenverletzungen zu vermeiden.



Dieses Symbol weist auf die Gefahr hin, dass Finger, Hände, Kleidung und andere Objekte an oder zwischen Zahnräder oder andere rotierende Teile geraten und es zu Quetschungen kommt.



Dieses Symbol weist auf die Gefahr von Stromschlägen hin.



Dieses Symbol weist auf das Risiko hin, dass das Gerät umkippen kann, was zu Verletzungen durch Aufprall oder Zerquetschen führen kann.



Dieses Symbol weist darauf hin, dass beim Betreiben dieser Maschine keine Handschuhe getragen werden sollen, um die Gefahr des Verfangens zu verringern.



Dieses Symbol bedeutet, dass eine Stützvorrichtung zu verwenden ist, um den Gewindeschneidkräften entgegen zu wirken, die Kontrolle zu verbessern und die Gefahr von Stößen, Quetschungen und/oder anderen Verletzungen zu verringern.



Dieses Symbol zeigt an, dass das gekennzeichnete Gerät mehr als 55 lbs. (25 kg) wiegt. Seien Sie beim Heben oder Bewegen vorsichtig, um das Verletzungsrisiko zu verringern.

Allgemeine Sicherheits- und Warnhinweise für Elektrowerkzeuge*

⚠️ WARNUNG

Lesen Sie alle Sicherheitswarnungen, Anweisungen, Illustrationen und Spezifikationen in Zusammenhang mit diesem Elektrowerkzeug. Die Nichtbeachtung der nachfolgenden Anweisungen kann zu Stromschlag, Brand und/oder schweren Verletzungen führen.

ALLE WARNUNGEN UND ANWEISUNGEN ZUR SPÄTEREN EINSICHT AUFBEWAHREN!

Der im folgenden Text verwendete Begriff „Elektrowerkzeug“ bezieht sich auf netzbetriebene Elektrowerkzeuge (mit Netzkabel) und akkubetriebene Elektrowerkzeuge (ohne Netzkabel).

Sicherheit im Arbeitsbereich

- Halten Sie Ihren Arbeitsbereich sauber, und sorgen Sie für eine gute Beleuchtung. Unordentliche und unzureichend beleuchtete Arbeitsbereiche erhöhen das Unfallrisiko.
- Betreiben Sie Elektrowerkzeuge nicht in Umgebungen mit erhöhter Explosionsgefahr, in denen sich leicht entflammare Flüssigkeiten, Gase oder Staub befinden.

Elektrowerkzeuge erzeugen im Betrieb Funken, durch die sich Staub oder Brandgase leicht entzünden können.

- Sorgen Sie beim Betrieb eines Elektrowerkzeugs dafür, dass sich keine Kinder oder sonstige Unbeteiligte in dessen Nähe befinden. Bei Ablenkungen kann die Kontrolle über das Gerät verloren gehen.

Elektrische Sicherheit

- Die Stecker des Elektrowerkzeugs müssen zur verwendeten Steckdose passen. Nehmen Sie niemals Veränderungen am Stecker vor. Verwenden Sie keine Adapterstecker in Kombination mit schutzgeerdeten Geräten. Originalstecker und passende Steckdosen bedeuten die geringste Stromschlaggefahr.
- Vermeiden Sie Körperkontakt mit geerdeten Oberflächen zum Beispiel von Rohren, Heizungen, Herden oder Kühlschränken. Es besteht ein erhöhtes Risiko durch elektrischen Schlag, wenn Ihr Körper geerdet ist.
- Halten Sie Elektrowerkzeuge von Regen und Nässe fern. Das Eindringen von Wasser in ein Elektrowerkzeug erhöht die Stromschlaggefahr.

* Der im Abschnitt „Allgemeine Sicherheits- und Warnhinweise für Elektrowerkzeuge“ dieses Handbuchs verwendete Text wurde wörtlich aus der geltenden Norm UL/CSA/EN 62841-1 übernommen. Dieser Abschnitt enthält allgemeine Sicherheitshinweise für viele verschiedene Elektrowerkzeugtypen. Nicht jede Sicherheitsvorkehrung gilt für jedes Werkzeug, einige gelten für dieses Werkzeug nicht.

- **Das Netzkabel darf nicht für anderweitige Zwecke missbraucht werden. Verwenden Sie es niemals zum Tragen oder Ziehen des Werkzeugs oder zum Herausziehen des Steckers. Halten Sie das Kabel von Hitze, Öl, scharfen Kanten und bewegenden Teilen fern.** Beschädigte oder verhedderte Kabel erhöhen die Stromschlaggefahr.
- **Wenn Sie mit einem Elektrowerkzeug im Freien arbeiten, verwenden Sie nur Verlängerungskabel, die für die Verwendung im Freien geeignet sind.** Die Verwendung eines geeigneten Verlängerungskabels für den Gebrauch im Freien verringert die Gefahr eines Stromschlags.
- **Wenn Sie ein Elektrowerkzeug in feuchter Umgebung einsetzen müssen, verwenden Sie eine Stromversorgung mit Fehlerstromschutzschalter (FI-Schutzschalter).** Die Verwendung eines Fehlerstromschutzschalters (FI-Schutzschalters) verringert die Gefahr eines Stromschlags.
- **Wenn Sie ein Elektrowerkzeug in feuchter Umgebung einsetzen müssen, verwenden Sie eine Stromversorgung mit Fehlerstromschutzschalter (RCD).** Die Verwendung eines Fehlerstromschutzschalters (FI-Schutzschalters) verringert die Gefahr eines Stromschlags.
- **Es wird empfohlen, das Werkzeug immer über einen Fehlerstromschutzschalter mit einem Reststrom von maximal 30 mA zu betreiben.**

Sicherheit von Personen

- **Seien Sie beim Betrieb eines Elektrowerkzeugs immer aufmerksam und verantwortungsbewusst. Verwenden Sie ein Elektrowerkzeug nicht unter Einfluss von Drogen, Alkohol oder Medikamenten.** Durch einen kurzen Moment der Unaufmerksamkeit können Sie sich selbst oder anderen erhebliche Verletzungen zufügen.
- **Tragen Sie immer persönliche Schutzkleidung. Immer einen Augenschutz tragen.** Das Tragen einer Schutzausrüstung, wie Staubmaske, rutschfeste Sicherheitsschuhe, Schutzhelm oder Gehörschutz, verringert das Risiko von Verletzungen und ist daher unbedingt erforderlich.
- **Verhindern Sie, dass Elektrowerkzeuge unbeabsichtigt eingeschaltet werden. Überprüfen Sie vor dem Einstecken des Steckers in die Steckdose und/oder des Anschließens eines Akkus, dem Aufheben oder Tragen des Werkzeugs, ob der Schalter in Position OFF (Aus) steht.** Wenn Sie beim Tragen von Elektrowerkzeugen Ihren Finger auf dem Schalter halten oder den Stecker einstecken, während der Schalter auf EIN steht, besteht Unfallgefahr.
- **Entfernen Sie sämtliche Einstellwerkzeuge oder Schraubenschlüssel, bevor Sie den Schalter des Elektrowerkzeugs auf EIN stellen.** Ein Werkzeug oder

Schlüssel, der sich in einem drehenden Geräteteil befindet, kann zu Verletzungen führen.

- **Lehnen Sie sich nicht zu weit in eine Richtung. Sorgen Sie stets für ein sicheres Gleichgewicht und einen festen Stand.** Dadurch können Sie das Gerät in unerwarteten Situationen besser kontrollieren.
- **Tragen Sie geeignete Kleidung. Tragen Sie keine weiten Kleidungsstücke oder Schmuck. Halten Sie Haare, Kleidung und Handschuhe von beweglichen Teilen fern.** Weite Kleidung, Schmuck oder lange Haare können von bewegten Teilen erfasst werden.
- **Wenn Staubabsaug- und Staubauffangeinrichtungen montiert werden können, vergewissern Sie sich, dass diese angeschlossen sind und richtig verwendet werden.** Durch Verwendung von Staubauffangeinrichtungen können die durch Staub entstehenden Gefahren erheblich reduziert werden.
- **Lassen Sie sich durch die Tatsache, dass Sie durch häufige Benutzung mit einem Werkzeug vertraut sind, nicht dazu verleiten, nachlässig zu werden und Sicherheitsprinzipien für den Umgang mit Werkzeugen zu ignorieren.** Eine unbedachte Handlung kann innerhalb von Sekundenbruchteilen schwere Verletzungen verursachen.

Sachgemäßer Umgang mit Elektrowerkzeugen

- **Wenden Sie bei Verwendung des Elektrowerkzeugs keine Gewalt an. Verwenden Sie das korrekte Elektrowerkzeug für Ihre Anwendung.** Dadurch können Sie Ihre Arbeit effektiver und sicherer ausführen.
- **Verwenden Sie das Elektrowerkzeug nicht, wenn es sich nicht mit dem Schalter ein- und ausschalten lässt.** Ein Elektrowerkzeug, das sich nicht über den Schalter ein- und ausschalten lässt, stellt eine Gefahrenquelle dar und muss repariert werden.
- **Ziehen Sie den Stecker aus der Steckdose und/oder entfernen Sie den Akku (sofern er sich herausnehmen lässt) aus dem Elektrowerkzeug, bevor Sie Einstellungen vornehmen, Zubehörteile wechseln oder das Werkzeug lagern.** Durch solche Vorsichtsmaßnahmen wird der unbeabsichtigte Start des Elektrowerkzeugs verhindert.
- **Bewahren Sie unbenutzte Werkzeuge außerhalb der Reichweite von Kindern auf und lassen Sie Personen, die mit dem Werkzeug nicht vertraut sind oder diese Anweisungen nicht gelesen haben, das Werkzeug nicht benutzen.** Elektrowerkzeuge sind gefährlich, wenn Sie von unerfahrenen Personen benutzt werden.
- **Elektrowerkzeuge und Zubehör warten. Stellen Sie sicher, dass sich alle beweglichen und festen Teile in der richtigen Position befinden, keine Teile gebrochen**

sind oder sonstige Fehler vorliegen, um den reibungslosen Betrieb des Elektrowerkzeugs sicherzustellen. Bei Beschädigungen muss das Elektrowerkzeug vor einer erneuten Verwendung zunächst repariert werden. Viele Unfälle werden durch schlecht gewartete Elektrowerkzeuge verursacht.

- **Halten Sie Schneidwerkzeuge scharf und sauber.** Sorgfältig gepflegte Schneidwerkzeuge mit scharfen Schneidkanten verklemmen seltener und sind leichter zu führen.
- **Verwenden Sie Elektrowerkzeug, Zubehör, Einsatzwerkzeuge usw. entsprechend diesen Anweisungen und unter Berücksichtigung der Arbeitsbedingungen und der auszuführenden Tätigkeit.** Wenn Elektrowerkzeuge nicht vorschriftsmäßig verwendet werden, kann dies zu gefährlichen Situationen führen.
- **Halten Sie Griffe und Griffflächen trocken, sauber und frei von Ölen und Fetten.** Rutschige Griffe und Griffflächen verhindern eine sichere Handhabung und Kontrolle des Werkzeugs in unerwarteten Situationen.

Sachgemäßer Umgang mit Akkuwerkzeugen

- **Nur mit dem vom Hersteller angegebenen Ladegerät laden.** Ein Ladegerät, das für einen Akkutyp geeignet ist, kann bei Verwendung mit einem anderen Typ zu Brandgefahr führen.
- **Verwenden Sie Elektrowerkzeuge nur mit explizit dafür vorgesehenen Akkus.** Der Einsatz mit anderen Akkus kann zu Verletzungs- und Brandgefahr führen.
- **Wenn der Akku nicht verwendet wird, halten Sie ihn fern von anderen metallischen Objekten wie Büroklammern, Münzen, Schlüsseln, Nägeln, Schrauben und anderen kleinen Metallgegenständen, die die Anschlüsse kurzschließen könnten.** Das Kurzschließen von Akkuanschlüssen kann zu Verbrennungen oder Bränden führen.
- **Bei falscher Anwendung kann aus dem Akku Flüssigkeit austreten. Kontakt vermeiden. Bei versehentlichem Kontakt mit Wasser abspülen. Bei Kontakt mit Augen wenden Sie sich zusätzlich an einen Arzt.** Die aus dem Akku austretende Flüssigkeit kann Reizungen oder Verätzungen verursachen.
- **Verwenden Sie keine Akkus oder Werkzeuge, die beschädigt oder modifiziert sind.** Beschädigte oder modifizierte Akkus können ein unvorhersehbares Verhalten zeigen, das zu Feuer, Explosion oder Verletzungsgefahr führen kann.
- **Akkus oder Werkzeuge dürfen keinem Feuer oder übermäßigen Temperaturen ausgesetzt werden.** Feuer oder Temperaturen über 265 °F (130 °C) können Explosionen verursachen.

- **Befolgen Sie alle Ladeanweisungen und laden oder lagern Sie den Akku oder das Werkzeug nicht außerhalb des in der Anleitung angegebenen Temperaturbereichs.** Durch unsachgemäßes Laden oder bei Temperaturen außerhalb des spezifizierten Bereichs kann der Akku beschädigt werden und die Brandgefahr erhöht sich.

Wartung

- **Lassen Sie Ihr Elektrowerkzeug nur von qualifiziertem Fachpersonal und nur mit Original-Ersatzteilen reparieren.** Dadurch bleibt die Sicherheit des Elektrowerkzeugs gewährleistet.
- **Beschädigte Akkus dürfen nicht gewartet werden.** Arbeiten an Akkus dürfen nur vom Hersteller oder befugten Dienstleistungsanbietern durchgeführt werden.

Spezifische Sicherheitsinstruktionen

WARNUNG

Dieser Abschnitt enthält wichtige Sicherheitshinweise, die speziell für dieses Werkzeug gelten. Lesen Sie vor dem Gebrauch des Kraftantriebs RIDGID 760 FXP diese Sicherheitshinweise sorgfältig durch, um die Gefahr eines Stromschlags oder ernsthafter Verletzungen zu vermeiden.

ALLE WARNUNGEN UND ANWEISUNGEN ZUR SPÄTEREN EINSICHT AUFBEWAHREN!

Bewahren Sie diese Bedienungsanleitung bei der Maschine auf, damit sie dem Bediener jederzeit zur Verfügung steht.

Sicherheit des Kraftantriebs

- **Verwenden Sie immer die mit dem Werkzeug gelieferte Stützvorrichtung.** Der Verlust der Kontrolle bei der Bedienung kann zu Verletzungen führen.
- **Achten Sie beim Umgang mit dem Werkzeug darauf, dass Ärmel und Jacken zugeknöpft sind. Nicht über das Werkzeug oder das Rohr greifen.** Kleidung kann sich im Rohr oder im Werkzeug verfangen.
- **Eine Person muss den Arbeitsprozess und den Betrieb des Werkzeugs kontrollieren.** Wenn zusätzliche Personen am Prozess beteiligt werden, kann dies zu unbeabsichtigter Bedienung und Verletzungen führen.
- **Halten Sie den Boden trocken und frei von rutschigen Materialien wie Öl.** Rutschigen Böden erhöhen die Unfallgefahr.
- **Tragen Sie bei der Benutzung des Werkzeugs keine Handschuhe. Nicht über das Werkzeug oder das Rohr greifen.** Handschuhe können sich im Rohr oder im Werkzeug verfangen.

- **Halten Sie den Kraftantrieb beim Gewindeschneiden oder beim Zurückziehen des Schneidkopfs vom Rohr immer fest, um die beim Gewindeschneiden auftretenden Kräfte zu neutralisieren, unabhängig von der verwendeten Stützvorrichtung.** Dadurch wird das Risiko von Schlag-, Quetsch- und anderen Verletzungen verringert.
- **Befolgen Sie die Anweisungen zur sachgemäßen Benutzung dieser Maschine. Benutzen Sie die Maschine nicht für andere Zwecke, wie zum Bohren von Löchern oder zum Drehen von Winden.** Bei anderen Arten der Verwendung oder bei Veränderung dieser Maschine für andere Zwecke kann sich das Risiko schwerer Verletzungen erhöhen.
- **Benutzen Sie diesen Kraftantrieb nicht, wenn der EIN-/AUS-Schalter defekt ist.** Dieser Schalter ist eine Sicherheitsvorrichtung, die den Motor abschaltet, sobald der Schalter losgelassen wird.
- **Benutzen Sie keine stumpfen oder schadhafte Schneidbacken.** Scharfe Schneidwerkzeuge erfordern weniger Drehmoment und der Kraftantrieb lässt sich leichter kontrollieren.
- **Halten Sie die Griffe trocken, sauber und frei von Ölen und Fetten.** Dadurch können Sie das Werkzeug besser kontrollieren.
- **Verwenden Sie nur RIDGID Schneidköpfe mit RIDGID 760 FXP Kraftantrieb.** Andere Schneidköpfe passen möglicherweise nicht richtig in den Kraftantrieb, wodurch die Gefahr von Geräteschäden und Verletzungen erhöht wird.
- **Bevor Sie einen RIDGID® Kraftantrieb benutzen, machen Sie sich vertraut mit:**
 - Dieser Betriebsanleitung
 - Dem Handbuch für Akku/Ladegerät
 - Den Anweisungen für jede mit diesem Werkzeug verwendete Ausrüstung und jedes Material.

Die Nichtbefolgung der Anweisungen und Warnungen kann zu Sachschäden und/oder schweren Verletzungen führen.

RIDGID Kontaktinformationen

Wenn Sie Fragen zu diesem RIDGID®-Produkt haben:

- Wenden Sie sich an Ihren örtlichen RIDGID Händler.
- Einen RIDGID Kontaktpunkt in Ihrer Nähe finden Sie auf RIDGID.com.
- Den technischen Kundendienst von Ridge Tool erreichen Sie unter ProToolsTechService@Emerson.com bzw. in den USA und Kanada telefonisch unter 844-789-8665.

Beschreibung

Das RIDGID®-Modell 760 FXP Kraftantrieb ist ein akkubetriebenes Werkzeug, das Kraft zum Gewindeschneiden von Rohren und Leitungen liefert. FVorwärts- und Rückwärtsdrehung können mit einem Vorwärts-/Rückwärts-Schiebeschalter ausgewählt werden, während EIN/AUS durch einen Momentan-Kontaktschalter gesteuert wird.

Der Kraftantrieb verwendet RIDGID 11-R (Modell 760 FXP 11-R) und 12-R (Modell 760 FXP 12-R) Schneidköpfe (je nach Werkzeugkonfiguration) für 1/8" - 2" Rohre. Für die Version Modell 760 FXP 11-R wird ein Adapter für die Größen 1/8" - 1¼" benötigt. Dieser Adapter und die Größen 1½" - 2" für 11-R sowie alle 12-R-Schneidköpfe des Modells 760 FXP 12-R werden durch einen Schnellhaltemechanismus im Kraftantrieb gehalten. Andere Schneidköpfe wie OO-R können mit Adaptern verwendet werden. **Aufgrund der Gewindeschneidgeschwindigkeit von mehr als 40 U/min werden RIDGID Hochgeschwindigkeits-Schneidbacken und Nu-Clear™-, Endura-Clear™- oder Extreme Performance™-Gewindeschneidöl für die Verwendung mit dem 760 FXP Kraftantrieb empfohlen.**

Die Werkzeugstatusleuchten zeigen Informationen über den drahtlosen Verbindungsstatus, das bevorstehende Ende der korrekten Gewindeerstellung, den Akkustatus und den Werkzeugfehlerstatus an. Die Arbeitsbeleuchtung rund um den Schneidkopfbereich schaltet sich ein, wenn der EIN/AUS-Schalter gedrückt wird, um den Arbeitsbereich zu beleuchten.

Der Kraftantrieb ist mit drahtloser Technologie ausgestattet, die die Verbindung mit Smartphones und Tablets erlaubt. *Siehe „RIDGID Link App-Verbindung (Drahtlose Kommunikation)“ Abschnitt für Einzelheiten.*

Der 760 FXP 12-R Kraftantrieb kann auch zum Antreiben des RIDGID Rohrabschneiders 258/258XL und für andere Zwecke verwendet werden (*siehe „Weitere Verwendungsmöglichkeiten“*).



Abbildung 1 – 760 FXP Kraftantrieb



Abbildung 2 - 692 Stützarm



Abbildung 3 – Geräteseriennummer

Das Seriennummernschild des 760 FXP Kraftantriebs befindet sich an der Akkuschiene unter dem Griff. Die letzten 4 Ziffern der Seriennummer geben Monat und Jahr der Herstellung an (MMJJ).

| Symbol | Blinkende Leuchte | Stetiges Leuchten | Bedeutung | |
|-------------|-------------------|--|---|--|
| | | | | |
| | | Blau | Verbindung zur RIDGID Link App möglich. | |
| | | Blau (30s) | Verbindung zur RIDGID Link App hergestellt. | |
| | | Grün | | Nähert sich dem Ende des Gewindes für 1/2" - 2" NPT. Der Benutzer sollte dem Schneidkopfbereich mehr Aufmerksamkeit schenken, da sich das Ende des Gewindes nähert. Das LED-Arbeitslicht variiert auch in der Helligkeit. |
| | | Gelb | | Die Akku-Ladung ist niedrig und es verbleibt nur noch eine begrenzte Anzahl von Gewinden, bevor der Akku wieder aufgeladen werden muss (mit der verbleibenden Ladung können nur noch etwa 3 2" -Gewinde oder 4-5 1"-Gewinde geschnitten werden). |
| | | Gelb Rot | | Der Akku ist schwach und das Werkzeug funktioniert nicht. Akku aufladen/aufgeladenen Akku einsetzen. |
| | | | Gelb | Wartung erforderlich. Weitere Informationen finden Sie unter <i>RIDGID Link App</i> . |
| | | Rot | | Werkzeug wurde aufgrund eines Ereignisses angehalten, das nutzbare Grenzen überschreitet (z. B. Strom, Temperatur oder Stabilität). Bestätigen Sie die ordnungsgemäße Einrichtung und nehmen Sie den Betrieb wieder auf. Weitere Informationen finden Sie unter <i>RIDGID Link App</i> . |
| | | | Rot | Das Werkzeug hat eine Fehlfunktion und funktioniert nicht. Nehmen Sie den Akku heraus und lassen Sie das Werkzeug ruhen, setzen Sie dann den Akku wieder ein. Wenn das Licht noch leuchtet, geben Sie das Werkzeug in die Wartung. Weitere Informationen finden Sie unter <i>RIDGID Link App</i> . |
| | | Lila | | Firmware-Update im Gange, das Tool kann während der Aktualisierung nicht verwendet werden. Weitere Informationen finden Sie unter <i>RIDGID Link App</i> . |
| Lila Rot | | Das Firmware-Update wurde unterbrochen und nicht abgeschlossen, das Werkzeug kann nicht verwendet werden. Fahren Sie fort und schließen Sie die Aktualisierung gemäß den Anweisungen der App ab. | | |

Abbildung 4 – Statusleuchten des Werkzeugs

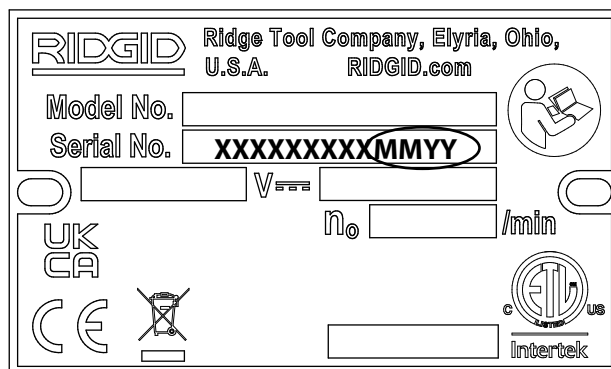
Technische Daten

| | | |
|---|---|--------------------------------------|
| Rohrgewinde- schneidkapazität | Rohr 1/8" bis 2" (3 bis 50 mm) Bolzen 1/4" bis 1" (6 bis 25 mm) mit 00-RB Schneidkopf | |
| Modell | 760 FXP 11-R | 760 FXP 12-R |
| Schneidkopf- halterung | 11-R Schneidkopf Haltemechanismus (1 1/2 - 2 Zoll) Ringfeder (1/8 - 1 1/4 Zoll) | 12-R Schneidkopf Haltemechanismus |
| Schneid- backentyp | Hochgeschwindigkeits-Schneidbacken wird empfohlen [#] | |
| Öltyp | RIDGID Nu-Clear™-, Endura-Clear™- oder Extreme Performance™- Gewindeschneidöl wird empfohlen [#] | |
| Adapter | Verwendet mit 1/8" bis 1 1/4" Schneidköpfe | Nicht erforderlich |
| Linksgewinde | Ja mit entsprechendem Schneidkopf | |
| Stützarm für | Nr. 692 | |
| Stromversorgung | RIDGID RB-FXPXX Akku (Siehe Abschnitt „Optionale Ausrüstung“) | |
| Motortyp | Bürstenloser Gleichstrommotor | |
| Watt | 1080 W | |
| Spannung | 54 V DC nominal | |
| Ampere | 20 A | |
| Betriebsdrehzahl (U/min) | 42 U/min, ohne Last | |
| Bedienelemente | Vorwärts/Rückwärts-Schiebeschalter und EIN/AUS-Momentan-Kontaktschalter | |
| Getriebekopf | Aluminiumdruckguss, dauergeschmiert | |
| Betriebs- temperatur | -4 °F bis 140 °F (-20 °C bis 60 °C) | |
| Lager- temperatur | -4 °F bis 140 °F (-20 °C bis 60 °C) | |
| Reichweite der drahtlosen Verbindung | 33 ft. (10 m) max. | |
| Maße | 27,8" x 5,2" x 9,1" (706 mm x 132 mm x 231 mm) | |
| Gewicht (ohne Akku/Aufsatz) | 24,0 lb (10,9 kg) | |
| Schalldruck (L _{PA})* | 82.6 dB(A), K=3 | |
| Schallleistung (L _{WA})* | 91.1 dB(A), K=3 | |
| Vibration* | <2.5m/s ² , K=1.5 | |

Die Verwendung von legierten Schneidköpfen oder ungeeigneten Ölsorten (einschließlich RIDGID Dark™) kann zu einer verkürzten Lebensdauer der Schneidbacken, schlechter Gewindequalität oder verminderter Werkzeugleistung führen.

* Schall und Vibration werden nach einem standardisierten Verfahren gemäß der Norm EN 62481-1 gemessen.

- Vibrationsniveaus können für Vergleiche mit anderen Werkzeugen und für die vorläufige Einschätzung der Exposition verwendet werden.
- Schall- und Vibrationsemissionen können aufgrund Ihres Standorts und der spezifischen Verwendung dieser Werkzeuge schwanken.
- Das tägliche Expositionsniveau für Schall und Vibrationen muss für jede Anwendung bewertet werden und bei Bedarf sind entsprechende Sicherheitsmaßnahmen zu treffen. Bei der Bewertung des Expositionslevels sollte die Zeit berücksichtigt werden, für die ein Werkzeug abgeschaltet ist und nicht benutzt wird. Dadurch kann sich das Expositionsniveau über die gesamte Arbeitszeit signifikant verringern.

Standardausstattung

Einzelheiten über die Ausrüstung, die mit bestimmten Maschinen geliefert wird, finden Sie im RIDGID-Katalog.

HINWEIS Für die Auswahl der geeigneten Materialien, sowie der Installations-, Verbindungs- und Formmethoden ist der Systemdesigner und/oder Installateur verantwortlich. Die Auswahl ungeeigneter Materialien und Methoden kann zu Systemausfällen führen.

Edelstahl und andere korrosionsbeständige Materialien können bei Installation, Zusammenfügen und Formen kontaminiert werden. Diese Kontamination könnte zu Korrosion und vorzeitigem Ausfall führen. Eine sorgfältige Bewertung der Materialien und Methoden für die speziellen Einsatzbedingungen, einschließlich chemischer Bedingungen und Temperatur, sollte erfolgen, bevor eine Installation versucht wird.

Inspektion vor der Benutzung

⚠️ WARNUNG

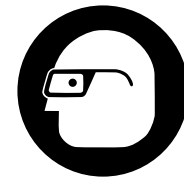

Kontrollieren Sie der 760 FXP Kraftantrieb vor jeder Benutzung und beheben Sie etwaige Probleme, um die Verletzungsgefahr durch Stromschlag, Quetschverletzungen und andere Ursachen zu reduzieren und Beschädigungen des Kraftantriebs zu vermeiden.

1. Vergewissern Sie sich, dass der EIN/AUS-Schalter gelöst ist, und nehmen Sie den Akku aus dem Gerät.
2. Beseitigen Sie sämtliches Öl, Fett und Schmutz von Kraftantrieb und Stützvorrichtung, einschließlich Handgriffen und Bedienelementen. Dies erleichtert die Inspektion und hilft, zu vermeiden, dass Gerät oder Bedienelemente Ihnen aus den Händen gleiten.
3. Überprüfen Sie den Kraftantrieb und den Stützarm auf folgende Punkte:
 - Korrekte Montage, Wartung und Vollständigkeit.

- Schadhafte, falsch ausgerichtete oder klemmende Teile.
- Ordnungsgemäße Funktion der Schalter (Abbildung 1).
- Die Greifzähne des Stützarms müssen sauber und in einwandfreiem Zustand sind. Die Zähne können mit einer Drahtbürste gereinigt werden.
- Warnschild vorhanden und lesbar (Abbildung 1).
- Umstände, die einen sicheren und normalen Betrieb verhindern könnten.

Wenn Probleme festgestellt werden, benutzen Sie den Kraftantrieb erst, wenn die Probleme behoben sind.

- Überprüfen Sie die Schneidkanten der Schneidbacken auf Verschleiß, Verformung, Späne oder andere Probleme. Stumpfe oder schadhafte Schneidwerkzeuge erhöhen den erforderlichen Kraftaufwand, beeinträchtigen die Schnittqualität und erhöhen die Verletzungsgefahr.
- Kontrollieren und warten Sie alle anderen verwendeten Ausrüstungsteile gemäß der jeweiligen Anleitung, um sicherzustellen, dass sie in funktionsfähigen Zustand sind.
- Überprüfen Sie entsprechend den Anweisungen für *Vorbereitung und Betrieb* den Kraftantrieb auf einwandfreie Funktion.

- Schieben Sie den Schiebeschalter Vorwärts/Rückwärts in die Position Vorwärts. Drücken Sie den EIN/AUS-Schalter und lassen Sie ihn wieder los. Vergewissern Sie sich, dass sich der Kraftantrieb in die richtige Richtung (siehe Abbildung 5A) dreht und beim Loslassen des Schalters anhält.

- Wiederholen Sie den Vorgang für den Rückwärtsbetrieb (siehe Abbildung 5B). Wenn sich der Kraftantrieb nicht in die richtige Richtung dreht oder der Betrieb der Maschine nicht mit dem EIN/AUS-Schalter bedient werden kann, verwenden Sie die Maschine nicht, bis sie repariert wurde.

Die Position des Vorwärts/Rückwärts-Schiebeschalters kann nur geändert werden, wenn der EIN/AUS-Schalter losgelassen wird. Lassen Sie den Kraftantrieb vollständig zum Stillstand kommen, bevor Sie die Richtung mit dem Schiebeschalter Vorwärts/Rückwärts umkehren. Dadurch wird das Risiko einer Beschädigung des Kraftantriebs verringert.

- Halten Sie den EIN/AUS-Schalter gedrückt. Überprüfen Sie die bewegenden Teile auf falsche Ausrichtung, Klemmen, ungewöhnliche Geräusche oder andere ungewöhnliche Bedingungen. Lassen Sie den Ein-/Ausschalter los. Verwenden Sie die Maschine bei Vorliegen eines ungewöhnlichen Zustands nicht, bis sie repariert wurde.



Abbildung 5A - Schalterstellung VORWÄRTS (im Uhrzeigersinn)



Abbildung 5B - Schalterstellung RÜCKWÄRTS (gegen den Uhrzeigersinn)

- Lassen Sie den EIN/AUS-Schalter los und nehmen Sie den Akku mit trockenen Händen aus dem Gerät.

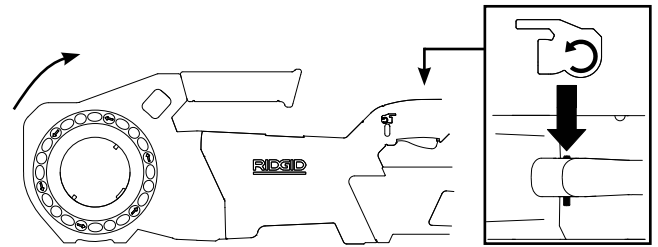
Vorbereitung und Betrieb

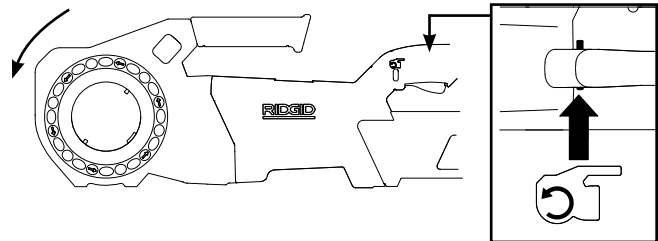

Befolgen Sie bei Vorbereitung und Betrieb des Kraftantriebs diese Verfahren, um die Verletzungsgefahr durch Stromschlag, Verfangen, Schläge, Quetschungen und andere Ursachen zu vermeiden und um Schäden am Kraftantrieb zu verhindern.

Verwenden Sie entsprechend diesen Anweisungen eine geeignete Stützvorrichtung. Stützvorrichtungen verbessern die Kontrolle und reduzieren das Risiko von Schlag-, Quetsch- und/oder anderen Verletzungen.

Wenn eine andere Stützvorrichtung als der mitgelieferte Stützarm verwendet wird, muss die Stützvorrichtung gegen das Getriebegehäuse wirken. Stützvorrichtungen, die das Motorgehäuse oder den Griff berühren, können diese Teile beschädigen oder die Verletzungsgefahr erhöhen.

Halten Sie den Kraftantrieb beim Gewindeschneiden oder beim Zurückziehen des Schneidkopfs vom Rohr immer fest, um die beim Betrieb auftretenden Kräfte zu neutralisieren, unabhängig von der verwendeten Stützvorrichtung. Dadurch wird das Risiko von Schlag-, Quetsch- und anderen Verletzungen verringert.

Tragen Sie keine Handschuhe oder lose Kleidung. Hemdsärmel und Jacken müssen zugeknöpft sein. Lose Kleidung kann sich in den drehenden Teilen verfangen und zu Quetsch- und Stoßverletzungen führen.

Stützen Sie das Rohr ausreichend ab. So wird die Gefahr, dass das Rohr herunterfällt oder dass die Maschine kippt und schwere Verletzungen verursacht, reduziert.

Verwenden Sie keinen Kraftantrieb, der nicht über einen ordnungsgemäß funktionierenden EIN/AUS-Schalter und einen Vorwärts-/Rückwärts-Schiebeschalter verfügt.

Arbeitsprozess und EIN/AUS-Schalter müssen von einer Person kontrolliert werden. Nicht mit mehr als einer Person betreiben. Für den Fall des Verfangens in Teilen muss der Bediener den EIN/AUS-Schalter unter Kontrolle haben.

1. Überprüfen Sie den Arbeitsbereich auf:
 - Ausreichende Beleuchtung.
 - Entflammbare Flüssigkeiten, Dämpfe oder Stäube, die sich entzünden können. Sind solche Gefahrenquellen vorhanden, arbeiten Sie in diesen Bereichen erst, wenn diese erkannt und beseitigt wurden. Die Kraftantriebe sind nicht explosionsgeschützt und können Funkenbildung verursachen.
 - Freien, ebenen, stabilen und trockenen Arbeitsplatz für das Gerät und den Bediener.
 - Gute Belüftung. Nicht über längere Zeit in kleinen, beengten Bereichen benutzen.
2. Überprüfen Sie das zu bearbeitende Rohr und die entsprechenden Fittings und vergewissern Sie sich, dass der gewählte Kraftantrieb für die Aufgabe geeignet ist. *Siehe technische Daten.* Verwenden Sie die Maschine nur zum Schneiden von Gewinden in gerade Rohlinge.

Ausrüstung für andere Anwendungen ist im Ridge Tool Katalog zu finden, online auf RIDGID.com, oder rufen Sie in den USA und Kanada den Ridge Tool Technical Service unter 844-789-8665 an.

3. Vergewissern Sie sich, dass das zu verwendende Gerät sachgemäß überprüft wurde.
4. Bereiten Sie das Rohr nach Bedarf korrekt vor. Vergewissern Sie sich, dass das Rohr gerade abgeschnitten und entgratet ist. Bei schräg abgeschnittenem Rohr können die Schneidbacken beim Gewindeschneiden beschädigt werden oder der Schneidkopf hat Schwierigkeiten, das Rohr zu erfassen.

Einsetzen der Schneidköpfe

5. Einbau von 12-R Schneidköpfen (760 FXP 12-R), 11-R (1½" - 2") Schneidköpfen oder Adapter (760 FXP 11-R):
 - a. Vergewissern Sie sich, dass der EIN/AUS-Schalter gelöst ist, und nehmen Sie den Akku aus dem Gerät.
 - b. Drehen Sie den Antriebsring gegen den Uhrzeigersinn in Pfeilrichtung, um den Haltemechanismus zu öffnen. Lassen Sie den Antriebsring los und vergewissern Sie sich, dass der Antrieb in der offenen Position bleibt (*siehe Abbildung 6*).
 - c. Setzen Sie den Schneidkopf bzw. das Keilende des Adapters vollständig in den Kraftantrieb ein, um den Haltemechanismus automatisch zu verriegeln. Drehen Sie den Schneidkopf, bis die Antriebsklinken sicher in die Verzahnung eingreifen. Der 12-R-Schneidkopf kann von beiden Seiten des Kraftantriebs eingesetzt werden.

- d. Überprüfen Sie, ob der Schneidkopf/Adapter sicher ist.
- e. Um den Schneidkopf zu entfernen, drehen Sie den Antriebsring gegen den Uhrzeigersinn in Richtung der Pfeile und halten Sie ihn in der entriegelten Position.



Abbildung 6A - Haltemechanismus (760 FXP 12-R)



Abbildung 6B - Haltemechanismus (760 FXP 11-R)



Abbildung 7 - Einbau des Adapters

6. Einbau von 11-R Schneidköpfen, 1¼" und kleiner (nur 760 FXP 11-R):
 - a. Vergewissern Sie sich, dass der EIN/AUS-Schalter gelöst ist, und nehmen Sie den Akku aus dem Gerät.
 - b. Falls erforderlich, installieren Sie den Adapter, *siehe Schritt 5*.
 - c. Setzen Sie das achteckige Ende des Schneidkopfes rechtwinklig in den Kraftantrieb ein, bis es durch den Federring gesichert ist. Die Schneidköpfe können nur von der Adapterseite des Werkzeugs aus eingesetzt werden.
 - d. Zum Entfernen den Schneidkopf aus dem Kraftantrieb ziehen. Verwenden Sie bei Bedarf einen Kunststoffhammer oder einen Holzklötz, um den Schneidkopf herauszuklopfen. Schlagen Sie nicht auf den Schneidkopf, dadurch kann das Werkzeug beschädigt werden.

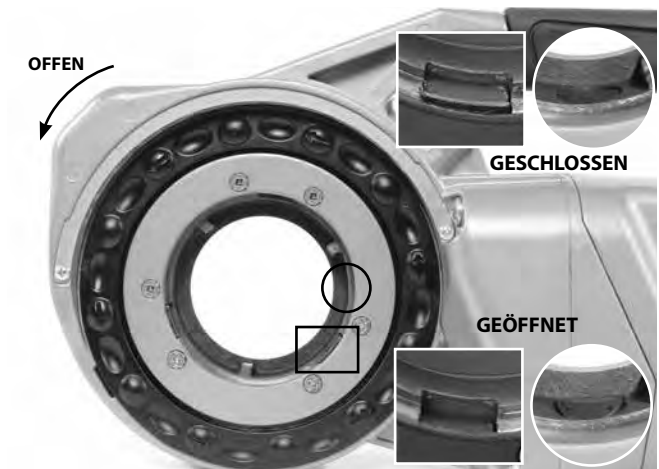

Abbildung 8 – Einbau von 1¼" oder kleineren 11-R Schneidköpfen (nur 760 FXP 11-R)

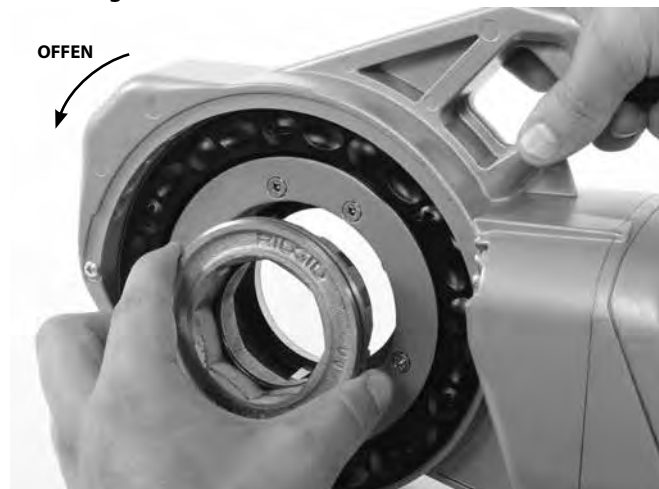
7. Stellen Sie den Vorwärts-/Rückwärts-Schiebeschalter des Kraftantriebs auf das gewünschte Rechts- oder Linksgewinde ein. *Siehe Abbildung 9*.
 - a. Schieben Sie den Schiebeschalter in die Position Vorwärtsdrehung. Dadurch entstehen Rechtsgewinde, wenn die Schneidbacke von der linken (vorderen) Seite des Werkzeugs eingesetzt wird.
 - b. Schieben Sie den Schiebeschalter in die Position Rückwärts. Dadurch entstehen Rechtsgewinde, wenn die Schneidbacke von der rechten (hinteren) Seite des Werkzeugs eingesetzt wird (nur für 760 FXP 12-R).
 - c. Für Linksgewinde schalten Sie die Positionen des Schiebeschalters Vorwärts/Rückwärts um.



Abbildung 9 - Vorwärts/Rückwärts-Schiebeschalter/ Schneidkopfausrichtung

8. Vergewissern Sie sich, dass das zu bearbeitende Rohr stabil und gesichert ist, um ein Umkippen während der Benutzung zu verhindern. Benutzen Sie zum Abstützen des Rohrs geeignete Rohrstützer.
9. Wenn Sie den 418 Öler verwenden, überprüfen Sie den Füllstand des RIDGID Gewindeschneidöls. Entfernen Sie die Späneauffangschale und vergewissern Sie sich, dass das Filtersieb sauber und vollständig in Öl eingetaucht ist. Bei Bedarf Öl nachfüllen oder wechseln. Platzieren Sie den Öler 418 unter dem zu bearbeitenden Rohr.
Wenn Sie Aerosol-Öl verwenden, überprüfen Sie die Menge des Gewindeschneidöls in den Dosen. Vergewissern Sie sich, dass genügend Öl für das Gewindeschneiden vorhanden ist.

Widerstand gegen Gewindeschneidkräfte

Verwendung des mitgelieferten Stützarms:

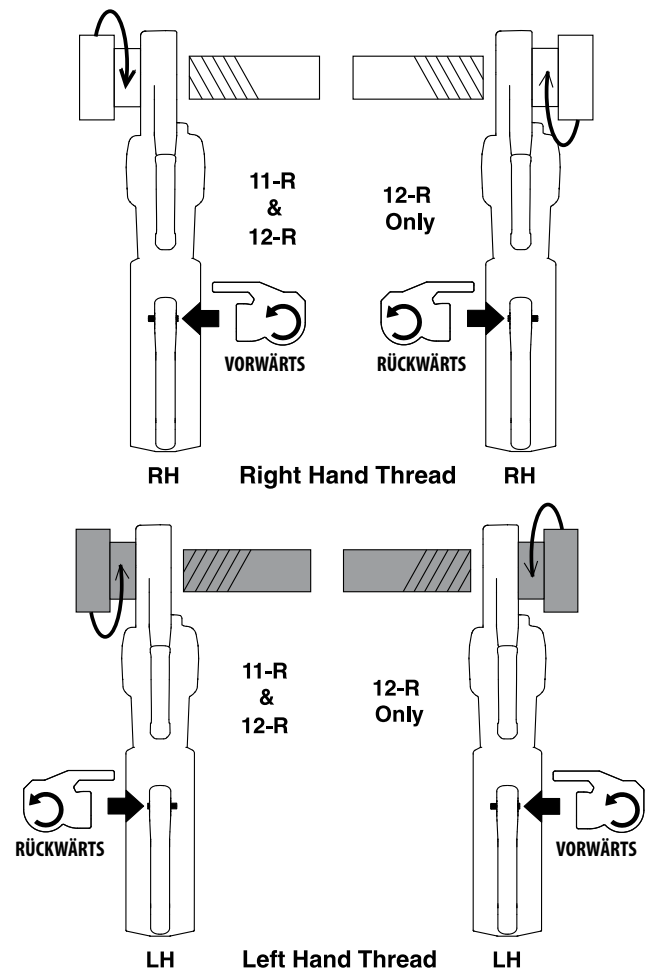
- a. Verwenden Sie immer den mitgelieferte Stützarm, es sei denn, er kann aufgrund räumlicher oder anderer Einschränkungen nicht benutzt werden. Der Stützarm wird am Rohr befestigt und erhöht den Widerstand gegen Gewindeschneidkräfte.

- b. Positionieren Sie den Stützarm auf dem Rohr, sodass das Ende des Stützarms mit dem Ende des Rohrs fluchtet und die Oberseite des Stützarms horizontal liegt (Abbildung 10). So ist der Stützarm korrekt für das Gewindeschneiden ausgerichtet und verhindert, dass Öl in das Kraftantriebsgehäuse eindringt (Abbildung 11).
- c. Vergewissern Sie sich, dass die Stützarmbacken gerade am Rohr ausgerichtet sind und ziehen Sie den Stützarmgriff fest.



Abbildung 10A - Positionierung des Stützarms



Abbildung 10B - Positionierung des Stützarms

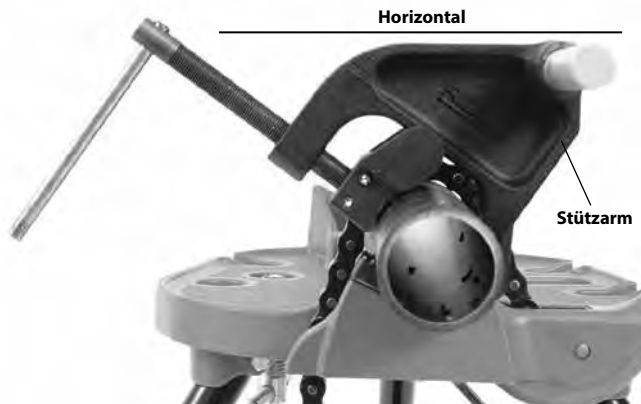

Abbildung 11 - Richtige Ausrichtung des 760 FXP Kraftantriebs

Wenn der Stützarm nicht verwendet werden kann:

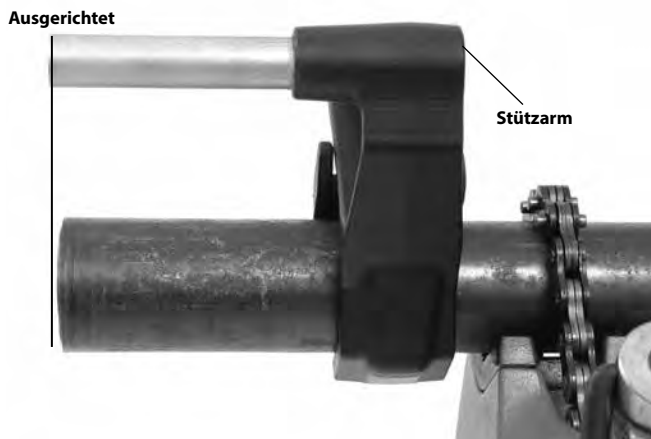
Beim Gewindeschneiden von Rohren an Ort und Stelle oder ähnlichen Anwendungen kann der Stützarm aus Platzgründen nicht verwendet werden.

- a. Wenn möglich, entfernen Sie das Rohr und schneiden Sie es in einem Schraubstock. Wenn dies nicht möglich ist, müssen andere Stützvorrichtungen verwendet werden, um den Gewindeschneidkräften zu widerstehen, z. B. indem das Gehäuse des Kraftantriebsgetriebes oder der Aluminiumkörper gegen ein angrenzendes Bauteil (z. B. Wände, Balken oder Hebzeuge) gestellt wird. Dies setzt voraus, dass das Rohr und seine Umgebung in der Lage sind, dem Gewicht des Werkzeugs und den beim Gewindeschneiden auftretenden Kräften standzuhalten. Es kann notwendig sein, temporäre oder permanente Rohrstützen oder Strukturelemente hinzuzufügen.
- b. Für die Herstellung von Rechtsgewinden rotiert der Schneidkopf im Uhrzeigersinn (wenn man auf die Vorderseite des Schneidkopfes blickt). Die beim Gewindeschneiden auftretenden Kräfte wirken gegen den Uhrzeigersinn. Rotation und Kraft sind bei Linksgewinden umgekehrt. Vergewissern Sie sich, dass die Stützvorrichtung so angebracht ist, dass sie die beim Gewindeschneiden auftretende Kraft ordnungsgemäß absorbiert.
- c. Der Griff des Kraftantriebs, das Kunststoffgehäuse oder der Akku dürfen nicht gegen angrenzende Bauteile gedrückt werden, um auf die Gewindeschneidkräfte zu reagieren, da dies zu Schäden am Kraftantrieb führen kann.
- d. Halten Sie den Kraftantrieb gegen das Bauteil und achten Sie darauf, dass Finger oder Hände nicht zwischen Kraftantrieb und Bauteil geraten. Wenn Sie den Schneidkopf vom Gewinde zurückziehen, halten Sie den Kraftantrieb immer fest, um zu verhindern, dass die Gewindegänge durch die Kräfte beschädigt werden. Durch diese Schritte wird das Risiko von Schlag-, Quetsch- und anderen Verletzungen verringert. Der EIN-/AUS-Schalter kann jederzeit losgelassen werden, um den Kraftantrieb abzuschalten.

Halten Sie den Kraftantrieb beim Gewindeschneiden oder beim Zurückziehen des Schneidkopfes vom Rohr immer fest, um die beim Gewindeschneiden auftretenden Kräfte zu neutralisieren, unabhängig von der verwendeten Stützvorrichtung. Dadurch wird das Risiko von Schlag-, Quetsch- und anderen Verletzungen verringert. Der EIN-/AUS-Schalter kann jederzeit losgelassen werden, um den Kraftantrieb abzuschalten.

Einsetzen/Entfernen des Akkus

- 10. Setzen Sie mit trockenen Händen einen vollständig geladenen Akku in den Kraftantrieb ein. Die Werkzeugstatusleuchten leuchten auf. (Siehe Abbildung 4).

Das Werkzeug hat eine Verriegelung, um den Akku sicher zu halten. Die Verriegelung rastet hörbar ein, wenn der Akku eingelegt wird. Vergewissern Sie sich durch leichtes Ziehen am Akku, dass er sich nicht vom Werkzeug löst.

Um den Akku zu entfernen, drücken Sie die Verriegelung und schieben Sie den Akku aus dem Werkzeug.



Abbildung 12 - Akkuverriegelung

Gewindeschneiden

11. Positionieren Sie den Schneidkopf über dem Rohrende und stützen Sie den Kraftantrieb ab, wie im Abschnitt *Widerstand gegen die beim Gewindeschneiden auftretenden Kräfte* beschrieben.
12. Betätigen Sie gleichzeitig den EIN/AUS-Schalter und drücken Sie mit der Handfläche der freien Hand gegen das Druckkissen oder die Abdeckplatte des Schneidkopfs, um das Gewindeschneiden zu starten (siehe *Abbildung 13*). Die LED-Arbeitsbeleuchtung leuchtet auf, wenn der EIN/AUS-Schalter gedrückt wird. Bei Anwendungen, die die Verwendung des 11-R Adapters (für 1/8" bis 1/4" Schneidköpfe) erfordern, drücken Sie nur auf die Abdeckplatte des Schneidkopfs.



Abbildung 13A - Gewindeschneiden mithilfe der Schneidkopfabdeckplatte starten



Abbildung 13B - Gewindeschneiden mithilfe des Druckkissens starten

Tragen Sie beim Drücken keine Handschuhe und keinen Schmuck, verwenden Sie keinen Lappen – dies erhöht die Gefahr von Verfangen und Verletzungen. Sobald die Schneidbacken das Rohr erfassen, wird das Gewinde geschnitten, da die Schneidbacken sich selbst auf das Rohrende ziehen.

Halten Sie den Griff des Kraftantriebs immer fest, um den auftretenden Kräften zu widerstehen. Stützvorrichtungen können abrutschen, sodass der Kraftantrieb sich bewegen kann. Der EIN-/AUS-Schalter kann jederzeit losgelassen werden, um den Kraftantrieb abzuschalten.

13. Hören Sie auf, auf das Druckkissen oder die Schneidkopf-abdeckplatte zu drücken und tragen Sie eine großzügige Menge RIDGID-Gewindeschneidöl auf den zu schneidenden Bereich auf. Dies verringert das zum Gewindeschneiden erforderliche Drehmoment, verbessert die Gewindegüte und steigert die Lebensdauer der Schneidbacke (siehe *Abbildung 14*).

Der Kraftantrieb stoppt, wenn sich das Werkzeug schnell dreht und einen vorgegebenen Winkel überschreitet. Wenn das Werkzeug aus diesem Grund angehalten wird, entfernen Sie das Werkzeug aus dem Rohr, stützen Sie den Kraftantrieb gemäß dem Abschnitt *Widerstand gegen Gewindeschneidkräfte* richtig ab und setzen Sie den Betrieb fort.



Abbildung 14 – Gewindeschneiden in Rohr

14. Der Kraftantrieb warnt den Benutzer, wenn sich der Schneidkopf dem Ende eines typischen Gewindes für die meisten Rohrgrößen und -typen nähert. Die untere LED der Statusleuchten des Werkzeugs blinkt grün, und die LED-Arbeitsbeleuchtung ändert ihre Intensität, um anzuzeigen, dass der Benutzer etwa 8-9 Umdrehungen lang ein Gewinde geschnitten hat, und signalisiert, dass der Benutzer dem Schneidkopfbereich mehr Aufmerksamkeit schenken sollte, da sich der Abschluss des Gewindes nähert; dies bedeutet nicht, dass das Gewinde fertig ist. Diese Funktion kann nur bei 1/2" - 2" NPT-Gewinden verwendet werden; bei kleineren Gewinden leuchtet die LED nicht. *Siehe Abbildung 4.*

Der Kraftantrieb ist mit einer LED-Arbeitsbeleuchtung ausgestattet, um die Sicht auf den Schneidkopfbereich beim Gewindeschneiden zu verbessern. Drücken Sie den EIN/AUS-Schalter, bis das Ende des Rohrs mit der Kante des Schneidkopfs bündig ist, und lassen Sie den Schalter los. Lassen Sie den Kraftantrieb vollständig zum Stillstand kommen.



Abbildung 15 – Rohr fluchtet mit Kante der Schneidbacken

15. Drehen Sie den Vorwärts-/Rückwärts-Schiebeschalter um und betätigen Sie den EIN/AUS-Schalter, um den Schneidkopf aus dem geschnittenen Rohr zu entfernen. Halten Sie den Griff des Kraftantriebs fest, um den auftretenden Kräften zu widerstehen, und ziehen Sie den Schneidkopf zurück.

HINWEIS Die Position des Vorwärts-/Rückwärts-Schiebeschalters kann nur geändert werden, wenn der EIN/AUS-Schalter losgelassen wird. Lassen Sie den Kraftantrieb vollständig zum Stillstand kommen, bevor Sie die Richtung mit dem Schiebescchalter umkehren. Dadurch wird das Risiko einer Beschädigung des Kraftantriebs verringert.

16. Lassen Sie den EIN/AUS-Schalter los und entfernen Sie Kraftantrieb und Schneidkopf vom Rohr.

17. Nehmen Sie den Akku mit trockenen Händen aus dem Kraftantrieb.

18. Wischen Sie Öl und Rückstände vom Gewinde und aus dem Schneidkopf, vermeiden Sie dabei Schnittverletzungen durch scharfe Rückstände oder Kanten. Beseitigen Sie etwaige Ölspritzer aus dem Arbeitsbereich.

Überprüfung der Gewinde

1. Entfernen Sie, sofern vorhanden, Öl, Späne oder Rückstände vom Gewinde.
2. Inspizieren Sie das Gewinde visuell. Gewinde sollten gleichmäßig und vollständig sein und eine gute Form aufweisen. Wenn Probleme, wie Ausreißen des Gewindes, dünne Gewinde oder Unrundheit des Rohrs festgestellt werden, schließt das Gewinde möglicherweise nicht dicht. Informationen zur Diagnose dieser Probleme sind der *Fehlerbehebungstabelle* zu entnehmen.
3. Überprüfen Sie die Größe des Gewindes. Am besten überprüft man die Gewindegröße mit einem Lehring. Es gibt verschiedene Arten von Lehringen und die Benutzung kann vom hier gezeigten Verfahren abweichen. *Abbildung 16.*

- Schrauben Sie den Lehring handfest auf das Gewinde.
- Sehen Sie sich an, wie weit das Rohrende aus dem Lehring ragt. Das Rohrende sollte mit der Seite des Rings bündig sein, plus oder minus eine Drehung. Wenn die Messung kein korrektes Gewinde ergibt, schneiden Sie das Gewinde ab, justieren Sie den Schneidkopf und schneiden Sie ein weiteres Gewinde. Die Verwendung eines Gewindes, bei dem die Messung kein korrektes Resultat ergibt, kann zu Undichtigkeit führen.



Abbildung 16 – Überprüfen der Gewindegröße

- Wenn kein Lehnring zur Überprüfung der Gewindegröße verfügbar ist, können Sie zum Messen der Gewindegröße ein neues sauberes Verbindungsstück verwenden, das für die bei der gegenwärtigen Tätigkeit verwendeten Verbindungsstücke repräsentativ ist. Bei 2" und kleineren NPT-Gewinden sollten die Gewinde so geschnitten werden, dass das Fitting nach 4 bis 5 Umdrehungen handfest sitzt, bei BSPT-Gewinden mit 2" und weniger sollten es 3 Umdrehungen sein.

RIDGID Link App-Verbindung (Drahtlose Kommunikation)

Der RIDGID® 760 FXP Kraftantrieb ist mit drahtloser Technologie versehen, die die Datenkommunikation an entsprechend ausgestattete Smartphones oder Tablets („Geräte“) mit den Betriebssystemen iOS oder Android erlaubt.

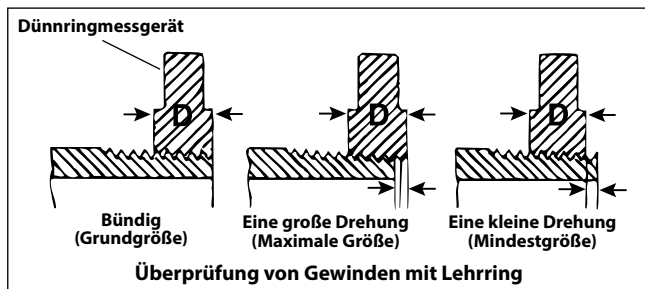
1. Laden Sie die entsprechende RIDGID® Link-App auf Ihr Gerät von RIDGID.com/apps oder im Google Play Store oder Apple App Store.
2. Nach dem Einsetzen der Batterie oder nach dem Drücken des Ein-/Ausschalters blinkt die obere LED der Werkzeugstatusleuchten blau, wenn eine Verbindung mit einem Gerät möglich ist. *Siehe Abbildung 4.*
3. Suchen Sie das RIDGID Link App-Symbol auf Ihrem Gerät und starten Sie die App, indem Sie das Symbol auswählen. Suchen Sie über die App nach Werkzeugen in der Nähe und wählen Sie das gewünschte RIDGID-Werkzeug aus. Spezifische Informationen zur Verbindung über die drahtlose Technologie finden Sie in der Anleitung Ihres Geräts. Sobald die Verbindung hergestellt ist, leuchtet die obere LED der Statusleuchten des Werkzeugs blau.

Nach der ersten Kopplung stellen die meisten Geräte automatisch eine Verbindung zu den Werkzeugen her, wenn die drahtlose Technologie aktiv und in Reichweite ist und wenn die Geräteeinstellungen entsprechend konfiguriert sind. Der Kraftantrieb sollte weniger als 10 m (33 ft.) von dem zu erkennenden Gerät entfernt sein. Jedes Hindernis zwischen Werkzeug und Gerät kann die Reichweite verringern.

4. Befolgen Sie die Anweisungen der App für die ordnungsgemäße Verwendung.
5. Die drahtlose Datenkommunikation wird ausgeschaltet, wenn der Akku aus dem Gerät entfernt wird.

760 FXP Kraftantrieb – Weitere Verwendungsmöglichkeiten

Dieses Handbuch enthält spezifische Anweisungen für die Verwendung des Kraftantriebs 760 FXP zum Gewindeschneiden mit verschiedenen RIDGID Schneidköpfen. Bei der Verwendung mit anderen RIDGID Geräten (beispielsweise dem RIDGID 258/258XL Elektro-Rohrabschneider) befolgen Sie bitte die Anweisungen und Warnungen für dieses RIDGID Gerät hinsichtlich der korrekten Vorbereitung und Verwendung. Es wird empfohlen, den 760 FXP Kraftantrieb im Rückwärtsgang zu betreiben, wenn er mit dem RIDGID 258/258XL Hochleistungs-Rohrabschneider verwendet wird.

Die grüne LED, die anzeigt, dass sich der Benutzer dem Ende eines typischen Gewinde nähert, kann während der Verwendung in anderen Anwendungen aufleuchten, sollte aber ignoriert werden. Die LED erlischt nach etwa 3-4 weiteren Umdrehungen.

RIDGID kann nicht für jede mögliche Verwendung des 760 FXP Kraftantriebs spezifische Anweisungen erteilen. Der Benutzer muss die jeweilige Arbeitssituation beurteilen und die richtigen Praktiken und Methoden anwenden. Sollten Zweifel bezüglich der Benutzung dieses Kraftantriebs für diese anderen Zwecke bestehen, benutzen Sie ihn nicht.

Bei Verwendung des Kraftantriebs 760 FXP für andere Zwecke müssen die Arbeiten unter Anwendung der folgenden allgemeinen Richtlinien sorgfältig geprüft und vorbereitet werden. Dieser Kraftantrieb erzeugt ein hohes Drehmoment und entsprechend große Kräfte, die Schlag- und Quetschverletzungen verursachen können.

- Der RIDGID 774 Rechteckantriebsadapter kann verwendet werden, um das Modell 760 FXP 12-R Kraftantrieb so anzupassen, dass ein 15/16" Außenvierkantanschluss gedreht werden kann. Bringen Sie den Adapter fest an, damit er sich bei der Benutzung nicht lösen kann.
- Eine geeignete Methode, um den auftretenden Kräften standhalten zu können, muss entwickelt werden (*siehe Abschnitt „Widerstand gegen auftretende Kräfte“*). Die Kräfte können 1000 lbs (455 kg) übersteigen. Stützvorrichtungen können gegen das Getriebegehäuse des 760 FXP Kraftantriebs (*Abbildung 1*) angebracht werden.
- Halten Sie den Kraftantrieb immer gegen die Stützvorrichtung – Bewegen Sie keine Körperteile zwischen Kraftantrieb und Stützvorrichtung.
- Während der Benutzung darf zwischen Kraftantrieb und Stützvorrichtung keine relative Bewegung auftreten.
- Vergewissern Sie sich, dass bei der Anwendung (etwa Betä-

tigung eines Ventils) eine freie Bewegung ohne Klemmen möglich ist und dass die Enden der Wege bekannt sind. Wenn das System während der Benutzung klemmt oder sich nicht weiter bewegt, nehmen die auftretenden Kräfte abrupt und erheblich zu oder der Kraftantrieb kann rotieren.

- Befolgen Sie bei Verwendung zur Betätigung von Ventilen oder anderen Apparaturen sämtliche Anweisungen des Geräteherstellers. Überlasten Sie die Ausrüstung nicht.
- So verwenden, dass die Reaktionskraft des Kraftantriebs vom Benutzer weg wirkt.
- Der EIN/AUS-Schalter kann jederzeit losgelassen werden, um den Kraftantrieb abzuschalten. Vergewissern Sie sich, dass Sie in der Lage sind, den EIN/AUS-Schalter loszulassen.

Aufbewahrung

⚠ WARNUNG Entfernen Sie den Akku aus dem 760 FXP Kraftantrieb. Der Kraftantrieb und der Akku müssen trocken in Innenräumen bzw. in Außenbereichen gut abgedeckt aufbewahrt werden. Vermeiden Sie die Lagerung bei extremer Hitze oder Kälte. Lagern Sie die Maschine in einem abgeschlossenen Bereich außer Reichweite von Kindern und Personen, die mit dem Kraftantrieb nicht vertraut sind. Wenn diese Maschine in die Hände von nicht geschulten Benutzern gelangt, kann sie schwere Verletzungen verursachen. Siehe Handbuch des Akkus/Ladegeräts.

Wartungsanweisungen

⚠ WARNUNG

Vergewissern Sie sich, dass der EIN/AUS-Schalter losgelassen und der Akku aus dem Gerät entfernt wurde, bevor Sie Wartungsarbeiten oder Einstellungen vornehmen.

Warten Sie das Werkzeug nach diesen Verfahren, um die Verletzungsgefahr durch Stromschlag, Quetschung oder andere Risiken zu vermeiden.

Reinigung

1. Entfernen Sie nach jeder Benutzung die Späne aus der Späneauffangschale des Ölers 418 und beseitigen Sie alle Ölrückstände.
2. Beseitigen Sie sämtliches Öl, Fett, Späne oder Schmutz vom Kraftantrieb, einschließlich Handgriffen und Bedienelementen. Reinigen Sie den Haltemechanismus für den Schneidkopf.
3. Entfernen Sie Öl, Fett oder Schmutz vom Stützarm. Falls erforderlich, reinigen Sie die Pressbacken des Stützarms mit einer Drahtbürste und schmieren Sie das Gewinde der Vorschubspindel mit einem leichten Schmieröl. Wischen Sie überschüssiges Öl von den freiliegenden Oberflächen.
4. Entfernen Sie Späne und Schmutz von den Schneidköpfen.

Wechseln der Schneidbacken in Schneidköpfen

Aufgrund der Gewindeschneiddrehzahl von über 40 U/min werden RIDGID Hochgeschwindigkeits-Schneidbacken für die Verwendung mit dem 760 FXP Kraftantrieb empfohlen. Die Verwendung von legierten Schneidbacken kann zu einer verkürzten Lebensdauer der Schneidbacken, einer schlechten Gewindegüte oder einer verminderten Werkzeugleistung führen. Diverse Schneidbacken sind für den Einbau in RIDGID 11-R oder 12-R Schneidköpfe erhältlich. *Verfügbarkeit* siehe Katalog.

Entfernen Sie die vier Schrauben der Abdeckung und nehmen Sie die Abdeckplatte ab.

1. Entfernen Sie die alten Schneidbacken aus dem Schneidkopf.
2. Setzen Sie neue Schneidbacken in die Schlitze ein, wobei der nummerierte Rand nach oben weisen muss. Die Zahlen auf den Schneidbacken müssen denen an den Schlitzen des Schneidkopfs entsprechen. Ersetzen Sie Schneidbacken immer als Satz.



Abbildung 17 – Einsetzen der Schneidbacken in den Schneidkopf

3. Setzen Sie die Abdeckplatte wieder auf und ziehen Sie die vier Schrauben leicht an.
4. Setzen Sie den Schneidkopf auf ein Rohr mit geschnittenem Gewinde, bis die Schneidbacken beginnen, sich zu drehen. Dies erzwingt den Anschlag an Schneidbacken außen gegen Ösen an der Abdeckplatte und bewirkt eine korrekte Einstellung der Größe.
5. Ziehen Sie die vier Schrauben fest an. Entfernen Sie das Rohr mit geschnittenem Gewinde und nehmen Sie einen Probeschnitt vor.

Fehlerbehebung

| SYMPTOM | MÖGLICHE URSACHEN | LÖSUNG |
|---|--|--|
| Maschine läuft nicht. | <p>Der Akku ist vollständig entladen oder nicht mehr funktionsfähig.</p> <p>Akku nicht korrekt in den Werkzeuggriff eingesetzt.</p> <p>Das Werkzeug hat die Temperaturschwelle überschritten.</p> | <p>Voll aufgeladenen Akku einsetzen/Akku ersetzen.</p> <p>Prüfen, ob der Akku richtig eingesetzt ist.</p> <p>Entnehmen Sie den Akku und lassen Sie das Werkzeug 30 Minuten lang abkühlen, bevor Sie es wieder benutzen.</p> |
| Maschine schneidet kein Gewinde. | <p>Haltemechanismus des Schneidkopfs geöffnet.</p> <p>Stumpfe Schneidbacken.</p> <p>Überlastung aufgrund ausgerissener oder unrunder Gewinde</p> <p>Schneidflüssigkeit schlechter Qualität oder zu wenig Schneidflüssigkeit.</p> <p>Unzureichende Spannung.</p> | <p>Drehen Sie den Schneidkopf am Kopf, um die Antriebsklinken in die Verzahnung einzurasten und den Haltemechanismus zu schließen.</p> <p>Schneidbacken wechseln.</p> <p>Mögliche Gründe siehe unten.</p> <p>Verwenden Sie RIDGID® Nu-Clear™, Endura-Clear™ oder Extreme Performance™-Gewindeschneidöl in ausreichender Menge.</p> <p>Prüfen Sie den Ladezustand des Akkus und laden Sie den Akku auf.</p> |
| Schneidkopf schneidet keine Gewinde. | <p>Schneidkopf sitzt nicht gerade auf dem Rohrende.</p> <p>Rohrende nicht gerade geschnitten.</p> <p>Stumpfe oder gebrochene Schneidbacken.</p> <p>Maschine dreht in die falsche Richtung.</p> <p>Schneidbacken nicht korrekt in den Schneidkopf eingesetzt.</p> | <p>Drücken Sie gegen das Druckkissen (für 12-R oder 1½" - 2" 11-R) oder die Abdeckplatte des Schneidkopfes, um das Gewindeschneiden zu starten.</p> <p>Schneiden Sie das Rohrende gerade ab.</p> <p>Schneidbacken wechseln.</p> <p>Überprüfen Sie die Position des Schiebeschalters für Vorwärts/Rückwärts.</p> <p>Vergewissern Sie sich, dass die Mitnehmer außen an den Ösen auf der Abdeckplatte anliegen.</p> <p>Vergewissern Sie sich, dass sich die Schneidbacken in der richtigen Position im Schneidkopf befinden.</p> |
| Ausgerissene Gewinde. | <p>Falscher Schneidbackentyp verwendet.</p> <p>Schadhafte, gesplitterte oder verschlissene Schneidbacken.</p> <p>Ungeeignete Schneidflüssigkeit oder zu wenig Schneidflüssigkeit.</p> <p>Falscher Schneidbackentyp für das Material.</p> <p>Minderwertiges Rohrmaterial.</p> | <p>Verwenden Sie nur RIDGID Hochgeschwindigkeits-Schneidbacken.</p> <p>Schneidbacken wechseln.</p> <p>Verwenden Sie nur RIDGID® Nu-Clear™, Endura-Clear™ oder Extreme Performance™-Gewindeschneidöl in ausreichender Menge.</p> <p>Verwenden Sie für den Zweck geeignete Hochgeschwindigkeitsschneidbacken aus Edelstahl oder einer Legierung.</p> <p>Verwenden Sie Rohre höherer Qualität.</p> |
| Unrunde oder gequetschte Gewinde. | <p>Rohrwanddicke zu gering.</p> | <p>Mindestens Schedule 40 Rohr verwenden.</p> |
| Stützvorrichtung dreht sich beim Gewindeschneiden. | <p>Backen des Stützarms verschmutzt.</p> <p>Stützarm nicht korrekt ausgerichtet.</p> <p>Stützarm nicht fest.</p> | <p>Mit Drahtbürste reinigen.</p> <p>Den Stützarm gerade am Rohr ausrichten.</p> <p>Schneckenschraube anziehen.</p> |
| Dünne Gewinde. | <p>Schneidbacken nicht in der richtigen Reihenfolge eingesetzt.</p> | <p>Schneidbacken in den richtigen Schneidkopfschlitz einsetzen.</p> |

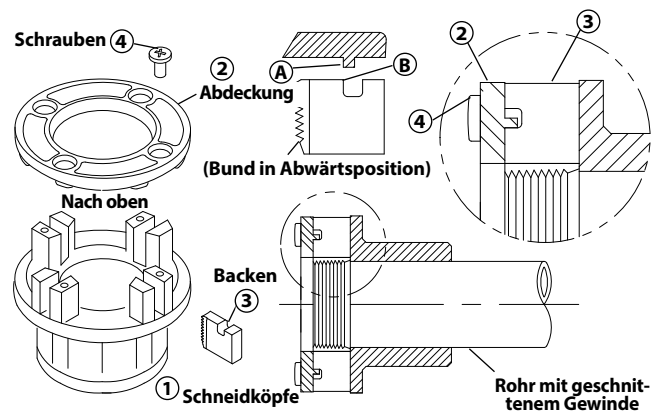
Wartung und Reparatur

⚠️ WARNUNG

Die Betriebssicherheit des 760 FXP Kraftantriebs kann durch unsachgemäße Wartung oder Reparatur beeinträchtigt werden.

In den „Wartungsanweisungen“ sind die meisten Wartungsschritte für diese Maschine beschrieben. Alle Probleme, die in diesem Abschnitt nicht erwähnt werden, sollten von einer unabhängigen RIDGID Vertragswerkstatt behoben werden. Verwenden Sie ausschließlich RIDGID Serviceteile.

Informationen über die nächstgelegene unabhängige RIDGID Vertragswerkstatt oder Antworten auf Service- und Reparaturfragen finden Sie im Abschnitt *Kontaktinformationen* dieses Handbuchs.

Gewindeschneidöl

Informationen zur Verwendung und Handhabung von RIDGID® Gewindeschneidöl finden Sie auf den Etiketten auf dem Behälter und im Sicherheitsdatenblatt (SDS). Das SDS ist auf RIDGID.com verfügbar, oder wenden Sie sich in den USA und Kanada telefonisch an die Abteilung Technischer Kundendienst von Ridge Tool, unter der Nummer 844-789-8665, eine weitere Möglichkeit ist die Website ProToolsTechService@Emerson.com.

Optionale Ausrüstung

⚠️ WARNUNG

Zur Vermeidung schwerer Verletzungen verwenden Sie nur speziell für das RIDGID 760 FXP Kraftantrieb entwickelte und empfohlene Zubehörteile wie die folgenden.

| Modell-Nr. | Best.-Nr. | Beschreibung |
|--|-----------|--|
| 760 FXP 12-R | 42600 | 770 Adapter für 00-R (1/8" – 1") und 00-RB (1/4" – 1") |
| | 42605 | 771 Adapter für 0-R (1/8" – 1") |
| | 42610 | 772 Adapter für 11-R (1/8" – 1") |
| | 42615 | 773 Adapter für 111-R (1/8" – 1") |
| | 42620 | 774 Rechteckantriebsadapter-15/16" |
| 760 FXP 11-R | 39187 | Ratschenring |
| 760 FXP 11-R und 760 FXP 12-R | 45928 | 692 Stützarm |
| | 74463 | Transportkoffer |
| | 10883 | 418 Öler mit 1 Gallone Nu-Clear Öl |
| | 22088 | Extreme Performance Aerosol Gewindeschneidöl |
| | 16703 | 425 1/8" – 2 1/2" TRISTAND Schraubstock |
| | 36273 | 460-6 1/8" – 6" TRISTAND Schraubstock |

Akku und Adapter-Packs

| Best.-Nr. | Beschreibung |
|-----------|----------------------------|
| 70788 | RB-FXP40 4.0Ah Li-Ion Akku |
| 70793 | RB-FXP80 8.0Ah Li-Ion Akku |

Entsorgung

Teile dieses Gerätes enthalten wertvolle Materialien und können recycelt werden. Hierfür gibt es auf Recycling spezialisierte Betriebe, die u. U. auch örtlich ansässig sind. Entsorgen Sie die Teile entsprechend den örtlich geltenden Bestimmungen. Weitere Informationen erhalten Sie bei der örtlichen Abfallwirtschaftsbehörde.

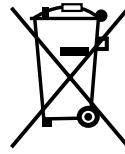

Für EG-Länder: Entsorgen Sie Elektrogeräte nicht im Hausmüll!

Gemäß der Europäischen Richtlinie 2012/19/EG über Elektro- und Elektronik-Altgeräte und ihrer Umsetzung in nationales Recht müssen nicht mehr gebrauchsfähige Elektrogeräte getrennt gesammelt und einer umweltgerechten Wiederverwertung zugeführt werden.

Elektromagnetische Verträglichkeit (EMV)

Der Begriff elektromagnetische Verträglichkeit bezeichnet die Fähigkeit des Produkts, in einer Umgebung, in der elektromagnetische Strahlung und elektrostatische Entladungen auftreten, einwandfrei zu funktionieren, ohne elektromagnetische Störungen anderer Geräte zu verursachen.

HINWEIS

Diese Werkzeuge entsprechen allen geltenden EMV-Normen. Die Möglichkeit, dass sie Störungen anderer Geräte verursachen, kann jedoch nicht ausgeschlossen werden. Alle getesteten Standards im Zusammenhang mit der elektromagnetischen Verträglichkeit werden in den technischen Unterlagen des Werkzeugs aufgeführt.

Power Drive

760 FXP Power Drive



⚠ WAARSCHUWING!

Lees deze handleiding aandachtig voordat u dit apparaat gebruikt. Wanneer u de volledige inhoud van deze handleiding niet hebt begrepen en in acht neemt, kan dit leiden tot elektrische schokken, brand en/of ernstig letsel

760 FXP Power Drive

Noteer het serienummer hieronder en bewaar het serienummer van het product, dat op het identificatieplaatje is aangegeven.

Serienummer

Inhoudsopgave

| | |
|--|------------|
| Veiligheidssymbolen | 75 |
| Algemene veiligheidswaarschuwingen i.v.m. elektrisch gereedschap* | 75 |
| Veiligheid op de werkplek | 75 |
| Elektrische veiligheid | 75 |
| Persoonlijke veiligheid | 76 |
| Gebruik en behandeling van elektrisch gereedschap | 76 |
| Gebruik en behandeling van elektrisch gereedschap op batterijen | 77 |
| Onderhoud | 77 |
| Specifieke veiligheidsinformatie | 77 |
| Veiligheid bij de "Power Drive" aandrijfmachine | 77 |
| RIDGID Contactgegevens | 78 |
| Beschrijving | 78 |
| Specificaties | 80 |
| Standaarduitrusting | 81 |
| Inspectie vóór gebruik | 81 |
| Instelling en bediening | 82 |
| Aanbrengen van de draadsnijkoppen | 83 |
| Weerstand bij het draadsnijden | 84 |
| De batterij monteren/verwijderen | 85 |
| Draadsnijgereedschap | 86 |
| Schroefdraad inspecteren | 87 |
| Verbinding met de app RIDGID Link (draadloze communicatie) | 88 |
| 760 FXP Power Drive – Andere toepassingsmogelijkheden | 88 |
| Opslag | 89 |
| Onderhoudsinstructies | 89 |
| Reinigen | 89 |
| Snijkussens in draadsnijkoppen verwisselen | 89 |
| Problemen oplossen | 90 |
| Onderhoud en reparatie | 91 |
| Draadsnijolie | 91 |
| Optionele apparatuur | 91 |
| Afvalverwijdering | 91 |
| Elektromagnetische compatibiliteit (EMC) | 91 |
| Verklaring FCC/ICES | Achterin |
| EU-verklaring | Achterin |
| Levenslange garantie | Achterflap |

*Vertaling van de oorspronkelijke gebruiksaanwijzing

Veiligheidssymbolen

In deze gebruiksaanwijzing en op het product worden veiligheidssymbolen, pictogrammen en bepaalde woorden gebruikt om de aandacht te vestigen op belangrijke veiligheidsinformatie. Dit deel van de tekst wordt gebruikt om het begrip van deze signaalwoorden en symbolen te verbeteren.



Dit is het veiligheidswaarschuwingssymbool. Het wordt gebruikt om uw aandacht te vestigen op een potentieel risico op lichamelijk letsel. Volg alle veiligheidsinstructies achter dit symbool, om mogelijke letsels of dodelijke ongevallen te voorkomen.



GEVAAR GEVAAR verwijst naar een gevaarlijke situatie die, als ze niet wordt vermeden, zal resulteren in een ernstig of dodelijk letsel.



WAARSCHUWING WAARSCHUWING verwijst naar een gevaarlijke situatie die, als ze niet wordt vermeden, kan resulteren in een ernstig of dodelijk letsel.



VOORZICHTIG VOORZICHTIG verwijst naar een gevaarlijke situatie die, als ze niet wordt vermeden, kan resulteren in een licht of matig letsel.



LET OP LET OP verwijst naar informatie over de bescherming van eigendommen.



Dit pictogram geeft aan dat u de handleiding aandachtig moet lezen voordat u het gereedschap gebruikt. De handleiding bevat belangrijke informatie over de veilige en correcte bediening van het gereedschap.



Dit symbool geeft aan dat u altijd een veiligheidsbril met zijkapjes moet dragen als u dit gereedschap gebruikt of bedient, om het risico op oogletsels te verminderen.



Dit symbool wijst op het risico dat vingers, handen, kledingstukken en andere voorwerpen kunnen worden gegrepen tussen tandwielen of andere draaiende onderdelen, die verbrijzelingsletsels kunnen veroorzaken.



Dit symbool waarschuwt voor het gevaar van een elektrische schok.



Dit pictogram geeft aan dat de machine kan omkantelen, waardoor verwondingen door stoten of knellen zouden kunnen ontstaan.



Dit symbool betekent dat men geen handschoenen mag dragen bij het werken met deze machine, om het risico van verstriking te verkleinen.



Dit betekent dat het steunapparaat moet worden gebruikt om de krachten op te vangen die bij het draadsnijden ontstaan, voor meer controle en om het risico van stoten, verbrijzelen en/of ander letsel te beperken.



Dit symbool geeft aan dat de gemarkeerde apparatuur zwaarder dan 25 kg (55 lb) is. Wees voorzichtig bij het heffen of verplaatsen om het risico van letsel te beperken.

Algemene veiligheidswaarschuwingen i.v.m. elektrisch gereedschap*

WAARSCHUWING

Lees alle veiligheidswaarschuwingen, instructies, illustraties en specificaties die bij dit elektrische gereedschap zijn geleverd. Wanneer u een van de onderstaande instructies niet volgt, kan dit leiden tot elektrische schokken, brand en/of ernstig letsel.

BEWAAR ALLE WAARSCHUWINGEN EN INSTRUCTIES, ZODAT U ZE OOK LATER NOG KUNT RAADPLEGEN!

De term 'elektrisch gereedschap' in de waarschuwingen heeft betrekking op uw op netvoeding werkend elektrisch gereedschap (met snoer) of uw op batterijen werkend (snoerloos) elektrisch gereedschap.

Veiligheid op de werkplek

- **Zorg voor een schone en goed verlichte werkplek.** Op een rommelige of donkere werkplek doen zich gemakkelijker ongevallen voor.
- **Gebruik elektrisch gereedschap niet in een explosieve omgeving, bijvoorbeeld in de aanwezigheid van brandbare vloeistoffen, gassen of stof.** Elektrisch

gereedschap geeft vonken af, die stof of dampen kunnen doen ontbranden.

- **Houd kinderen en omstanders op afstand terwijl u met elektrisch gereedschap werkt.** Als u wordt afgeleid tijdens het werk, kan dit tot gevolg hebben dat u de controle verliest.

Elektrische veiligheid

- **Stekkers van elektrisch gereedschap moeten passen in de beschikbare stopcontacten. Breng nooit veranderingen aan de stekker aan. Gebruik nooit verloopstekkers in combinatie met (geaard) elektrisch gereedschap.** Originele stekkers en passende stopcontacten verminderen het risico van elektrische schokken.
- **Voorkom lichamelijk contact met geaarde oppervlakken, zoals leidingen, radiatoren, fornuizen en koelkasten.** Het risico op elektrische schokken is groter als uw lichaam geaard is.
- **Stel elektrisch gereedschap niet bloot aan regen of vochtige omstandigheden.** Als er water in het elektrisch gereedschap komt, neemt het risico op elektrische schokken toe.

* De tekst die in het hoofdstuk "Algemene veiligheidswaarschuwingen in verband met elektrisch gereedschap" van deze handleiding wordt gebruikt, komt (zoals verplicht) woordelijk uit de geldende norm UL/CSA/EN 62841-1. Dit hoofdstuk bevat algemene veiligheidsvoorschriften voor een groot aantal verschillende soorten elektrisch gereedschap. Niet ieder voorschrift geldt voor ieder stuk gereedschap, en sommige zijn niet van toepassing op deze machine.

- **Gebruik het snoer alleen waarvoor het bedoeld is. Gebruik het snoer nooit om elektrisch gereedschap te dragen, te verslepen of om er de stekker mee uit het stopcontact te trekken. Houd het snoer uit de buurt van warmtebronnen, olie, scherpe randen en bewegende onderdelen.** Beschadigde, verstrikte of in de war geraakte snoeren verhogen de kans op elektrische schokken.
- **Wanneer u elektrisch gereedschap buiten gebruikt, dient u een verlengsnoer te gebruiken dat geschikt is voor buiten.** Het gebruik van een snoer dat geschikt is voor buiten, verkleint het risico van een elektrische schok.
- **Als er geen andere mogelijkheid is dan het elektrisch gereedschap op een vochtige plek te gebruiken, moet het elektrische circuit met een aardlekschakelaar zijn beveiligd.** Door het gebruik van een aardlekschakelaar wordt het risico van elektrische schokken beperkt.
- **Als er geen andere mogelijkheid is dan het elektrisch gereedschap op een vochtige plek te gebruiken, moet het elektrische circuit met een aardlekschakelaar zijn beveiligd.** Door het gebruik van een ALS wordt het risico van elektrische schokken beperkt.
- **We raden aan om het gereedschap altijd aan te sluiten op een spanningsbron die met een aardlekschakelaar met een lekstroom van 30mA of minder is beveiligd.**
- **Verwijder eventuele instelsleutels of ander afstelgereedschap voordat u het elektrische gereedschap aanzet.** Een sleutel of ander gereedschap dat nog aan een draaiend onderdeel van elektrisch gereedschap vastzit, kan persoonlijk letsel veroorzaken.
- **Tracht nooit te ver te reiken. Zorg dat u altijd stevig staat en dat u uw evenwicht niet verliest.** Zo hebt u meer controle over het elektrisch gereedschap als er zich een onverwachte situatie voordoet.
- **Draag geschikte kleding. Draag geen loszittende kledingstukken of sieraden. Houd uw haar, kleding en handschoenen uit de buurt van bewegende delen.** Losse kledingstukken, sieraden of lang haar kunnen worden gegrepen door bewegende onderdelen.
- **Wanneer apparaten voorzien zijn van een aansluiting voor voorzieningen voor stofafzuiging en -opvang, zorg dan dat die zijn aangesloten en gebruik ze op de voorgeschreven wijze.** Het gebruik van een stofopvangvoorziening kan risico's in verband met stof verkleinen.
- **Voorkom dat u door vertrouwdheid door veelvuldig gebruik van gereedschappen gemakzuchtig wordt en de veiligheidsprincipes van het gereedschap negeert.** Een onoplettende handeling kan in een fractie van een seconde ernstig letsel veroorzaken.

Persoonlijke veiligheid

- **Blijf alert, let voortdurend op wat u doet en gebruik uw gezond verstand wanneer u met elektrisch gereedschap aan het werk bent. Gebruik geen elektrisch gereedschap wanneer u moe bent of onder invloed van drugs, alcohol of geneesmiddelen.** Als u ook maar even niet oplet tijdens het gebruik van elektrisch gereedschap kan dit leiden tot ernstig lichamelijk letsel.
- **Gebruik persoonlijke beschermingsmiddelen. Draag altijd een veiligheidsbril.** Beschermingsmiddelen zoals een stofmasker, veiligheidsschoenen met antislipzolen, een veiligheidshelm en gehoorbeschermingsmiddelen die aan de werkomstandigheden zijn aangepast, verminderen het risico op persoonlijk letsel.
- **Voorkom onopzettelijk starten. Zorg ervoor dat de schakelaar in de stand UIT staat voordat het gereedschap op het stroomnet en/of de accupack wordt aangesloten, wordt opgetild of wordt vervoerd.** Het dragen van elektrisch gereedschap met uw vinger aan de schakelaar of elektrisch gereedschap van stroom voorzien terwijl de schakelaar in de AAN-stand staat, is vragen om ongelukken.

Gebruik en behandeling van elektrisch gereedschap

- **Forceer het elektrisch gereedschap nooit. Gebruik het geschikte gereedschap voor uw werkzaamheden.** Het juiste elektrische gereedschap werkt beter en veiliger als u het gebruikt tegen de snelheid en het ritme waarvoor het is ontworpen.
- **Gebruik het elektrische gereedschap niet als u het niet met de schakelaar kunt in- en uitschakelen.** Elk elektrisch gereedschap dat niet in- en uitgeschakeld kan worden met de schakelaar is gevaarlijk en moet worden gerepareerd.
- **Haal de stekker uit het stopcontact en/of koppel de accupack los van het elektrische gereedschap voordat u afstellingen uitvoert, accessoires verwisselt of het elektrische gereedschap opbergt.** Deze preventieve veiligheidsmaatregelen verkleinen het risico op het onopzettelijk starten van de elektrische machine.
- **Bewaar ongebruikt elektrisch gereedschap buiten het bereik van kinderen en laat personen die onbekend zijn met het elektrische gereedschap of met deze instructies er niet mee werken.** Elektrisch gereedschap is gevaarlijk in de handen van ongeïfde gebruikers.

- **Zorg voor een goed onderhoud van elektrisch gereedschap en toebehoren. Controleer op verkeerd aangesloten en aanlopende of vastgelopen bewegende delen, defecte onderdelen en andere omstandigheden die gevolgen kunnen hebben voor de werking van het elektrische gereedschap. Als het elektrische gereedschap beschadigd is, moet u het laten repareren alvorens u het opnieuw gebruikt.** Heel wat ongelukken worden veroorzaakt door slecht onderhouden elektrisch gereedschap.
- **Houd snijwerktuigen scherp en schoon.** Goed onderhouden snijwerktuigen met scherpe snijranden zullen minder gemakkelijk blokkeren en zijn gemakkelijker te bedienen.
- **Gebruik het elektrische gereedschap, accessoires en gereedschapsbits overeenkomstig deze instructies, rekening houdend met de werkomstandigheden en de te verrichten werkzaamheden.** Het gebruik van elektrisch gereedschap voor andere doeleinden dan het beoogde gebruik kan gevaarlijke situaties opleveren.
- **Houd handgrepen en gripoppervlakken droog, schoon en vrij van olie en vet.** Door gladde handgrepen en gripoppervlakken kan het gereedschap in een onverwachte situatie niet veilig worden gebruikt of bediend.

Gebruik en behandeling van elektrisch gereedschap op batterijen

- **Laad het gereedschap uitsluitend bij met de lader die door de fabrikant is opgegeven.** Een lader die geschikt is voor een bepaalde batterij kan wellicht brand veroorzaken bij gebruik met een andere batterij.
- **Gebruik elektrisch gereedschap alleen met de daarvoor specifiek bestemde batterijpacks.** Gebruik van andere batterijen kan mogelijk letsel of brand veroorzaken.
- **Wanneer een batterijpack niet in gebruik is, moet u deze uit de buurt houden van andere metalen voorwerpen, zoals paperclips, munten, sleutels, spijkers, schroeven en andere kleine metalen voorwerpen, die een elektrische brug tussen de twee batterijklemmen zouden kunnen vormen.** Het kortsluiten van de batterijaansluitingen kan brandwonden of brand veroorzaken.
- **Bij onjuist gebruik kan er vloeistof uit de batterij spuiten. Vermijd contact met de vloeistof. Komt de huid per ongeluk in contact met de vloeistof, dan met water spoelen. Wanneer vloeistof in de ogen komt, onmiddellijk medische hulp raadplegen.** Vloeistof die uit de batterij spuit, kan irritatie of brandwonden veroorzaken.

- **Gebruik de batterijpack of het gereedschap niet wanneer deze beschadigd of aangepast is.** Beschadigde of aangepaste batterijen kunnen onvoorspelbaar gedrag vertonen wat kan resulteren in brand, explosie of risico van letsel.
- **Stel batterijpacks of gereedschappen niet bloot aan vuur of te hoge temperaturen.** Bij blootstelling aan vuur of aan temperaturen boven 265°F (130°C), kan een explosie het gevolg zijn.
- **Volg alle aanwijzingen voor het opladen en laad het batterijpack of het gereedschap niet op buiten het in de instructies gespecificeerde temperatuurbereik.** Op een onjuiste manier opladen of opladen buiten het gespecificeerde temperatuurbereik kan schade toebrengen aan de batterij en leiden tot een verhoogd brandrisico.

Onderhoud

- **Laat uw elektrisch gereedschap onderhouden en repareren door een bevoegde hersteldienst, die uitsluitend identieke vervangende onderdelen gebruikt.** Zo wordt de veiligheid van het elektrisch gereedschap gewaarborgd.
- **Voer nooit onderhoud aan beschadigde batterijpacks uit.** Onderhoud aan batterijpacks mag uitsluitend worden uitgevoerd door de fabrikant of een bevoegd bedrijf.

Specifieke veiligheidsinformatie

⚠ WAARSCHUWING

Dit hoofdstuk bevat belangrijke veiligheidsinformatie die specifiek betrekking heeft op dit gereedschap. Lees deze voorzorgsmaatregelen aandachtig door voordat u de RIDGID 760 Power Drive gebruikt, om het risico op elektrische schokken of ander ernstig letsel te beperken.

BEWAAR ALLE WAARSCHUWINGEN EN INSTRUCTIES, ZODAT U ZE OOK LATER NOG KUNT RAADPLEGEN!

Bewaar deze handleiding bij de machine, zodat de bediener deze altijd kan raadplegen.

Veiligheid bij de "Power Drive" aandrijfmachine

- **Gebruik altijd het steunapparaat dat bij het gereedschap wordt geleverd.** Als u de controle verliest over het gereedschap kan dit persoonlijk letsel tot gevolg hebben.

- **Houd mouwen en jasjes dichtgeknoopt terwijl u met het gereedschap werkt. Ga niet over het gereedschap of de pijp hangen.** Kledingstukken kunnen worden gegrepen door de pijp of het gereedschap en verstrikt raken.
- **Eén persoon moet het werkproces en de werking van het gereedschap controleren.** Als er zich meer mensen met het werk gaan bemoeien, kan dit onbedoelde handelingen tot gevolg hebben, die op hun beurt tot persoonlijk letsel kunnen leiden.
- **Houd vloeren droog en vrij van glibberige stoffen zoals olie.** Op glibberige vloeren doen zich sneller ongelukken voor.
- **Draag geen handschoenen terwijl u met het gereedschap aan het werk bent. Ga niet over het gereedschap of de pijp hangen.** Handschoenen kunnen worden gegrepen door de pijp of het gereedschap en verstrikt raken.
- **Houd de Power Drive aandrijfmachine altijd stevig vast tijdens het snijden van schroef draad of wanneer de draadsnijknop van de pijp wordt genomen om de krachten van het draadsnijden te weerstaan, ongeacht het steunapparaat dat wordt gebruikt.** Dit vermindert het risico van stoten, verbrijzelen en ander letsel.
- **Volg de instructies over het correcte gebruik van deze machine. Gebruik het gereedschap niet voor andere doelen, zoals gaten boren of een windas aandrijven.** Het gebruik van dit gereedschappen voor andere toepassingen – of het aanbrengen van wijzigingen aan de machine voor andere toepassingen – kan het risico op ernstige letsels verhogen.
- **Gebruik deze Power Drive niet wanneer de AAN/UIT-schakelaar defect is.** Deze schakelaar is een veiligheidsvoorziening waarmee u de motor kunt uitschakelen door de schakelaar los te laten.
- **Gebruik geen botte of beschadigde snijkussens.** Scherp snijgereedschap vergt een geringer koppel en de aandrijfmachine is dan gemakkelijker te controleren.
- **Houd handgrepen droog, schoon en vrij van olie en vet.** Hierdoor houdt u meer controle over het apparaat.
- **Gebruik uitsluitend RIDGID-snikkoppen met de RIDGID 760 EXP Power Drive.** Andere snijkoppen passen mogelijk niet goed in de Power Drive, waardoor de kans op schade aan apparatuur en letsel toeneemt.

- **Voordat u aan het werk gaat met een RIDGID® Power Drive, moet u het volgende lezen en begrijpen:**

- deze handleiding
- de handleiding van batterij/lader
- de instructies voor alle overige uitrusting of materiaal die bij dit gereedschap wordt gebruikt.

Als u zich niet houdt aan alle instructies en waarschuwingen, kan dit leiden tot materiële schade en/of ernstig lichamelijk letsel.

RIDGID Contactgegevens

Als u nog vragen hebt over dit RIDGID®-product:

- Neem contact op met uw plaatselijke RIDGID-dealer.
- Kijk op RIDGID.com om uw plaatselijke RIDGID-contactpunt te vinden.
- Neem contact op met de Ridge Tool Technical Service Department via ProToolsTechService@Emerson.com of bel in de VS of Canada met 844-789-8665.

Beschrijving

De RIDGID® Model 760 FXP Power Drive is een gereedschap met batterij die voeding voor het draadsnijden en doorvoeren van pijpen levert. DE VOORWAARTSE (F) en achterwaartse (R) draairichting kan worden geselecteerd met de schuifschakelaar voor vooruit/achteruit terwijl het in-/uitschakelen wordt geregeld met een momentschakelaar.

De Power Drive gebruikt snijkoppen van het type RIDGID 11-R (Model 760 FXP 11-R) of 12-R (Model 760 FXP 12-R) (afhankelijk van de gereedschapsconfiguratie) voor pijpen van 1/8" – 2". Bij de Model 760 FXP 11-R is een adapter voor de maten 1/8" – 1/4" nodig. Deze adapter en de maten 1/2" – 2" voor snijkop 11-R en de snijkop 12-R in de Model 760 FXP 12-R worden met een snelkoppeling in de Power Drive geplaatst. Andere draadsnikkoppen zoals de OO-R kunnen met adapters worden gebruikt. **De draadsnijsnelheid ligt hoger dan 40 omw/min en daarom worden RIDGID High Speed-snikkussens en Nu-Clear™, Endura-Clear™ of Extreme Performance™ Thread Cutting Oil aanbevolen voor gebruik met de 760 FXP Power Drive.**

Het statuslampje voor het gereedschap geeft informatie over de draadloze verbinding, het naderen van het einde van de schroefdraad, de batterijstatus en een fouttoestand van het gereedschap aan. De werklampjes rondom de draadsnijkoppen gaan branden wanneer de AAN/UIT-schakelaar wordt ingedrukt, zodat het werkgebied wordt verlicht.

De Power Drive werkt met draadloze technologie, zodat het gereedschap verbinding met smartphones en tablets kan maken. Zie het hoofdstuk "Verbinding met de app RIDGID Link (draadloze communicatie)" voor meer informatie.

De 760 FXP 12-R Power Drive kan ook worden gebruikt voor de voeding van de RIDGID 258/258XL Pijpsnijders en voor andere toepassingen (zie "Andere toepassingsmogelijkheden")



Afbeelding 1 – 760 FXP Power Drive

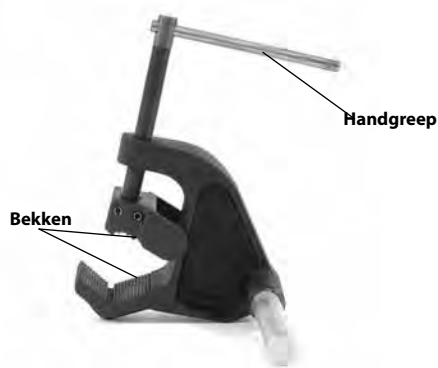

Afbeelding 2 – 692 Steunarm

Het plaatje met serienummer van de 760 FXP Power Drive bevindt zich op de batterijrail onder de handgreep. De laatste 4 cijfers van het serienummer verwijzen naar de maand en het jaar van productie (MMJJ).

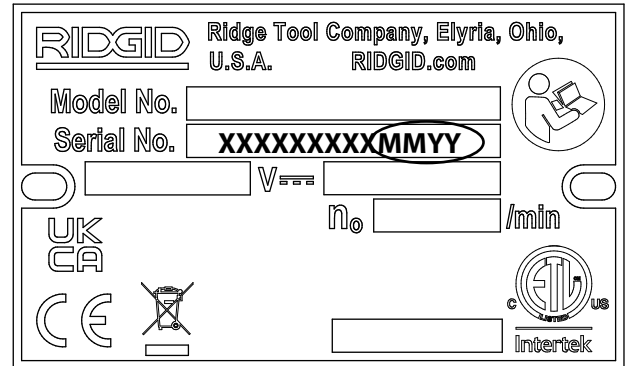

Figuur 3 – Machineserienummer

| | Pictogram | Knipperend lampje | Lampje brandt | Toelichting |
|---|-------------|--|---|-------------|
| | | | | |
| | Blauw (30s) | Verbinding gemaakt met de app RIDGID Link. | | |
|  | Groen | | Bijna aan het einde van de NPT-schroefdraad van 1/2" - 2". De gebruiker moet extra goed op het gebied rond de draadsnijkop letten, omdat het einde van de schroefdraad nadert. De helderheid van het werklampje verandert. | |
| | Geel | | De batterij is bijna leeg en er kan nog maar een paar keer schroefdraad worden gesneden voordat de batterij moet worden opgeladen (er kunnen nog 3 schroefdraden van 2" of 4-5 van 1" worden gesneden op de resterende lading). | |
| | Geel Rood | | De batterij is bijna leeg en het gereedschap werkt niet. Laad de batterij op/Plaats een opgeladen batterij in het gereedschap. | |
| | | Geel | Onderhoud is vereist. <i>Zie de app RIDGID Link</i> voor meer informatie. | |
| | Rood | | Het gereedschap is gestopt door een gebeurtenis waarbij de bruikbare limieten werden overschreden (zoals stroomsterkte, temperatuur of stabiliteit). Controleer of het apparaat goed is ingesteld en begin met het gebruik ervan. <i>Zie de app RIDGID Link</i> voor meer informatie. | |
| | | Rood | Er zit een storing in het gereedschap en het werkt niet. Verwijder de batterij en laat het gereedschap rusten; plaats daarna de batterij terug. Als het lampje nog steeds brandt, moet u onderhoud aan het gereedschap laten uitvoeren. <i>Zie de app RIDGID Link</i> voor meer informatie. | |
| | Paars | | Firmware-update is actief, gereedschap kan tijdens de update niet worden gebruikt. <i>Zie de app RIDGID Link</i> voor meer informatie. | |
| | Paars Rood | | De firmware-update werd onderbroken en niet voltooid; het gereedschap kan niet worden gebruikt. Ga verder en voer de update uit aan de hand van de instructies in de app. | |

Figuur 4 – Led-diagnosedisplay

Specificaties

| | |
|--------------------------|--|
| Draadsnijcapaciteit... | Pijp 1/8" tot 2" (3 tot 50 mm) Bout 1/4" tot 1" (6 tot 25 mm) met 00-RB Draadsnijkop |
| Model | 760 FXP-11-R 760 FXP 12-R |
| Bevestiging draadsnijkop | 11-R Draadsnijkop Bevestigingsmechanisme (1 1/2 – 2 inch) 12-R Draadsnijkop Bevestigingsmechanisme (1 1/8 – 1 1/4 inch) |
| Type snijkussen | High Speed snijkussen aanbevolen [#] |
| Type olie | RIDGID Nu-Clear™, Endura-Clear™ of Extreme Performance™ Thread Cutting Oil aanbevolen [#] |
| Adapter | Voor gebruik met draadsnijkoppen van 1/8" - 1 1/4" Niet nodig |
| Linkse | |

| | |
|--------------------------|--|
| schroefdraad..... | Ja, met de juiste draadsnijkop |
| Steunarm..... | Nr. 692 |
| Voeding | RIDGID RB-FXPXX Batterijpack (<i>Zie het hoofdstuk met optionele uitrusting</i>) |
| Type motor | Borstelloze DC-motor |
| Watt | 1080 W |
| Spanning | 54 V DC nominaal |
| Stroomsterkte | 20 A |
| Toerental (omw/min)..... | 42 Omw/min, Onbelast |
| Bediening..... | Schuifschakelaar voor vooruit/achteruit en momentschakelaar voor AAN/UIT |
| Tandwielkop | Gegoten aluminium, Permanent gesmeerd |
| Bedrijfstemperatuur ... | -20 °C tot 60 °C (-4 °F tot 140 °F) |
| Opslagtemperatuur ... | -20 °C tot 60 °C (-4 °F tot 140 °F) |
| Draadloze verbinding | |
| Bereik..... | 33 ft. (10 m) Max. |

Afmetingen 706 mm x 132 mm x 231 mm
(27,8" x 5,2" x 9,1")

Gewicht (zonder batterij/
uitrustingsstuk)..... 10,9 kg (24,0 lb)

Geluidsdruk
(L_{PA})* 82,6 dB(A), K=3

Geluidsvermogen
(L_{WA})* 91,1 dB(A), K=3

Trillingen* $<2,5 \text{ m/s}^2$, K=1,5

Het gebruik van lichtmetalen snijkussens of olie van het verkeerde type (inclusief RIDGID Dark™) kan ervoor zorgen dat de levensduur van het snijkussen afneemt, dat de schroefdraad van slechte kwaliteit is of dat het gereedschap niet goed werkt.

* Geluids- en trillingsmetingen worden uitgevoerd in overeenstemming met de gestandaardiseerde test zoals beschreven in de EN 62481-1 norm.
– De gemeten trillingswaarden mogen worden gebruikt voor vergelijkingen met andere werktuigen en voor een voorafgaande evaluatie van de blootstelling.
– Geluids- en trillingsemissie kan variëren naargelang van de plaats waar u zich bevindt, en het specifieke gebruik dat u van dit gereedschap maakt.
– De dagelijkse blootstellingsniveaus voor geluid en trillingen moeten voor elke toepassing worden geëvalueerd en er moeten passende veiligheidsmaatregelen worden genomen wanneer dat nodig is. Bij de evaluatie van de blootstellingsniveaus moet ook rekening worden gehouden met de tijd dat het gereedschap uitgeschakeld en niet in gebruik is. Dit kan het blootstellingsniveau over de totale werktijd aanzienlijk verminderen.

Standaarduitrusting

Zie de RIDGID-catalogus voor meer informatie over de apparatuur die kan worden geleverd, inclusief de overeenkomstige machinecatalogusnummers.

LET OP Het kiezen van de juiste materialen en installatie-, verbinding- en vormingsmethoden is de verantwoordelijkheid van de systeemontwerper en/of installateur. De keuze van verkeerde materialen en methoden kunnen systeemstoringen veroorzaken.

Roestvrij staal en andere corrosiebestendige materialen kunnen aangetast worden tijdens het installeren, verbinden en vormen. Deze aantasting kan leiden tot corrosie en voortijdige defecten. Alvorens een installatie aan te vatten, moet er een zorgvuldige analyse worden gemaakt van de geschiktheid van de materialen en methoden voor de specifieke bedrijfsvoorwaarden, met inbegrip van de chemische en temperatuurvoorwaarden.

Inspectie vóór gebruik

⚠ WAARSCHUWING



Vóór ieder gebruik moet u uw 760 FXP Power Drive controleren en eventuele problemen verhelpen om het risico op ernstig letsel door elektrische schokken, verbrijzeling en andere oorzaken te beperken en beschadiging van de Power Drive te voorkomen.

1. Zorg dat de AAN/UIT-schakelaar niet is ingedrukt en verwijder de batterij uit het gereedschap.
2. Verwijder eventueel olie, vet of vuil van de aandrijfmachine en het steunapparaat, (ook van handvatten en bedieningselementen). Dat maakt de inspectie gemakkelijker en helpt voorkomen dat het toestel of een bedieningselement uit uw handen zou schieten.
3. Controleer de Power Drive en steunarm op het volgende:
 - correcte montage, goed onderhoud en volledigheid.
 - beschadigde, verkeerd uitgelijnde of klemmende onderdelen.
 - Juiste werking van schakelaars (*Afbeelding 1*).
 - Controleer of de gripvertanding van de steunarm schoon en in goede staat is. U kunt de vertanding zo nodig reinigen met een staalborstel.
 - Aanwezigheid en leesbaarheid van het waarschuwingslabel (*Afbeelding 1*).
 - Andere omstandigheden waardoor het apparaat niet meer veilig en normaal werkt.

Wanneer u problemen vaststelt, mag u de aandrijfmachine of het steunapparaat niet gebruiken alvorens de problemen zijn verholpen.
4. Controleer de snijranden van de snijkussens op slijtage, vervorming, afschilferingen of andere problemen. Botte of beschadigde snijgereedschappen verhogen de benodigde hoeveelheid kracht, leiden tot schroefdraden van minderwaardige kwaliteit en verhogen het risico op letsels.
5. Inspecteer en onderhoud alle overige gebruikte uitrusting volgens de overeenkomstige instructies, om de correcte werking ervan te verzekeren.
6. Volg de instructies voor *Instelling en bediening* om te controleren of de Power Drive goed werkt.
 - Zet de schuifschakelaar voor vooruit/achteruit in de voorwaartse positie. Druk de AAN/UIT-schakelaar in en laat deze los. Controleer of de Power Drive in

de goede richting draait (zie Afbeelding 5A) en stopt wanneer de schakelaar wordt losgelaten.

- Herhaal het proces voor de achterwaartse richting (zie Afbeelding 5B). Als de Power Drive niet in de juiste richting draait of niet met de AAN/UIT-schakelaar kan worden bediend, mag u de machine pas weer gebruiken als de nodige reparaties zijn uitgevoerd.

Verander de positie van de schuifschakelaar voor vooruit/achteruit alleen wanneer de AAN/UIT-schakelaar is vrijgegeven. Laat de Power Drive volledig tot stilstand komen voordat u de draairichting omkeert met de schuifschakelaar voor vooruit/achteruit. Dit vermindert het risico op schade op de aandrijfmachine.

- Houd de AAN/UIT-schakelaar ingedrukt. Controleer de bewegende delen op verkeerde uitlijning, vastlopen, vreemde geluiden en andere abnormale omstandigheden. Laat de AAN/UIT-schakelaar los. Als u enig probleem of ongewone toestand vaststelt, mag u de machine niet gebruiken tot de nodige reparaties zijn uitgevoerd.

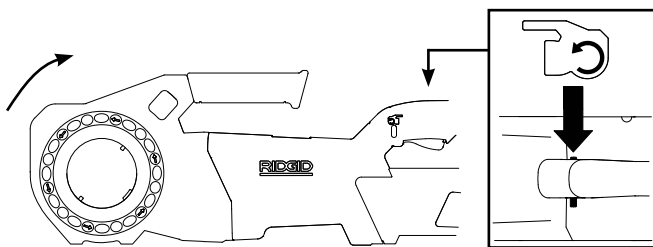

Afbeelding 5A – Positie schakelaar voor VOORUIT (rechtsom)

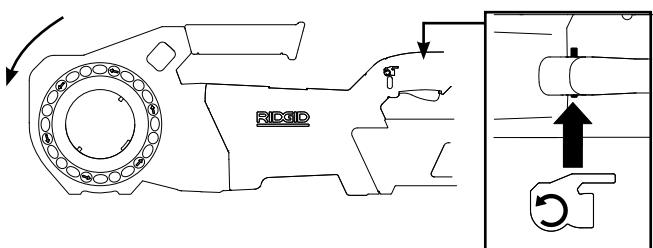

Afbeelding 5B – Positie schakelaar voor ACHTERUIT (linksom)

7. Laat de AAN/UIT-schakelaar los en verwijder de batterij met droge handen uit het gereedschap.

Instelling en bediening

⚠ WAARSCHUWING



Stel de Power Drive in en gebruik de machine volgens de hier beschreven procedures, om het risico op letsel door elektrische schok, verstrikt raken, stoten, knellen, verbrijzelen en andere oorzaken te beperken en om schade aan de Power Drive te voorkomen.

Gebruik een geschikt steunapparaat in overeenstemming met deze instructies. Steunapparaten verbeteren de controle en verminderen het risico van stoten, verbrijzelen en/of ander letsel.

Wanneer er een ander steunapparaat dan de meegeleverde steunarm wordt gebruikt, moet het steunapparaat tegen de tandwielbehuizing drukken. Steunapparaten die tegen de motorbehuizing of handgreep komen, kunnen deze onderdelen beschadigen of de kans op letsel vergroten.

Houd de Power Drive altijd stevig vast wanneer u bezig bent met draadsnijden of de draadsnijkop van de pijp haalt om de krachten op te vangen, ongeacht het steunapparaat dat wordt gebruikt. Dit vermindert het risico van stoten, verbrijzelen en ander letsel.

Draag geen handschoenen of loszittende kleding. Zorg dat mouwen en jassen dichtgeknoopt zijn. Loszittende kledingstukken kunnen worden gegrepen door de bewegende delen van de machine of het werkstuk en daarbij letsels veroorzaken door knellen of stoten.

Ondersteun de pijp correct. Dit vermindert het risico op ernstige letsels door het loskomen en vallen van de pijp, of het omkantelen van de machine.

Gebruik de Power Drive nooit zonder een goed werkende AAN/UIT-schakelaar en schuifschakelaar voor vooruit/achteruit.

Eén en dezelfde persoon moet zowel het werkproces als de AAN/UIT-schakelaar bedienen. De machine mag maar door één persoon worden bediend. Bij verstriking moet de betreffende persoon zelf de controle over de AAN/UIT-schakelaar hebben.

1. Controleer de werkplek op:
 - Adequate verlichting.
 - Brandbare vloeistoffen, dampen of stof die kunnen ontbranden. Als u deze stoffen aantreft, mag u niet aan het werk gaan voordat de bronnen geïdentificeerd en afgesloten zijn. De aandrijfmachines zijn niet explosie veilig en kunnen vonken veroorzaken.
 - Een obstakelvrije, vlakke, stabiele en droge plaats voor alle uitrusting en de gebruiker.
 - Goede ventilatie. Niet langdurig gebruiken in krappe, afgesloten ruimten.
2. Inspecteer de pijp waarop schroefdraad moet worden aangebracht en ga na of de geselecteerde Power Drive het juiste gereedschap is voor het werk. Zie Specificaties. Gebruik de machine uitsluitend voor draadsnijden in recht materiaal. Apparatuur en uitrusting voor andere toepassingen vindt

u in de Ridge Tool-catalogus, online op RIDGID.com. In de VS en Canada kunt u ook contact opnemen met Ridge Tool Technical Service door te bellen op 844-789-8665.

3. Zorg ervoor dat de te gebruiken apparatuur en uitrusting correct is geïnspecteerd.
4. Bereid de pijp op correcte wijze voor. Zorg ervoor dat de pijp recht is afgesneden en van bramen ontdaan is. Pijpen die onder een hoek zijn afgesneden, kunnen de snijkussens beschadigen tijdens het draadsnijden of problemen veroorzaken bij het aangrijpen van de draadsnijkop.

Aanbrengen van de draadsnijkoppen

5. Draadsnijkoppen van het type 12-R (760 FXP 12-R) of 11-R (1½" - 2"), of een adapter (760 FXP 11-R) monteren:
 - a. Zorg dat de AAN/UIT-schakelaar is losgelaten en de batterij uit het gereedschap is verwijderd.
 - b. Draai de aandrijfring linksom in de richting van de pijlen om het bevestigingsmechanisme te openen. Haal de aandrijfring los en controleer of het aandrijfmechanisme in de geopende positie blijft staan (zie Afbeelding 6).
 - c. Steek de draadsnijkop of het spie-uiteinde van de adapter volledig in de Power Drive om het bevestigingsmechanisme automatisch te vergrendelen. Draai de draadsnijkop totdat de aandrijfpallen goed in de spie vastgrijpen. Draadsnijkop 12-R kan aan beide zijden van de Power Drive worden ingestoken.
 - d. Controleer of de draadsnijkop/adapter goed vastzit.
 - e. U kunt de draadsnijkop verwijderen door de aandrijfring linksom te draaien in de richting van de pijlen en deze in de ontgrendelde positie te houden.

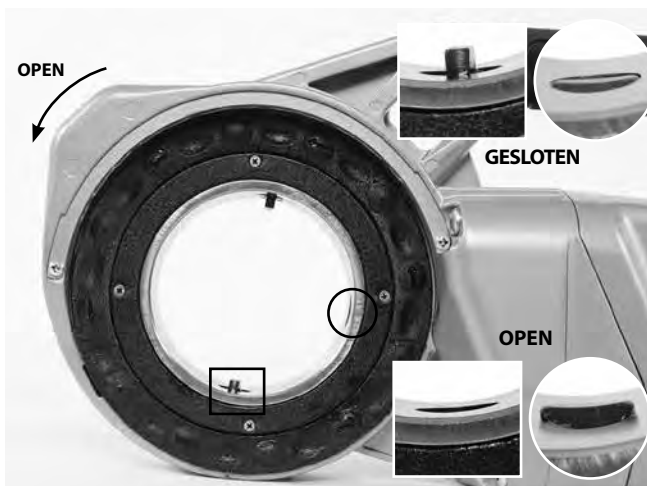

Afbeelding 6A – Bevestigingsmechanisme (760 FXP 12-R)

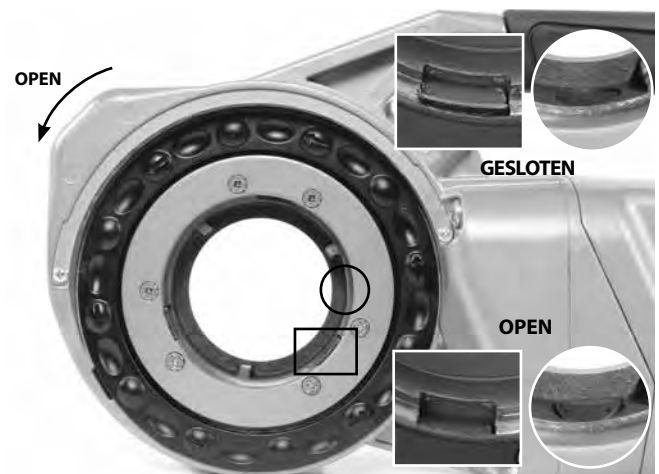

Afbeelding 6B – Bevestigingsmechanisme (760 FXP 11-R)



Afbeelding 7 – De adapter monteren

6. Draadsnijkoppen van het type 11-R, 1¼" en kleiner monteren (alleen 760 FXP 11-R):
 - a. Zorg dat de AAN/UIT-schakelaar is losgelaten en de batterij uit het gereedschap is verwijderd.
 - b. Monteer waar nodig de adapter, zie stap 5.
 - c. Steek het achthoekige uiteinde van de draadsnijkop haaks in de Power Drive totdat deze goed in de veerring is bevestigd. De draadsnijkoppen kunnen alleen aan de adapterzijde van het gereedschap worden ingestoken.
 - d. Als u de draadsnijkop uit de Power Drive wilt verwijderen, moet u hem eruit trekken. Indien noodzakelijk kunt u gebruik maken van een kunststofhamer of een blok hout om de draadsnijkop er uit te tikken. Niet op de draadsnijkop zelf slaan, dat kan schade aan het gereedschap veroorzaken.



Afbeelding 8 – Draadsnijdkoppen van het type 11-R van 1 1/4" of kleiner monteren (alleen 760 FXP 11-R)

7. Zet de schuifschakelaar voor vooruit/achteruit van de Power Drive voor de gewenste schroefdraad rechts of links. Zie figuur 9.
 - a. Zet de schuifschakelaar in de positie voor vooruit draaien. Dit geeft rechtse schroefdraad als het snijkussen vanaf de linkerzijde (voorzijde) van het gereedschap wordt ingestoken.
 - b. Zet de schuifschakelaar in de positie voor achteruit. Dit geeft rechtse schroefdraad als het snijkussen vanaf de rechterzijde (achterzijde) van het gereedschap wordt ingestoken (alleen voor 760 FXP 12-R).
 - c. Voor linkse schroefdraad keert u de posities van de schuifschakelaar voor vooruit/achteruit om.

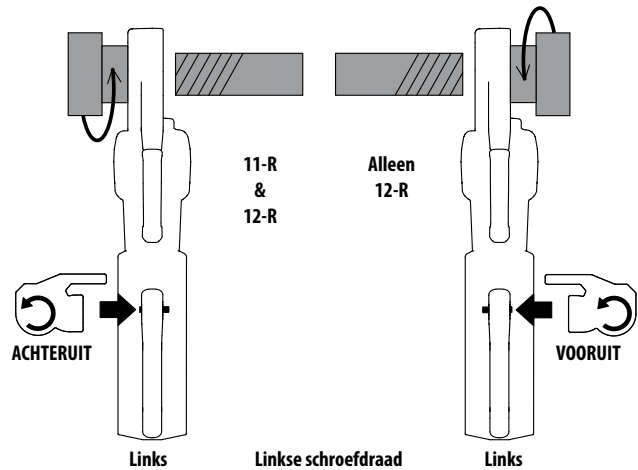
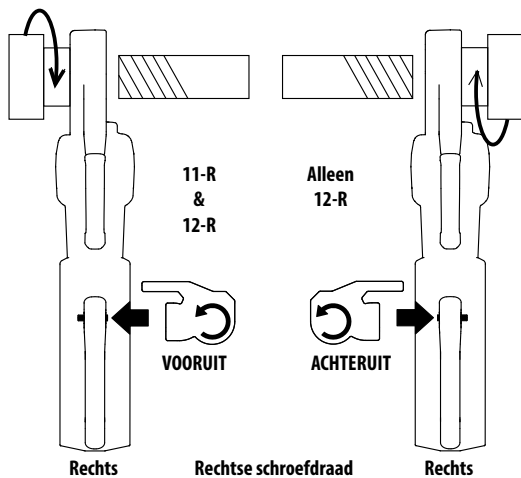

Afbeelding 9 – Richting van schuifschakelaar voor vooruit/achteruit - draadsnijkop

8. Zorg ervoor dat de te snijden pijp stabiel is en beveiligd tegen omkantelen tijdens de bewerking. Gebruik geschikte pijpsteunen om de pijplengte te ondersteunen.
9. Als u het 418 Koeloliesysteem gebruikt, controleer het peil van de RIDGID-draadsnijolie. Verwijder de spanenbak en ga na of de filterzeef schoon en volledig ondergedompeld is in olie. Vervang de olie of vul deze zo nodig bij. Plaats de emmer van het 418 koeloliesysteem onder het pipeinde waarop een draad moet worden gesneden.

Als u Aerosol Oil gebruikt, controleer hoeveel olie de busen bevatten. Zorg dat er voldoende olie voor het draadsnijden is.

Weerstand bij het draadsnijden

Met behulp van de meegeleverde steunarm:

- a. Gebruik altijd de meegeleverde steunarm, tenzij deze niet kan worden gebruikt vanwege ruimtegebrek of andere beperkingen. De steunarm klemt op de pijp en geeft weerstand bij het draadsnijden.
- b. Plaats de steunarm op de pijp, zodat het uiteinde van de steunarm is uitgelijnd met het uiteinde van de pijp en de bovenkant van de steunarm horizontaal is (Afbeelding 10). Zo wordt de steunarm goed geplaatst voor draadsnijden en loopt er geen draadsnijolie in de behuizing van de Power Drive (Afbeelding 11).
- c. Zorg ervoor dat de bekken van de steunarm recht uitgelijnd zijn op de pijp en de hendel van de steunarm stevig vastzetten.

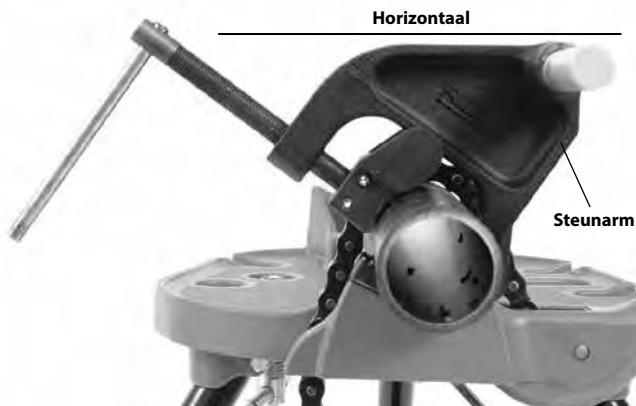

Afbeelding 10A – De steunarm plaatsen

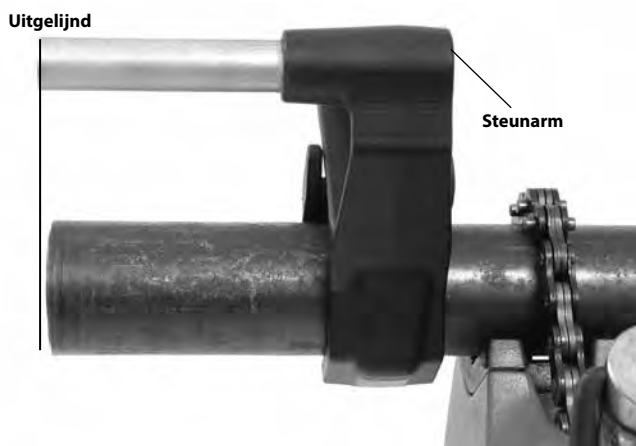

Afbeelding 10B – De steunarm plaatsen



Afbeelding 11 – Juiste richting van de 760 FXP Power Drive

Wanneer de steunarm niet kan worden gebruikt:

Bij het draadsnijden van een pijp in positie of een vergelijkbare toepassing kan de steunarm mogelijk niet worden gebruikt door de beperkte ruimte.

- a. Verwijder waar mogelijk de pijp en snijd deze in een bankschroef. Als dit niet mogelijk is, moeten er andere steunvoorzieningen worden gebruikt om

de weerstand bij het draadsnijden te weerstaan, bijvoorbeeld door het tandwielhuis van de Power Drive of aluminium behuizing tegen een naastgelegen constructiedeel te plaatsen (bijvoorbeeld een muur, balk of verbinding). Daarvoor is wel vereist dat de pijp en het gebied eromheen het gewicht van het gereedschap en de draadsnijkrachten kunnen dragen. Het kan nodig zijn om tijdelijke of permanente pijpsteunen of constructiedelen toe te voegen.

- b. Voor rechtse schroefdraad draait de draadsnijkop rechtsonder (als u kijkt naar de voorkant van de draadsnijkop). De krachten die ontstaan door het draadsnijcoppel zullen in tegenovergestelde richting, dus linksom zijn. Rotatie en krachten zijn omgekeerd voor linkse schroefdraad. Zorg ervoor dat het steunapparaat zodanig is aangebracht dat het de draadsnijkrachten goed opvangt.
- c. Zet de handgreep van de Power Drive, kunststof behuizing of batterij niet tegen naastgelegen constructiedelen om draadsnijkrachten op te vangen, omdat de Power Drive hierdoor beschadigd kan raken.
- d. Houd de Power Drive tegen het constructiedeel en zorg ervoor dat u vingers of handen niet tussen de Power Drive en het constructiedeel steekt. Wanneer u de snijkop van de schroefdraad haalt, moet u het aandrijfgereedschap altijd stevig vasthouden zodat de krachten die ontstaan de draadbramen niet breken. Deze stappen verminderen het risico van stoten, verbrijzelen en andere letsels. U kunt op elk moment de AAN/UIT-schakelaar loslaten om de aandrijfmachine UIT te schakelen.

Houd de Power Drive aandrijfmachine altijd stevig vast tijdens het snijden van schroefdraad of wanneer u de snijkop van een leiding neemt, tegen de kracht van het gereedschap in, ongeacht of u een steunapparaat gebruikt. Dit vermindert het risico van stoten, verbrijzelen en ander letsel. U kunt op elk moment de AAN/UIT-schakelaar loslaten om de aandrijfmachine uit te schakelen.

De batterij monteren/verwijderen

10. Plaats een volledig opgeladen batterij met droge handen in de Power Drive. Het statuslampje voor het gereedschap brandt. *Zie Figuur 4.*

Het gereedschap heeft een vergrendeling waarmee de batterij goed bevestigd blijft. De vergrendeling grijpt vast met een geluid als de batterij wordt geplaatst. Controleer dit door voorzichtig aan de batterij te trekken en te controleren of deze niet loskomt uit het gereedschap.

Verwijder de batterij door de vergrendeling in te drukken en de batterij uit het gereedschap te schuiven.



Afbeelding 12 – Vergrendeling van de batterij

Draadsnijgereedschap

11. Plaats de draadsnijkop over het uiteinde van de pijp en ondersteun de Power Drive zoals aangegeven in het hoofdstuk *Weerstand bij het draadsnijden*.
12. Activeer tegelijkertijd de AAN/UIT-schakelaar en druk op de drukplaat of de afdekplaat van de draadsnijkop met de palm van uw vrije hand om met het draadsnijden te beginnen (zie *Afbeelding 13*). Het werklampje gaat branden als de AAN/UIT-schakelaar wordt ingedrukt. Bij toepassingen waarbij adapter 11-R (voor draadsnijkoppen van 1/8" tot 1 1/4") wordt gebruikt, moet u alleen op de afdekplaat van de draadsnijkop drukken.



Afbeelding 13A – Met draadsnijden beginnen met behulp van de afdekplaat voor de draadsnijkop



Afbeelding 13B – Met draadsnijden beginnen met behulp van de drukplaat

Draag geen handschoenen of sieraden en gebruik geen doek tijdens het aandrukken – dat verhoogt het risico van verstrikt raken en letsel. Zodra de snijkussens in de pijp grijpen, worden het schroefdraad gesneden terwijl de snijkussens zich op het pijpeind trekken.

Houd het handvat van de aandrijfmachine altijd stevig vast om de krachten op het handvat te weerstaan. Steunapparaten kunnen wegglijden, waardoor de aandrijfmachine kan bewegen. U kunt op elk moment de AAN/UIT-schakelaar loslaten om de aandrijfmachine uit te schakelen.

13. Stop met drukken op de drukplaat of afdekplaat van de draadsnijkop en breng een ruime hoeveelheid RIDGID-draadsnijolie aan op het schroefdraadgebied. Daardoor wordt het draadsnijkoppel verlaagd, de schroefdraadkwaliteit verbeterd en de levensduur van de draadsnijkop verlengd (zie *Afbeelding 14*).

De Power Drive stopt als het gereedschap snel draait en er een vooraf ingestelde hoek wordt overschreden. Als het gereedschap hierdoor wordt gestopt, verwijder het gereedschap van de pijp, ondersteun de Power Drive goed volgens de instructies in het hoofdstuk *Weerstand bij het draadsnijden* en ga verder.



Afbeelding 14 – Pijpen draadsnijden

14. De Power Drive waarschuwt de gebruikers als de draadsnijkop het uiteinde van een typische schroefdraad nadert bij de meeste pijpmaten/-types. Het onderste lampje van de statuslampjes voor het gereedschap knippert groen en de intensiteit van het werklampje varieert om aan te geven dat de gebruiker ongeveer 8-9 slagen heeft gesneden op basis van de afmetingen en geeft aan de gebruiker aan dat hij goed op het gebied rond de draadsnijkop moet letten, omdat de schroefdraad bijna klaar is; dit is niet bedoeld om aan te geven dat de schroefdraad is voltooid. Deze functie kan alleen op NPT-schroefdraad van ½" - 2" worden gebruikt; het lampje brandt niet bij kleinere schroefdraadmaten. *Zie Figuur 4.*

De Power Drive is voorzien van werklampjes die het zicht op de draadsnijkop tijdens het draadsnijden verbeteren. Druk op de AAN/UIT-schakelaar totdat het uiteinde van de pijp gelijk ligt met de rand van de snijkussens en laat de schakelaar los. Laat de aandrijfmachine volledig tot stilstand komen.



Figuur 15 – Pijp gelijk met de rand van de snijkussens

15. Schuif de schuifschakelaar voor vooruit/achteruit in de andere richting en bedien de AAN/UIT-schakelaar om de draadsnijkop uit de pijp met schroefdraad te verwijderen. Houd de handgreep van de Power Drive stevig vast om de krachten op de handgreep te weerstaan die ontstaan wanneer u de draadsnijkop terug haalt.

LET OP Verander de positie van de schuifschakelaar voor vooruit/achteruit alleen wanneer de AAN/UIT-schakelaar niet is ingedrukt. Laat de Power Drive volledig tot stilstand komen voordat u de draairichting met de schuifschakelaar omkeert. Dit vermindert het risico op schade op de aandrijfmachine.

16. Laat de AAN/UIT-schakelaar los en haal de Power Drive met de draadsnijkop uit de pijp.

17. Verwijder de batterij met droge handen uit de Power Drive.

18. Veeg olie en vuilresten van de schroefdraad en uit de draadsnijkop. Wees voorzichtig om snijwonden door scherpe vuilresten of randen te voorkomen. Verwijder eventuele gemorste olie op de werkplek.

Schroefdraad inspecteren

1. Verwijder olie, snijspanen of vuilresten uit de schroefdraad.
2. Controleer de schroefdraad visueel. Schroefdraad moet glad en volledig zijn, met een goede vorm. Als er problemen worden geconstateerd, zoals kapotte schroefdraad, dunne schroefdraad of een onronde pijp, dan zal de schroefdraad wellicht niet goed afsluiten wanneer de verbinding wordt gemaakt. Zie het schema bij *Problemen oplossen* voor ondersteuning bij het oplossen van deze problemen.
3. Inspecteer de maat van de schroefdraad. De schroefdraadmaat wordt bij voorkeur gemeten met een ringmaat. Er zijn verschillende soorten ringmaten en het gebruik kan afwijken van de toepassing die wordt getoond in *Figuur 16*.
 - Schroef de ringmaat handvast op de schroefdraad.
 - Kijk hoever het pijpuiteinde uit de ringmaat steekt. Het uiteinde van de pijp moet vlak aansluiten op de zijkant van de ringmaat, plus of min één slag. Als het meetresultaat niet correct is, verwijder dan het pijpeind met de schroefdraad, stel de draadsnijkop af en snij een nieuwe schroefdraad. Wanneer een foutieve schroefdraad wordt gebruikt, kan dat lekkage veroorzaken.

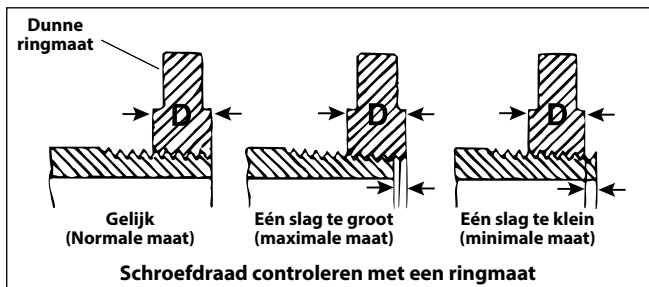

Figuur 16 – Schroefdraadmaat controleren

- Wanneer er geen ringmaat beschikbaar is om de schroefdraad te inspecteren, kan om de schroefdraadmaat te meten ook gebruik worden gemaakt van een nieuwe, schone fitting die representatief is voor de fittingen die voor dit werk worden gebruikt. Voor NPT-schroefdraden van 2" en kleiner moeten de schroefdraden dusdanig worden gesneden dat een fitting 4 tot 5 slagen kan worden gedraaid totdat hij handvast zit; 3 slagen voor BSPT-schroefdraden van 2" en kleiner.

Verbinding met de app RIDGID Link (draadloze communicatie)

De RIDGID® 760 FXP Power Drive werkt met draadloze technologie voor communicatie met smartphones of tablets ("apparaten") met de besturingssystemen iOS of Android.

1. Download de juiste app RIDGID® Link op uw apparaat. Ga hiervoor naar RIDGID.com/apps, de Google Play Store of de Apple App Store.
2. Als de batterij is geplaatst of nadat de AAN/UIT-schakelaar is ingedrukt, gaat het bovenste lampje van de statuslampjes voor het gereedschap blauw knipperen wanneer verbinding met een apparaat mogelijk is. *Zie Figuur 4.*
3. Zoek het pictogram voor de app RIDGID Link op uw apparaat en start de app door het pictogram te selecteren. Zoek via de app naar gereedschap in de buurt en selecteer het gewenste RIDGID-gereedschap. Zie de instructies van uw gereedschap voor specifieke informatie over de manier waarop er verbinding via draadloze technologie moet worden gemaakt. Na verbinding gaat het bovenste lampje van de statuslampjes voor het gereedschap blauw branden.

Na de eerste koppeling worden de meeste apparaten automatisch met het gereedschap verbonden wanneer de draadloze technologie actief en binnen bereik is, en als de apparaatinstellingen hiervoor zijn geconfigureerd. De Power Drive moet zich op een maximale afstand van 33 voet bevinden. (10 m) van het apparaat zijn om gedetecteerd te kunnen worden. Elk obstakel tussen het gereedschap en het apparaat kan het bedieningsbereik verkleinen.

4. Volg de instructies in de app voor het juiste gebruik.

5. De draadloze communicatie wordt uitgeschakeld als de batterij uit het gereedschap wordt verwijderd.

760 FXP Power Drive – Andere toepassingsmogelijkheden

Deze handleiding bevat specifieke instructies voor het gebruik van de 760 FXP Power Drive om schroefdraad met diverse RIDGID-draadsnijdkoppen te snijden. Voor gebruik met ander RIDGID gereedschap (zoals de RIDGID 258/258XL Power Pipe Cutter elektrische pijpsnijder), moet u bij de instelling en het gebruik van dit gereedschap de erbij geleverde instructies en waarschuwingen in acht nemen. We raden u aan om de 760 FXP Power Drive in de stand Achteruit te bedienen bij gebruik van de RIDGID 258/258XL Mechanisch aangedreven pijpsnijder.

Het groene lampje dat aangeeft dat de gebruiker bij het einde van een typische schroefdraad is, kan gaan branden bij gebruik in andere toepassingen, maar u kunt dit negeren. Het lampje gaat na nog eens 3-4 slagen uit.

RIDGID kan niet alle specifieke instructies voor elk mogelijk gebruik bij de 760 FXP Power Drive leveren. De gebruiker moet elk specifiek werkscenario zelf evalueren en goede praktijkgewoonten en methoden toepassen. Als u ook maar enigszins twijfelt of deze Power Drive de geschikte machine voor deze andere toepassingen is, gebruik het apparaat dan niet.

Als u de 760 FXP Power Drive gebruikt voor andere toepassingen, neem dan de volgende algemene richtlijnen in acht bij de inschatting en voorbereiding van de werkzaamheden. Deze Power Drive levert een hoog koppel en daardoor worden er hoge krachten op de handgreep uitgeoefend, die risico's op verwondingen door stoten, knelling of verbrijzeling met zich kunnen meebrengen.

- De RIDGID 774 Vierkantadapter kan worden gebruikt om de Model 760 FXP 12-R Power Drive om te zetten naar een vierkantaansluiting (mannelijk) van 15/16". Breng de adapter stevig aan zodat hij niet loskomt tijdens het gebruik.
- Er moet een geschikte manier worden gevonden om alle krachten te weerstaan die op de handgreep worden uitgeoefend (*zie het hoofdstuk "Weerstand bij het draadsnijden"*). Deze krachten kunnen oplopen tot meer dan 455 kg (1000 lb). Steunapparaten kunnen tegen het tandwielhuis van de 760 FXP Power Drive worden geplaatst (*Afbeelding 1*).
- Houd de Power Drive altijd tegen het steunapparaat – zorg ervoor dat er nooit lichaamsdelen tussen de Power Drive en het steunapparaat zitten.
- Tijdens het gebruik van de Power Drive mogen het apparaat en het steunapparaat niet bewegen ten opzichte van elkaar.
- Controleer of het apparaat bij de toepassing (bijvoorbeeld bij

het bedienen of herhaaldelijk openen en sluiten van een klep vrij kan draaien en op geen enkele manier wordt geblokkeerd. Zorg er ook voor dat u weet waar de uiterste standen van de beweging precies zitten. Als het systeem blokkeert of vastzit tijdens de toepassing, worden de krachten op de handgreep hierdoor ogenblikkelijk veel groter en – nog belangrijker – kan de aandrijfmachine plots gaan rondslingeren.

- Als u het apparaat gebruikt om kleppen of andere uitrusting te bedienen of herhaaldelijk te openen en te sluiten, volg daarbij dan altijd alle instructies van de fabrikant van de betreffende uitrusting. Zorg ervoor dat u de aandrijfmachine nooit te zwaar belast.
- Gebruik de Power Drive zodanig dat de reactiekracht van het apparaat werkt in een richting die van de gebruiker weg gericht is.
- U kunt de AAN/UIT-schakelaar op elk moment loslaten om de Power Drive uit te schakelen. Zorg er dus voor dat u de AAN/UIT-schakelaar altijd meteen kunt loslaten.

Opslag

⚠ WAARSCHUWING Verwijder de batterij uit de 760 FXP Power Drive. De Power Drive en batterij moeten droog binnenshuis worden opgeborgen, of goed worden afgedekt als ze buitenshuis worden opgeslagen. Vermijd opslag bij extreem warme of koude temperaturen. Berg de machine op in een afgesloten ruimte, buiten het bereik van kinderen en mensen die niet vertrouwd zijn met de Power Drive. Dit apparaat kan ernstige letsels veroorzaken wanneer het door ondeskundige gebruikers wordt bediend. Zie de handleiding voor de batterij/lader.

Onderhoudsinstructies

⚠ WAARSCHUWING

Zorg dat de AAN/UIT-schakelaar niet is ingedrukt en dat de batterij uit het gereedschap is verwijderd voordat u onderhoud of afstellingen uitvoert.

Onderhoud de machine in overeenstemming met deze procedures om het risico op verwondingen door elektrische schok, verstriking of andere oorzaken te beperken.

Reinigen

1. Verwijder na elk gebruik de snijspanen uit de spanenbak van het RIDGID 418 koelloliesysteem en verwijder ook eventuele olieresten.
2. Veeg alle olie, vet en spanen of vuil van de aandrijfmachine. Vergeet daarbij de handgrepen en bedieningselementen niet. Reinig het bevestigingsmechanisme van de draadsnijkop.
3. Veeg eventuele olie, vet of vuil van de steunarm. Reinig waar nodig de bekken van de steunarm met een draadborstel en smeet de schroefdraad van de

toevoerschroef met een lichte smeerolie. Veeg overtollige olie op deze blootgestelde oppervlakken weg.

4. Verwijder spanen en vuil van de draadsnijkoppen.

Snijkussens in draadsnijkoppen verwisselen

De draaisnelheid bij het draadsnijden is meer dan 40 omw/min en daarom worden RIDGID High Speed-snikkussens aanbevolen voor gebruik met de 760 FXP Power Drive. Bij het gebruik van lichtmetalen snijkussens kunnen de levensduur, de kwaliteit van de schroefdraad of de prestaties van het gereedschap afnemen. Er zijn verschillende snijkussens beschikbaar voor RIDGID-draadsnijkoppen van het type 11-R of 12-R. Zie de catalogus voor de beschikbaarheid.

Verwijder de vier schroeven uit de afdekking en verwijder de afdekplaat.

1. Verwijder de oude snijkussens uit de snijkop.
2. Steek nieuwe snijkussens in de sleuven, met de genummerde rand naar boven. De nummers op de snijkussens moeten overeenkomen met de nummers in de snijkopsleuven. Vervang de snijkussens altijd als set.

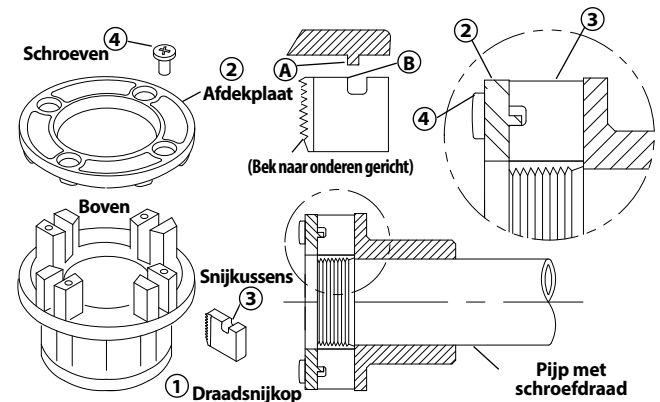

Figuur 17 – Snijkussens aanbrengen in de draadsnijkop

3. Plaats de afdekplaat terug en draai de vier schroeven aan, maar niet te strak.
4. Plaats de draadsnijkop op de pijp met schroefdraad totdat de snijkussens beginnen met draadsnijden. Daardoor worden de snijkussens naar buiten tegen de nokken op de afdekplaat gedrukt en wordt de schroefdraadmaat correct ingesteld.
5. Draai de vier schroeven stevig vast. Verwijder de gesneden pijp en maak een proefsnede.

Problemen oplossen

| SYMPTOOM | MOGELIJKE REDENEN | OPLOSSING |
|---|---|--|
| Machine draait niet. | <p>De batterij is helemaal leeg of de batterij werkt niet meer.</p> <p>De batterij is niet correct in het handvat van het gereedschap aangebracht.</p> <p>Het gereedschap heeft een drempelwaarde voor oververhitting bereikt.</p> | <p>Plaats een volledig geladen batterij of vervang de batterij.</p> <p>Controleer of de batterij volledig op zijn plaats zit.</p> <p>Verwijder de batterij en laat het gereedschap 30 minuten afkoelen voordat u opnieuw probeert het te gebruiken.</p> |
| Machine kan geen schroefdraad snijden. | <p>Bevestigingsmechanisme voor draadsnijkop open.</p> <p>Snijkussens zijn bot.</p> <p>Overbelasting als gevolg van kapot of onrond schroefdraad</p> <p>Onvoldoende draadsnijolie of olie van slechte kwaliteit.</p> <p>Te lage spanning.</p> | <p>Draai de draadsnijkop door de aandrijfpallen in de spie te laten ingrijpen en sluit het bevestigingsmechanisme.</p> <p>Vervang snijkussens.</p> <p>Zie mogelijke redenen hieronder.</p> <p>Gebruik RIDGID® Nu-Clear™, Endura-Clear™ of Extreme Performance™ Thread Cutting Oil in de juiste hoeveelheid.</p> <p>Controleer het laadniveau van de batterij en laad de batterij op.</p> |
| De draadsnijkop snijdt de schroefdraad niet aan. | <p>Draadsnijkop staat niet haaks op het uiteinde van de pijp.</p> <p>Pijpuiteinde niet haaks afgesneden.</p> <p>Botte of kapotte snijkussens.</p> <p>Machine draait in de verkeerde richting.</p> <p>De snijkussens zijn verkeerd in de draadsnijkop aangebracht.</p> | <p>Druk op de drukplaat (voor 12-R of 1½" -2" 11-R) of de afdekplaat van de draadsnijkop om met draadsnijden te beginnen.</p> <p>Snij het pijpuiteinde haaks af.</p> <p>Vervang snijkussens.</p> <p>Controleer de stand van de schuifschakelaar voor vooruit/achteruit.</p> <p>Zorg ervoor dat de snijkussens naar buiten tegen de nokken van de afdekplaat gedrukt zitten.</p> <p>Controleer of de snijkussens in de juiste positie in de snijkop liggen.</p> |
| Kapotte schroefdraad. | <p>Verkeerd type snijkussens gebruikt.</p> <p>Beschadigde, afgeschilferde of versleten snijkussens.</p> <p>Verkeerde of onvoldoende draadsnijolie.</p> <p>Verkeerd type snijkussens voor het materiaal.</p> <p>Slecht pijpmateriaal of materiaal van slechte kwaliteit.</p> | <p>Gebruik alleen RIDGID High Speed-snikkussens.</p> <p>Vervang snijkussens.</p> <p>Gebruik alleen RIDGID® Nu-Clear™, Endura-Clear™ of Extreme Performance™ Thread Cutting Oil in de juiste hoeveelheid.</p> <p>Selecteer sneldraaistalen, RVS- of gelegerde snijkussens die geschikt zijn voor de toepassing.</p> <p>Gebruik beter pijpmateriaal.</p> |
| Onrond of geplet schroefdraad. | <p>Pijpwand is te dun.</p> | <p>Gebruik schedule 40 of grotere wanddikten.</p> |
| Steunapparaat draait tijdens het draadsnijden. | <p>Bekken van de steunarm zijn vuil.</p> <p>Steunarm niet correct uitgelijnd.</p> <p>Steunarm niet voldoende stevig bevestigd.</p> | <p>Reinig met een staalborstel.</p> <p>Lijn de steunarm recht uit met de pijp.</p> <p>Draai de aanzetschroef vast.</p> |
| Te dunne schroefdraad. | <p>Snijkussens niet in de juiste volgorde geplaatst.</p> | <p>Plaats de snijkussens in de juiste snijkoppensleuf.</p> |

Onderhoud en reparatie

⚠ WAARSCHUWING

Gebrekkelig onderhoud of een onjuiste reparatie kan ervoor zorgen dat de 760 FXP Power Drive niet meer veilig kan worden gebruikt.

In de "Onderhoudsinstructies" worden de meeste onderhoudswerkzaamheden van dit apparaat behandeld. Eventuele problemen die niet in dat hoofdstuk worden behandeld, mogen uitsluitend worden opgelost door een onafhankelijk, erkend RIDGID-onderhoudscentrum. Gebruik uitsluitend RIDGID servicedelen.

Zie de *Contactgegevens* in deze handleiding voor meer informatie over het dichtstbijzijnde onafhankelijke en erkende RIDGID-servicecentrum en voor al uw vragen over onderhoud of reparaties.

Draadsnijolie

Zie de labels op de houder en het veiligheidsinformatieblad (VIB) voor informatie over gebruik en hantering van RIDGID®-draadsnijolie. Het veiligheidsinformatieblad (SDS) is beschikbaar via RIDGID.com. Eventueel kunt u rechtstreeks contact opnemen met het Ridge Tool Technical Services Department via ProToolsTechService@Emerson.com (of in de VS en in Canada via het nummer 844-789-8665).

Optionele apparatuur

⚠ WAARSCHUWING

Beperk het risico op ernstige letsel door alleen accessoires te gebruiken die specifiek zijn ontworpen en aanbevolen voor gebruik met de RIDGID 760 FXP Power Drive, zoals vermeld.

| Modelnr. | Catalogusnr. | Beschrijving |
|--|--------------|--|
| 760 FXP 12-R | 42600 | 770 Adapter voor 00-R (1/8" – 1") en 00-RB (1/4" – 1") |
| | 42605 | 771 Adapter voor 0-R (1/8" – 1") |
| | 42610 | 772 Adapter voor 11-R (1/8" – 1 1/4") |
| | 42615 | 773 Adapter voor 111-R (1/8" – 1 1/4") |
| | 42620 | 774 Vierkantadapter 15/16" |
| 760 FXP 11-R | 39187 | Ratelring |
| 760 FXP 11-R en 760 FXP 12-R | 45928 | 692 Steunarm |
| | 74463 | Draagkoffer |
| | 10883 | 418 Koeloliesysteem met 1 gallon Nu-Clear Oil |
| | 22088 | Extreme Performance Aerosol Draadsnijolie |
| | 16703 | 425 1/8" – 2 1/2" TRISTAND-bankschroef |
| | 36273 | 460-6 1/8" – 6" TRISTAND-bankschroef |

Batterij- en adapterpacks

| Catalogusnr. | Beschrijving |
|--------------|-------------------------------------|
| 70788 | RB-FXP40 Li-Ion-batterij van 4,0 Ah |
| 70793 | RB-FXP80 Li-Ion-batterij van 8,0 Ah |

Afvalverwijdering

Bepaalde delen van deze werktuigen bevatten waardevolle materialen en kunnen worden gerecycled. Een bedrijf dat gespecialiseerd is in recycling vindt u ongetwijfeld ook bij u in de buurt. Verwijder de onderdelen in elk geval in overeenstemming met de geldende wet- en regelgeving. Neem contact op met uw plaatselijke afvalverwijderingsinstantie voor nadere informatie.

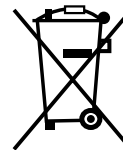

In EG-landen: Voer elektrische gereedschappen niet af via het huishoudelijk afval!

Conform de Europese Richtlijn 2012/19/EU betreffende afgedankte elektrische en elektronische apparatuur en de implementatie daarvan op landelijk niveau, moet elektrische apparatuur die niet meer bruikbaar is, afzonderlijk worden ingezameld en op milieuvriendelijke wijze worden afgevoerd.

Elektromagnetische compatibiliteit (EMC)

De term elektromagnetische compatibiliteit wordt gebruikt om de geschiktheid aan te geven van het product om probleemloos te functioneren in een omgeving waarin elektromagnetische straling en elektrostatische ontladingen aanwezig zijn en zonder elektromagnetische storing te veroorzaken bij andere apparatuur.

LET OP Deze gereedschappen voldoen aan alle EMC-normen die van toepassing zijn. De mogelijkheid dat ze storing veroorzaken in andere apparaten kan echter niet worden uitgesloten. Alle EMC-gerelateerde normen die getest zijn, worden vermeld in de technische documentatie van het gereedschap.

Unità di trasmissione

Unità di trasmissione 760 FXP



AVVERTENZA!

Leggere attentamente il manuale di istruzioni prima di usare questo utensile. La mancata osservanza delle istruzioni contenute nel presente manuale può comportare il rischio di scosse elettriche, incendi e/o gravi lesioni personali

Unità di trasmissione 760 FXP

Annotare nella casella sottostante il Numero di serie così come appare sulla targhetta del nome.

N. di serie

Indice

| | |
|--|--------------------------|
| Simboli di sicurezza | 95 |
| Avvertenze di sicurezza generali dell'utensile elettrico* | 95 |
| Sicurezza Area di lavoro..... | 95 |
| Sicurezza Elettrica | 95 |
| Sicurezza Personale..... | 96 |
| Utilizzo e cura dell'utensile elettrico..... | 96 |
| Utilizzo e cura dell'utensile a batteria | 96 |
| Manutenzione..... | 97 |
| Informazioni specifiche di sicurezza | 97 |
| Sicurezza dell'Unità di trasmissione | 97 |
| Informazioni riguardanti il cliente RIDGID..... | 98 |
| Descrizione | 98 |
| Specifiche..... | 99 |
| Dotazione standard..... | 100 |
| Ispezione prima dell'uso | 100 |
| Configurazione e Funzionamento..... | 101 |
| Installazione delle Teste di filettatura | 102 |
| Contrasto delle forze di filettatura | 103 |
| Installazione/rimozione della batteria..... | 104 |
| Filettatura | 104 |
| Ispezione delle filettature | 106 |
| Connessione app RIDGID Link (comunicazione wireless) | 106 |
| Unità di trasmissione 760 FXP – Altri utilizzi..... | 107 |
| Stoccaggio | 107 |
| Istruzioni di manutenzione..... | 107 |
| Pulizia | 107 |
| Sostituzione degli Stampi nelle Teste di filettatura..... | 107 |
| Risoluzione dei problemi..... | 108 |
| Manutenzione e Riparazione | 109 |
| Olio per filettare | 109 |
| Equipaggiamento opzionale | 109 |
| Smaltimento | 110 |
| Compatibilità elettromagnetica (EMC) | 110 |
| Dichiarazione FCC/ICES..... | Nella terza di copertina |
| Dichiarazione EU | Nella terza di copertina |
| Garanzia a vita..... | Quarta di copertina |

*Traduzione delle istruzioni originali

Simboli di sicurezza

Nel presente manuale dell'operatore e sul prodotto, i simboli di sicurezza e le indicazioni scritte vengono utilizzati per comunicare importanti informazioni di sicurezza. Questa sezione serve a migliorare la comprensione di tali indicazioni e simboli.



Questo è un simbolo di avviso di sicurezza. Viene utilizzato per avvertire l'utente di potenziali pericoli di lesioni personali. Rispettare tutti i messaggi che presentano questo simbolo per evitare possibili lesioni anche letali.

PERICOLO PERICOLO indica una situazione pericolosa che, se non evitata, provoca la morte o gravi lesioni.

AVVERTENZA AVVERTENZA indica una situazione pericolosa che, se non evitata, può provocare la morte o gravi lesioni.

PRECAUZIONE PRECAUZIONE indica una situazione pericolosa che, se non evitata, può causare lesioni lievi o moderate.

AVVISO AVVISO indica informazioni relative alla protezione della proprietà.



Questo simbolo significa che occorre leggere il manuale di istruzioni attentamente prima di usare l'apparecchiatura. Il manuale di istruzioni contiene informazioni importanti sull'uso sicuro e appropriato dell'apparecchiatura.



Questo simbolo significa che occorre indossare sempre gli occhiali protettivi con schermi laterali o una maschera quando si usa l'apparecchiatura per ridurre il rischio di lesioni agli occhi.



Questo simbolo indica il rischio che dita, mani, indumenti e altri oggetti si impiglino tra o negli ingranaggi o altre parti rotanti e provochino lesioni da schiacciamento.



Questo simbolo indica il rischio di scosse elettriche.



Questo simbolo indica il rischio di ribaltamento della macchina, con conseguente contusione o schiacciamento.



Questo simbolo indica che non è opportuno indossare i guanti durante l'azionamento di questa macchina per ridurre il rischio di intrappolamento.



Questo simbolo indica di utilizzare un dispositivo di supporto per contrastare le forze di filettatura, migliorare il controllo e ridurre il rischio di urti, schiacciamento e/o altri infortuni.



Questo simbolo indica che il dispositivo marcato supera 55 libbre (25 kg) di peso. Prestare cautela durante sollevamento o movimentazione per ridurre il rischio di infortuni.

Avvertenze di sicurezza generali dell'utensile elettrico*

AVVERTENZA

Leggere tutte le avvertenze di sicurezza, le istruzioni, le illustrazioni e le specifiche fornite con questo utensile elettrico. La mancata osservanza delle istruzioni può causare folgorazione, incendi e/o lesioni gravi.

CONSERVARE TUTTE LE AVVERTENZE E LE ISTRUZIONI PER UNA SUCCESSIVA CONSULTAZIONE!

Il termine "utensile elettrico" nelle avvertenze si riferisce all'utensile alimentato a corrente (mediante un cavo) o a batteria (senza cavo).

Sicurezza Area di lavoro

- **Mantenere l'area di lavoro pulita e ben illuminata.** Aree disordinate o al buio favoriscono gli incidenti.
- **Non utilizzare attrezzi elettrici in ambienti esplosivi, come in presenza di liquidi, gas o polveri infiammabili.** Gli utensili elettrici producono scintille che possono incendiare la polvere o i fumi.
- **Tenere lontano i bambini e gli estranei quando si utilizza l'utensile elettrico.** Qualunque distrazione può farne perdere il controllo.

Sicurezza Elettrica

- **Le spine degli utensili elettrici devono coincidere con le prese. Non modificare la spina in alcun modo. Non usare adattatori con attrezzi elettrici con messa a terra (collegati a massa).** L'uso di spine integre nelle prese corrette riduce il rischio di scosse elettriche.
- **Evitare il contatto del corpo con superfici con messa a terra o collegate a massa come tubature, radiatori, fornelli e frigoriferi.** Il rischio di folgorazione è maggiore se il corpo è collegato a massa o dotato di messa a terra.
- **Non esporre l'utensile elettrico alla pioggia o all'umidità.** Se penetra dell'acqua in un utensile elettrico, aumenta il rischio di scosse elettriche.
- **Fare buon uso del cavo. Non usare mai il cavo per trasportare l'utensile elettrico, per tirarlo o per staccare la spina. Mantenere il cavo al riparo dal calore, dall'olio, dagli spigoli e da parti in movimento.** I cavi danneggiati o aggrovigliati aumentano il rischio di scosse elettriche.
- **Quando si attiva un utensile elettrico all'aperto, utilizzare una prolunga adatta per l'uso in ambienti esterni.** L'uso di prolunge per esterni riduce il rischio di scosse elettriche.

* Il testo usato nella sezione Avvertenze di sicurezza generali dell'utensile elettrico di questo manuale è riportato letteralmente, come richiesto, ai sensi dello standard UL/CSA/EN 62841-1 applicabile. Questa sezione contiene le procedure generali di sicurezza per molti tipi differenti di utensili elettrici. Non tutte le precauzioni si applicano a ogni utensile e alcune non si applicano a questo utensile.

- **Se non si può evitare di usare un utensile elettrico in un ambiente umido, usare una presa protetta da interruttore differenziale (GFCI).** L'uso di un interruttore differenziale (GFCI) riduce il rischio di scosse elettriche.
- **Se non si può evitare di usare un utensile elettrico in un ambiente umido, usare una presa protetta da dispositivo di corrente residua integrato (RCD).** L'uso di un dispositivo RCD riduce il rischio di scosse elettriche.
- **Si raccomanda di alimentare sempre l'attrezzo con un dispositivo di corrente residua da 30 mA o inferiore.**

Sicurezza Personale

- **Non distrarsi: prestare attenzione e lavorare con l'utensile elettrico usando il buon senso. Non usare l'utensile elettrico in caso di stanchezza o sotto l'effetto di droghe, alcool o farmaci.** Un momento di distrazione mentre si usano utensili elettrici può causare gravi lesioni personali.
- **Usare i dispositivi di sicurezza personale. Indossare sempre occhiali protettivi.** I dispositivi di sicurezza individuale, come una mascherina per la polvere, calzature antinfortunistiche con suola antiscivolo, casco protettivo e cuffie antirumore, usati secondo le condizioni appropriate, riducono il rischio di lesioni.
- **Evitare accensioni accidentali. Assicurarsi che l'interruttore sia in posizione di spegnimento prima di collegare l'utensile alla presa e/o alla batteria, sollevarlo o trasportarlo.** Trasportare utensili elettrici con il dito sull'interruttore o collegare alla corrente utensili con l'interruttore su ON favorisce gli incidenti.
- **Rimuovere tutti i tasti o le chiavi di regolazione prima di accendere l'utensile elettrico (ON).** Una chiave o tasto lasciato in una parte ruotante dell'utensile può causare lesioni personali.
- **Non sporgersi eccessivamente. Mantenere stabilità ed equilibrio in ogni momento.** Questo permette di tenere meglio sotto controllo l'utensile elettrico in situazioni inaspettate.
- **Indossare abbigliamento adatto. Non indossare indumenti ampi o gioielli. Mantenere i capelli, gli indumenti e i guanti lontano dalle parti mobili.** Gli indumenti ampi, i gioielli o i capelli lunghi possono impigliarsi nelle parti mobili.
- **Se gli utensili sono dotati di connessione per dispositivi di estrazione o di raccolta della polvere, controllare che siano collegati e utilizzati correttamente.** L'uso di dispositivi per la raccolta della polvere può ridurre i pericoli derivanti dalla polvere.
- **Non permettere che la familiarità acquisita a seguito di un uso frequente degli utensili porti a eccessiva sicurezza e a ignorare i principi di sicurezza dell'utensile.** Un'azione avventata può causare lesioni gravi in una frazione di secondo.

Utilizzo e cura dell'utensile elettrico

- **Non forzare l'utensile elettrico. Usare l'utensile elettrico adatto al lavoro da svolgere.** L'utensile elettrico adatto svolgerà il lavoro meglio e con maggiore sicurezza nelle applicazioni per le quali è stato progettato.
- **Non utilizzare l'utensile elettrico se l'interruttore di accensione (ON) o spegnimento (OFF) non funziona.** Un utensile elettrico che non può essere acceso o spento è pericoloso e deve essere riparato.
- **Scollegare la spina dalla presa di corrente e/o rimuovere la batteria, se rimovibile, dall'attrezzo elettrico prima di regolarlo, di sostituire accessori o di riporlo.** Tali misure di sicurezza preventive riducono il rischio di accendere l'utensile elettrico accidentalmente.
- **Conservare gli utensili elettrici inutilizzati fuori dalla portata dei bambini e non consentire a persone che non abbiano familiarità con l'utensile elettrico o con queste istruzioni di attivare l'utensile elettrico.** Gli utensili elettrici sono pericolosi nelle mani di utenti inesperti.
- **Effettuare la manutenzione degli utensili elettrici e degli accessori. Controllare che le parti mobili non siano disallineate o bloccate, che non ci siano parti rotte o altre condizioni che possono compromettere il funzionamento dell'utensile elettrico. Se danneggiati, fare riparare gli utensili elettrici prima del loro uso.** Molti incidenti sono causati da utensili elettrici trascurati.
- **Mantenere gli utensili da taglio affilati e puliti.** Gli utensili da taglio sottoposti a regolare manutenzione e ben affilati si incepano di meno e sono più facili da manovrare.
- **Usare l'utensile elettrico, gli accessori e le punte, ecc. attenendosi a queste istruzioni, tenendo presenti le condizioni di utilizzo e il lavoro da svolgere.** L'utilizzo dell'utensile elettrico per operazioni diverse da quelle a cui è destinato può dare luogo a situazioni pericolose.
- **Assicurarsi che le maniglie e le superfici di presa siano asciutte, pulite e prive di olio e grasso.** Le maniglie e le superfici di presa scivolose non consentono il maneggio e controllo sicuro dell'utensile in situazioni impreviste.

Utilizzo e cura dell'utensile a batteria

- **Eseguire la ricarica soltanto con il caricabatterie specificato dal produttore.** Un caricabatterie predisposto per un tipo specifico di batteria può comportare rischi d'incendio se viene usato con batterie diverse.
- **Usare gli utensili elettrici solo con batterie progettate specificamente per essi.** L'utilizzo di qualunque altra batteria può comportare rischi di lesioni o incendio.
- **Quando la batteria non viene usata, riporla lontano da altri oggetti metallici, come graffette, monete, chiavi,**

chiodi, viti e altri piccoli oggetti metallici che possono causare un cortocircuito tra un terminale e l'altro. Cortocircuitare i terminali della batteria può causare bruciature o incendi.

- **In condizioni estreme, la batteria può rilasciare liquido: evitarne il contatto. In caso di contatto accidentale, sciacquare con acqua. Se il liquido entra in contatto con gli occhi, richiedere inoltre assistenza medica.** Il liquido fuoriuscito dalla batteria può causare irritazioni o bruciature.
- **Non utilizzare una batteria o un attrezzo danneggiato o modificato.** Le batterie danneggiate o modificate possono presentare un comportamento imprevedibile con conseguenti incendi, esplosioni o rischio di lesioni.
- **Non esporre la batteria o l'attrezzo alle fiamme o a temperature eccessive.** L'esposizione alle fiamme o a temperature al di sopra di 265° F (130° C) potrebbe provocare esplosioni.
- **Seguire tutte le istruzioni sulla carica e non caricare la batteria a temperature al di fuori dell'intervallo specificato nelle istruzioni.** La carica impropria o a temperature al di fuori dell'intervallo specificato potrebbe danneggiare la batteria e aumentare il rischio di incendio.

Manutenzione

- **Fare eseguire la revisione dell'utensile elettrico da una persona qualificata che usi soltanto parti di ricambio originali.** Questo garantisce la sicurezza dell'utensile elettrico.
- **Non riparare mai pacchetti batteria danneggiati.** Le operazioni di manutenzione delle batterie devono essere eseguite soltanto dal produttore o dai fornitori del servizio autorizzati.

Informazioni specifiche di sicurezza

⚠ AVVERTENZA

Questa sezione contiene importanti informazioni di sicurezza specifiche per questo utensile. Leggere attentamente queste precauzioni prima di utilizzare l'Unità di trasmissione RIDGID 760, al fine di ridurre il rischio di scosse elettriche o altre gravi lesioni.

CONSERVARE TUTTE LE AVVERTENZE E LE ISTRUZIONI PER UNA SUCCESSIVA CONSULTAZIONE!

Conservare il presente manuale con la macchina per consentirne la consultazione all'operatore.

Sicurezza dell'Unità di trasmissione

- **Utilizzare sempre il dispositivo di supporto fornito con l'utensile.** La perdita di controllo durante il funzionamento può causare lesioni personali.
- **Tenere maniche e giacche allacciate quando l'utensile è in utilizzo. Non sporgersi sull'utensile o sul tubo.** Gli in-

umenti possono essere afferrati dal tubo o dall'utensile e rimanere impigliati.

- **Solo una persona deve controllare il processo di lavoro e il funzionamento dell'utensile.** Il coinvolgimento di altre persone nel processo potrebbe comportare un funzionamento non previsto e lesioni personali.
- **Mantenere i pavimenti asciutti e liberi da materiali scivolosi come l'olio.** I pavimenti scivolosi favoriscono gli incidenti.
- **Non indossare guanti quando l'utensile viene utilizzato. Non sporgersi sull'utensile o sul tubo.** I guanti possono essere afferrati dal tubo o dall'utensile e rimanere impigliati.
- **Afferrare sempre ben saldamente l'unità di trasmissione quando si effettua la filettatura o si rimuove la testa di filettatura dal tubo per contrastare le forze di filettatura, a prescindere dall'utilizzo del dispositivo di supporto.** Questa procedura ridurrà il rischio di contusione, schiacciamento e altre lesioni.
- **Seguire le istruzioni sul corretto uso di questa macchina. Non usare l'utensile per altre finalità, come per trapanare i fori o girare gli organi.** Usi impropri o modifiche di questa macchina per altre applicazioni possono aumentare il rischio di gravi lesioni.
- **Non usare questa unità di trasmissione se l'interruttore ON/OFF è rotto.** Questo interruttore è un dispositivo di sicurezza che consente di spegnere il motore rilasciando l'interruttore.
- **Non usare stampi smussati o danneggiati.** Gli attrezzi da taglio affilati richiedono meno coppia e l'unità di trasmissione è più facile da controllare.
- **Assicurarsi che le impugnature siano asciutte, pulite e prive di olio e grasso.** Questo consente di controllare meglio l'attrezzo.
- **Usare solo teste di filettatura RIDGID con l'Unità di trasmissione RIDGID 760 FXP.** Teste di filettatura diverse potrebbero non adattarsi correttamente nell'unità di trasmissione e comportare il rischio di danni all'attrezzatura e lesioni personali.
- **Prima di utilizzare un'Unità di trasmissione RIDGID®, leggere e comprendere quanto segue:**
 - Questo manuale di istruzioni
 - Il manuale della batteria/caricabatterie
 - Le istruzioni per qualsiasi altra apparecchiatura o materiale usato con questo utensile

La mancata osservanza di tutte le istruzioni e avvertenze può causare danni alla proprietà e/o serie lesioni personali.

Informazioni riguardanti il cliente RIDGID

Per qualsiasi domanda su questo prodotto RIDGID®:

- Contattare il proprio distributore RIDGID.
- Visitare il sito web RIDGID.com per trovare il punto di contatto RIDGID locale.
- Contattare il Reparto assistenza tecnica Ridge Tool all'indirizzo e-mail ProToolsTechService@Emerson.com, oppure, negli Stati Uniti e in Canada, chiamare il numero verde 844-789-8665.

Descrizione

L'Unità di trasmissione RIDGID® Modello 760 FXP è un utensile a batteria che fornisce potenza per filettare tubi e condotti. La rotazione avanti e indietro può essere selezionata con l'interruttore scorrevole Avanti/Indietro mentre accensione/spengimento sono controllati da un interruttore a contatto momentaneo.

L'unità di trasmissione utilizza teste di filettatura RIDGID 11-R (Modello 760 FXP 11-R) e 12-R (Modello 760 FXP 12-R) (in base alla configurazione dell'utensile) per tubi 1/8" - 2". Per la versione Modello 760 FXP 11-R è richiesto un adattatore per le dimensioni 1/8" - 1/4". Questo adattatore e le dimensioni 1/2" - 2" per 11-R, così come tutte le teste di filettatura 12-R nel Modello 760 FXP 12-R, sono trattenute nell'Unità di trasmissione tramite un meccanismo di ritegno ad azione rapida. Teste di filettatura di altro tipo come OO-R possono essere usate con adattatori. **A causa della velocità di filettatura maggiore di 40 giri/min, si raccomanda di utilizzare stampi ad Alta velocità e olio da taglio per filettatura Nu-Clear™, Endura-Clear™ o Extreme Performance™ RIDGID con l'Unità di trasmissione 760 FXP.**

Le spie Stato utensile forniscono informazioni su stato connessione wireless, filettatura prossima all'estremità, stato batteria e stato errore utensile. Per illuminare l'area di lavoro, le luci di lavoro intorno alla testa di filettatura si accendono quando l'interruttore ON/OFF è premuto.

L'unità di trasmissione integra tecnologia wireless per consentire la connessione a smartphone e tablet. Vedere la sezione "Connessione app RIDGID Link (comunicazione wireless)" per i dettagli.

L'unità di trasmissione 760 FXP 12-R può essere anche usata per alimentare i Tagliatubi RIDGID 258/258XL e per altre applicazioni, (vedere "Altri utilizzi").



Figura 1 - Unità di trasmissione 760 FXP



Figura 2 - Braccio di supporto 692

La targhetta con il numero di serie dell'unità di trasmissione 760 FXP è ubicata sulla guida della batteria sotto l'impugnatura. Le ultime 4 cifre del numero di serie indicano il mese e l'anno di produzione (MMAA).



Figura 3 - Numero di serie della macchina

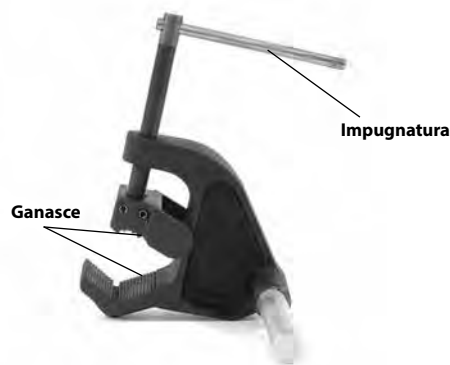

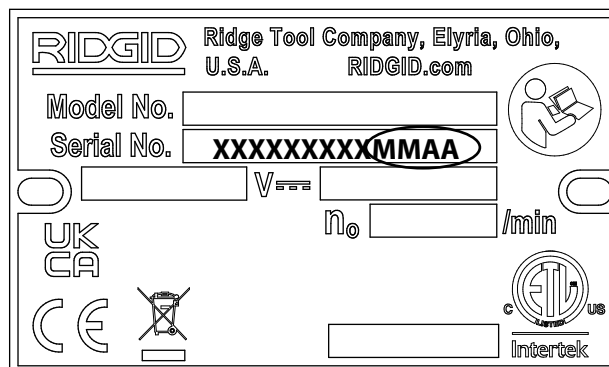

|  | Icona | Spia lampeggiante | Spia fissa | Significato | |
|---|---|---|--|---|--|
| |  |  | Blu | | Connessione alla app RIDGID Link possibile. |
| | | | Blu (30s) | Connessione alla app RIDGID Link stabilita. | |
|  | | Verde | | | Avvicinamento all'estremità della filettatura per NPT 1/2" - 2". L'utente deve prestare attenzione all'area della testa di filettatura poiché il completamento della filettatura è imminente. Ha luogo anche la variazione di intensità della luce di lavoro a LED |
| | | Giallo | | | La carica della batteria è bassa ed è possibile solo un numero limitato di filettature prima che la batteria debba essere caricata (può filettare solo circa 3 filettature di 2" o 4-5 filettature di 1" con la carica residua). |
| | | Gialla Rossa | | | Batteria scarica e utensile non operativo. Ricaricare la batteria/inserire la batteria completamente carica. |
| | | | Giallo | | Manutenzione richiesta. <i>Consultare la app RIDGID Link per maggiori informazioni.</i> |
| | | Rosso | | | L'utensile si è arrestato a seguito di un evento di superamento dei limiti previsti (per es. corrente, temperatura o stabilità). Confermare la corretta configurazione e riprendere l'utilizzo. <i>Consultare la app RIDGID Link per maggiori informazioni.</i> |
| | | | Rosso | | L'utensile ha funzionato male ed è stato disattivato. Rimuovere la batteria, lasciar riposare l'utensile e poi reinserire la batteria. Se la spia resta accesa, fare controllare l'utensile. <i>Consultare la app RIDGID Link per maggiori informazioni.</i> |
| Viola | | | Aggiornamento firmware in corso, utensile non utilizzabile durante l'aggiornamento. <i>Consultare la app RIDGID Link per maggiori informazioni.</i> | | |
| Porpora Rosso | | | L'aggiornamento del firmware è stato interrotto e non completato; l'utensile non può essere usato. Continuare e completare l'aggiornamento seguendo le istruzioni della app. | | |

Figura 4 – Spie dello stato dell'attrezzo

Specifiche

Filettatura tubi

Capacità Tubi 1/8" - 2" (3 - 50 mm)
 Vite 1/4" - 1" (6 - 25 mm) con testa di filettatura 00-RB

Modello **760 FXP-11-R** **760 FXP 12-R**

Supporto testa filettatura Testa filettatura 11-R Testa filettatura 12-R

Meccanismo di ritegno
 (1 1/2 - 2 pollici)

Anello a molla
 (1/8 - 1 1/4 pollici)

Tipo di stampo.... È raccomandato il tipo ad Alta velocità[#]

Tipo di olio..... È raccomandato olio da taglio per filettatura RIDGID Nu-Clear™, Endura-Clear™ o Extreme Performance™[#]

Adattatore Utilizzato con teste di filettatura 1/8" - 1 1/4" Non richiesto

Sinistrorse

Filettature Si con la testa di filettatura appropriata

Braccio di supporto..... N. 692

Alimentazione.... Pacchetto batteria RIDGID RB-FXPXX
(Vedere la sezione Equipaggiamento opzionale)

Tipo di motore Motore CC senza spazzole

Watt..... 1080 W

Tensione..... 54 V CC nominale

Amp 20 A

Velocità operativa (giri/min) 42 giri/min, senza carico

Comandi Interruttore scorrevole Avanti/Indietro e Interruttore a contatto momentaneo ON/OFF

Testa di trasmissione Alluminio pressofuso, permanentemente ingrassata

Temperatura di esercizioda -4°F a 140°F (da -20°C a 60°C)
 Temperatura di stoccaggioda -4°F a 140°F (da -20°C a 60°C)
 Connessione wireless
 Copertura33 piedi (10 m) max.
 Dimensioni27.8" x 5.2" x 9.1"
 (706 mm x 132 mm x 231 mm)

Peso (senza batteria/attrezzi)24.0 libbre (10,9 kg)

Pressione sonora (L_{PA})*82.6 dB(A), K=3

Potenza sonora (L_{WA})*91.1 dB(A), K=3

Vibrazione* <2.5 m/s², K=1.5

L'utilizzo di stampi in lega o di tipi d'olio inadatti (incluso RIDGID Dark™) può risultare in durata degli stampi ridotta, qualità di filettatura scadente o prestazioni ridotte dell'utensile.

* Le misurazioni della Vibrazione e del Suono nella presente dichiarazione sono state effettuate in conformità con un test standardizzato conforme allo Standard EN 62481-1.
 - I livelli di vibrazione possono essere utilizzati per il confronto con altri utensili e per la valutazione preliminare dell'esposizione.
 - Le emissioni sonore e della vibrazione potrebbero variare in base all'ubicazione dell'utente e all'uso specifico di questi utensili.
 - I livelli di esposizione quotidiana per il suono e la vibrazione devono essere valutati per ciascuna applicazione e devono essere prese opportune misure di sicurezza, se necessario. La valutazione dei livelli di esposizione deve prendere in considerazione il periodo di tempo in cui l'attrezzo è spento e non viene utilizzato. Questo calcolo potrebbe ridurre significativamente il livello di esposizione per l'intero periodo di lavoro.

Dotazione standard

Fare riferimento al Catalogo RIDGID per informazioni dettagliate sulle apparecchiature fornite con i numeri di catalogo relativi a macchine specifiche.

AVVISO La selezione degli opportuni materiali e dei metodi di installazione, accoppiamento e curvatura sono a carico del progettatore e/o dell'installatore del sistema. La selezione di metodi e materiali impropri potrebbe causare il guasto del sistema.

L'acciaio inossidabile e gli altri materiali resistenti alla corrosione possono essere contaminati durante l'installazione, l'accoppiamento e la curvatura. Questa contaminazione può causare corrosione e rottura prematura dei tubi. Prima di accingersi a qualsiasi installazione deve essere completata un'attenta valutazione di materiali e metodi per le condizioni di servizio specifiche, compresi quelli chimici e della temperatura.

Ispezione prima dell'uso

⚠ AVVERTENZA

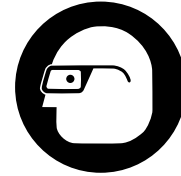

Prima di ciascun uso, ispezionare l'Unità di trasmissione 760 FXP e correggere eventuali problemi per ridurre il rischio di gravi infortuni a seguito di scosse elettriche, lesioni da schiacciamento e di altro tipo, nonché per prevenire danni all'unità di trasmissione.

1. Verificare che l'interruttore ON/OFF sia rilasciato e rimuovere la batteria dall'utensile.
2. Rimuovere l'olio, il grasso o lo sporco dall'unità di trasmissione e dal dispositivo di supporto, comprese le impugnature e i comandi. Questo facilita l'ispezione e impedisce che la macchina o il comando scivolino dalle mani dell'operatore.
3. Ispezionare l'unità di trasmissione e il braccio di supporto in merito a:
 - Assemblaggio, manutenzione e allestimento adeguati.
 - Parti danneggiate, male allineate o bloccate.
 - Regolare funzionamento degli interruttori (Figura 1).
 - Buone condizioni e pulizia della dentatura di presa del braccio di supporto. Le morse possono essere pulite con una spazzola metallica.
 - Presenza e leggibilità dell'etichetta di avvertenza (Figura 1).
 - Qualsiasi altra condizione tale da impedire il funzionamento normale e sicuro.

In caso di problemi, non utilizzare l'unità di trasmissione o il dispositivo di supporto finché problemi del genere non siano stati risolti.
4. Esaminare i profili di taglio degli stampi per accertarsi che non siano consumati, deformati, scheggiati o che presentino altri problemi. Attrezzi da taglio smussati o danneggiati aumentano la quantità di forza necessaria, producono tagli di scarsa qualità e aumentano il rischio di lesioni.
5. Esaminare e conservare le altre apparecchiature che si stanno utilizzando in base alle istruzioni, per garantire che funzionino correttamente.
6. Seguendo le istruzioni di *Configurazione e Utilizzo*, controllare che l'unità di trasmissione funzioni correttamente.
 - Spostare l'interruttore scorrevole Avanti/Indietro in posizione Avanti. Premere e rilasciare l'interruttore ON/OFF. Confermare che l'unità di trasmissione ruoti nella giusta direzione (vedere Figura 5A) e che si arresti al rilascio dell'interruttore.

- Ripetere la procedura per l'operazione all'indietro (vedere Figura 5B). Se l'unità di trasmissione non ruota nel senso corretto o l'interruttore ON/OFF non controlla il funzionamento della macchina, non usare la macchina finché non è stata riparata.

Modificare la posizione dell'interruttore scorrevole Avanti/Indietro solo quando l'interruttore ON/OFF è rilasciato. Lasciare che l'unità di trasmissione si fermi completamente prima di invertire la direzione con l'interruttore scorrevole Avanti/Indietro. Questa procedura ridurrà il rischio di danni all'unità di trasmissione.

- Tenere premuto l'interruttore ON/OFF. Ispezionare le parti in movimento per individuare eventuali errori di allineamento, parti bloccate, rumori insoliti o altre condizioni anomale. Rilasciare l'interruttore ON/OFF (acceso/spento). Se si riscontrano condizioni insolite, non usare l'apparecchiatura finché non viene riparata.



Figura 5A – Posizione interruttore AVANTI (Senso orario)



Figura 5B – Posizione interruttore INDIETRO (Senso antiorario)

7. Rilasciare l'interruttore ON/OFF e con le mani asciutte rimuovere la batteria dall'utensile.

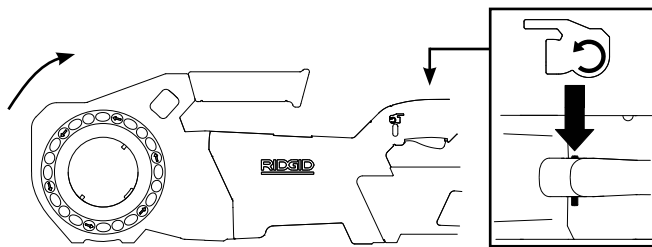
Configurazione e Funzionamento

⚠ AVVERTENZA

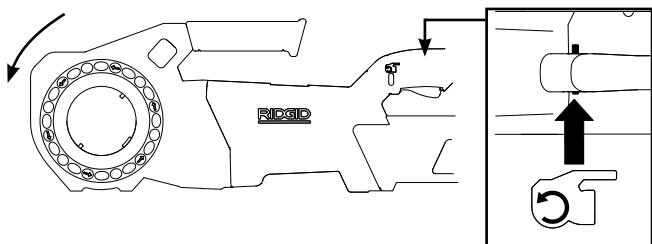

Configurare e gestire l'unità di trasmissione seguendo queste procedure per ridurre il rischio di infortuni a seguito di scosse elettriche, intrappolamento, urti, schiacciamento e altre cause, nonché per prevenire danni all'unità di trasmissione.

Utilizzare un opportuno dispositivo di supporto, in conformità con queste istruzioni. I dispositivi di supporto migliorano il controllo e riducono il rischio di urti, schiacciamento e/o di altre lesioni.

Quando si utilizza un dispositivo di supporto diverso dal braccio di supporto fornito, il dispositivo deve reagire contro l'alloggiamento della trasmissione. I dispositivi di supporto a contatto con alloggiamento motore o l'impugnatura possono danneggiare queste parti o aumentare il rischio di infortuni.

Afferrare sempre ben saldamente l'unità di trasmissione quando si effettua la filettatura o si rimuove la testa di filettatura dal tubo per contrastare le forze generate, a prescindere dall'utilizzo del dispositivo di supporto. Questa procedura ridurrà il rischio di contusione, schiacciamento e altre lesioni.

Non indossare guanti o vestiti ampi. Tenere maniche e giacche allacciate. Gli indumenti ampi possono impigliarsi nelle parti rotanti e causare lesioni.

Sostenere adeguatamente il tubo. Questa procedura ridurrà il rischio che il tubo cada e si ribalti, e che si verifichino gravi lesioni.

Non usare l'unità di trasmissione senza un interruttore ON/OFF e un interruttore scorrevole Avanti/Indietro correttamente funzionanti.

Una sola persona deve controllare sia il processo di lavoro che l'interruttore ON/OFF. La gestione deve essere condotta da una sola persona. In caso di intrappolamento, l'operatore deve avere controllo sull'interruttore ON/OFF.

1. Controllare l'area di lavoro per individuare:
 - Illuminazione adeguata.
 - Liquidi, vapori o polveri infiammabili potrebbero accendersi. Se presenti, non lavorare nell'area fino a quando non se ne identifichi ed elimini la fonte. Le unità di trasmissione non sono a prova di esplosione e possono causare scintille.
 - Postazione libera, piana, stabile e asciutta per tutte le apparecchiature e l'operatore.
 - Buona ventilazione. Non usare a lungo in aree piccole e chiuse.
2. Esaminare il tubo da filettare e i relativi raccordi e confermare che l'unità di trasmissione scelta sia l'attrezzo giusto per il lavoro. *Vedere le Specifiche.* Utilizzare per filettare solo tubi dritti.

Apparecchiature per altre applicazioni sono reperibili nel catalogo Ridge Tool, online sul sito web .RIDGID.com oppure chiamando l'Assistenza tecnica di Ridge Tool negli Stati Uniti e in Canada al numero +1-844-789-8665.
3. Accertarsi che l'apparecchiatura da utilizzare sia stata ispezionata adeguatamente.
4. Preparare adeguatamente il tubo come necessario. Accertarsi che il taglio del tubo sia ad angolo retto e che il tubo sia stato sbavato. Il tubo tagliato non ad angolo retto può danneggiare gli stampi durante la filettatura, o causare difficoltà nell'innesto della testa di filettatura.

Installazione delle Teste di filettatura

5. Installazione di Teste di filettatura 12-R (760 FXP 12-R), Teste di filettatura 11-R (1½" - 2") o Adattatore (760 FXP 11-R):
 - a. Verificare che l'interruttore ON/OFF sia rilasciato e che la batteria sia stata rimossa dall'utensile.
 - b. Ruotare l'Anello di trasmissione in senso antiorario nella direzione delle frecce per aprire il meccanismo di ritenuta. Rilasciare l'anello di trasmissione e confermare che la trasmissione rimane in posizione aperta (vedere Figura 6).
 - c. Inserire completamente l'estremità scanalata dalla testa di filettatura o dell'adattatore nell'unità di trasmissione per bloccare in automatico il meccanismo di ritenuta. Ruotare la testa di filettatura finché i denti di arresto trasmissione imbocchino correttamente la scanalatura. La testa di filettatura 12-R può essere inserita da qualsiasi lato dell'unità di trasmissione.
 - d. Confermare che la testa di filettatura/adattatore siano assicurati.
 - e. Per rimuovere la testa di filettatura, ruotare l'Anello di trasmissione in senso antiorario nella direzione delle frecce e mantenere nella posizione sbloccata.



Figura 6A – Meccanismo di ritengo (760 FXP 12-R)



Figura 6B – Meccanismo di ritengo (760 FXP 11-R)

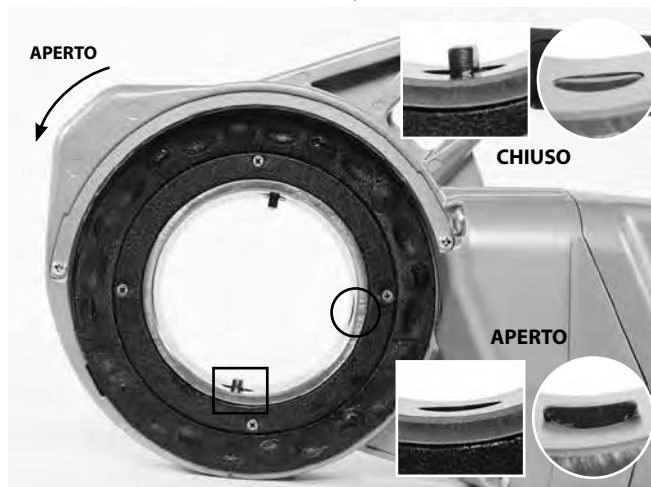

Figura 7 – Installazione adattatore

6. Installazione delle Teste di filettatura 11-R, 1¼" e più piccole (solo 760 FXP 11-R):
 - a. Verificare che l'interruttore ON/OFF sia rilasciato e che la batteria sia stata rimossa dall'utensile.
 - b. Se necessario installare l'adattatore, fare riferimento al passaggio 5.
 - c. Inserire a squadra l'estremità ottagonale della testa di filettatura nell'unità di trasmissione finché non sia assicurata dall'anello a molla. Le teste di filettatura possono essere inserite solo dal lato dell'adattatore dell'utensile.
 - d. Per rimuovere, tirare la testa di filettatura dall'unità di trasmissione. Se necessario, usare un martello in gomma morbida o un blocco di legno per far uscire la testa di filettatura battendola delicatamente. Per evitare di danneggiare l'utensile, non colpire duramente la testa di filettatura.

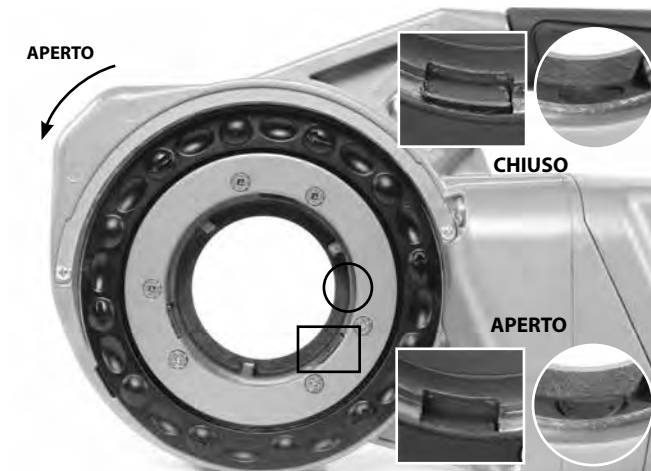

Figura 8 – Installazione di Teste di filettatura 11-R 1¼" o più piccole (solo 760 FXP 11-R)

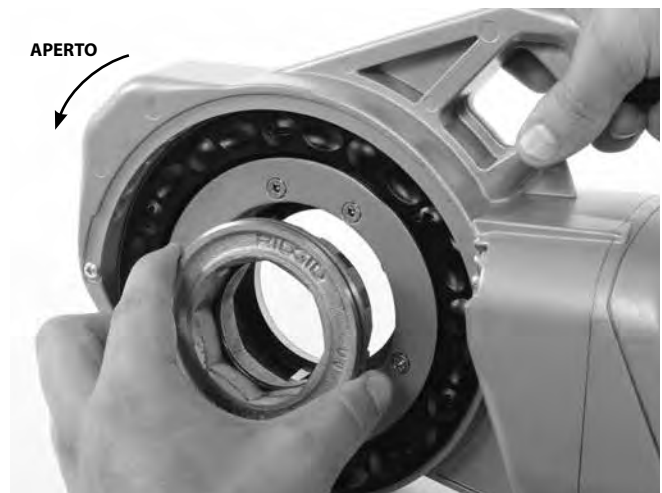
7. Posizionare l'interruttore scorrevole Avanti/indietro dell'unità di trasmissione per la filettatura destrorsa o sinistrorsa. *Vedere la Figura 9.*

- Spostare l'interruttore scorrevole in posizione Avanti. Ciò produrrà filettatura destrorsa quando la testa è inserita dal lato sinistro (visto dal lato frontale) dell'utensile.
- Spostare l'interruttore scorrevole in posizione Indietro. Ciò produrrà filettatura destrorsa quando la testa è inserita dal lato destro (visto dal lato posteriore) dell'utensile (solo per 760 FXP 12-R).
- Per filettatura sinistrorsa, invertire le posizioni dell'interruttore scorrevole Avanti/Indietro.



Figura 9 – Orientamento Interruttore scorrevole Avanti/Indietro / Testa di filettatura

- Accertarsi che il tubo da filettare sia stabile e ben fissato, per evitare il ribaltamento durante l'uso. Usare opportuni supporti per il tubo a sostegno dell'intera lunghezza del tubo.
- Se si utilizza l'oliatore 418, controllare il livello dell'olio da taglio per filettatura RIDGID. Rimuovere i raccogli-trucioli e verificare che la protezione del filtro sia pulita e interamente immerso nell'olio. Se necessario, sostituire

o aggiungere olio. Collocare il secchio dell'Oliatore 418 sotto l'estremità del tubo da filettare.

Se si utilizza olio Aerosol, controllare la quantità di olio per filettature nei barattoli. Accertare che ci sia olio sufficiente per l'operazione di filettatura.

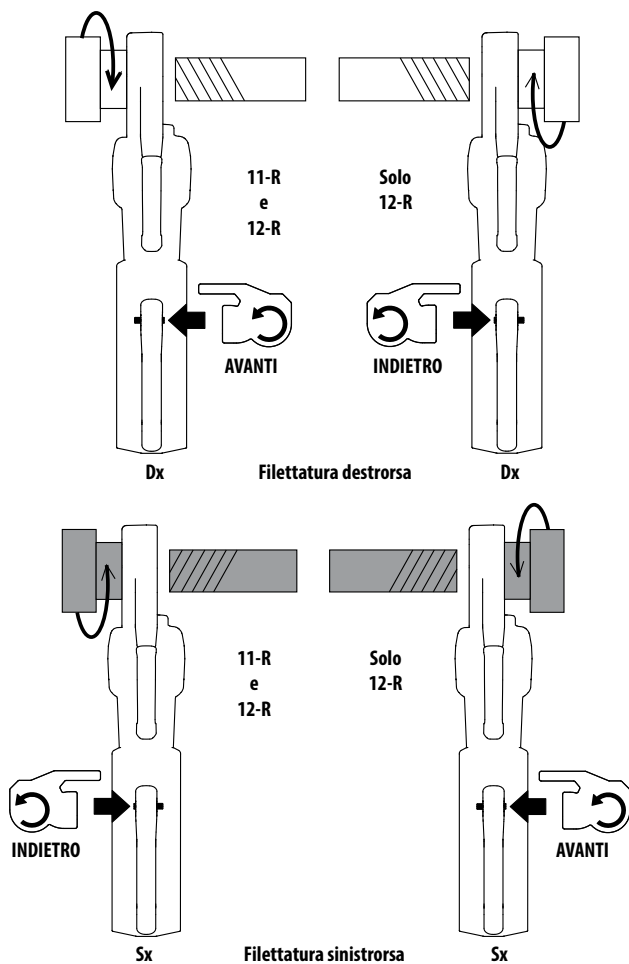
Contrasto delle forze di filettatura

Utilizzando il braccio di supporto fornito:

- Utilizzare sempre il braccio di supporto fornito, a meno che questo non possa essere utilizzato a causa di spazio limitato o di altri impedimenti. Il braccio di supporto si aggancia al tubo e aiuta a contrastare le forze di filettatura.
- Posizionare il braccio di supporto sul tubo in modo che il braccio di supporto sia allineato con l'estremità del tubo e che la sommità del braccio di supporto sia orizzontale (Figura 10). Questa procedura consente di collocare correttamente il braccio di supporto per la filettatura e impedisce all'olio di filettatura di penetrare nell'alloggiamento dell'Unità di trasmissione (Figura 11).
- Accertarsi che le ganasce del braccio di supporto siano allineate a squadra con il tubo e fissare saldamente l'impugnatura del braccio di supporto.



Figura 10A – Posizionamento del braccio di supporto



Figura 10B – Posizionamento del braccio di supporto



Figura 11 – Corretto orientamento dell'Unità di trasmissione 760 FXP

Quando il braccio di supporto non può essere usato:

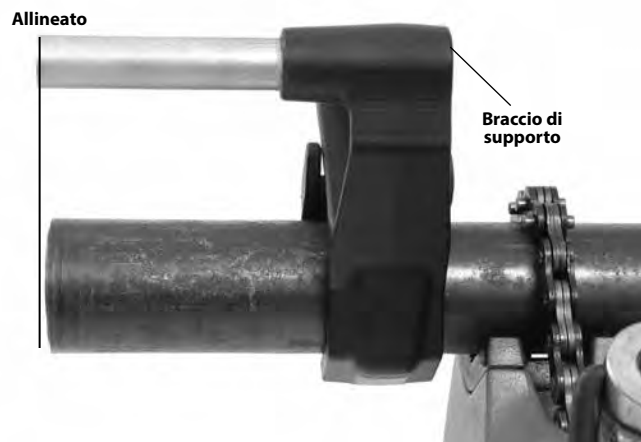
Quando il tubo viene filettato in loco o in applicazioni simili, potrebbe non essere possibile usare il braccio di supporto a causa dei limiti di spazio.

- a. Se possibile, rimuovere il tubo e filettarlo in una morsa. Se ciò non è possibile, usare altre soluzioni di supporto che assistano a contrastare le forze di filettatura, per es. collocando l'alloggiamento trasmissione della macchina o il corpo in alluminio contro un elemento strutturale adiacente (pareti, travi, travetti e simili). Questa procedura richiede che tubo e aree circostanti siano in grado di resistere a peso dell'utensile e forze di filettatura. Potrebbe essere necessario aggiungere supporti del tubo temporanei o permanenti o elementi strutturali.
- b. Per le filettature destrorse, la testa di filettatura ruoterà in senso orario (guardando il lato anteriore della Testa di filettatura). Le forze sviluppate dalla coppia di filettatura andranno nella direzione opposta o in senso antiorario. La rotazione e la forza saranno invertite per le filettature di sinistra. Accertarsi che il dispositivo di supporto sia disposto in modo da contrastare correttamente la forza di filettatura.
- c. Non collocare l'impugnatura, il corpo di plastica o la batteria dell'unità di trasmissione contro elementi strutturali adiacenti per contrastare le forze di filettatura, in quanto ciò può comportare danni all'unità di trasmissione.
- d. Mantenere l'unità di trasmissione contro l'elemento strutturale e non mettere le dita o le mani tra unità di trasmissione ed elemento strutturale. Quando si rimuove la testa di filettatura dalla filettatura, afferrare sempre saldamente l'unità di trasmissione per impedire alle forze di rompere i tagli di filettatura. Queste procedure ridurranno il rischio di contusione, schiacciamento e altre lesioni. L'interruttore ON/OFF può essere rilasciato in qualsiasi momento per spegnere l'unità di trasmissione.

Afferrare sempre ben saldamente l'unità di trasmissione quando si effettua la filettatura o si rimuove la testa di filettatura dal tubo per contrastare le forze, a prescindere dall'utilizzo del dispositivo di supporto. Questa procedura ridurrà il rischio di contusione, schiacciamento e altre lesioni. L'interruttore ON/OFF può essere rilasciato in qualsiasi momento per spegnere l'unità di trasmissione.

Installazione/rimozione della batteria

10. Con le mani asciutte, inserire una batteria completamente carica nell'unità di trasmissione. Le spie di stato dell'utensile si illuminano. *Vedere la Figura 4.*

L'utensile è dotato di una serratura a scatto che blocca saldamente la batteria. La serratura scatta con un clic quando la batteria è correttamente inserita. Confermare tirando leggermente la batteria verificando che non si separi dall'utensile.

Per rimuovere la batteria, premere la serratura e fare scorrere la batteria fuori dall'utensile.



Figura 12 – Serratura a scatto della batteria

Filettatura

11. Posizionare la testa di filettatura sopra l'estremità del tubo e supportare l'unità di trasmissione come indicato nella Sezione *Contrasto delle forze di filettatura*.
12. Azionare l'interruttore ON/OFF e spingere simultaneamente contro il cuscinetto di spinta o la piastra di copertura dalla testa di filettatura con il palmo della mano libera per avviare la filettatura (*vedere Figura 13*). La luce di lavoro a LED si accende quando l'interruttore ON/OFF viene premuto. Per applicazioni che richiedono l'utilizzo dell'Adattatore 11-R (per teste di filettatura 1/8" - 1/4"), spingere solo sulla piastra di copertura della testa di filettatura.

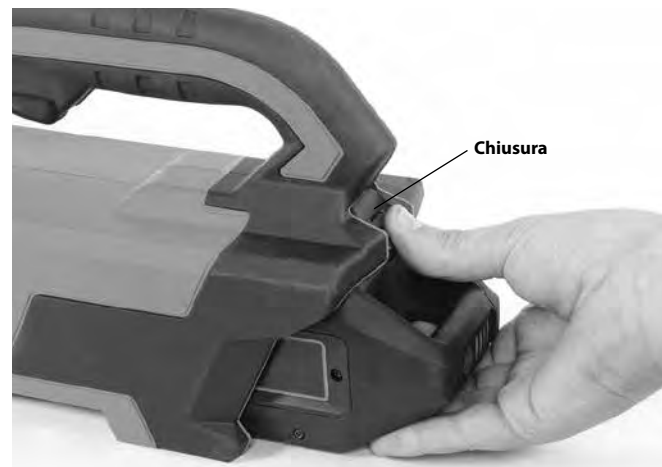

Figura 13A – Avvio filettatura utilizzando la piastra di copertura della testa di filettatura



Figura 13B – Avvio filettatura utilizzando il cuscinetto di spinta

Non indossare guanti, gioielli né usare stracci e simili quando si preme per evitare il rischio di intrappolamento e di infortuni. Quando gli stampi imboccano il tubo, le filettature verranno tagliate man mano che gli stampi avanzano sopra l'estremità del tubo.

Afferrare sempre saldamente l'impugnatura dell'unità di trasmissione per contrastare le forze esercitate sull'impugnatura. I dispositivi di supporto possono scivolare e consentire il movimento dell'unità di trasmissione. L'interruttore ON/OFF può essere rilasciato in qualsiasi momento per spegnere l'unità di trasmissione.

13. Smettere di premere sul cuscinetto di spinta o sulla piastra di copertura della testa di filettatura e applicare una quantità abbondante di olio da taglio per filettatura RIDGID sull'area da filettare. Questa procedura abbasserà la coppia di filettatura, migliorerà la qualità della filettatura e aumenterà la durata della testa di filettatura (vedere Figura 14).

L'unità di trasmissione si arresta se l'utensile ruota rapidamente, superando un angolo predeterminato. Se l'utensile si arresta per questo motivo, rimuoverlo dal tubo, supportare adeguatamente l'unità di trasmissione ai sensi della sezione *Contrasto delle forze di filettatura* e continuare l'operazione.



Figura 14 – Filettatura del tubo

14. L'unità di trasmissione avverte l'utente quando la testa di filettatura si avvicina all'estremità di una filettatura tipica per la maggior parte delle dimensioni/tipi di tubi. Il LED inferiore delle spie di stato dell'utensile lampeggia in verde e la luce di lavoro a LED varierà in intensità luminosa a indicare che l'utente ha filettato per circa 8-9 giri, a seconda della dimensione, e a segnalare che l'utente deve prestare attenzione alla sezione da filettare poiché il completamento della filettatura è imminente. Ad ogni modo, questi avvertimenti non indicano che la filettatura è completa. Questa funzione è utilizzabile solo con filettature NPT ½" - 2"; il LED non si illumina con filettature più piccole. *Vedere la Figura 4.*

L'unità di trasmissione è dotata di luci di lavoro a LED che migliorano la visibilità sull'area della testa di filettatura durante la filettatura. Premere l'interruttore ON/OFF finché l'estremità del tubo è in linea con il bordo degli stampi e rilasciare l'interruttore. Lasciare che l'unità di trasmissione si arresti completamente.



Figura 15 – Tubo allineato al bordo degli stampi

15. Portare indietro l'interruttore scorrevole Avanti/Indietro e attivare l'interruttore ON/OFF per rimuovere la testa di filettatura dal tubo filettato. Trattenere saldamente l'impugnatura dell'unità di trasmissione per contrastare le forze che si sviluppano mentre la testa di filettatura esce indietro reggiando.

AVVISO Modificare la posizione dell'interruttore scorrevole Avanti/Indietro solo quando l'interruttore ON/OFF è rilasciato. Lasciare che l'unità di trasmissione si fermi completamente prima di invertire la direzione con l'interruttore scorrevole. Questa procedura ridurrà il rischio di danni all'unità di trasmissione.

16. Rilasciare l'interruttore ON/OFF e rimuovere l'unità di trasmissione con la testa di filettatura dal tubo.
17. Con le mani asciutte, rimuovere la batteria dall'unità di trasmissione.
18. Rimuovere l'olio e i trucioli di filettatura dalla testa di filettatura, facendo attenzione a non tagliarsi con i trucioli o i margini affilati. Pulire le perdite di olio nell'area di lavoro.

Ispezione delle filettature

1. Rimuovere tutto l'olio, le schegge o i trucioli di filettatura.
2. Ispezionare visivamente la filettatura. Le filettature devono essere lisce e complete, con una buona fattura. Se si riscontrano problemi con le filettature strappate, le filettature sottili o i tubi non rotondi, potrebbe non essere possibile sigillare a tenuta le filettature realizzate. Fare riferimento alla tabella *Risoluzione dei problemi* per la diagnosi di problemi del genere.
3. Esaminare la dimensione della filettatura. Il metodo preferito di controllo delle dimensioni della filettatura è con un misuratore ad anello. Esistono vari tipi di misuratori ad anello, e il loro utilizzo potrebbe essere diverso da quello mostrato nella *Figura 16*.
 - Avvitare a mano saldamente il misuratore ad anello sulla filettatura.
 - Esaminare fino a che punto l'estremità del tubo si estende lungo il misuratore ad anello. L'estremità del tubo dovrebbe essere a filo con il lato del misuratore, più o meno un giro. Se non è possibile misurare la filettatura correttamente, tagliare la filettatura, regolare la testa di filettatura e eseguire un'altra filettatura. L'utilizzo di una filettatura che non sia possibile verificare correttamente potrebbe causare perdite.



Figura 16 – Controllo della dimensione della filettatura

- Se non si dispone di un misuratore ad anello per verificare la dimensione della filettatura, è possibile usare un raccordo nuovo pulito simile a quelli usati durante il lavoro per misurare la dimensione della filettatura. Per filettature NPT di dimensioni 2" e inferiori, le filettature devono essere tagliate per ottenere 4-5 giri di imbroccamento serrato a mano con il raccordo e per filettature BSPT di dimensioni 2" e inferiori, devono essere ottenuti 3 giri.

Connessione app RIDGID Link (comunicazione wireless)

L'Unità di trasmissione RIDGID® 760 FXP integra tecnologia wireless che consente la comunicazione con smartphone o tablet ("dispositivi") adeguatamente equipaggiati e basati su sistemi operativi iOS o Android.

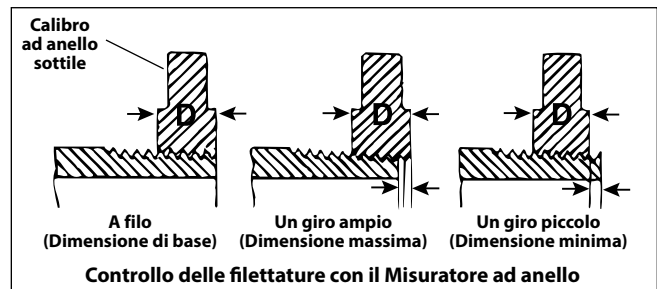
1. Scaricare sul proprio dispositivo la app RIDGID® Link dal sito web RIDGID.com/apps, da Google Play Store o Apple App Store.
2. Dopo l'installazione della batteria o la pressione dell'interruttore ON/OFF, il LED superiore delle spie di stato dell'utensile lampeggerà in blu quando è possibile la connessione a un dispositivo. *Vedere la Figura 4.*
3. Trovare l'icona della app RIDGID Link sul proprio dispositivo e lanciare la app selezionando l'icona. Tramite la app, cercare gli utensili nelle vicinanze e selezionare l'utensile RIDGID desiderato. Fare riferimento alle istruzioni del dispositivo per informazioni specifiche su come connettersi tramite la tecnologia wireless. Una volta completata la connessione, il LED superiore delle spie di stato dell'utensile si accenderà a luce blu fissa.

Dopo l'associazione iniziale, quando la tecnologia wireless è attiva e nel raggio d'azione e le impostazioni del dispositivo sono configurate per farlo, la maggior parte dei dispositivi si connette automaticamente agli utensili. L'unità di trasmissione deve trovarsi a meno di 33 piedi (10 m) dal dispositivo da rilevare. Qualsiasi ostacolo tra l'utensile e il dispositivo può ridurre il raggio di azione.

4. Per l'utilizzo corretto, seguire le istruzioni dell'app.
5. La comunicazione wireless si disattiva quando la batteria è rimossa dall'utensile.

Unità di trasmissione 760 FXP – Altri utilizzi

Questo manuale contiene istruzioni specifiche per l'utilizzo dell'Unità di trasmissione 760 FXP per filettare con varie teste di filettatura RIDGID. Quando viene utilizzata con altre apparecchiature RIDGID (come il Tagliatubi motorizzato 258/258XL RIDGID), seguire le istruzioni e le avvertenze fornite con l'apparecchiatura RIDGID in questione per quanto riguarda la corretta configurazione e utilizzo. Si consiglia di azionare l'Unità di trasmissione 760 FXP in posizione Indietro quando essa è utilizzata con il tagliatubi motorizzato RIDGID 258/258XL.

Il LED verde indicante che l'utente si appresta all'estremità di una filettatura tipica può illuminarsi durante l'utilizzo in altre applicazioni e deve essere ignorato. Il LED si spegne dopo 3-4 ulteriori giri.

RIDGID non può fornire istruzioni specifiche per ogni possibile utilizzo dell'Unità di trasmissione 760 FXP. L'utente deve valutare lo specifico scenario di impiego e utilizzare buone prassi e metodi di lavoro. In caso di dubbi sull'utilizzo della presente Unità di trasmissione per queste altre finalità, evitare di utilizzarla.

Se si utilizza l'Unità di trasmissione 760 FXP per altre finalità, valutare attentamente la situazione e prepararsi al lavoro utilizzando le linee guida generali riportate di seguito. Questa Unità di trasmissione sviluppa una coppia elevata e conseguentemente grandi forze sull'impugnatura che possono causare lesioni da urto e schiacciamento.

- L'adattatore di trasmissione quadrato RIDGID 774 può essere utilizzato per adattare l'Unità di trasmissione Modello 760 FXP 12-R a un maschio quadrato 15/16". Fissare saldamente l'adattatore per evitare che si stacchi durante l'uso.
- È necessario sviluppare un metodo appropriato per contrastare tutte le forze sull'impugnatura (*Vedere la sezione "Contrasto delle forze di filettatura"*). Le forze potrebbero superare 1000 libbre (455 kg). Dispositivi di supporto possono essere collocati contro l'alloggiamento della trasmissione dell'Unità di trasmissione 760 FXP (*Figura 1*).
- Mantenere sempre l'unità di trasmissione contro il dispositivo di supporto – non collocare parti del corpo tra unità di trasmissione e dispositivo di supporto.
- Non deve esserci alcun movimento relativo tra unità di trasmissione e dispositivo di supporto durante l'uso.
- Confermare che l'applicazione (come la gestione o attivazione di una valvola) sia libera di girare, non bloccata e che i fincorsa siano noti. Se il sistema si inceppa o si sforza durante l'utilizzo, le forze dell'impugnatura aumenteranno improvvisamente e notevolmente oppure l'unità di trasmissione potrebbe ruotare.
- Se si utilizza per gestire o attivare valvole o altri dispositivi, seguire tutte le istruzioni del produttore del dispositivo. Non sovraccaricare l'apparecchiatura.
- Utilizzare in modo che la forza di reazione dell'unità di trasmissione tiri verso il lato opposto dell'utente.

- Rilasciare l'interruttore ON/OFF in qualsiasi momento per spegnere l'unità di trasmissione. Accertarsi di essere in grado di rilasciare l'interruttore ON/OFF.

Stoccaggio

⚠ AVVERTENZA Rimuovere la batteria dall'Unità di trasmissione 760 FXP. Unità di trasmissione e batteria vanno conservati all'asciutto e al chiuso o ben coperti se lasciati all'aperto. Evitare di conservare in condizioni atmosferiche di caldo o freddo estremo. Conservare il prodotto in un ambiente chiuso a chiave, lontano dalla portata dei bambini e delle persone che non hanno familiarità con le unità di trasmissione. Questa macchina può provocare lesioni molto gravi se adoperata da utenti inesperti. Fare riferimento al manuale della batteria/caricabatteria.

Istruzioni di manutenzione

⚠ AVVERTENZA

Accertare che l'interruttore ON/OFF sia rilasciato e la batteria rimossa dall'utensile prima di eseguire la manutenzione o qualsiasi regolazione.

Verificare l'utensile in conformità con queste procedure, per ridurre il rischio di lesioni dovute alle scosse elettriche, all'intrappolamento e ad altre cause.

Pulizia

1. Dopo ciascun uso, smaltire i trucioli della filettatura dai raccogli-trucioli dell'Oliatore 418 e rimuovere i residui di olio.
2. Pulire l'olio, il grasso, i trucioli o lo sporco dall'unità di trasmissione, comprese le impugnature e i comandi. Pulire il meccanismo di ritenuta delle teste di filettatura.
3. Rimuovere l'olio, il grasso o lo sporco dalla staffa di supporto. Se necessario, pulire le ganasce del braccio di supporto con una spazzola metallica e lubrificare la filettatura della vite di mandata con un velo di olio lubrificante. Rimuovere l'olio in eccesso dalle superfici esposte.
4. Rimuovere i trucioli e lo sporco dalle teste di filettatura.

Sostituzione degli Stampi nelle Teste di filettatura

A causa della velocità di filettatura maggiore di 40 giri/min, si raccomanda di utilizzare stampi ad Alta velocità RIDGID con l'Unità di trasmissione 760 FXP. L'utilizzo di stampi in lega può risultare in durata degli stampi ridotta, qualità di filettatura scadente o prestazioni ridotte dell'utensile. Una varietà di stampi è disponibile per l'installazione nelle Teste di filettatura RIDGID 11-R o 12-R. Consultare il catalogo per la disponibilità.

Rimuovere le quattro viti dal coperchio e rimuovere la piastra di copertura.

1. Rimuovere i vecchi stampi dalla testa di filettatura.

- Inserire nuovi stampi nelle aperture – lato numerato in su. I numeri sugli stampi devono corrispondere ai numeri sulle aperture della testa di filettatura. Sostituire sempre gli stampi in serie.

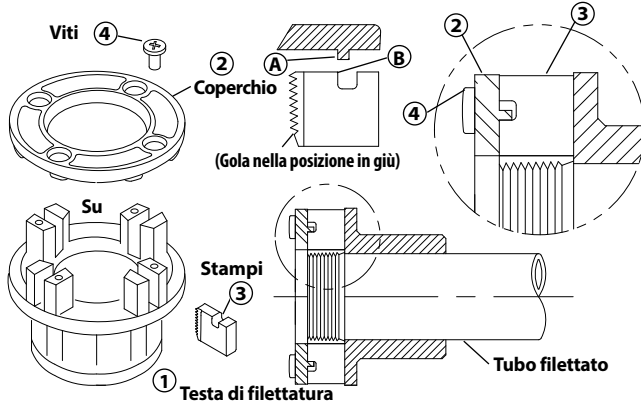

- Sostituire la piastra di copertura e serrare leggermente le quattro viti.
- Mettere la testa di filettatura su un tubo già filettato finché gli stampi inizino a filettare. Questa procedura forza l'arresto sugli stampi esterni contro gli aggetti sulla piastra di copertura e imposta correttamente la dimensione.
- Serrare le 4 viti saldamente. Rimuovere il tubo filettato ed effettuare una filettatura di prova.

Figura 17 – Installazione degli Stampi nella Testa di filettatura

Risoluzione dei problemi

| PROBLEMA | POSSIBILI CAUSE | SOLUZIONE |
|--|--|--|
| La macchina non funziona. | La batteria è completamente scarica oppure la batteria non è più funzionale. | Inserire una batteria completamente carica/sostituire la batteria. |
| | La batteria non è stata correttamente inserita nell'impugnatura dell'attrezzo. | Accertarsi che la batteria sia correttamente inserita. |
| | L'utensile ha superato la soglia di temperatura. | Rimuovere la batteria e lasciare che l'utensile si raffreddi per 30 minuti prima di tentare di utilizzarlo di nuovo. |
| La macchina non è in grado di filettare. | Meccanismo di ritegno Testa di filettatura aperto. | Ruotare la testa di filettatura sulla testa per imbroccare i denti di trasmissione nella scanalatura e chiudere il meccanismo di ritenuta. |
| | Stampi consumati. | Sostituire gli stampi. |
| | Sovraccarico dovuto a filettature strappate o non rotonde | Vedere di seguito le ragioni possibili. |
| | Olio da taglio per filettatura di scarsa qualità o insufficiente. | Usare olio da taglio per filettatura RIDGID® Nu-Clear™, Endura-Clear™ o Extreme Performance™ in quantità adeguata. |
| La testa di filettatura non inizia a filettare. | Tensione insufficiente. | Controllare il livello di carica della batteria e caricare la batteria. |
| | Testa di filettatura non a squadra con l'estremità del tubo. | Spingere contro il Cuscinetto di spinta (per 12-R o 11-R 1½" -2") o la piastra di copertura della testa di filettatura per avviare la filettatura. |
| | Taglio dell'estremità del tubo non ad angolo retto. | Tagliare l'estremità del tubo ad angolo retto. |
| | Stampi smussati o rotti. | Sostituire gli stampi. |
| | La macchina si attiva nella direzione sbagliata. | Controllare la posizione dell'interruttore scorrevole Avanti/Indietro. |
| Stampi impostati male nella testa di filettatura. | | Accertarsi che gli stampi siano rivolti verso l'esterno contro gli aggetti della piastra di copertura. |
| | | Confermare che gli stampi siano in posizione corretta nella testa di filettatura. |

| PROBLEMA | POSSIBILI CAUSE | SOLUZIONE |
|--|--|---|
| Filettature strappate. | Tipo di testa di filettatura non corretta. Stampi danneggiati, scheggiati o consumati. Olio da taglio per filettatura inadeguato o insufficiente. Tipo di stampo inadatto al materiale. Materiale/qualità del tubo scadente. | Usare solo Teste di filettatura RIDGID ad Alta velocità. Sostituire gli stampi. Usare solo olio da taglio per filettatura RIDGID® Nu-Clear™, Endura-Clear™ o Extreme Performance™ Thread in quantità adeguata. Selezionare stampi ad alta velocità, in acciaio inox o in lega, idonei per l'applicazione. Usare un tubo di qualità superiore. |
| Filettature non arrotondate o schiacciate. | La parete del tubo è troppo sottile. | Usare la misura 40 o uno spessore della parete più pesante. |
| Il dispositivo di supporto gira durante la filettatura. | Ganasce della staffa di supporto sporche. Staffa di supporto non allineata correttamente. Staffa di supporto non tesa. | Pulire con la spazzola metallica. Allineare la staffa di supporto in squadra con il tubo. Stringere la vita di serraggio. |
| Filettature sottili. | Gli stampi non sono collocati nell'ordine corretto. | Collocare gli stampi nella giusta apertura della testa di filettatura. |

Manutenzione e Riparazione

⚠ AVVERTENZA

Manutenzione o riparazioni inappropriate possono rendere l'Unità di trasmissione 760 FXP non sicura da utilizzare.

Le "Istruzioni di manutenzione" trattano della maggior parte delle esigenze di manutenzione di questa macchina. Gli eventuali problemi non trattati in questa sezione vanno gestiti da un tecnico di un Centro di Assistenza Indipendente autorizzato RIDGID. Usare soltanto parti di servizio RIDGID.

Per informazioni sul Centro di assistenza indipendente autorizzato RIDGID più vicino o per rivolgere domande sulla manutenzione o riparazione, fare riferimento alla sezione *Informazioni riguardanti il cliente* nel presente manuale.

Olio per filettare

Per informazioni concernenti l'utilizzo e la gestione dell'Olio da taglio per filettatura RIDGID®, fare riferimento alle etichette sul contenitore e alla Scheda dati di sicurezza (SDS). L'SDS è disponibile sul sito web RIDGID.com o contattando il Reparto Assistenza Tecnica Ridge Tool al numero +1-844-789-8665, negli Stati Uniti e in Canada, o all'indirizzo e-mail ProToolsTechService@Emerson.com.

Equipaggiamento opzionale

⚠ AVVERTENZA

Per ridurre il rischio di lesioni gravi, usare esclusivamente accessori appositamente progettati e raccomandati per l'uso con l'Unità di trasmissione RIDGID 760 FXP, come quelli elencati.

| N. del modello | N. di catalogo | Descrizione |
|---|----------------|--|
| 760 FXP 12-R | 42600 | Adattatore 770 per 00-R (1/8" - 1") e 00-RB (1/4" - 1") |
| | 42605 | Adattatore 771 per 0-R (1/8" - 1") |
| | 42610 | Adattatore 772 per 11-R (1/8" - 1 1/4") |
| | 42615 | Adattatore 773 per 111-R (1/8" - 1 1/4") |
| | 42620 | 774 Adattatore quadro per trasmissione · 15/16" |
| 760 FXP 11-R | 39187 | Anello a cricco |
| 760 FXP 11-R e 760 FXP 12-R | 45928 | 692 Braccio di supporto |
| | 74463 | Cassetta di trasporto |
| | 10883 | 418 Oliatore con 1 Gallone di olio Nu-Clear |
| | 22088 | Olio da taglio per filettatura Extreme Performance Aerosol |
| | 16703 | 425 1/8" - 2 1/2" Morsa TREPPIEDE |
| | 36273 | 460-6 1/8" - 6" Morsa TREPPIEDE |

Batteria e adattatore

| N. di catalogo | Descrizione |
|----------------|---------------------------------|
| 70788 | RB-FXP40 Batteria 4.0 Ah Li-Ion |
| 70793 | RB-FXP80 Batteria 8.0 Ah Li-Ion |

Smaltimento

Parti di questi utensili contengono materiali di valore e possono essere riciclate. Nella propria zona potrebbero esservi aziende specializzate nel riciclaggio. Smaltire i componenti in conformità con tutte le normative in vigore. Contattare l'autorità locale di gestione dello smaltimento per maggiori informazioni.

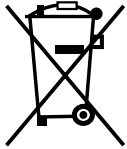

Per i Paesi CE: Non smaltire i dispositivi elettrici con i rifiuti domestici!

Secondo la Direttiva europea 2012/19/UE sullo Smaltimento di apparecchiature elettriche ed elettroniche e la sua implementazione nella legislazione nazionale, le apparecchiature elettriche che non sono più utilizzabili devono essere raccolte separatamente e smaltite in modo ecocompatibile.

Compatibilità elettromagnetica (EMC)

Con il termine di compatibilità elettromagnetica si intende la capacità del prodotto di funzionare senza problemi in un ambiente in cui sono presenti radiazioni elettromagnetiche e scariche elettrostatiche e senza causare interferenze elettromagnetiche ad altre apparecchiature.

AVVISO Questi attrezzi sono conformi a tutti gli standard EMC applicabili. Tuttavia, la possibilità che essi causino interferenze con altri dispositivi non può essere esclusa. Tutti gli standard relativi a EMC che sono stati testati sono richiamati nel documento tecnico dell'attrezzo.

Propulsor

Propulsor 760 FXP



AVISO!

Leia o Manual do Operador cuidadosamente antes de utilizar esta ferramenta. A não compreensão e a inobservância do conteúdo deste manual pode resultar em choque elétrico, incêndio, e/ou ferimentos graves

Propulsor 760 FXP

Registe o Número de Série abaixo e retenha o número de série do produto localizado na placa de nome.

N.º de
série

| | |
|--|--|
| | |
|--|--|

Índice

| | |
|--|---------------------|
| Símbolos de segurança | 113 |
| Avisos de segurança gerais para ferramentas elétricas* | 113 |
| Segurança da área de trabalho | 113 |
| Segurança elétrica | 113 |
| Segurança pessoal | 114 |
| Utilização e Manutenção da Ferramenta Elétrica | 114 |
| Utilização e Manutenção da Bateria | 114 |
| Serviço | 115 |
| Informações de segurança específicas | 115 |
| Segurança do Propulsor | 115 |
| Informações de contacto da RIDGID | 116 |
| Descrição | 116 |
| Especificações | 117 |
| Equipamento padrão | 118 |
| Inspeção antes da colocação em funcionamento | 118 |
| Configuração e funcionamento | 119 |
| Instalar Cabeças de Roscar | 119 |
| Resistência às Forças de Roscagem | 121 |
| Instalação/Remoção da Bateria | 122 |
| Roscagem | 122 |
| Inspeccionar roscas | 124 |
| Ligação da Aplicação RIDGID Link (comunicação sem fios) | 124 |
| Propulsor 760 FXP – outras utilizações | 124 |
| Armazenamento | 125 |
| Instruções de manutenção | 125 |
| Limpeza | 125 |
| Substituição de Tarraxas nas Cabeças de Roscar | 125 |
| Resolução de problemas | 126 |
| Assistência e reparação | 127 |
| Óleo de roscagem | 127 |
| Equipamento opcional | 127 |
| Eliminação | 127 |
| Compatibilidade Eletromagnética (EMC) | 127 |
| Declaração da FCC/ICES | Contracapa interior |
| Declaração UE | Contracapa interior |
| Garantia vitalícia | Contracapa |

*Tradução das instruções originais

Símbolos de segurança

Neste manual do operador e no produto são utilizados símbolos de segurança e palavras de advertência para comunicar informações de segurança importantes. Esta secção é fornecida para melhorar a compreensão destas palavras e símbolos de advertência.



Este é o símbolo de alerta de segurança. É utilizado para alertar quanto a potenciais perigos de ferimentos pessoais. Respeite todas as mensagens de segurança que se seguem a este símbolo para evitar possíveis ferimentos ou morte.

⚠ PERIGO

PERIGO indica uma situação perigosa que, se não for evitada, resultará em morte ou ferimento grave.

⚠ AVISO

AVISO indica uma situação perigosa que, se não for evitada, poderá resultar em morte ou ferimento grave.

⚠ ATENÇÃO

ATENÇÃO indica uma situação perigosa que, se não for evitada, poderá resultar em ferimentos ligeiros a moderados.

NOTA

NOTA indica informações relacionadas com a proteção de propriedade.



Este símbolo significa que deve ler o manual do operador cuidadosamente antes de utilizar o equipamento. O manual do operador contém informações importantes sobre o funcionamento seguro e adequado do equipamento.



Este símbolo significa que deve utilizar sempre óculos de proteção com proteções laterais, ou viseiras de proteção, ao manusear este equipamento, de forma a reduzir o risco de ferimentos oculares.



Este símbolo indica o risco de dedos, mãos, vestuário ou outros objetos ficarem presos entre as engrenagens ou outras peças rotativas causando ferimentos por esmagamento.



Este símbolo indica o risco de choque elétrico.



Este símbolo indica o risco da máquina tombar, causando ferimentos por pancada ou esmagamento.



Este símbolo significa que não deve usar luvas durante a utilização desta máquina para reduzir o risco de emaranhamento.



Este símbolo significa que deve ser usado o dispositivo de suporte para resistir às forças de roscagem, melhorar o controlo e reduzir o risco de pancada, esmagamento e/ou outros ferimentos.



Este símbolo indica que o equipamento marcado excede as 55 lb (25 kg). Cuidado ao elevar ou deslocar para reduzir o risco de ferimentos.

Avisos de segurança gerais para ferramentas elétricas*

⚠ AVISO

Leia todos os avisos de segurança, instruções, ilustrações e especificações fornecidos com esta ferramenta elétrica. A não observância de todas as instruções abaixo indicadas pode resultar em choque elétrico, incêndio e/ou ferimentos graves.

GUARDE TODOS OS AVISOS E INSTRUÇÕES PARA REFERÊNCIA FUTURA!

O termo "ferramenta elétrica" nos avisos refere-se à sua ferramenta elétrica com ligação à corrente elétrica (com cabo) ou alimentada por bateria (sem cabo).

Segurança da área de trabalho

- **Mantenha a área de trabalho limpa e bem iluminada.** Áreas desarrumadas ou mal iluminadas podem provocar acidentes.
- **Não opere ferramentas elétricas em atmosferas explosivas, como na presença de líquidos inflamáveis, gases ou pó.** As ferramentas elétricas criam faíscas que podem inflamar o pó ou fumos.

- **Mantenha crianças e visitantes fora do alcance enquanto opera uma ferramenta elétrica.** As distrações podem fazê-lo perder o controlo.

Segurança elétrica

- **As fichas das ferramentas elétricas têm de corresponder adequadamente à tomada. Nunca modifique a ficha. Não utilize adaptadores de ficha em ferramentas elétricas com ligação à terra.** Fichas não modificadas e tomadas correspondentes reduzirão o risco de choque elétrico.
- **Evite o contacto corporal com superfícies ligadas à terra ou à massa, tais como canos, radiadores, fogões e frigoríficos.** O risco de choque elétrico aumenta se o seu corpo estiver em contacto com a terra ou a massa.
- **Não exponha as ferramentas elétricas à chuva ou humidade.** O risco de choque elétrico aumenta com a entrada de água na ferramenta elétrica.
- **Não force o cabo. Nunca use o cabo elétrico para transportar, puxar ou desligar a ferramenta elétrica da tomada. Proteja o cabo elétrico do calor, óleo, arestas afiadas e peças móveis.** Os cabos danificados ou emaranhados aumentam o risco de choque elétrico.

* O texto utilizado na secção de avisos gerais de segurança com ferramentas elétricas deste manual é literal, conforme exigido pela norma UL/CSA/EN 62841-1 aplicável. Esta secção contém práticas de segurança gerais para muitos tipos diferentes de ferramentas elétricas. Nem todas as precauções se aplicam a todas as ferramentas, e algumas não se aplicam a esta ferramenta.

- **Ao utilizar a ferramenta elétrica no exterior, use um cabo de extensão adequado para utilização no exterior.** O uso de um cabo adequado a exteriores reduz o risco de choque elétrico.
- **Se tiver de utilizar uma ferramenta elétrica num ambiente húmido, use um Corta-Circuito em Caso de Falha na Terra (GFCI) protegido.** A utilização de GFCI reduz o risco de choque elétrico.
- **Se tiver de utilizar uma ferramenta elétrica num ambiente húmido, use um Interruptor Diferencial (RCD) protegido.** La utilización de un RCD reduce el riesgo de descarga eléctrica.
- **Recomenda-se que a ferramenta seja sempre alimentada através de um Interruptor Diferencial com uma corrente residual de 30 mA ou menos.**

Segurança pessoal

- **Mantenha-se alerta, atento ao que está a fazer e use o bom senso ao utilizar uma ferramenta elétrica. Não utilize uma ferramenta elétrica se estiver cansado ou sob a influência de drogas, álcool ou medicamentos.** Um momento de desatenção durante a utilização de ferramentas elétricas pode resultar em lesões pessoais graves.
- **Use equipamento de proteção pessoal. Utilize sempre proteção para os olhos.** O equipamento de proteção, como máscaras para o pó, calçado de segurança antiderrapante, capacete ou proteção auricular, utilizado nas condições apropriadas, reduz a ocorrência de ferimentos pessoais.
- **Evite a colocação em funcionamento não intencional. Certifique-se de que o interruptor está na posição desligada (OFF) antes de ligar à alimentação e/ou à bateria, pegar ou transportar a ferramenta.** Transportar ferramentas elétricas com o dedo no interruptor ou ligar à alimentação ferramentas elétricas que têm o interruptor ligado (ON) são comportamentos propensos a acidentes.
- **Retire qualquer chave de ajuste ou aperto da ferramenta elétrica antes de ligá-la (ON).** Uma chave de ajuste ou aperto deixada numa peça rotativa da ferramenta elétrica pode resultar em ferimentos pessoais.
- **Não se debruce com a ferramenta se com isso perder o equilíbrio. Mantenha uma colocação de pés adequada e o equilíbrio em todos os momentos.** Isto permite um melhor controlo da ferramenta elétrica em situações inesperadas.
- **Vista roupa adequada. Não utilize roupa larga ou joias. Mantenha o cabelo, roupas e luvas fora do alcance das peças móveis.** As roupas largas, as joias ou o cabelo comprido podem ficar presos nas peças móveis.
- **Se forem fornecidos dispositivos para a ligação de sistemas de extração e recolha de pó, assegure-se de que estes são ligados e utilizados corretamente.** A utilização de um coletor de poeiras pode reduzir os perigos relacionados com o pó.
- **Não deixe que a familiarização ganha com a utilização frequente de ferramentas deixe com que fique complacente e ignore os princípios de segurança.** Uma ação descuidada pode causar ferimentos graves numa fração de segundos.

Utilização e Manutenção da Ferramenta Elétrica

- **Não force a ferramenta. Utilize a ferramenta elétrica correta na sua aplicação.** A ferramenta elétrica correta fará sempre um trabalho melhor e mais seguro à velocidade para que foi concebida.
- **Não utilize a ferramenta elétrica se o interruptor não a LIGAR e DESLIGAR.** Uma ferramenta elétrica que não possa ser controlada com o interruptor é perigosa e tem de ser reparada.
- **Desligue a ficha da alimentação elétrica e/ou retire a bateria, se for amovível, da ferramenta elétrica antes de fazer qualquer ajuste, mudar um acessório ou guardar as ferramentas elétricas.** Estas medidas de prevenção reduzem o risco de ligar a ferramenta elétrica acidentalmente.
- **Guarde as ferramentas elétricas que não estejam em utilização fora do alcance das crianças e não permita que pessoas não familiarizadas estas ou as respetivas instruções a operem.** As ferramentas elétricas são perigosas nas mãos de utilizadores sem formação profissional.
- **Mantenha as ferramentas elétricas e os acessórios em bom estado. Verifique se as peças móveis funcionam perfeitamente e não emperram, bem como se há peças quebradas ou danificadas que possam influenciar o funcionamento da ferramenta. Se a ferramenta elétrica estiver danificada, envie-a para reparação antes de a utilizar.** Muitos acidentes são causados por ferramentas elétricas em mau estado de conservação.
- **Mantenha as ferramentas de corte afiadas e limpas.** Ferramentas de corte com manutenção adequada e bem afiadas têm menos probabilidades de prender e são mais fáceis de controlar.
- **Utilize a ferramenta elétrica, os acessórios, e as pontas e brocas, etc., de acordo com estas instruções, levando em conta as condições de trabalho e as operações a realizar.** A utilização da ferramenta elétrica para fins não previstos pode resultar em situações perigosas.
- **Mantenha os punhos e as superfícies de pega secos, limpos e livres de óleo e gordura.** Os punhos escorregadios e as superfícies de pega não permitem um manuseamento e controlo seguros de situações inesperadas com a ferramenta.

Utilização e Manutenção da Bateria

- **Recarregue a bateria apenas com o carregador especificado pelo fabricante.** Um carregador adequado para um tipo de bateria poderá causar um risco de incêndio quando utilizado com uma bateria diferente.

- **Utilize as ferramentas elétricas apenas com a bateria especificamente concebida para elas.** A utilização de outras baterias pode causar o risco de acidentes ou de incêndio.
- **Quando uma bateria não estiver em utilização, mantenha-a afastada de objetos metálicos, tais como cliques, moedas, chaves, pregos, parafusos ou outros objetos metálicos pequenos que possam estabelecer uma ligação entre os terminais.** Um curto-circuito entre os terminais da bateria pode causar queimaduras ou incêndios.
- **Em condições extremas, a bateria poderá verter líquido; evite o contacto com o líquido. Caso o contacto com o líquido ocorra acidentalmente, lave com água. Caso o líquido entre em contacto com os olhos, procure a ajuda de um médico.** O líquido emitido pela bateria pode causar irritação ou queimaduras.
- **Não utilize um pacote de bateria ou ferramenta que esteja danificada ou modificada.** Baterias danificadas ou modificadas podem apresentar um comportamento imprevisível resultando em incêndio, explosão ou risco de ferimento.
- **Não exponha a bateria ou a ferramenta a fogo ou temperatura excessiva.** A exposição a fogo ou temperaturas acima de 265 °F (130 °C) pode causar explosão.
- **Siga todas as instruções de carregamento e não carregue a bateria ou a ferramenta fora do intervalo de temperatura especificado nas instruções.** O carregamento incorreto ou a temperaturas fora do intervalo especificado pode danificar a bateria e aumentar o risco de incêndio.

Serviço

- **A sua ferramenta elétrica deve ser reparada por um técnico qualificado, utilizando apenas peças sobresselentes idênticas.** Isso garante que a ferramenta elétrica se mantém segura.
- **Nunca repare um conjunto de baterias danificado.** A reparação de conjuntos de baterias deve ser realizada apenas pelo fabricante ou pelos prestadores de assistência autorizados.

Informações de segurança específicas

⚠ AVISO

Esta secção contém informações de segurança importantes específicas desta ferramenta. Leia atentamente estas precauções antes de utilizar o Propulsor RIDGID 760 para reduzir o risco de choque elétrico ou outros ferimentos graves.

GUARDE TODOS OS AVISOS E INSTRUÇÕES PARA REFERÊNCIA FUTURA!

Guarde este manual com a máquina, para utilização pelo operador.

Segurança do Propulsor

- **Utilize sempre o dispositivo de suporte fornecido com a ferramenta.** A perda de controlo durante o funcionamento pode resultar em ferimentos pessoais.
 - **Mantenha as mangas e os casacos abotoados durante a utilização da ferramenta. Não se debruce sobre a ferramenta ou o tubo.** A roupa pode ficar presa na ferramenta, resultando em emaranhamento.
 - **Apenas uma pessoa deve controlar o processo de trabalho e o funcionamento da ferramenta.** Mais pessoas envolvidas no processo podem levar a um funcionamento imprevisto e ferimentos pessoais.
 - **Mantenha os pisos secos e limpos de materiais escorregadios, como óleo.** Pisos escorregadios podem causar acidentes.
 - **Não use luvas enquanto trabalha com a ferramenta. Não se debruce sobre a ferramenta ou o tubo.** As luvas podem ficar presas no tubo ou na ferramenta, resultando em emaranhamento.
 - **Segure sempre com firmeza o propulsor ao roscar ou retirar a tarraxa do tubo para resistir às forças de roscagem, independentemente do dispositivo de suporte utilizado.** Isto reduzirá o risco de pancada, esmagamento e outros ferimentos.
 - **Siga as instruções relativas à utilização adequada desta máquina. Não utilizar para outros fins como fazer orifícios ou rodar guinchos.** Outras utilizações ou alterações desta máquina para outras aplicações podem aumentar o risco de ferimentos graves.
 - **Não utilize este propulsor se o interruptor de LIGAR/DESLIGAR não funcionar.** Este interruptor é um dispositivo de segurança que lhe permite desligar o motor ao libertar o interruptor.
 - **Não utilize tarraxas usadas ou danificadas.** Ferramentas de corte afiadas necessitam de menos torção e o propulsor é mais fácil de controlar.
 - **Mantenha as pegas secas e limpas, livres de óleo e gordura.** Tal permite um melhor controlo da ferramenta.
 - **Use apenas cabeças de roscar RIDGID com o Propulsor RIDGID 760 EXP.** Outras cabeças de roscar podem não se encaixar bem no propulsor, o que aumenta o risco de danos no equipamento e de ferimentos.
 - **Antes de utilizar um Propulsor RIDGID®, leia e compreenda:**
 - Este Manual do operador
 - O manual da bateria/do carregador
 - As instruções de qualquer outro equipamento ou material utilizado com esta ferramenta
- O incumprimento de todos os avisos e instruções pode resultar em danos materiais e/ou acidentes graves.

Informações de contacto da RIDGID

Se tiver alguma pergunta relativamente a este produto RIDGID®:

- Contacte o seu distribuidor local RIDGID.
- Visite RIDGID.com para encontrar o seu ponto de contacto RIDGID.
- Contacte o Departamento de Assistência Técnica da Ridge Tool pelo endereço de correio eletrónico ProToolsTechService@Emerson.com ou, no caso dos EUA e Canadá, ligue para o 844-789-8665.

Descrição

O Propulsor RIDGID® Modelo 760 FXP é uma ferramenta a bateria para enroscar tubos e condutas. A rotação Para a Frente e Para Trás pode ser seleccionada com um Interruptor Deslizante Para a Frente/Para Trás enquanto o LIGAR/DESLIGAR é controlado por um interruptor de contacto momentâneo.

O propulsor usa cabeças de roscar RIDGID 11-R (Modelo 760 FXP 11-R) e 12-R (Modelo 760 FXP 12-R) (dependendo da configuração da ferramenta) para um tubo 1/8" – 2". Para o Modelo 760 FXP, versão 11-R, é necessário um adaptador para os tamanhos 1/8" – 1/4". Este adaptador e os tamanhos 1/2" – 2" para 11-R, bem como toda as cabeças de roscar 12-R no Modelo 760 FXP 12-R, são mantidos no Propulsor com um Mecanismo de Retenção de Ação Rápida. Outras cabeças de roscar, como as OO-R, podem ser usadas com adaptadores. **Devido a uma velocidade de roscagem superior a 40 rpm, recomenda-se a utilização de tarraxas RIDGID de Alta Velocidade e de óleo de corte de roscas Nu-Clear™, Endura-Clear™ ou Extreme Performance™ juntamente com o Propulsor 760 FXP.**

As Luzes de Estado da Ferramenta informam sobre o estado da ligação sem fios, perto do final da criação da rosca, o estado da bateria e o estado de erro da ferramenta. As luzes de trabalho à volta da área da cabeça de roscar acendem-se quando o interruptor de LIGAR/DESLIGAR é premido para iluminar a área de trabalho.

O propulsor inclui tecnologia sem fios para permitir a ligação a smartphones e tablets. Ver a secção "Ligação da Aplicação RIDGID Link (comunicação sem fios)" para mais informações.

O propulsor 760 FXP 12-R pode também ser utilizado para alimentar os Cortadores de Tubos RIDGID 258/258XL e para outras aplicações, (consulte "Outras utilizações").



Figura 1 – Propulsor 760 FXP



Figura 2 – 692 Braço de Suporte

A placa do número de série do Propulsor 760 FXP situa-se na calha da bateria por baixo da pega. Os últimos 4 dígitos do número de série indicam o mês e o ano do fabrico (MMAA).



Figura 3 – Número de série da máquina



| | Ícone | Luz Intermitente | Luz Fixa | Significado |
|--|---|------------------|---|--|
| | | | Azul | |
|  |  | | Azul (30s) | Ligação estabelecida com a aplicação RIDGID Link. |
| | | Verde | | Perto da extremidade da rosca para 1/2" - 2" NPT. O utilizador deve estar atento à área da cabeça de roscar, dado que a rosca está prestes a ser finalizada. O brilho do LED de trabalho também varia. |
| | Amarela | | A bateria tem pouca carga e está limitada a uma quantidade de roscas até ser recarregada (só consegue processar cerca de 3 roscas de 2" ou 4-5 roscas de 1" com a carga restante). | |
| | Amarelo Vermelho | | Bateria com pouca carga e a ferramenta não funciona. Recarregue a bateria/insira uma bateria totalmente carregada. | |
| | | Amarela | Necessária manutenção. Consulte a aplicação RIDGID Link para mais informações. | |
| | Vermelha | | A ferramenta parou devido a um evento que excedeu os limites de utilização (p. ex. corrente, temperatura ou estabilidade). Verifique a configuração e reinicie a utilização. Consulte a aplicação RIDGID Link para mais informações. | |
| | | Vermelha | A ferramenta sofreu uma falha e não funciona. Remova a bateria e deixe a ferramenta repousar. A seguir, volte a inserir a bateria. Se a luz ainda estiver ACESA, peça a manutenção da ferramenta. Consulte a aplicação RIDGID Link para mais informações. | |
| | | Roxo | Atualização do firmware a decorrer, não é possível utilizar a ferramenta durante a atualização. Consulte a aplicação RIDGID Link para mais informações. | |
| | | Roxo Vermelho | A atualização do firmware foi interrompida e não ficou concluída, não é possível usar a ferramenta. Continue e conclua a atualização de acordo com as instruções na aplicação. | |

Figura 4 – Luzes de estado da ferramenta

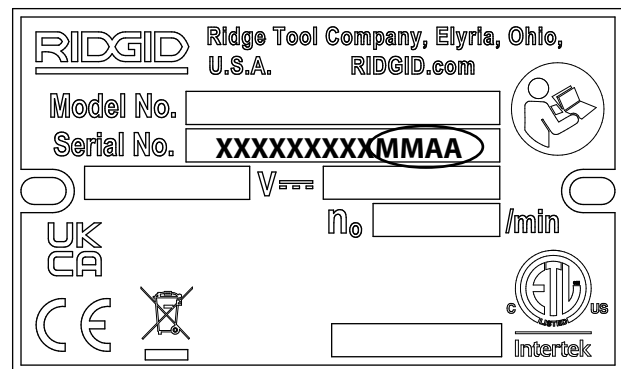
Especificações

Capacidade de

Roscagem de

Tubos..... Tubo 1/8" a 2" (3 a 50 mm)

Parafuso 1/4" a 1" (6 a 25 mm) com 00-RB

Cabeça de Roscar

Modelo **760 FXP-11-R** **760 FXP 12-R**

Segurar na

Cabeça de

Roscar

Cabeça de Roscar
11-R

Cabeça de Roscar
12-R

Mecanismo de
Retenção

Mecanismo de
Retenção

(1 1/2 – 2 in)

Mola Anular

(1/8 – 1 1/4 in)

Tipo de Tarraxa.... Recomendam-se Tarraxas de Alta Velocidade[#]

Recomendado

o Tipo de Óleo de

Corte de Roscas .. RIDGID Nu-Clear™, Endura-Clear™ ou Extreme Performance™[#]

Adaptador Usado com Cabeças Não Necessário de Roscar 1/8" - 1/4"

Roscas

à Esquerda Sim com a Cabeça de Roscar Adequada

Braço de Suporte.. N.º 692

Fonte

de Alimentação .. Conjunto de Baterias RIDGID RB-FXPXX (Ver secção Equipamento Opcional)

Tipo de Motor Motor CC Sem Escovas

Watts..... 1080 W

Tensão..... 54 V CC nominal

Amperes 20 A

Velocidade de Funcionamento

(RPM) 42 RPM, Sem carga

Comandos Interruptor Deslizante Para a Frente/Para Trás e Interruptor de Contacto Momentâneo de LIGAR/DESLIGAR

Cabeça da Engrenagem

Alumínio Vazado sob Pressão, Permanentemente Lubrificado

Temperatura de serviço -4 °F a 140 °F (-20 °C a 60 °C)
 Temperatura de armazenamento -4 °F a 140 °F (-20 °C a 60 °C)
 Ligação Sem Fios
 Alcance..... 33 ft (10 m) Máx.
 Dimensões..... 27.8" x 5.2" x 9.1"
 (706 mm x 132 mm x 231 mm)

Peso(sem bateria/ acessório) 24.0 lb (10,9 kg)

Pressão acústica
 (L_{PA})* 82,6 dB(A), K=3

Potência acústica
 (L_{WA})* 91,1 dB(A), K=3

Vibração* <2,5 m/s², K=1,5

A utilização de tarraxas de liga leve ou de tipos errados de óleo (incluindo RIDGID Dark™) pode encurtar a vida da tarraxa, prejudicar a qualidade da rosca ou resultar em desempenho reduzido da ferramenta.

* As medições de Som e Vibração são feitas em conformidade com um teste padronizado segundo a Norma EN 62481-1.

-Os níveis de vibração podem ser utilizados para comparação com outras ferramentas e para a avaliação preliminar da exposição.

- As emissões acústicas e de vibração podem variar consoante a sua localização e utilização específica destas ferramentas.

- Os níveis de exposição diária para som e vibração devem ser avaliados para cada aplicação e devem ser tomadas medidas de segurança, quando necessário. A avaliação dos níveis de exposição deve considerar o tempo em que uma ferramenta está desligada e não em utilização. Isto pode reduzir significativamente o nível de exposição ao longo do período de trabalho total.

Equipamento padrão

Consulte o catálogo para mais informações sobre o equipamento fornecido com os números de catálogo específicos da máquina.

NOTA A seleção de materiais e de métodos de instalação, ligação e formação adequados são da responsabilidade do desenhador e/ou do instalador do sistema. A seleção de materiais e métodos inadequados pode provocar uma falha no sistema.

Aço inoxidável e outros materiais resistentes à corrosão podem ficar contaminados durante a instalação, ligação e formação. Esta contaminação pode provocar corrosão e uma falha prematura. Deve fazer-se uma avaliação cuidada dos materiais e métodos para as condições de serviço específicas, incluindo químicas e de temperatura, antes de qualquer tentativa de instalação.

Inspeção antes da colocação em funcionamento

AVISO



Antes de cada utilização, inspecione o Propulsor 760 FXP e corrija quaisquer problemas para reduzir o risco de ferimentos

graves decorrentes de choque elétrico, ferimentos por esmagamento e outras causas e evitar danos no propulsor.

1. Verifique se o interruptor de LIGAR/DESLIGAR está solto e remova a bateria da ferramenta.
2. Limpe qualquer resíduo de óleo, gordura ou sujidade do propulsor e do dispositivo de suporte, incluindo as pegas e os controlos. Isto facilita a inspeção e ajuda a impedir que a máquina ou o controlo escorreguem da mão.
3. Inspeccione o propulsor e o braço de suporte quanto ao seguinte:
 - Montagem e manutenção correta e completa.
 - Peças danificadas, desalinhas ou coladas.
 - Bom funcionamento dos interruptores (Figura 1).
 - Dentes de aperto do braço de suporte limpos e em boas condições. Os dentes podem ser limpos com uma escova de arame.
 - Presença e legibilidade do rótulo de aviso (Figura 1).
 - Qualquer outra condição que possa impedir o funcionamento normal e seguro.

Caso encontre algum problema, não utilize o propulsor ou o dispositivo de suporte até ter reparado os problemas.

4. Inspeccione as extremidades de corte das tarraxas quanto a desgaste, deformação, lascas ou outros problemas. As ferramentas de corte rombas ou danificadas aumentam a força necessária, produzem roscas de fraca qualidade e aumentam o risco de ferimentos.
 5. Inspeccione e realize a manutenção de qualquer outro equipamento em utilização, segundo as respetivas instruções, de forma a assegurar que funciona corretamente.
 6. Seguindo as instruções de *Configuração e Funcionamento*, verifique se o propulsor está a ser utilizado corretamente.
 - Desloque o Interruptor Deslizante Para a Frente/Para Trás para a posição Para a Frente. Prima e solte o interruptor de LIGAR/DESLIGAR. Verifique se o propulsor roda no sentido certo (ver Figura 5A) e para ao soltar o interruptor.
 - Repita o processo para a operação Para Trás (ver Figura 5B). Se o propulsor não rodar no sentido certo ou se o interruptor de LIGAR/DESLIGAR não controlar o funcionamento da máquina, não a utilize até ser reparada.
- Mude a posição do Interruptor Deslizante Para a Frente/Para Trás apenas com o interruptor de LIGAR/DESLIGAR solto. Deixe que o propulsor pare completamente antes de inverter o sentido com o Interruptor Deslizante Para a Frente/Para Trás. Isto reduzirá o risco de danos no propulsor.
- Mantenha premido o interruptor de LIGAR/DESLIGAR. Inspeccione as partes móveis procurando peças desalinhas, presas, ruídos estranhos ou qualquer outra condição anormal. Liberte o interruptor de ligar/desligar. Se se encontrarem condições incomuns, não utilize a máquina até estar reparada.



Figura 5A – Posição do Interruptor PARA A FRENTE (Para a Direita)



Figura 5B – Posição do Interruptor PARA TRÁS (Para a Esquerda)

7. Solte o interruptor de LIGAR/DESLIGAR e remova a bateria da ferramenta com as mãos secas.

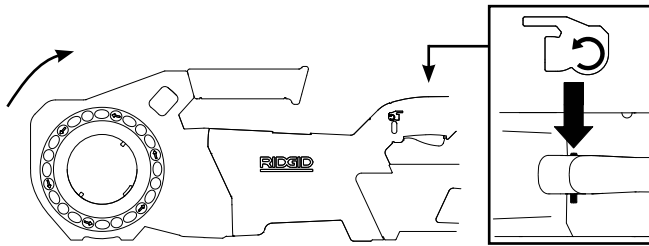
Configuração e funcionamento

⚠ AVISO

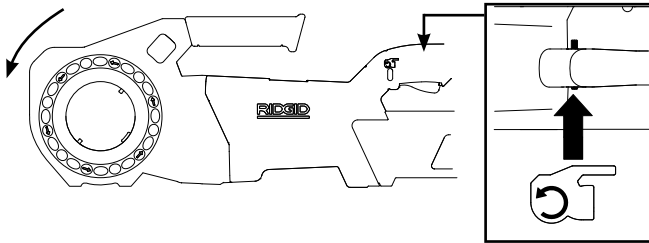

Prepare e utilize o propulsor de acordo com estes procedimentos para reduzir o risco de ferimentos de choque elétrico, emaranhamento, pancada, esmagamento e outras causas, bem como para ajudar a evitar danos no propulsor.

Utilize um dispositivo de suporte adequado segundo estas instruções. Os dispositivos de suporte melhoram o controle e reduzem o risco de pancada, esmagamento, e/ou outros ferimentos.

Ao utilizar um dispositivo de suporte que não seja o braço de suporte fornecido, o dispositivo de suporte tem de reagir contra o cárter da caixa de engrenagens. Dispositivos de suporte a tocar no cárter do motor ou na pega podem danificar essas peças e aumentar o risco de ferimentos.

Segure sempre com firmeza o propulsor ao roscar ou retirar a cabeça de roscar do tubo para resistir às forças de utilização, independentemente do dispositivo de suporte usado. Isto reduzirá o risco de pancada, esmagamento e outros ferimentos.

Não use luvas ou vestuário largo. Mantenha as mangas e casacos abotoados. O vestuário largo pode ficar emaranhado nas peças rotativas e causar ferimentos por esmagamento ou golpe.

Apoie o tubo de forma adequada. Isto reduzirá o risco de queda ou tombo do tubo, e de ferimentos graves.

Não use um propulsor que não tenha o interruptor de LIGAR/DESLIGAR e o Interruptor Deslizante Para a Frente/Para Trás a funcionar em condições.

A mesma pessoa tem de controlar o processo de trabalho e o interruptor de LIGAR/DESLIGAR. Não operar com mais de

uma pessoa. No caso de ficar emaranhado, o operador tem de controlar o interruptor de LIGAR/DESLIGAR.

1. Verifique a área de trabalho quanto a:
 - Iluminação adequada.
 - Líquidos inflamáveis, vapores ou pó que possam inflamar-se. Se estes estiverem presentes, não trabalhe nessa área até que as fontes dos mesmos estejam identificadas e corrigidas. Os propulsores não são à prova de explosão e podem causar faíscas.
 - Uma localização livre, nivelada, estável e seca para todo o equipamento e para o operador.
 - Boa ventilação. Não utilizar de forma contínua em áreas pequenas e fechadas.

2. Inspeccione o tubo a roscar e os acessórios associados e confirme que o propulsor selecionado é a ferramenta correta para o serviço. Consulte as Especificações. Não utilize para roscar algo mais que não sejam hastes direitas.

Pode encontrar equipamento para outras aplicações no catálogo da Ridge Tool, disponível online em RIDGID.com ou telefonando para a Assistência Técnica da Ridge Tool nos E.U.A. e Canadá através do número 844-789-8665.

3. Confirme se o equipamento a utilizar foi devidamente inspecionado.
4. Prepare o tubo de forma adequada conforme necessário. Certifique-se que o tubo está cortado em esquadria e rebarbado. Um tubo cortado em ângulo pode danificar as tarraxas durante a roscagem ou dificultar o acionamento da tarraxa.

Instalar Cabeças de Roscar

5. Instalação de Cabeças de Roscar 12-R (760 FXP 12-R), Cabeças de Roscar 11-R (1½" - 2") ou Adaptador (760 FXP 11-R):
 - a. Verifique se o interruptor de LIGAR/DESLIGAR está solto e se a bateria foi removida da ferramenta.
 - b. Rode o Anel de Acionamento para a esquerda no sentido das setas que abrem o mecanismo de retenção. Solte o anel de acionamento e verifique se o propulsor continua na posição de aberto (ver Figura 6).
 - c. Insira completamente a cabeça de roscar ou a extremidade da lingueta do adaptador no propulsor para bloquear automaticamente o mecanismo de retenção. Rode a cabeça de roscar até os engates de acionamento ficarem bem engatadas na lingueta. A cabeça de roscar 12-R pode ser inserida a partir de qualquer lado do propulsor.
 - d. Verifique se a cabeça de roscar/o adaptador está bem firme.
 - e. Para remover a cabeça de roscar, rode o Anel de Acionamento para a esquerda no sentido das setas e mantenha-o na posição de desbloqueado.



Figura 6A – Mecanismo de Retenção (760 FXP 12-R)



Figura 6B – Mecanismo de Retenção (760 FXP 11-R)

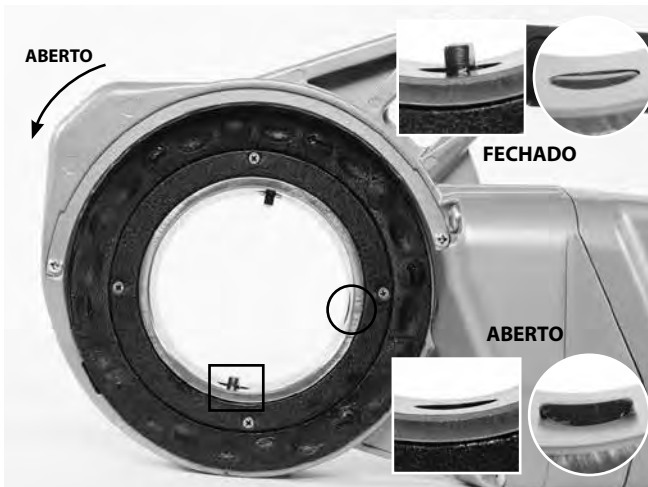

Figura 7 – Instalação do Adaptador

6. Instalação de Cabeças de Roscar 11-R, 1¼" e mais pequenas (apenas 760 FXP 11-R):
 - a. Verifique se o interruptor de LIGAR/DESLIGAR está solto e se a bateria foi removida da ferramenta.

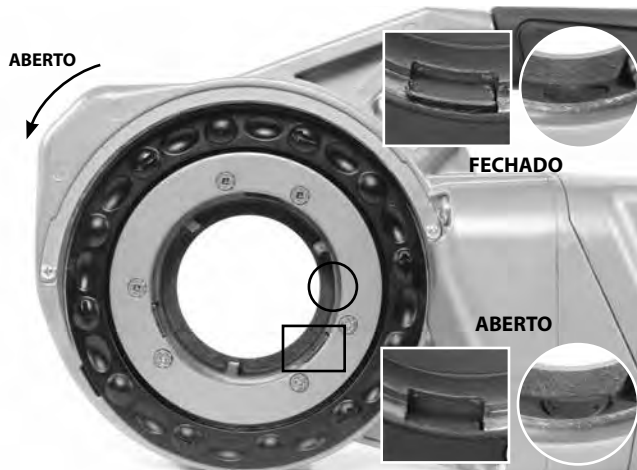
- b. Se necessário, instale o adaptador, consulte o passo 5.
- c. Insira em esquadria a extremidade octogonal da cabeça de roscar no propulsor até ficar presa pelo anel de mola. As cabeças de roscar podem ser inseridas a partir de qualquer lado da ferramenta.
- d. Para retirar, puxe a cabeça de roscar do propulsor. Se necessário, utilize um martelo de borracha ou um bloco de madeira para ajudar a retirar a tarraxa. Não bata na tarraxa, isto pode danificar a ferramenta.

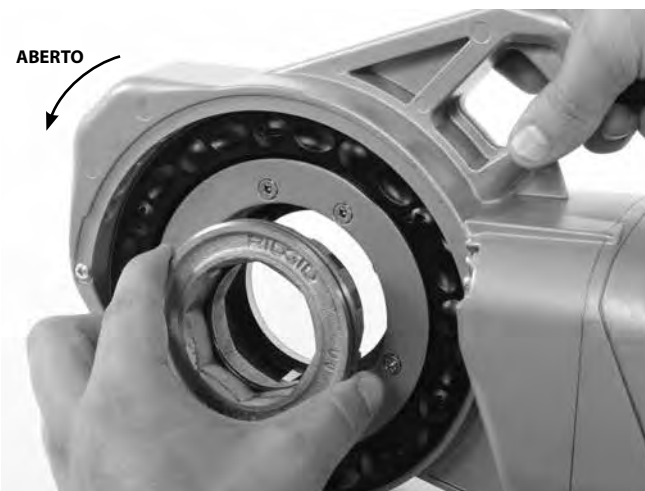

Figura 8 – Instalação de Cabeças de Roscar 1¼" ou 11-R mais pequenas (apenas 760 FXP 11-R)

7. Posicione o Interruptor Deslizante Para a Frente/Para Trás do propulsor para a rosca pretendida à direita ou à esquerda. Ver Figura 9.
 - a. Desloque o Interruptor Deslizante Para a Frente/Para Trás para a posição de rotação. Isto irá produzir roscas à direita quando a tarraxa é inserida a partir do lado esquerdo (dianteiro) da ferramenta.
 - b. Desloque o Interruptor Deslizante Para a Frente/Para Trás para a posição Para Trás. Isto irá produzir roscas à direita quando a tarraxa é inserida a partir do lado direito (traseiro) da ferramenta (apenas para 760 FXP 12-R).
 - c. Para roscas à esquerda, inverta as posições do Interruptor Deslizante Para a Frente/Para Trás.



Figura 9 – Orientação do Interruptor Deslizante Para a Frente/ Para Trás/da Cabeça de Roscar

8. Certifique-se de que o tubo a roscar está estável e fixo, de forma a evitar que tombe durante a utilização. Utilize apoios de tubo adequados para apoiar o comprimento do tubo.
9. Se usar o 418 Lubrificador, verifique o nível do Óleo de Corte de Roscas RIDGID. Retire o tabuleiro de aparas e confirme que a proteção do filtro está limpa e completamente submersa em óleo. Substitua ou adicione óleo, se necessário. Coloque o balde do lubrificador 418 por baixo da extremidade do tubo a roscar.

Se usar o Óleo em Aerossol, verifique a quantidade do óleo de roscagem nas latas. Verificar se há óleo suficiente para a roscagem.

Resistência às Forças de Roscagem

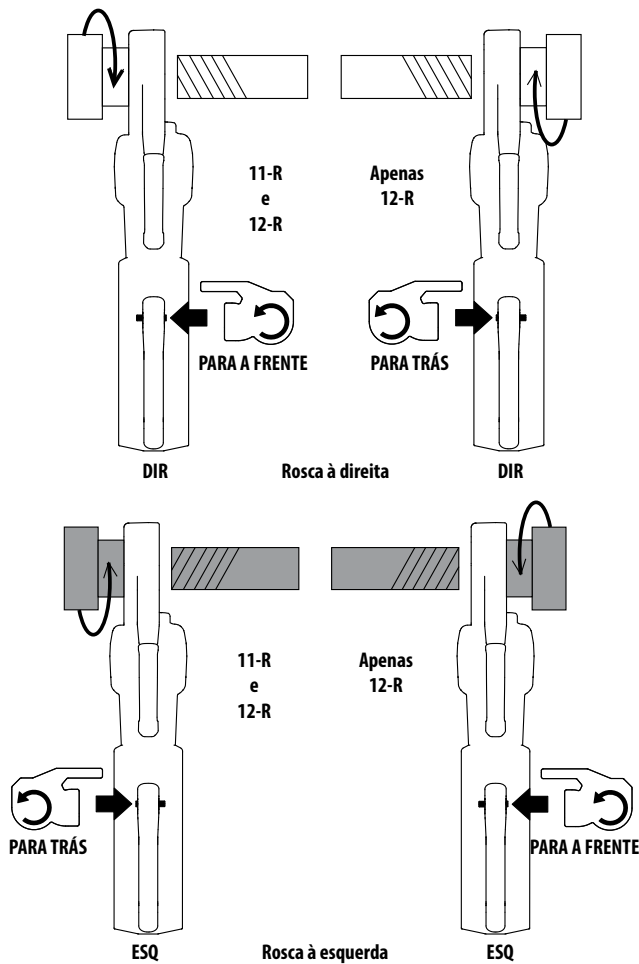
Utilização do Braço de Suporte:

- a. Utilize sempre o braço de suporte fornecido, exceto se este não puder ser utilizado devido a limitações de espaço ou outras. O braço de suporte fixa-se ao tubo e ajuda a resistir às forças de roscagem.

- b. Posicione o braço de suporte no tubo de forma a que a extremidade do braço de suporte fique alinhada com a extremidade do tubo e o topo do braço de suporte fique na horizontal (Figura 10). Isto posiciona corretamente o braço de suporte para a roscagem e evita que o óleo de roscagem entre no Cárter do Propulsor (Figura 11).
- c. Certifique-se que os mordentes do braço de suporte estão corretamente alinhados com o tubo e aperte de forma segura a pega do braço de suporte.



Figura 10A – Posicionamento do Braço de Suporte



Figura 10B – Posicionamento do Braço de Suporte

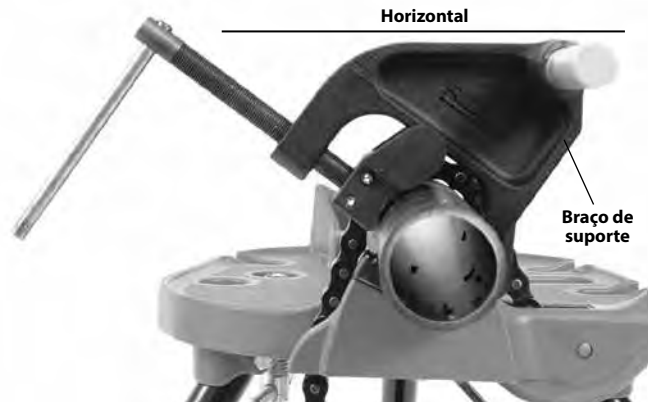

Figura 11 – Orientação correta do Propulsor 760 FXP

Se o Braço de Suporte não puder ser usado:

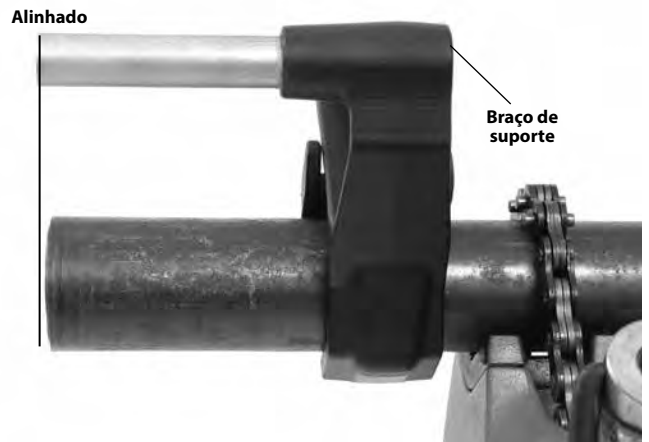
Ao enroscar o tubo no lugar ou numa aplicação idêntica, poderá não ser possível usar o braço de suporte por limitação de espaço.

- a. Se possível, remova o tubo e enrosque num torno. Se isso não for possível, têm de ser usados outros dispositivos de suporte para ajudar a resistir às forças de roscagem, como colocar o cárter da caixa de engrenagens do propulsor ou o corpo de alumínio contra um elemento estrutural adjacente (por exemplo paredes, barras e vigas). Isto requer que o tubo e o que estiver em redor sejam capazes de aguentar o peso da ferramenta e das forças de roscagem. Pode ser necessário adicionar suportes de tubo temporários ou permanentes ou elementos estruturais.
- b. Para roscar à direita, a tarraxa rodará no sentido dos ponteiros do relógio (olhando para a face da tarraxa). As forças desenvolvidas pela torção serão na direção oposta ou contrária à dos ponteiros do relógio. A rotação e a força serão invertidas para roscar à esquerda. Certifique-se que o dispositivo de suporte está configurado para amortecer devidamente força de roscagem.
- c. Não coloque a pega do propulsor, o corpo de plástico ou a bateria contra elementos estruturais adjacentes para reagir a forças de roscagem para não danificar o propulsor.
- d. Mantenha o propulsor contra o elemento estrutural e não coloque os dedos ou mãos entre eles. Quando apoiar a cabeça de rosca fora da rosca, segure firmemente o propulsor para resistir às forças de quebra das lascas de rosca. Estes passos reduzirão o risco de pancada, esmagamento e outros ferimentos. O interruptor de LIGAR/DESLIGAR pode ser libertado a qualquer momento para DESLIGAR o propulsor.

Segure sempre firmemente o propulsor ao roscar ou retirar a tarraxa do tubo para resistir às forças, independentemente do dispositivo de suporte utilizado. Isto reduzirá o risco de pancada, esmagamento e outros ferimentos. O interruptor de LIGAR/DESLIGAR pode ser libertado a qualquer momento para desligar o propulsor.

Instalação/Remoção da Bateria

10. Com as mãos secas, insira uma bateria completamente carregada no propulsor. As Luzes de Estado da Ferramenta acendem-se. Ver *Figura 4*.

A ferramenta tem um trinco para prender bem a bateria. O trinco é engatado com um som ao inserir a bateria. Confirme puxando ligeiramente a bateria e verifique se não se separa da ferramenta.

Para remover a bateria, prima o trinco e empurre a bateria para fora da ferramenta.



Figura 12 – Trinco da Bateria

Roscagem

11. Posicione a cabeça de roscar por cima da extremidade do tubo e apoie o propulsor tal como indicado na Secção *Resistência às Forças de Roscagem*.
12. Acione ao mesmo tempo o interruptor de LIGAR/DESLIGAR e empurre contra o Bloco de Empurrar ou contra a placa de cobertura da cabeça de roscar com a palma da mão livre para iniciar a rosca (ver *Figura 13*). O LED de Trabalho acende-se quando o interruptor de LIGAR/DESLIGAR é premido. Para aplicações que exijam a utilização do adaptador 11-R (para Cabeças de Roscar de 1/8" a 1/4"), empurre apenas pela placa de cobertura da cabeça de roscar.

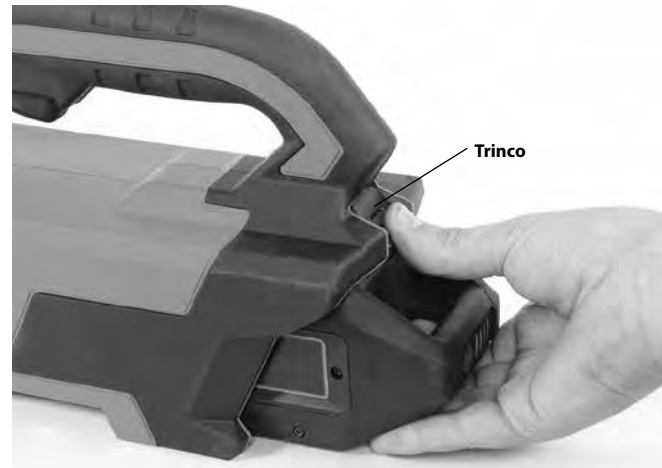

Figura 13A – Início da Rosca com a Placa de Cobertura da Cabeça de Roscar



Figura 13B – Início da Rosca com o Bloco de Empurrar

Não use luvas, joias ou um pano ao pressionar – isto aumenta o risco de emaranhamento e ferimentos. Assim que as tarraças engatarem o tubo, as rosas serão cortadas à medida que as tarraças se pressionam contra a extremidade do tubo.

Segure sempre com firmeza o punho do propulsor de forma a resistir às forças do punho. Os dispositivos de suporte podem deslizar e fazer com que o propulsor se mova. O interruptor de LIGAR/DESLIGAR pode ser libertado a qualquer momento para desligar o propulsor.

13. Pare de empurrar o bloco de empurrar ou a placa de cobertura da cabeça de roscar e aplique uma quantidade generosa de Óleo de Corte de Roscas RIDGID na área a roscar. Isto diminuirá o binário de roscagem, melhorando a qualidade da rosca e aumentando a duração das tarraças (ver Figura 14).

O propulsor para se a ferramenta rodar rapidamente, excedendo um ângulo predeterminado. Se a ferramenta parar por este motivo, remova-a do tubo, apoie bem o propulsor de acordo com a secção *Resistência às Forças de Roscagem* e continue com a operação.



Figura 14 – Tubo de roscagem

14. O propulsor alerta o utilizador quando a cabeça de roscar estiver a aproximar-se da extremidade de uma rosca típica para a maioria dos tamanhos/tipos. O LED inferior das Luzes de Estado da Ferramenta pisca a verde e o LED de trabalho varia de intensidade para indicar que o utilizador descreveu 8-9 rotações, com base no tamanho e nos sinais, e que deve estar atento à área da cabeça de roscar, dado que a rosca está prestes a ser finalizada; isto não serve para indicar que a rosca está concluída. Esta funcionalidade só pode ser usada em rosas NPT 1/2" - 2"; o LED não se acende no caso de rosas mais pequenas. Ver Figura 4.

O propulsor está equipado com LEDs de trabalho para melhorar a visibilidade na área da cabeça de roscar durante a roscagem. Prima o interruptor de LIGAR/DESLIGAR até a extremidade do tubo ficar à face com a margem das tarraças e solte o interruptor. Deixe que o propulsor pare completamente.



Figura 15 – Tubo alinhado com extremidade das tarraças

15. Ponha para trás o Interruptor Deslizante Para a Frente/Para Trás e acione o interruptor de LIGAR/DESLIGAR para remover a Cabeça de Roscar do tubo roscado. Segure na pega do propulsor com firmeza para resistir às forças da pega desenvolvidas ao retirar a Cabeça de Roscar.

NOTA Mude a posição do Interruptor Deslizante Para a Frente/Para Trás apenas com o interruptor de LIGAR/DESLIGAR solto. Deixe que o propulsor pare completamente antes de inverter o sentido com o Interruptor Deslizante. Isto reduzirá o risco de danos no propulsor.

16. Liberte o interruptor de LIGAR/DESLIGAR e retire o propulsor com a Cabeça de Roscar do tubo.
17. Com as mãos secas, remova a bateria do propulsor.
18. Limpe o óleo e os resíduos das rosas e da tarraça, tendo cuidado para não se cortar em resíduos ou extremidades afiadas. Limpe qualquer derrame de óleo na área de trabalho.

Inspeccionar roscas

1. Retire o óleo, lascas ou resíduos presentes na rosca.
2. Inspeccione visualmente a rosca. As roscas devem ser lisas e completas, com boa forma. Caso observe problemas como roscas rasgadas, finas ou tubo não arredondado, a rosca pode não selar quando enroscada. Consulte a tabela de *Resolução de Problemas* para ajuda no diagnóstico destes problemas.
3. Inspeccione o tamanho da rosca. O método preferencial para verificar o tamanho de uma rosca é com um anel calibrador. Existem vários estilos de anéis calibradores, e a sua utilização pode ser diferente da ilustrada na *Figura 16*.
 - Aparafuse bem o anel calibrador manualmente na rosca.
 - Veja a que distância vai a extremidade através do anel calibrador. A extremidade do tubo deve estar alinhada com a lateral do calibrador, com uma volta a mais ou a menos. Caso a rosca não esteja corretamente calibrada, corte a rosca, ajuste a tarraxa e recorte uma nova rosca. Ao utilizar uma rosca que não esteja corretamente calibrada, pode provocar fugas.



Figura 16 – Verificar o tamanho da rosca

- Se não estiver disponível um anel calibrador para inspeccionar o tamanho da rosca, é possível utilizar um representante de encaixe novo e limpo ou os utilizados durante o serviço para calibrar o tamanho das roscas. Para roscas NPT de 2" ou menos, as roscas devem ser cortadas de forma a obter 4 a 5 voltas para encaixar manualmente de forma apertada com o encaixe e para roscas BSPT de 2" ou menos, devem ter 3 voltas.

Ligação da Aplicação RIDGID Link (comunicação sem fios)

O Propulsor RIDGID® 760 FXP inclui tecnologia sem fios, permitindo a comunicação com smartphones ou tablets ("dispositivos") devidamente equipados e a funcionar com o sistema operativo iOS ou Android.

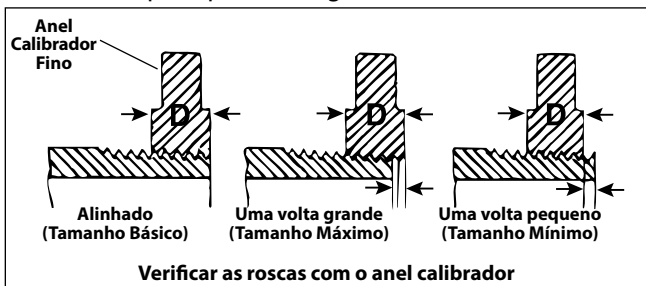
1. Descarregue a aplicação RIDGID® Link adequada para o seu dispositivo em RIDGID.com/apps, na Google Play Store ou na Apple App Store.
2. Depois de instalada a bateria ou de premido o interruptor de LIGAR/DESLIGAR, o LED superior das Luzes de Estado

da Ferramenta pisca a azul se a ligação a um dispositivo for possível. Ver *Figura 4*.

3. Procure o ícone da aplicação RIDGID Link no seu dispositivo e inicie-a selecionando o respetivo ícone. Procure com a aplicação ferramentas próximas e selecione a ferramenta RIDGID pretendida. Consulte as instruções do seu dispositivo relativamente a informações específicas sobre como ligar pela tecnologia sem fios. Uma vez estabelecida a ligação, o LED superior das Luzes de Estado da Ferramenta acende-se a azul.

Após o emparelhamento inicial, a maioria dos dispositivos ligará automaticamente as ferramentas quando a tecnologia sem fios estiver ativa e dentro do alcance se as definições do dispositivo estiverem configuradas para o fazer. O propulsor tem de ser inferior a 33 ft. (10 m) a partir do dispositivo a ser detetado. Qualquer obstáculo entre a ferramenta e o dispositivo pode reduzir o intervalo operacional.
4. Siga as instruções da app para utilização apropriada.
5. A comunicação sem fios DESLIGA-SE ao remover a bateria da ferramenta.

Propulsor 760 FXP – outras utilizações

Este manual contém instruções específicas para a utilização do Propulsor 760 FXP, para roscagem com várias cabeças de roscar RIDGID. Quando utilizado com outro equipamento RIDGID (como o cortador de tubos elétrico 258/258XL RIDGID), siga as instruções e avisos incluídos com esse equipamento RIDGID para uma configuração e utilização corretas. Recomenda-se que o Propulsor 760 FXP seja operado Para Trás ao usar o Cortador de Tubos Elétrico RIDGID 258/258XL.

O LED verde a indicar que o utilizador se está a aproximar da extremidade de uma rosca típica pode acender-se durante a utilização noutras aplicações, mas isso deve ser ignorado. O LED apaga-se depois de cerca de 3-4 rotações adicionais.

A RIDGID não pode fornecer instruções específicas para cada utilização possível do Propulsor 760 FXP. O utilizador deve avaliar o cenário de trabalho específico e utilizar boas práticas e métodos de trabalho. Caso existam dúvidas sobre a utilização deste Propulsor para outros fins, não o utilize.

Se utilizar o Propulsor 760 FXP para outros fins, avalie cuidadosamente e prepare-se para o trabalho utilizando as diretrizes gerais abaixo. Este Propulsor debitará um binário alto e, em consequência, forças de pega altas, que podem causar ferimentos por pancada e esmagamento.

- O Adaptador de Propulsor Reto RIDGID 774 pode ser utilizado para adaptar o Propulsor 12-R, Modelo 760 FXP, para rodar um quadrado macho de 1⁵/₁₆". Fixe o adaptador com segurança para evitar que se solte durante a utilização.
- Deve desenvolver-se um método adequado para resistir às forças da pega (*Consultar a secção "Resistência às Forças de*

Roscação”). As forças podem ultrapassar as 1000 lb (455 kg). Podem ser colocados dispositivos de suporte contra o cárter da caixa de engrenagens do Propulsor 760 FXP (Figura 1).

- Mantenha sempre o propulsor contra o dispositivo de suporte - não coloque partes do seu corpo entre o propulsor e o dispositivo de suporte.
- Não deve existir qualquer movimento relativo entre o propulsor e o dispositivo de suporte durante a utilização.
- Confirme que a aplicação (como utilizar uma válvula) está livre para rodar, não está presa e que se conhecem as extremidades de deslocação. Se o sistema prende ou para durante a utilização, as forças de punho aumentarão de forma súbita e significativa, ou o propulsor poderá rodar.
- Se utilizar para operar válvulas ou outro equipamento, siga todas as instruções do fabricante desse equipamento. Não sobrecarregue o equipamento.
- Utilize de forma a que a força de reação do propulsor puxe para longe do utilizador.
- Liberte o interruptor de LIGAR/DESLIGAR a qualquer momento para desligar o propulsor. Certifique-se de que consegue libertar o interruptor de LIGAR/DESLIGAR.

Armazenamento

⚠ AVISO Remova a bateria do Propulsor 760 FXP. O Propulsor e a Bateria têm de ser mantidos secos, num espaço interior, ou bem cobertos, caso sejam mantidos no exterior. Evite guardar em ambientes extremamente quentes ou frios. Guarde a máquina numa área isolada que esteja fora do alcance de crianças e de pessoas não familiarizadas com o Propulsor. Esta máquina pode causar graves lesões nas mãos de pessoas sem formação específica. Consulte o manual da bateria/do carregador.

Instruções de manutenção

⚠ AVISO

Verifique se o interruptor de LIGAR/DESLIGAR está solto e se a bateria foi removida da ferramenta antes de proceder a trabalhos de manutenção ou a ajustes.

Mantenha a ferramenta de acordo com estes procedimentos para reduzir o risco de ferimentos por choque elétrico, emaranhamento e outras causas.

Limpeza

1. Após cada utilização, esvazie as lascas de rosca do tabuleiro de lascas do lubrificador 418 e limpe todos os resíduos de óleo.
2. Limpe qualquer resíduo de óleo, gordura, lascas ou sujidade do propulsor, incluindo dos punhos e dos controlos. Limpe o mecanismo de retenção da cabeça de rosca.
3. Limpe qualquer resíduo de óleo, gordura ou sujidade do braço de suporte. Se necessário, limpe os mordentes do

braço de suporte com uma escova de arame e lubrifique a rosca do fuso com óleo lubrificante ligeiro. Limpe qualquer excesso de óleo das superfícies expostas.

4. Retire as lascas e a sujidade das cabeças de rosca.

Substituição de Tarraxas nas Cabeças de Roscar

Devido a uma velocidade de roscação superior a 40 rpm, recomenda-se a utilização de tarraxas RIDGID de Alta Velocidade juntamente com o Propulsor 760 FXP. A utilização de tarraxas de liga leve pode encurtar a vida da tarraxa, prejudicar a qualidade da rosca ou resultar em desempenho reduzido da ferramenta. Estão disponíveis várias tarraxas para instalação em Cabeças de Roscar RIDGID 11-R ou 12-R. Consulte o catálogo relativamente à disponibilidade.

Remova os quatro parafusos da cobertura e a placa de cobertura.

1. Remova as tarraxas antigas da cabeça de rosca.
2. Insira as tarraxas novas nas ranhuras - extremidade numerada virada para cima. Os números das tarraxas têm de corresponder aos das ranhuras na cabeça de rosca. Substitua sempre todas as tarraxas como um conjunto.



Figura 17 – Instalar tarraxas na cabeça de rosca

3. Volte a colocar a placa de cobertura e aperte ligeiramente os quatro parafusos.
4. Coloque a cabeça de rosca no tubo já roscaado até as tarraxas começarem a ficar enroscadas. Isto força a paragem nas tarraxas para fora contra as patilhas na placa de cobertura e define corretamente o tamanho.
5. Aperte os quatro parafusos de forma segura. Retire o tubo enroscado e faça um corte de teste.

Resolução de problemas

| SINTOMA | CAUSAS POSSÍVEIS | SOLUÇÃO |
|--|---|--|
| A máquina não funciona. | A bateria está completamente descarregada ou já não está operacional. A bateria não está corretamente inserida no manípulo da ferramenta. A ferramenta ultrapassou o limiar de temperatura. | Introduza uma bateria completamente carregada/substitua a bateria. Verifique se a bateria está completamente inserida. Remova a bateria e deixe a ferramenta arrefecer durante 30 minutos antes de a tentar voltar a usar. |
| A máquina não é capaz de roscar. | Mecanismo de Retenção da Cabeça de Roscar Aberto. Tarraxas usadas. Sobrecarga devido a roscas rasgadas ou deformadas Óleo de corte de roscas de má qualidade ou insuficiente. Tensão insuficiente. | Rode a cabeça de roscar para encaixar os engates de acionamento na lingueta e feche o mecanismo de retenção. Substitua as tarraxas. Consultar razões possíveis abaixo. Use uma quantidade adequada de Óleo de Corte de Roscas RIDGID® Nu-Clear™, Endura-Clear™ ou Extreme Performance™. Verifique o nível de carregamento da bateria e carregue-a. |
| A cabeça não começa a roscar. | A tarraxa não está alinhada com a extremidade do tubo. A extremidade do tubo não está cortada em esquadria. Tarraxas usadas ou quebradas. A máquina gira na direção errada. As tarraxas estão colocadas incorretamente na cabeça de roscar. | Empurre contra o Bloco de Empurrar (para 12-R ou 11-R 1½" -2") ou a placa de cobertura da cabeça de roscar para iniciar a rosca. Corte a extremidade do tubo em esquadria. Substitua as tarraxas. Verifique a posição do Interruptor Deslizante Para a Frente/Para Trás. Certifique-se de que os pentes de roscar estão virados para fora contra as patilhas da placa de cobertura. Verifique se as tarraxas estão na posição certa dentro da cabeça de roscar. |
| Roscas danificadas. | Usado um tipo incorreto de tarraxa. Tarraxas danificadas, lascadas ou gastas. Óleo de corte de roscas insuficiente ou desadequado. Tipo de tarraxa incorreto para o material. Material do tubo de má qualidade. | Use apenas Tarraxas RIDGID de Alta Velocidade. Substitua as tarraxas. Use apenas uma quantidade adequada de Óleo de Corte de Roscas RIDGID® Nu-Clear™, Endura-Clear™ ou Extreme Performance™. Selecione tarraxas de elevada velocidade, aço inoxidável ou liga de aço que sejam adequadas à aplicação. Utilize tubo de melhor qualidade. |
| Roscas deformadas ou esmagadas. | A espessura da parede do tubo é demasiado fina. | Utilize uma espessura de parede de especificação 40 ou superior. |
| O dispositivo de suporte gira durante a roscagem. | Os mordentes do braço de suporte estão sujos. O braço de suporte não está corretamente alinhado. O braço de suporte não está apertado. | Limpe com uma escova de arame. Alinhe o braço de suporte corretamente com o tubo. Aperte o fuso. |
| Roscas finas. | As tarraxas não estão colocadas na ordem correta. | Coloque as tarraxas na ranhura correta na cabeça de roscar. |

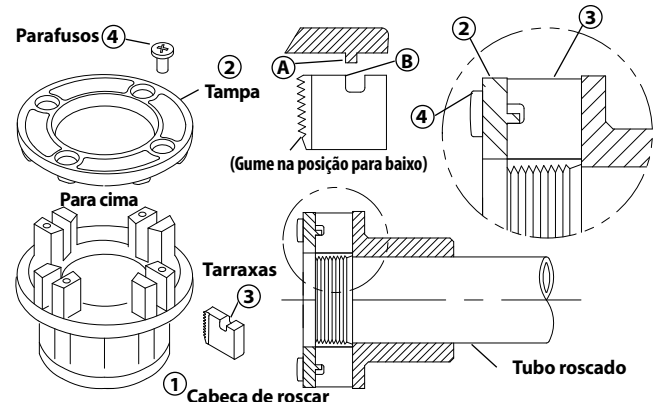
Assistência e reparação

⚠ AVISO

Serviço ou reparação impróprios podem tornar o Propulsor 760 FXP inseguro de operar.

As "Instruções de manutenção" serão suficientes para resolver a maioria das necessidades de manutenção desta máquina. Quaisquer problemas não mencionados nesta secção devem ser resolvidos apenas num Centro de Assistência Independente Autorizado RIDGID. Utilize apenas peças de assistência RIDGID.

Para informações sobre o Centro de Assistência Independente Autorizado da RIDGID mais próximo, ou para questões sobre assistência e reparação, veja a secção *Informação de contacto* neste manual.

Óleo de roscagem

Para informações sobre a utilização e o manuseamento do Óleo de Corte de Roscas RIDGID®, consulte os rótulos no recipiente e na Ficha de Dados de Segurança (FDS). A FDS está disponível em RIDGID.com ou contactando o Departamento de Assistência Técnica da Ridge Tool através de 844-789-8665 nos EUA e Canadá, ou ProToolsTechService@Emerson.com.

Equipamento opcional

⚠ AVISO

Para reduzir o risco de ferimentos graves, utilize apenas acessórios especificamente concebidos e recomendados para utilização com o Propulsor 760 FXP da RIDGID, como os listados.

| N.º modelo | N.º catálogo | Descrição |
|---|--------------|---|
| 760 FXP 12-R | 42600 | 770 Adaptador para 00-R (1/8" - 1") e 00-RB (1/4" - 1") |
| | 42605 | 771 Adaptador para 0-R (1/8" - 1") |
| | 42610 | 772 Adaptador para 11-R (1/8" - 1 1/4") |
| | 42615 | 773 Adaptador para 111-R (1/8" - 1 1/4") |
| | 42620 | 774 Adaptador de Propulsor Reto 1 1/8" |
| 760 FXP 11-R | 39187 | Anel de Catraca |
| 760 FXP 11-R e 760 FXP 12-R | 45928 | 692 Braço de Suporte |
| | 74463 | Mala de transporte |
| | 10883 | 418 Lubrificador com 1 galão de óleo Nu-Clear |
| | 22088 | Óleo de Corte de Roscas em Aerossol de Elevado Desempenho |
| | 16703 | 425 Torno de tripé 1/8" - 2 1/2" TRISTAND |
| | 36273 | 460-6 Torno de tripé 1/8" - 6" TRISTAND |

Pacotes de bateria e adaptador

| N.º catálogo | Descrição |
|--------------|---|
| 70788 | Bateria de Iões de Lítio RB-FXP40 4.0Ah Li- |
| 70793 | Bateria de Iões de Lítio RB-FXP80 8.0Ah |

Eliminação

Determinadas peças destas ferramentas contêm materiais valiosos e podem ser recicladas. Existem empresas especializadas em reciclagem que podem ser encontradas localmente. Elimine os componentes em conformidade com todos os regulamentos aplicáveis. Contacte as autoridades locais de gestão dos resíduos para mais informações.

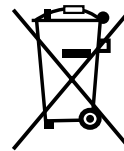

Nos países da CE: não elimine o equipamento elétrico juntamente com resíduos domésticos!

De acordo com a Diretiva Europeia 2012/19/UE relativa aos resíduos de equipamentos elétricos e eletrónicos e a sua transposição para a legislação nacional, o equipamento elétrico em final de vida útil deve ser recolhido em separado e eliminado de forma ambientalmente correta.

Compatibilidade Eletromagnética (EMC)

O termo compatibilidade eletromagnética significa a capacidade do produto funcionar sem problemas num ambiente onde a radiação eletromagnética e as descargas eletrostáticas estão presentes e não causar interferência eletromagnética noutro equipamento.

NOTA

Estas ferramentas estão em conformidade com todas as normas CEM. Contudo, a possibilidade destes causarem interferência noutros aparelhos não pode ser excluída. Todas as normas relacionadas com a CEM que tenham sido testadas são referidas no documento técnico da ferramenta.

Drivenhet Power Drive

760 FXP Power Drive



VARNING!

Läs den här bruksanvisningen noggrant innan du använder utrustningen. Om du använder utrustningen utan att ha förstått eller följt innehållet i bruksanvisningen finns risk för elstöt, brand och/eller allvarliga personskador

760 FXP Power Drive

Anteckna serienumret nedan och spara produktens serienummer som sitter på märkplåten.

Serienr

Innehåll

| | |
|---|------------------------|
| Säkerhetssymboler | 131 |
| Allmänna säkerhetsvarningar för motordrivna verktyg* | 131 |
| Säkerhet på arbetsområdet | 131 |
| Elsäkerhet | 131 |
| Personsäkerhet | 132 |
| Användning och skötsel av motordrivna verktyg | 132 |
| Användning och skötsel av batteridrivna verktyg | 132 |
| Service | 133 |
| Särskild säkerhetsinformation | 133 |
| Säkerhet för drivenheter | 133 |
| RIDGID-kontaktinformation | 134 |
| Beskrivning | 134 |
| Specifikationer | 135 |
| Standardutrustning | 136 |
| Inspektion före användning | 136 |
| Inställning och användning | 137 |
| Installera gänghuvuden | 137 |
| Motstå gängningskrafter | 139 |
| Installera/ta bort batteriet | 140 |
| Gängning | 140 |
| Inspektera gängor | 142 |
| RIDGID Link App-anslutning (trådlös kommunikation) | 142 |
| Drivenhet 760 FXP Power Drive – annan användning | 142 |
| Förvaring | 143 |
| Anvisningar för underhåll | 143 |
| Rengöring | 143 |
| Byta gängbackar i gänghuvuden | 143 |
| Felsökning | 144 |
| Service och reparationer | 145 |
| Gängolja | 145 |
| Extrautrustning | 145 |
| Bortskaffande | 145 |
| Elektromagnetisk kompatibilitet (EMC) | 145 |
| FCC/ICES-meddelande | Insidan av bakre kåpan |
| EU-försäkr | Inuti den bakre kåpan |
| Livstidsgaranti | Omslagets baksida |

*Översättning av originalbruksanvisning

Säkerhetssymboler

I den här bruksanvisningen och på produkten används säkerhetssymboler och signalord för att kommunicera viktig säkerhetsinformation. Det här avsnittet syftar till att förbättra förståelsen av dessa signalord och symboler.



Detta är en säkerhetssymbol. Den används för att göra dig uppmärksam på risker för personskador. Rätta dig efter alla säkerhetsföreskrifter som följer efter denna symbol, för att undvika personskador eller dödsfall.

FARA

FARA betecknar en farlig situation som kommer att orsaka dödsfall eller allvarliga personskador, om situationen inte undviks.

WARNING

WARNING betecknar en farlig situation som kan orsaka dödsfall eller allvarliga personskador, om situationen inte undviks.

SE UPP

SE UPP betecknar en farlig situation som kan orsaka lindriga eller medelsvåra personskador, om situationen inte undviks.

OBS

OBS betecknar information som avser skydd av egendom.



Den här symbolen betyder att bruksanvisningen ska läsas noggrant innan utrustningen används. Bruksanvisningen innehåller viktig information om säker och korrekt användning av utrustningen.



Den här symbolen visar att skyddsglasögon med sidoskydd eller goggles alltid ska bäras när utrustningen används, för att minska risken för ögonskador.



Den här symbolen visar att det finns risk att fingrar, händer, kläder eller andra föremål fastnar mellan drev eller andra roterande delar och orsakar krosskador.



Den här symbolen betecknar risk för elchock.



Den här symbolen visar att det finns risk för att maskinen tippar, vilket kan orsaka slag- eller krosskador.



Den här symbolen betyder att du inte ska bära handskar vid användning av den här maskinen, för att minska risken för att fastna.



Den här symbolen innebär att använda stödordningen för att stå emot gängkrafterna, förbättra kontrollen och minska risken för slag-, krosskador och/eller andra skador.



Den här symbolen indikerar att den märkta utrustningen överskrider 55 lbs. (25 kg). Var försiktig när du lyfter eller tar bort utrustningen för att minska skaderisken.

Allmänna säkerhetsvarningar för motordrivna verktyg*

WARNING

Läs alla säkerhetsvarningar, anvisningar, illustrationer och specifikationer som medföljer det här motordrivna verktyget. Om du använder utrustningen utan att förstå eller följa anvisningarna nedan finns risk för elstöt, brand och/eller allvarliga personskador.

SPARA ALLA VARNINGAR OCH ANVISNINGAR SOM REFERENS I FRAMTIDEN!

Termen "motordrivna verktyg" i varningstexterna avser ett nätdrivet motordrivna verktyg (med sladd) eller ett batteridrivna motordrivna verktyg (sladdlöst).

Säkerhet på arbetsområdet

- **Håll arbetsområdet städat och väl upplyst.** Stökiga eller mörka områden gör att olyckor inträffar lättare.
- **Använd inte motordrivna verktyg i omgivningar med explosiv atmosfär, till exempel i närheten av brandfarliga vätskor, gaser eller damm.** Motordrivna verktyg kan avge gnistor som kan antända dammet eller ångorna.

- **Håll barn och kringstående på behörigt avstånd medan du använder ett motordrivna verktyg.** Distractioner kan få dig att tappa kontrollen.

Elsäkerhet

- **Motordrivna verktygs elkontakter måste passa i motsvarande uttag. Du får aldrig modifiera kontakten på något sätt. Använd inga adapterkontakter tillsammans med jordade motordrivna verktyg.** Icke modifierade stickproppar och matchande uttag minskar risken för elstöt.
- **Undvik kroppskontakt med jordade ytor som t.ex. rör, värmeelement, spisar och kylskåp.** Risken för elstöt ökar om din kropp är jordad.
- **Utsätt inte motordrivna verktyg för regn eller väta.** Om vatten kommer in i ett motordrivna verktyg ökar risken för elstöt.
- **Misshandla inte kabeln. Använd aldrig kabeln till att bära eller dra det motordrivna verktyget. Håll kabeln på avstånd från värme, olja, vassa kanter och rörliga delar.** Skadade eller ihoptrasslade kablar ökar risken för elstötar.

* Texten i avsnittet Allmänna säkerhetsvarningar för motordrivna verktyg i den här bruksanvisningen är ordagrann, enligt krav, från tillämplig standard UL/CSA/EN 62841-1. Det här avsnittet innehåller allmänna säkerhetsrutiner för många olika typer av motordrivna verktyg. Alla föreskrifter gäller inte för alla verktyg, och vissa gäller inte för det här verktyget.

- När ett motordrivet verktyg används utomhus ska du använda en förlängningskabel som är avsedd för utomhusanvändning. Användning av en kabel som är lämplig för utomhusanvändning minskar risken för elchock.
- Använd en krets med jordfelsbrytare om ett motordrivet verktyg måste användas på en fuktig plats. En jordfelsbrytare minskar risken för elchock.
- Använd en krets med jordfelsbrytare om ett motordrivet verktyg måste användas på en fuktig plats. En jordfelsbrytare minskar risken för elstötar.
- Vi rekommenderar att verktyget alltid strömförsörjs via en jordfelsbrytare med restström på 30 mA eller mindre.

Personsäkerhet

- Var uppmärksam, ha uppsikt över det du gör, och använd sunt förnuft när du använder ett motordrivet verktyg. Använd inte ett motordrivet verktyg om du är trött eller påverkad av mediciner, alkohol eller annat. Ett enda ouppmärksamt ögonblick vid användning av verktyg kan leda till allvarliga personskador.
- Använd personlig skyddsutrustning. Bär alltid ögonskydd. Skyddsutrustning som ansiktsmasker, halkfria skyddsskor, hjälm eller hörselskydd minskar risken för personskador.
- Förhindra oavsiktliga starter. Se till att strömställaren är i läge AV innan du ansluter till strömkällan och/eller batteripaketet, plockar upp eller bär verktyget. Att bära motordrivna verktyg med fingret på strömställaren eller att strömsätta motordrivna verktyg som har strömställaren PÅ ökar risken för olyckor.
- Ta bort alla justeringsverktyg och skruvnycklar innan du sätter ett motordrivet verktyg i läge PÅ. Ett verktyg eller en nyckel som går emot en roterande del av det motordrivna verktyget kan orsaka personskador.
- Sträck dig inte för långt. Stå alltid stadigt och balanserat. Då har du bättre kontroll över maskinen vid oväntade situationer.
- Använd lämpliga kläder. Bär inte löst sittande kläder eller smycken. Håll hår, kläder och handskar på behörigt avstånd från rörliga delar. Löst sittande kläder, smycken och långt hår kan fastna i rörliga delar.
- Om det finns utrustning för dammsug och dammuppsamling måste sådan utrustning vara ordentligt ansluten och användas på rätt sätt. Användning av dammsug kan minska dammrelaterade risker.
- Var alltid uppmärksam, överskatta inte din egen erfarenhet och följ alltid alla säkerhetsprinciper. En slarvig åtgärd kan orsaka personskada på bråkdelen av en sekund.

Användning och skötsel av motordrivna verktyg

- Använd inte överdriven kraft. Använd rätt motordrivet verktyg för din tillämpning. Rätt eldrivet verktyg utför uppgiften bättre och säkrare vid den hastighet som det är konstruerat för.
- Använd inte det motordrivna verktyget om PÅ/AV-brytaren inte slår PÅ och AV. Motordrivna verktyg där omkopplaren inte fungerar är farliga, och måste repareras.
- Koppla ur kontakten från strömkällan och/eller ta ut batteriet, om detta är möjligt, ur det motordrivna verktyget innan du utför några justeringar, byter några tillbehör, eller förvarar några motordrivna verktyg. Sådana förebyggande säkerhetsåtgärder minskar risken för att det motordrivna verktyget ska startas oavsiktligt.
- Förvara motordrivna verktyg som inte används utom räckhåll från barn. Personer som inte är vana vid motordrivna verktyg och som inte har läst den här bruksanvisningen får inte använda verktyget. Motordrivna verktyg är farliga i händerna på utbildade användare.
- Utför underhåll på motordrivna verktyg. Kontrollera om det finns några felinställda eller kärvande rörliga delar, om några delar har gått sönder eller något annat tillstånd som kan påverka verktygets drift. Om ett motordrivet verktyg är skadat måste det repareras före användning. Många olyckor orsakas av dåligt underhållna motordrivna verktyg.
- Håll alla kapverktyg vassa och rena. Rätt underhållna skärande verktyg med vassa skärande egg är lättare att kontrollera.
- Använd det motordrivna verktyget, tillbehören och bitarna osv. i enlighet med dessa anvisningar, med hänsyn tagen till arbetsförhållandena och det arbete som ska utföras. Användning av motordrivna verktyg i andra syften än de avsedda kan resultera i en farlig situation.
- Håll handtagen och greppytorna torra, rena och fettfria. Hala handtag och grippytor gör hanteringen osäker och du kanske inte kan kontrollera verktyget vid oväntade situationer.

Användning och skötsel av batteridrivna verktyg

- Batterierna får bara laddas med den laddare som tillverkaren angivit. En laddare som bara passar en typ

av batterier kan orsaka brandrisk vid användning tillsammans med ett annat batteri.

- **Utrustningen får endast användas med specialkonstruerade batterier.** Användning av andra batterier kan innebära risk för personskador och brand.
- **När batterier inte används ska de hållas på avstånd från andra metallföremål som gem, mynt, nycklar, spikar, skruvar eller andra små metallföremål som kan skapa en anslutning från en punkt till en annan.** Kortslutning av batteriernas poler kan orsaka brännskador eller brand.
- **Om batteriet missbrukas kan vätska sprutas ut – undvik kontakt. Vid oavsiktlig kontakt ska du skölja med vatten. Sök läkare om du får vätska i ögonen.** Vätska som sprutas ut från batteriet kan orsaka irritation eller brännskador.
- **Använd inte ett batteripaket eller ett verktyg som är skadat eller modifierat.** Skadade eller modifierade batterier kan uppvisa oväntat beteende som kan orsaka brand, explosioner eller risk för skador.
- **Exponera inte batteripaket eller verktyg för brand eller höga temperaturer.** Exponering för brand eller temperaturer över 265 °F (130 °C) kan orsaka explosioner.
- **Följ alla laddningsanvisningar och ladda eller förvara inte batteriet eller verktyget vid temperaturer utanför det temperaturintervall som anges i anvisningarna.** Felaktig laddning eller vid temperaturer utanför det angivna området kan skada batteriet och öka risken för brand.

Service

- **Service på det motordrivna verktyget ska utföras av en behörig reparatör och eventuella reservdelar måste vara identiska originaldelar.** Detta ser till att det motordrivna verktygets säkerhet hålls intakt.
- **Utför aldrig service på skadade batterier.** Service på batterier får endast utföras av tillverkaren eller auktoriserade serviceleverantörer.

Särskild säkerhetsinformation

VARNING

Det här avsnittet innehåller viktig säkerhetsinformation som gäller specifikt för det här verktyget. Läs dessa försiktighetsåtgärder noggrant innan du använder drivenheten RIDGID 760 Power Drive, så att du minskar risken för elstöt och andra allvarliga personskador.

SPARA ALLA VARNINGAR OCH ANVISNINGAR SOM REFERENS I FRAMTIDEN!

Förvara den här bruksanvisningen med maskinen, så att operatören alltid har tillgång till den.

Säkerhet för drivenheter

- **Använd alltid stödordningen som medföljer verktyget.** Förlorad kontroll under drift kan leda till personskador.
 - **Håll ärmar och jackor igenknäppta när verktyget används. Sträck dig inte över verktyget eller röret.** Kläder kan fastna i röret eller verktyget och trassla in sig.
 - **Endast en person ska kontrollera arbetsprocessen och verktygsfunktionen.** Om fler personer är inblandade i processen kan det leda till oavsiktlig drift och personskador.
 - **Håll golven torra och fria från hala material som t.ex. olja.** Hala golv kan lätt orsaka olyckor.
 - **Använd inte handskar när du använder verktyget. Sträck dig inte över verktyget eller röret.** Handskar kan fastna i röret eller verktyget och trassla in sig.
 - **Håll alltid drivenheten ordentligt när gänghuvudet backas av från röret och håll emot gängkrafter oavsett stödordning.** Detta minskar risken för slagskador, krossskador och andra personskador.
 - **Följ anvisningarna om korrekt användning av den här maskinen. Använd inte för andra syften som att borra hål eller dra runt vinschar.** Annan användning eller modifiering av den här maskinen för andra arbetsuppgifter kan öka risken för allvarliga personskador.
 - **Använd inte den här drivenheten om på/av-knappen är trasig.** Omkopplaren är en säkerhetsanordning som stänger av motorn om du släpper omkopplaren.
 - **Använd inte gängbackar som är slöa eller skadade.** Vassa skärande verktyg kräver mindre vridmoment och drivenheten är lättare att kontrollera.
 - **Håll handtagen torra och rena och fria från olja och fett.** Ger bättre kontroll över verktyget.
 - **Använd endast RIDGID-gänghuvud med RIDGID 760 EXP drivenhet.** Ampra gänghuvud kanske inte passar korrekt i drivenheten och ökar risken för utrustningsskador och personskador.
 - **Innan du använder en RIDGID®-drivenhet måste du ha läst och förstått:**
 - Den här bruksanvisningen
 - Bruksanvisningen för batteriet/laddaren
 - Anvisningarna för all annan utrustning eller material som används tillsammans med det här verktyget.
- Om du inte följer alla anvisningar och varningar finns risk för allvarliga personskador eller skador på egendom.

RIDGID-kontaktinformation

- Om du har någon fråga om den här RIDGID® -produkten:
- Kontakta närmaste RIDGID-distributör.
 - Besök RIDGID.com för uppgift om närmaste RIDGID-representant.
 - Kontakta Ridge Tool Technical Service Department på ProToolsTechService@Emerson.com. Om du befinner dig i USA eller Kanada ring 844-789-8665.

Beskrivning

RIDGID® modell 760 FXP-drivenhet är ett batteridrivet verktyg som ger kraft för att gänga rör och ledningar. ROTATION Framåt och Bakåt kan väljas med ett framåt/bakåt-skjutreglage medan PÅ/AV styrs med en återfjädrande strömställare.

Drivenheten använder RIDGID 11-R (modell 760 FXP 11-R) och 12-R (modell 760 FXP 12-R) gänghuvuden (beroende på verktygskonfigurationen) för 1/8" – 2"-rör. För modell 760 FXP 11-R-versionen krävs en adapter för storlekarna 1/8" – 1/4". Den här adaptern och storlekarna 1/2" – 2" för 11-R, samt alla 12-R gänghuvuden i modell 760 FXP 12-R hålls i drivenheten med en snabbverkande fästmekanism. Andra gänghuvuden som OO-R kan användas med adapttrar. **På grund av att gängningshastigheten överskrider 40 varv/min rekommenderas RIDGID höghastighetsgänghuvuden och Nu-Clear™, Endura-Clear™ eller Extreme Performance™ gängolja tillsammans med 760 FXP drivenhet.**

Verktygets statuslampor anger information om trådlös anslutningsstatus, att slutet på korrekt gängskärning närmar sig, batteristatus och verktygets felstatus. Arbetsljusen runt gänghuvudområdet slås på när PÅ/AV-knappen trycks in för att lysa upp arbetsområdet.

Drivenheten inkluderar trådlös teknik för att tillåta anslutning av smarttelefoner och surfplattor. Läs mer i avsnittet "RIDGID Link App-anslutning (trådlös kommunikation)".

Drivenheten 760 FXP 12-R kan också användas för att driva röravskärarna RIDGID 258 och 258XL och annan utrustning, (se "Annan användning").



Figur 1 – 760 FXP drivenhet



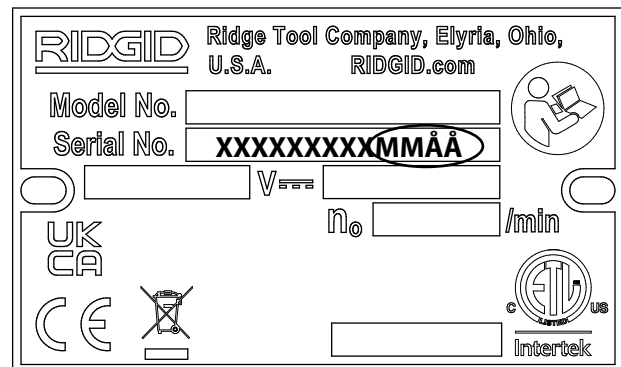

Figur 2 – 692 Stödarm

Serienummerskylten på drivenheten 760 FXP sitter på batteriskenan under handtaget. De sista 4 siffrorna i serienumret visar tillverkningsmånad och -år (MMÅÅ).



Figur 3 – Maskinens serienummer

| | Ikön | Blinkande ljus | Fast ljus | Betydelse | |
|---|---|----------------|--|--|---|
|  |  | Blå | | Anslutning till RIDGID Link app möjlig. | |
| | | | Blå (30s) | Anslutning till RIDGID Link app etablerad. | |
| |  | Grön | | | Närmar sig slutet på gängan för 1/2" - 2" NPT. Användaren ska vara uppmärksam på gänghuvudområdet eftersom slutet på gängan närmar sig. LED-lampan varierar också i ljusstyrka. |
| | | Gul | | | Batteriet har låg laddningsnivå och endast ett begränsat antal gånger återstår innan batteriet måste laddas igen (kan endast gånga cirka 3 2"-gängor eller 4-5 1"-gängor på den kvarvarande laddningen). |
| | | Gul Röd | | | Låg batterinivå och verktyget fungerar inte. Ladda batteriet/sätt i ett fulladdat batteri. |
| | | | Gul | | Underhåll krävs. Se RIDGID Link-appen för mer information. |
| | | Röd | | | Verktyget har stannat på grund av att en händelse har överskridit de användbara gränserna (t.ex. ström, temperatur eller stabilitet). Bekräfta korrekt installation och starta om användningen. Se RIDGID Link-appen för mer information. |
| | | | Röd | | Fel på verktyget så att det inte fungerar. Ta ut batteriet och låt verktyget ligga en stund innan du sätter i batteriet igen. Om lampan fortfarande lyser, lämna in verktyget på service. Se RIDGID Link-appen för mer information. |
| Lila | | | Uppdatering av fast programvara pågår. Verktyget kan inte användas under uppdatering. Se RIDGID Link-appen för mer information. | | |
| Lila Röd | | | Firmwareuppdateringen avbröts och har inte slutförts. Verktyget kan inte användas. Fortsätt och slutför uppdateringen enligt apparvisningarna. | | |

Figur 4 – Verktygsstatuslampor

Specifikationer

Rörgängningskapacitet

..... Rör 1/8" till 2" (3 till 50 mm)
 Skruv 1/4" till 1" (6 till 25 mm) med 00-RB gänghuvud

Modell **760 FXP-11-R** **760 FXP 12-R**

Hållning av 11-R Gänghuvud 12-R Gänghuvud

gänghuvud Hållmekanism Hållmekanism

(1 1/2 – 2 tum)

Ringfjäder

(1/8 – 1 1/4 tum)

Typ av gängback.. Höghastighetsgängbackar
 rekommenderas[#]

Oljetyp..... RIDGID Nu-Clear™, Endura-Clear™
 eller Extreme Performance™ gängolja
 rekommenderas[#]

Adapter..... Används med 1/8" - 1/4" gänghuvuden. Krävs inte

Vänstergångor

..... Ja med lämpligt gänghuvud

Stödarm..... nr 692

Strömförsörjning. RIDGID RB-FXPXX batteri
 (Se avsnittet Tillvalsutrustning)

Motortyp..... Borstlös DC-motor

Effekt..... 1080 W

Spänning 54 V DC nominellt

Strömstyrka..... 20 A

Driftvarvtal

(varv/min)..... 42 varv/min, ingen last

Reglage..... Skjutreglage framåt/bakåt och PÅ/AV
 återfjädrande strömställare

Drevhuvud..... Formgjutet aluminium, permanentmort

Drifttemperatur.... -4 °F till 140 °F (-20 °C till 60 °C)

Förvarings-

temperatur -4 °F till 140 °F (-20 °C till 60 °C)

Trådlös anslutning

Räckvidd 33 ft. (10 m) max.

Mått 27,8" x 5,2" x 9,1"
(706 mm x 132 mm x 231 mm)

Vikt (inget batteri/fäste) 24,0 lb (10,9 kg)

Ljudtryck

(L_{PA})* 82,6 dB(A), K=3

Ljudeffekt

(L_{WA})* 91,1 dB(A), K=3

Vibration* <2,5 m/s², K=1,5

Användning av backar i legerade material eller felaktiga oljetyper (inklusive RIDGID Dark™) kan leda till minskad livslängd för backar, låg gångkvalitet eller försämrade verktygsprestanda.

* Ljud- och vibrationsmått mäts i enlighet med ett standardiserat test enligt standard EN 62481-1.

- Vibrationsnivåerna kan användas för jämförelse med andra verktyg och för preliminär bedömning av exponeringen.
- Ljud- och vibrationsutsläppen kan variera beroende på platsen och den specifika användningen av de här verktygen.
- Dagliga exponeringsnivåer för ljud och vibrationer måste utvärderas för varje tillämpning och lämpliga säkerhetsåtgärder vidtas vid behov. Utvärdering av exponeringsnivåer ska vägas in tiden när ett verktyg är avstängt och inte används. Det kan minska exponeringsnivån för hela arbetsperioden avsevärt.

Standardutrustning

Se RIDGID-katalogen för uppgifter om levererad utrustning med specifika maskinkatalognummer.

OBS

Val av lämpliga material och installation, fognings- och formningsmetoder är systemkonstruktörens och/eller installatörens ansvar. Om felaktiga material eller felaktiga metoder används kan systemfel inträffa.

Rostfritt stål och andra rostskyddade material kan förorenas under installation, fogning och formning. Den här föroreningen kan orsaka korrosion och haverier i förtid. Utför alltid en noggrann utvärdering av material och metoder för specifika serviceförhållanden, inklusive kemisk sammansättning och temperaturer, ska utföras innan någon installation påbörjas.

Inspektion före användning

⚠ VARNING



Kontrollera drivenheten 760 FXP Power Drive före varje användningstillfälle och åtgärda eventuella problem för att minska risken för allvarliga personskador på grund av elstöt, krosskador eller andra orsaker, och för att förhindra skador på drivenheten.

1. Släpp PÅ/AV-knappen och ta bort batteriet från verktyget.

2. Ta bort all olja, smuts och allt smörjfett från drivenheten och stödanordningen, även från handtag och reglage. Detta underlättar inspektionen och förhindrar att verktyget glider ur handen vid användningen.
3. Inspektera drivenheten och stödarmen avseende följande:
 - Korrekt montering, underhåll och komplett.
 - Skadade, felinställda eller kärvande delar.
 - Korrekt användning av omkopplare (*figur 1*).
 - Stödarmens griptänder är rena och i gott skick. Tänderna kan rengöras med en stålborste.
 - Att varningsetiketten sitter på plats och går att läsa (*figur 1*).
 -

Alla andra tillstånd som kan förhindra säker och normal drift.

Använd inte drivenheten eller stödenheten förrän eventuella problem har åtgärdats.
4. Kontrollera gängbackarnas skärande egggar och titta efter tecken på slitage, deformation, spånor eller andra problem. Slöa eller skadade skärande verktyg kräver högre kraft, ger gängor med dålig kvalitet och ökar risken för personskador.
5. Utför inspektion och underhåll av all annan utrustning enligt anvisningarna och kontrollera att allt fungerar korrekt.
6. Följ anvisningarna för *inställning och användning* och kontrollera sedan att drivenheten fungerar korrekt.
 - Ställ glidreglaget framåt/bakåt till läget framåt. Tryck ner och släpp upp på/av-knappen. Bekräfta att drivenheten roterar i rätt riktning (*se figur 5A*) och stannar när du släpper omkopplaren.
 - Upprepa processen för backkörning (*se figur 5B*). Om drivenheten inte roterar i rätt riktning eller om på/av-knappen inte styr maskinens drift, använd inte maskinen förrän den har reparerats.

Ändra läget hos glidreglaget framåt/bakåt endast när på/av-knappen har släppts. Låt drivenheten stanna helt innan du ändrar riktning med glidreglaget framåt/bakåt. Detta minskar risken för skador på drivenheten.

 - Håll ner på/av-knappen. Kontrollera att de rörliga delarna inte är felinställda eller avger konstiga ljud, inte kärvar och att det inte förekommer några andra problem. Släpp på/av-knappen. Om avvikande förhållanden upptäcks, använd inte maskinen förrän den har reparerats.

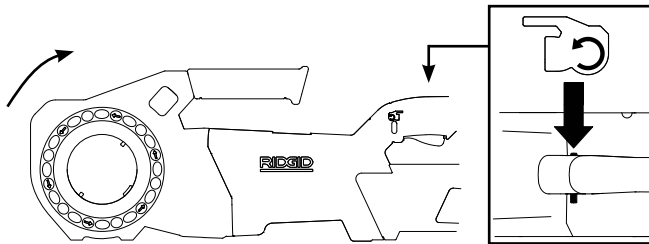

Figur 5A – FRAMÅT (medurs) omkopplarpöosition

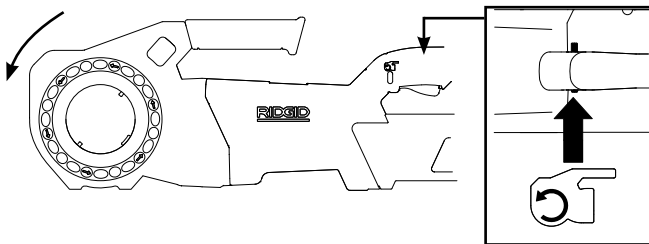

Figur 5B – BACK (motors) omkopplarpöosition

- Släpp på/av-knappen och ta bort batteriet från verktyget med torra händer.

Inställning och användning

⚠ VARNING



Ställ in och använd drivenheten enligt dessa rutiner så att du minskar risken för personskador på grund av elstöt, intrassling, slag, krossning och andra orsaker, och så att du hjälper till att undvika skador på drivenheten.

Använd en lämplig stödanordning i enlighet med dessa anvisningar. Stödanordningar förbättrar kontrollen och minskar risken för slagskador, krosskador och/eller andra personskador.

Om någon annan stödanordning än den medföljande stödarmen används måste stödanordningen stöttas mot växelhuset. Stödanordningar i kontakt med motorhuset eller handtaget kan skada dessa delar eller öka risken för kroppsskador.

Håll alltid drivenheten ordentligt när gänghuvudet backas av från röret och håll emot krafterna från maskinen oavsett stödanordning. Detta minskar risken för slagskador, krosskador och andra personskador.

Använd inte handskar eller löst sittande kläder. Knäpp knappar i ärmar och jackor. Löst sittande kläder kan fastna i roterande delar och kan orsaka kross- och slagskador.

Stötta upp röret ordentligt. Detta minskar risken för fallande rör, tippning och allvarliga personskador.

Använd inte en drivordning utan korrekt fungerande på/av-knapp och glidreglage framåt/bakåt.

En person måste kontrollera både arbetsprocessen och på/av-knappen. Utrustningen ska inte användas av mer än en person. Vid intrassling måste operatören kunna behålla kontrollen över på/av-knappen.

- Kontrollera att arbetsområdet uppfyller följande:
 - Tillräcklig belysning.
 - Inga brandfarliga vätskor, ångor eller damm som kan antändas. Arbeta inte inom området förrän alla risker har identifierats och åtgärdats. Drivenheterna är inte explosionssäkra och kan generera gnistor.
 - Tydlig, plan, stabil och torr plats för all utrustning och för operatören.
 - God ventilation. Använd inte utrustningen under långa perioder på små och begränsade utrymmen.
- Inspektera röret som ska gängas och dess tillhörande kopplingar, och kontrollera att den valda drivenheten är rätt verktyg för uppgiften. *Se Specifikationer.* Använd inte till gängning av något annat än raka rör.

Utrustning för andra uppgifter finns i katalogen från Ridge Tool och online på RIDGID.com. Du kan även ringa Ridge Tool Technical Service i USA och Kanada på telefon 844-789-8665.

- Kontrollera att all utrustning som ska användas har genomgått erforderliga inspektioner.
- Preparera röret på rätt sätt efter behov. Kontrollera att röret kapas rättvinkligt och utför avgradning. Rör som kapas i sned vinkel kan skada gängbackarna under gängning och dessutom blir det svårare för gänghuvudet att greppa.

Installera gänghuvuden

- Installera 12-R gänghuvuden (760 FXP 12-R), 11-R (1½" - 2") gänghuvuden eller adapter (760 FXP 11-R):
 - Släpp PÅ/AV-knappen och se till att batteriet avlägsnats från verktyget.
 - Vrid drivringen motors i pilarnas riktning för att öppna fästmekanismen. Släpp drivringen och bekräfta att drivningen är i öppet läge (*se figur 6*).
 - Sätt i gänghuvudet eller adapters kilspårände i drivenheten för att låsa fästmekanismen automatiskt. Vrid gänghuvudet tills drivspärrarna griper an ordentligt i kilspåret. 12-R-gänghuvudet kan sättas i från valfri sida av drivenheten.
 - Bekräfta att gänghuvudet/adaptorn sitter stadigt.
 - Lösa gänghuvudet genom att vrida drivringen moturs i pilarnas riktning och håll i olåst läge.



Figur 6A – Hållmekanism (760 FXP 12-R)

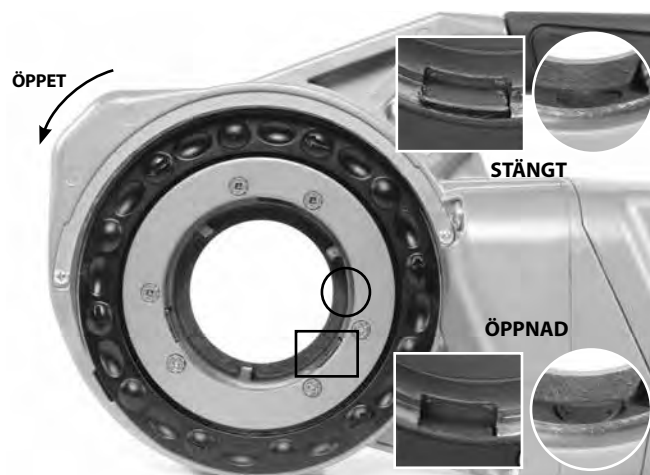

Figur 6B – Hållmekanism (760 FXP 11-R)



Figur 7 – Installera adaptorn

6. Installera 11-R-gänghuvuden, 1¼" och mindre (endast 760 FXP 11-R):

- a. Släpp PÅ/AV-knappen och se till att batteriet avlägsnats från verktyget.
- b. Vid behov, installera adaptorn, se steg 5.
- c. Sätt i den åttakantiga änden av gänghuvudet rakt in i drivenheten tills den låses fast av fjäderringen. Gänghuvudena kan endast sättas i från verktygets adaptersida.
- d. Du kan lossa gänghuvudet genom att dra det ut ur drivenheten. Du kan använda en mjuk plasthammare eller ett träblock för att knacka ut gänghuvudet, om så behov. Slå inte på gänghuvudet eftersom detta kan skada verktyget.

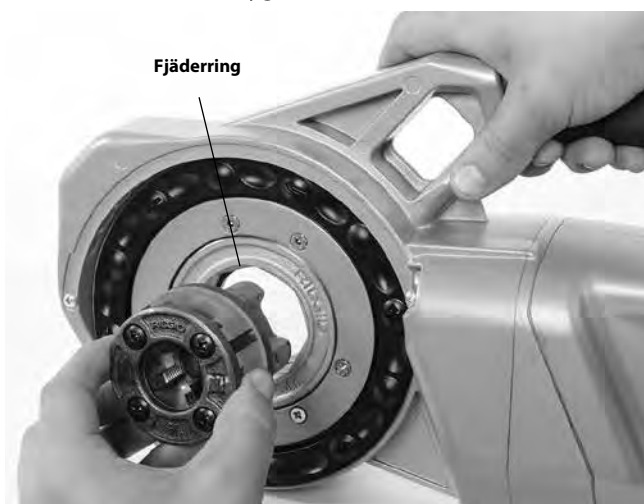

Figur 8 – Installera 1¼" eller mindre 11-R gänghuvuden (endast 760 FXP 11-R)

7. Ställ in drivenhetens glidreglage framåt/bakåt för önskad höger eller vänstergänga. Se figur 9.
 - a. Ställ in glidreglaget på rotation framåt. Det ger högergång när gängbacken sätts i från vänster sida av verktyget (framsidan).
 - b. Flytta glidreglaget till backläget. Detta ger högergång när gängbacken sätts i från höger sida (baksidan) på verktyget (endast för 760 FXP 12-R).
 - c. För vänstergång använder du omvända positioner för glidreglaget framåt/bakåt.

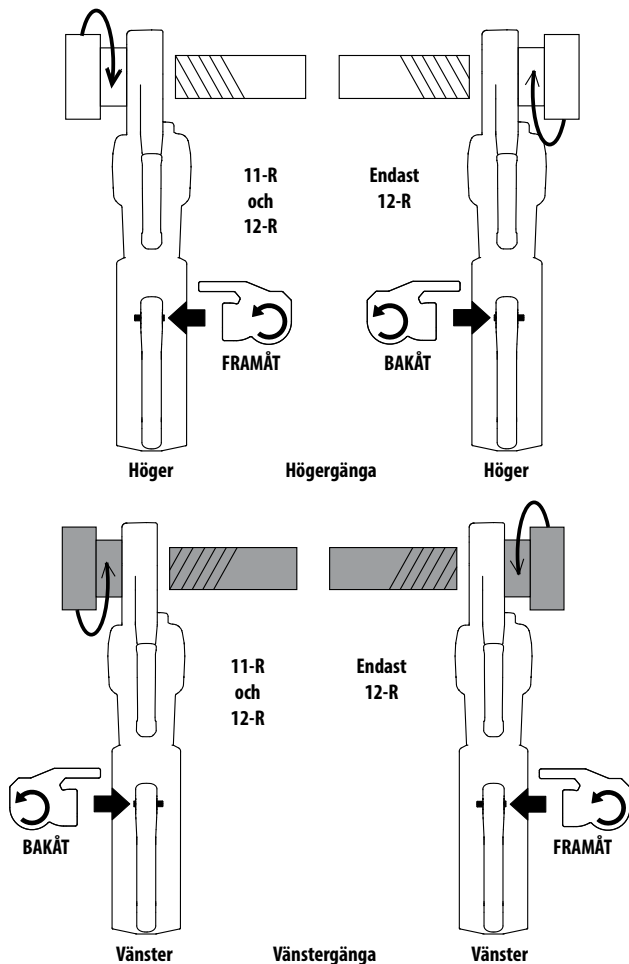

Figur 9 – Glidreglage framåt/bakåt / inriktning av gäng huvud

- Kontrollera att röret som ska gängas är stabilt och säkert för att förhindra tippning under användning. Använd lämpliga rörstativ för att stötta upp rörlängden.
- Om du använder 418 smörjenheten, kontrollera nivån av RIDGID gängolja. Ta bort spånkorgen och kontrollera att filtret är rent och helt nedsänkt i olja. Byt eller fyll på olja vid behov. Placera uppsamlingsbehållaren för smörjapparaten 418 under röränden som ska gängas.

Om du använder aerosololja ska du kontrollera oljemängden i dunkarna. Kontrollera att det finns tillräckligt mycket olja för gängningen.

Motstå gängningskrafter

Använda den medföljande stödarmen:

- Använd alltid den medföljande stödarmen om inget hindrar dess användning på grund av utrymmesbegränsningar eller andra inskränkningar. Stödarmen kläms fast på röret och hjälper till att undvika gängkrafterna.

- Placera stödarmen på röret så att stödarmens ände ligger i linje med änden på röret och stödarmens överdel är horisontell (figur 10). Stödarmen står då rätt för gängning och hindrar gängolja från att komma in i drivenhetens hus (figur 11).

- Kontrollera att stödarmens käftar är rätt inriktade utefter röret och dra åt stödarmens handtag stadigt.

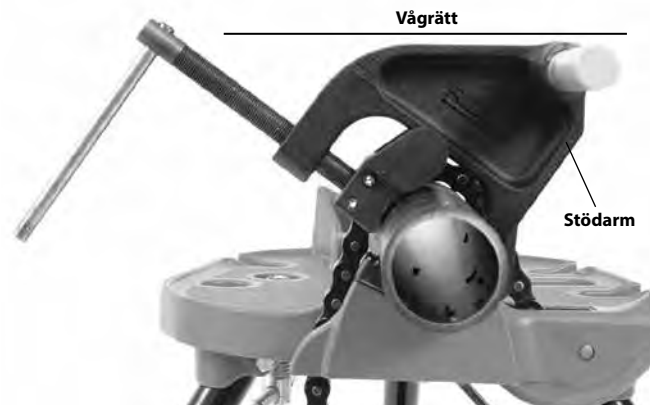

Figur 10A – Placera stödarmen

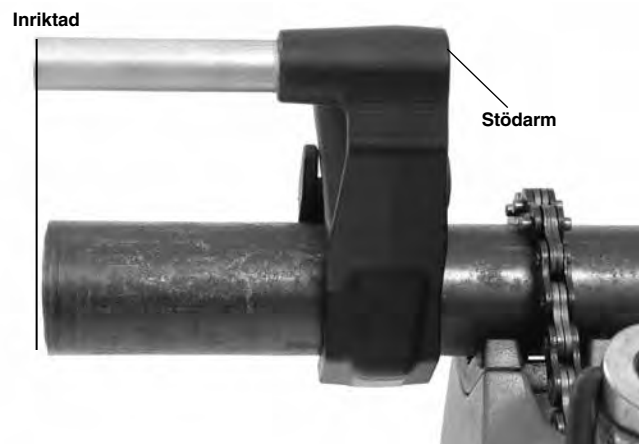

Figur 10B – Placera stödarmen



Figur 11 – Korrekt inriktning av 760 FXP-drivenheten

När stödarmen inte kan användas:

När rör gängas på plats eller i motsvarande tillämpningar kanske inte stödarmen kan användas på grund av platsbrist.

- a. Ta om möjligt bort röret och hänga det i ett skruvstycke. Om det inte är möjligt måste andra stödordningar användas för att hålla emot gängkrafterna, t.ex. att placera drivväxelhuset eller aluminiumstommen mot en intilliggande strukturdel (t.ex. väggar, balkar eller reglar). Röret och omgivningarna måste här kunna stå emot verktygets vikt plus gängkrafterna. Det kan vara nödvändigt att lägga till tillfälliga eller permanenta rörstöd eller strukturdelar.
- b. För högergång kommer gänghuvudet att rotera medurs (när operatören tittar på gänghuvudets yta). Gängmomentet kommer att gå i motsatt (moturs) riktning. Rotation och kraft reverseras vid vänstergångor. Kontrollera att stödutrustningen är korrekt uppställd så att den kan absorbera gängkraften.
- c. Placera inte drivenhetens handtag, plaststomme eller batteri mot intilliggande byggnadsdelar för att stå emot gängkrafterna eftersom det kan skada drivenheten.
- d. Håll drivenheten mot strukturbalken och placera inte fingrar eller händer mellan drivenheten och strukturbalken. Håll alltid drivenheten stadigt när du backar bort gänghuvudet från gängan för att hålla emot krafterna när gängflisorna bryts loss. Dessa steg risker för slagskador, krosskador och andra personskador. Du kan släppa på/av-knappen när som helst för att stänga AV drivenheten.

Håll alltid drivenheten ordentligt när gänghuvudet backas av från röret och håll emot krafter oavsett stödordning. Detta minskar risken för slagskador, krosskador och andra personskador. Du kan släppa på/av-knappen när som helst för att stänga av drivenheten.

Installera/ta bort batteriet

- 10. Kontrollera att dina händer är torra och sätt sedan in ett fulladdat batteri i drivenheten. Verktygets statuslampor tänds. Se figur 4.

Verktyget har en spärr för att hålla i batteriet stadigt. Det hörs när spärren aktiveras när batteriet sätts i. Bekräfta igen om att dra lätt i batteriet och se att det inte lossnar från verktyget.

När du ska ta bort batteriet trycker du ner spärren och skjuter ut batteriet ur verktyget.



Figur 12 – Batterispärr

Gängning

- 11. Placera gänghuvudet över röret och stötta upp drivenheten enligt beskrivningen i avsnittet *Stå emot gängkrafter*.
- 12. Aktivera på/av-knappen och tryck samtidigt mot tryckplattan eller gänghuvudets täckplatta med handflatan på den fria handen för att inleda gängningen (se figur 13). LED-arbetslampan tänds när på/av-knappen trycks in. För tillämpningar som kräver att 11-R-adaptorn (för gänghuvuden på 1/8" till 1/4") trycker du endast på gänghuvudets täckplatta.



Figur 13A – Starta gängning med gänghuvudets täckplatta



Figur 13B – Starta gängningen med tryckplattan

Bär inte handskar eller smycken och använd inte någon trasa eller liknande när du trycker – detta ökar risken för intrassling och personsador. När gängbackarna greppar röret skärs gängorna när gängbackarna drar sig själva på röränden.

Håll alltid drivenhetens handtag i ett fast grepp så att du kan hålla emot krafterna. Stödanordningar kan halka vilket kan göra att drivenheten flyttar sig. Du kan släppa på/av-knappen när som helst för att stänga av drivenheten.

- Sluta trycka på tryckplattan eller gänghuvudets täckplatta och applicera en stor mängd RIDGID gängolja på området som gängas. Detta sänker gängmomentet, ökar gängkvaliteten och förlänger gängbackarnas livslängd (se figur 14).

Drivenheten stannar om verktyget roterar för fort och överskrider en förinställd vinkel. Om verktyget stannas av den här anledningen, ta bort det från röret, stötta drivenheten enligt avsnittet *Motstå gängningskrafter* och återuppta driften.



Figur 14 – Rörgängning

- Drivenheten varnar användaren när gänghuvudet närmar sig slutet på en typisk gänga för de flesta typer/storlekar av rör. Den nedre diodlampan på verktygets statuslampor blinkar grönt och LED-arbetslampan varierar i intensitet för att indikera att användaren har skapat gängor i 8–9 varv baserat på storlek och signaler att användaren ska vara mer uppmärksam på gänghuvudområdet eftersom gängan snart är färdig. Detta är inte avsett att visa att gängan är klar. Funktionen kan endast användas på ½" - 2" NPT-gängor. LED-lampan tänds inte för mindre gängor. Se figur 4.

Drivenheten är utrustad med LED-arbetslampor för att förbättra sikten i gänghuvudområdet under gängning. Tryck in på/av-knappen tills änden på röret är i nivå med kanten på gängbackarna och släpp knappen. Låt drivenheten gå tills att den har stannat helt.



Figur 15 – Röret i linje med gängbackarnas kant

- Vänd riktning på glidreglaget framåt/bakåt och aktivera på/av-knappen för att ta bort gänghuvudet från det gängade röret. Håll drivenhetens handtag i ett fast grepp så att du kan hålla emot krafterna som utvecklas när gänghuvudet backas av.

OBS Ändra läget hos glidreglaget framåt/bakåt endast när på/av-knappen har släppts. Låt drivenheten stanna helt innan du ändrar riktning med glidreglaget. Detta minskar risken för skador på drivenheten.

- Släpp på/av-knappen och ta loss drivenheten med gänghuvudet från röret.
- Kontrollera att dina händer är torra och ta sedan bort batteri från drivenheten.
- Torka bort olja och skräp från gängorna och gänghuvudet, och var försiktig så att du inte skär dig på vassa spånor eller egg. Torka upp alla oljespill i arbetsområdet.

Inspektera gängor

1. Ta bort olja, spånor och skräp från gängan.
2. Kontrollera gängan visuellt. Gångorna ska vara jämna och fullständiga, och ha rätt form. Vid problem som t.ex. träsiga gängor, tunna gängor eller ovala rör kanske gängan inte tätar ordentligt när den skruvas in. Se *felsökningstabellen* för hjälp med att diagnosticera dessa problem.
3. Kontrollera gängans mått. Det bästa sättet att kontrollera gängdimensionen är med ett ringmått. Ringmått finns i diverse modeller och deras användning kan avvika från den som visas i *Figur 16*.
 - Skruva fast ringmättet på gängan med handkraft.
 - Se hur långt röränden går igenom ringmättet. Rörets ände ska vara i linje med ringmättets sida plus eller minus ett varv. Om gängan inte passar ordentligt – kapa av gängan, justera gänghuvudet och skär ytterligare en gänga. Om du använder en gänga som inte passar ordentligt kan läckor uppstå.

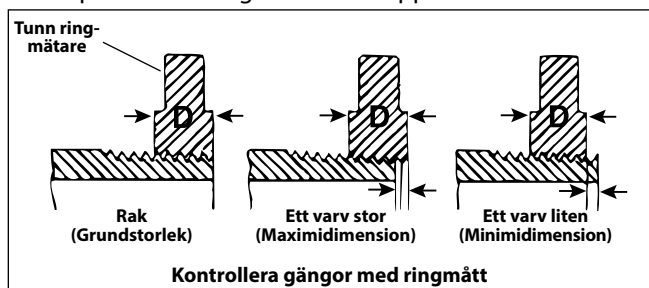

Figur 16 – Kontrollera gängdimensionen

- Om det inte finns något ringmått till hands för mätning av en gängdimension kan du använda en ny, ren gänga med känd dimension för att mäta gängdimensionen. NPT-gängor på 2" eller mindre ska gängas så att du får 4 till 5 varv med handkraft. BSPT-gängor på 2" eller mindre dimensioner ska gängas så att du får 3 varv.

RIDGID Link App-anslutning (trådlös kommunikation)

RIDGID® 760 FXP drivenhet innehåller trådlös teknik som tillåter kommunikation till korrekt utrustade smarttelefoner eller surfplattor ("enheter") som kör operativsystemen iOS eller Android.

1. Hämta den lämpliga RIDGID® Link-appen till din enhet på RIDGID.com/apps eller i Google Play Store eller Apple App Store.
2. När batteriet har installerats eller efter att på/av-knappen har tryckts in blinkar den övre LED-lampan på verktygsstatusbelysningen blått när det går att ansluta till en enhet. Se figur 4.

3. Hitta RIDGID Link app-ikonen på enheten och starta appen via ikonen. Använd appen för att söka efter verktyg i närheten och välj önskat RIDGID-verktyg. Se enhetsanvisningarna för specifik information om hur du ansluter via trådlös teknik. När det är anslutet tänds den övre LED-lampan på verktygets statusbelysning blått.

Efter den inledande parkopplingen ansluter de flesta enheter automatiskt till Verktyg när den trådlösa tekniken är aktiv och inom räckvidd och om enhetsinställningarna är konfigurerade för detta. Drivenheten ska vara närmare än 33 ft. (10 m) från enheten som ska kännas av. Eventuella hinder mellan verktyget och enheten kan reducera driftområdet.

4. Följ appanvisningarna för korrekt användning.
5. Den trådlös kommunikationen stängs AV när batteriet tas bort från verktyget.

Drivenhet 760 FXP Power Drive – annan användning

Den här bruksanvisningen innehåller specifika anvisningar för användning av drivenheten 760 FXP Power Drive vid gängning med diverse gänghuvuden från RIDGID. Vid användning tillsammans med annan RIDGID-utrustning (t.ex. motordriven rörkap RIDGID 258/258XL) ska du följa anvisningarna och varningarna för inställning och användning av den aktuella utrustningen. Det rekommenderas att 760 FXP Power Drive körs bakåt när RIDGID 258/258XL motordriven rörkap används.

Den gröna LED-lampan som indikerar att användaren närmar sig slutet på en typisk gänga kan tändas under användning i andra tillämpningar, men ska ignoreras. LED-lampan stängs av efter 3–4 varv till.

RIDGID kan inte tillhandahålla specifika anvisningar för alla tänkbara användningsområden för drivenheten 760 FXP Power Drive. Användaren måste bedöma arbetsplatsen och använda sunda arbetsrutiner och metoder. Om du är tveksam angående användning av drivenheten i dessa andra syften ska du inte använda utrustningen.

Om du använder drivenheten 760 FXP Power Drive till andra uppgifter ska du bedöma och förbereda arbete noggrant enligt de allmänna riktlinjerna nedan. Den här drivenheten ger högt vridmoment och höga handtagskrafter som kan orsaka slag- och krosskador.

- RIDGID 774 fyrkantadapter kan användas med drivenheten modell 760 FXP 12-R Power Drive och 15/16" fyrkantdrivning. Montera adaptern säkert så att den inte kan lossna under användning.
- Du måste använda rätt metod så att du kan stå emot alla handtagskrafter (Se avsnittet "*Stå emot gängningskrafter*").

Krafterna kan överstiga 1 000 lbs (455 kg). Stödordningar kan placeras mot växelhuset på drivenheten 760 FXP (figur 1).

- Håll alltid drivenheten mot stödenheten – håll aldrig några kroppsdelar mellan drivenheten och stödenheten.
- Det ska inte förekomma någon inbördes rörelse mellan drivenheten och stödenheten under användning.
- Kontrollera att arbetsuppgiften (till exempel drivning eller omställning av en ventil) kan utföras utan hinder, att ingen kärvning förekommer samt att du vet var rörelsernas ändpunkter ligger. Om systemet kärvar eller stannar under användning kommer handtagskrafterna att öka plötsligt och kraftigt, och drivenheten kan börja rotera.
- Om du utför omställning av ventiler eller annan utrustning måste du följa alla anvisningar från tillverkaren. Överbelasta inte utrustningen.
- Använd drivenheten så att reaktionskraften drar i riktning bort från användaren.
- Släpp på/av-knappen när som helst om du behöver stänga av drivenheten. Kontrollera att du kan släppa på/av-knappen.

Förvaring

⚠ VARNING Ta bort batteriet från 760 FXP Power Drive. Drivenheten och batteriet måste hållas torrt och förvaras inomhus eller ordentligt täckt om den förvaras utomhus. Undvik att förvara verktyget i mycket hög eller mycket låg temperatur. Förvara maskinen i ett låst utrymme på behörigt avstånd från barn och personer som inte är behöriga att använda drivenheten. Den här maskinen kan orsaka allvarliga personskador i händerna på otränade användare. Se batteriets/laddarens handbok.

Anvisningar för underhåll

⚠ VARNING

Se till att på/av-knappen har släppts och att batteriet har tagits bort från verktyget innan du utför underhåll eller gör några justeringar.

Underhåll verktyget enligt dessa rutiner för att minska risken för personskador p.g.a. elchock, kläm- och skärskador eller annat.

Rengöring

1. Töm ut spånorna efter gängningen från uppsamlingsbehållaren för smörjapparaten 418 och torka bort alla oljerester.
2. Torka av all olja, smuts och allt smörjfett från drivenheten, även från handtag och reglage. Rengör gänghuvudets hållmekanism.

3. Torka av olja, smuts och fett från stödarmen. Rengör vid behov stödarmens käftar med en stålborste och smörj matarskruvens gänga med lätt smörjolja. Torka bort eventuell överskottsolja från exponerade ytor.
4. Ta bort spånor och smuts från gänghuvudena.

Byta gängbackar i gänghuvuden

På grund av att gängningshastigheten överskrider 40 varv/min rekommenderas RIDGID höghastighetsgängbackar för användning med 760 FXP Power Drive. Användning av backar i legerade material kan förkorta backarnas livslängd, dålig gängkvalitet eller försämrade verktygsprestanda. Det finns diverse gängbackar som är avsedda att användas i gänghuvuden typ RIDGID 11-R eller 12-R. Se katalogen för uppgift om tillgänglighet.

Ta bort de fyra skruvarna från kåpan och ta bort täckplattan.

1. Ta bort de gamla backarna från gänghuvudet.
2. Sätt in nya gängbackar med den numrerade kanten uppåt. Siffrorna på gängbackarna måste stämma överens med siffrorna på gängbackarnas platser. Byt alltid ut hela uppsättningen gängbackar.

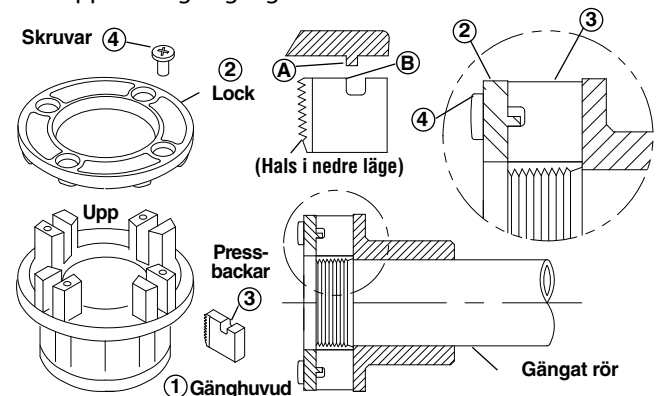

Figur 17 – Montera gängbackar i gänghuvud

3. Sätt tillbaka täckplattan och dra åt de fyra skruvarna lätt.
4. Placera gänghuvudet på det redan gängade röret tills gängbackarna börjar gänga. Detta tvingar fram ett stopp på gängbackarna utåt mot tapparna på täckplattan och ställer in dimensionen korrekt.
5. Dra åt de fyra skruvarna ordentligt. Ta bort det gängade röret och gör en testskäring.

Felsökning

| SYMPTOM | TÄNKBARA ORSAKER | LÖSNING |
|---|--|--|
| Maskinen startar inte. | <p>Batteriet är helt urladdat eller batteriet fungerar inte längre.</p> <p>Batteriet har inte satts in ordentligt i verktygets handtag.</p> <p>Verktyget har nått övertemperaturtröskeln.</p> | <p>Sätt in ett fulladdat batteri/byt ut batteriet.</p> <p>Kontrollera att batteriet är ordentligt insatt.</p> <p>Ta bort batteriet och låt verktyget svalna i 30 minuter innan du försöker använda det igen.</p> |
| Maskinen kan inte utföra gängning. | <p>Gänghuvudets hållmekanism är öppen.</p> <p>Gängbackarna är slitna.</p> <p>Överbelastning på grund av slitna eller ovala gängor</p> <p>Gängolja med dålig kvalitet eller otillräcklig mängd.</p> <p>För låg spänning.</p> | <p>Dra runt gänghuvudet för att få drivspärrarna att gripa an i kilspåret och stänga hållmekanismen.</p> <p>Byt ut gängbackarna.</p> <p>Se tänkbara orsaker nedan.</p> <p>Använd RIDGID® Nu-Clear™, Endura-Clear™ eller Extreme Performance™ gängolja i tillräcklig mängd.</p> <p>Kontrollera batteriets laddningsnivå och ladda batteriet.</p> |
| Gänghuvudet startar inte gängningen. | <p>Gänghuvudet är inte i linje med rörets ände.</p> <p>Röränden har kapats snett.</p> <p>Utslitna eller trasiga gängbackar.</p> <p>Maskinen körs i fel riktning.</p> <p>Gängbackarna sitter fel i gänghuvudet.</p> | <p>Tryck på tryckplattan (för 12-R eller 1½"-2" 11-R) eller gänghuvudets täckplatta för att starta gängningen.</p> <p>Kapa röränden rakt.</p> <p>Byt ut gängbackarna.</p> <p>Kontrollera positionen hos glidreglaget framåt/bakåt.</p> <p>Kontrollera att backarna sitter rätt i förhållande till tapparna.</p> <p>Bekräfta att gängbackarna sitter i rätt läge i gänghuvudet.</p> |
| Slitna gängor. | <p>Fel backtyp används.</p> <p>Skadade, kantstötta eller utslitna gängbackar.</p> <p>Gängolja i dålig kvalitet eller otillräcklig mängd.</p> <p>Fel typ av gängback för materialet.</p> <p>Dåligt rörmaterial/dålig rörkvalitet.</p> | <p>Använd endast RIDGID höghastighetsbackar.</p> <p>Byt ut gängbackarna.</p> <p>Använd endast RIDGID® Nu-Clear™, Endura-Clear™ eller Extreme Performance™ gängolja i tillräcklig mängd.</p> <p>Välj gängbackar i snabbstål, rostfritt stål eller legeringar som passar för uppgiften.</p> <p>Använd rör med högre kvalitet.</p> |
| Ovala eller krossade gängor. | <p>Rörets vägg tjocklek är för tunn.</p> | <p>Använd vägg tjocklek 40 eller kraftigare.</p> |
| Stödenheten vrids under gängning. | <p>Stödarmarnas gripdon är smutsiga.</p> <p>Stödarmen är felställd.</p> <p>Stödarmen är lös.</p> | <p>Rengör med stålborste.</p> <p>Rikta in stödarmen korrekt efter röret.</p> <p>Dra åt matarskruv.</p> |
| Tunna gängor. | <p>Gängbackarna sitter i fel ordning.</p> | <p>Sätt gängbackarna på rätt platser.</p> |

Service och reparationer

⚠ VARNING

Felaktigt utförd service eller reparation kan göra drivenheten 760 FXP osäker att använda.

Se avsnittet "Anvisningar för underhåll" för uppgifter om service på maskinen. Problem som inte beskrivs där måste hanteras av ett oberoende auktoriserat RIDGID-servicecenter. Använd endast reservdelar från RIDGID.

Information om närmaste auktoriserat oberoende RIDGID-servicecenter eller svar på frågor om service eller reparationer hittar du i *kontaktuppgifterna* i den här handboken.

Gängolja

För information om användning och hantering av RIDGID® gängolja, se etiketterna på behållaren och säkerhetsdatabladet (SDS). Du hittar säkerhetsdatablad hos RIDGID.com. Du kan även kontakta Ridge Tool Technical Service Department på 844-789-8665 i USA och Kanada, eller skicka e-post till ProToolsTechService@Emerson.com.

Extrautrustning

⚠ VARNING

Minska risken för allvarliga personskador genom att endast använda tillbehör som är särskilt konstruerade och rekommenderas för användning med RIDGID 760 FXP drivenhet, t.ex. de som anges.

| Modellnr | Katalognr | Beskrivning |
|---|-----------|--|
| 760 FXP 12-R | 42600 | 770 Adapter för 00-R (½" – 1") och 00-RB (¼" – 1") |
| | 42605 | 771 Adapter för 0-R (½" – 1") |
| | 42610 | 772 Adapter för 11-R (½" – 1¼") |
| | 42615 | 773 Adapter för 111-R (½" – 1¼") |
| | 42620 | 774 adapter för fyrkantdrivning ⁻¹⁵ / ₁₆ " |
| 760 FXP 11-R | 39187 | Spärring |
| 760 FXP 11-R och 760 FXP 12-R | 45928 | 692 stödarm |
| | 74463 | Väska |
| | 10883 | 418 Smörjenhet med 1 gallon Nu-Clear-olja |
| | 22088 | Gängolja med hög prestanda i aerosolform |
| | 16703 | 425 ½" – 2½" TRISTAND skruvstycke |
| | 36273 | 460-6 ½" – 6" TRISTAND skruvstycke |

Batteri- och adapterpaket

| Katalognr | Beskrivning |
|-----------|----------------------------------|
| 70788 | RB-FXP40 4.0Ah -litiumjonbatteri |
| 70793 | RB-FXP80 8,0 Ah litiumjonbatteri |

Bortskaffande

Delar av dessa verktyg innehåller värdefulla material som kan återvinnas. Det finns företag som specialiserar sig på återvinning. Bortskaffa komponenterna i överensstämmelse med alla gällande bestämmelser. Kontakta återvinningsmyndigheten i din kommun för mer information.

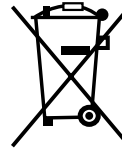

För EG-länder: Elektrisk utrustning får inte kastas i hushållssoporna!

Enligt EU-direktivet 2012/ 19/EU om avfall som utgörs av eller innehåller elektriska eller elektroniska produkter måste elektrisk utrustning som inte längre kan användas samlas in separat och bortskaffas på ett miljömässigt korrekt sätt.

Elektromagnetisk kompatibilitet (EMC)

Termen elektromagnetisk kompatibilitet avser produktens förmåga att fungera väl i en omgivning där elektromagnetisk strålning och elektrostatiska urladdningar förekommer, utan att orsaka elektromagnetiska störningar hos annan utrustning.

OBS De här verktygen uppfyller alla tillämpliga EMC-standarder. Det går dock inte att förutsätta att andra enheter inte störs. Alla provningar enligt EMC-relaterade standarder beskrivs i verktygets tekniska dokument.

Elektrisk rørdrev

Elektrisk rørdrev 760 FXP



ADVARSEL!

Læs denne brugervejledning grundigt, før du bruger dette værktøj. Det kan medføre elektrisk stød, brand og/eller alvorlig personskade, hvis indholdet i denne vejledning ikke læses og følges

Elektrisk rørdrev 760 FXP

Skriv produktets serienummer, som du finder på mærkepladen, nedenfor, og sørg for at gemme det.

Serienr.

Indholdsfortegnelse

| | |
|--|----------------------|
| Sikkerhedssymboler | 149 |
| Generelle sikkerhedsadvarsler for maskinværktøj* | 149 |
| Sikkerhed i arbejdsområdet | 149 |
| Elektrisk sikkerhed | 149 |
| Personlig sikkerhed | 150 |
| Anvendelse og vedligeholdelse af maskinværktøj | 150 |
| Anvendelse og vedligeholdelse af batteridrevet værktøj | 150 |
| Service | 151 |
| Specifik sikkerhedsinformation | 151 |
| Sikkerhed i relation til det elektriske rørdrev | 151 |
| Kontaktoplysninger til RIDGID | 152 |
| Beskrivelse | 152 |
| Specifikationer | 153 |
| Standardudstyr | 154 |
| Eftersyn før brug | 154 |
| Opsætning og drift | 155 |
| Montering af skærehoveder | 155 |
| Modstandsdygtighed over for gevindskæringskræfter | 157 |
| Isætning/udtagning af batteri | 158 |
| Gevindskæring | 158 |
| Kontrol af gevind | 160 |
| Forbindelse til RIDGID Link-app (trådløs kommunikation) | 160 |
| Elektrisk rørdrev 760 FXP – Andre anvendelser | 160 |
| Opbevaring | 161 |
| Vedligeholdelsesvejledning | 161 |
| Rengøring | 161 |
| Skift af bakker i skærehoveder | 161 |
| Fejlfinding | 162 |
| Service og reparation | 163 |
| Gevindskæreeolie | 163 |
| Ekstraudstyr | 163 |
| Bortskaffelse | 163 |
| Elektromagnetisk kompatibilitet (EMC) | 163 |
| FCC-/ICES-erklæring | Inderside af bagside |
| EU-erklæring | Inderside af bagside |
| Livstidsgaranti | Bagside |

*Oversættelse af den originale brugervejledning

Sikkerhedssymboler

I denne brugervejledning og på selve produktet anvendes sikkerhedssymboler og signalford til at formidle vigtige sikkerhedsoplysninger. Dette afsnit indeholder yderligere oplysninger om disse signalford og symboler.



Dette er symbolet for en sikkerhedsmeddelelse. Symbolet bruges til at gøre dig opmærksom på en potentiel fare for personskade. Overhold alle sikkerhedsmeddelelser, der efterfølger dette symbol, for at undgå mulig personskade eller dødsfald.



FARE FARE angiver en farlig situation, som vil resultere i død eller alvorlig personskade, hvis den ikke undgås.



ADVARSEL ADVARSEL angiver en farlig situation, som kan resultere i død eller alvorlig personskade, hvis den ikke undgås.



FORSIGTIG FORSIGTIG angiver en farlig situation, som kan resultere i mindre eller moderat personskade, hvis den ikke undgås.



BEMÆRK BEMÆRK angiver oplysninger, der vedrører beskyttelse af ejendom.



Dette symbol betyder, at du skal læse brugervejledningen grundigt, før du anvender udstyret. Brugervejledningen indeholder vigtige oplysninger om sikker og korrekt brug af udstyret.



Dette symbol betyder, at du altid skal bære sikkerhedsbriller med sideværn eller beskyttelsesbriller, når du håndterer eller anvender dette udstyr, for at nedsætte risikoen for øjenskader.



Dette symbol angiver, at der er risiko for at fingre, hænder, tøj og andre genstande kan blive fanget på eller mellem tandhjul eller andre roterende dele med knusningsskader til følge.



Dette symbol angiver, at der er risiko for elektrisk stød.



Dette symbol angiver, at der er risiko for, at maskinen kan vælte og forårsage slag- eller knusningsskader.



Dette symbol betyder, at der ikke må anvendes handsker under arbejdet med denne maskine på grund af faren for indfiltrering.



Dette symbol betyder, at der skal anvendes en støtteanordning til at modstå gevindskæringskræfterne, forbedre kontrollen og nedsætte risikoen for slag- og knusningsskader og/eller andre skader.



Dette symbol angiver, at det mærkede udstyr overstiger 55 lbs. (25 kg). Der skal udvises forsigtighed ved løft eller flytning for at nedsætte risikoen for personskade.

Generelle sikkerhedsadvarsler for maskinværktøj*

ADVARSEL

Læs alle sikkerhedsadvarsler, anvisninger, illustrationer og specifikationer, der følger med dette maskinværktøj. Det kan medføre elektrisk stød, brand og/eller alvorlig personskade, hvis de i det følgende anførte anvisninger ikke overholdes.

GEM ALLE ADVARSLER OG ANVISNINGER TIL SENERE BRUG!

Termen "maskinværktøj" i advarslerne henviser til dit eldrevne (kablede) maskinværktøj eller batteridrevne (kabellose) maskinværktøj.

Sikkerhed i arbejdsområdet

- **Hold arbejdsområdet rent og godt oplyst.** Rodede eller mørke områder øger risikoen for ulykker.
- **Brug ikke maskinværktøjer i eksplosive atmosfærer, som f.eks. ved tilstedeværelse af brændbare væsker, gasser eller støv.** Maskinværktøjer danner gnister, som kan antænde støv eller dampe.

- **Hold børn og andre uvedkommende personer på afstand, når et maskinværktøj bruges.** Du kan miste kontrollen over værktøjet, hvis du bliver distraheret.

Elektrisk sikkerhed

- **Maskinværktøjets stik skal passe til stikkontakten. Foretag aldrig ændringer af stikket på nogen måde. Brug ikke adapterstik sammen med jordede maskinværktøjer.** Ikke-modificerede stik og passende stikkontakter nedsætter risikoen for elektrisk stød.
- **Undgå kropskontakt med jordede/stelforbundne overflader som f.eks. rør, radiatorer, komfurer og køleskabe.** Der er en øget risiko for elektrisk stød, hvis din krop har stel- eller jordforbindelse.
- **Udsæt ikke maskinværktøjer for regn eller våde forhold.** Hvis der trænger vand ind i maskinværktøjet, øges risikoen for elektrisk stød.
- **Håndter ledningen korrekt. Brug aldrig ledningen til at bære, trække eller afbryde maskinværktøjet. Hold ledningen væk fra varme, olie, skarpe kanter og bevægelige dele.** Beskadigede eller sammenfiltrede ledninger øger risikoen for elektrisk stød.

* Teksten i afsnittet "Generelle sikkerhedsadvarsler for maskinværktøj" i denne vejledning er efter behov overtaget ordret fra den relevante standard UL/CSA/EN 62841-1. Dette afsnit indeholder information om generel sikkerhedspraksis for mange forskellige typer maskinværktøj. Det er ikke alle forholdsregler, der gælder for hvert eneste værktøj, og nogle forholdsregler gælder ikke for dette værktøj.

- **Anvend en forlængerledning, der er egnet til udendørs brug, når et maskinværktøj anvendes udendørs.** Anvendelse af en ledning, der er egnet til udendørs brug, mindsker risikoen for elektrisk stød.
- **Brug en strømkilde med fejlstrømsafbryder (GFCI), hvis et maskinværktøj absolut skal anvendes et fugtigt sted.** Brugen af en fejlstrømsafbryder mindsker risikoen for elektrisk stød.
- **Brug en strømkilde med fejlstrømsafbryder (RCD), hvis et maskinværktøj absolut skal anvendes et fugtigt sted.** Anvendelsen af en fejlstrømsafbryder (RCD) nedsætter risikoen for elektrisk stød.
- **Det anbefales, at værktøjet altid forsynes via en fejlstrømsafbryder (RCD) med en reststrøm på højst 30 mA.**

Personlig sikkerhed

- **Vær hele tiden opmærksom, og hold øje med det, du foretager dig. Brug almindelig sund fornuft, når du arbejder med maskinværktøj. Brug ikke maskinværktøj, når du er træt eller påvirket af stoffer, alkohol eller medicin.** Et øjeblik uopmærksomhed, mens du bruger maskinværktøjer, kan medføre alvorlig personskade.
- **Brug personligt beskyttelsesudstyr. Brug altid beskyttelsesbriller.** Beskyttelsesudstyr, som f.eks. støvmaske, skridsikkert sikkerhedsfodtøj, hjelm eller høreværn, der anvendes under de relevante forhold, vil begrænse risikoen for personskade.
- **Forebyg utilsigtet start. Sørg for, at kontakten er slået fra (OFF), inden værktøjet sluttes til en strømkilde og/eller en batterienhed, og inden det samles op eller bæres.** Hvis du bærer maskinværktøj med fingeren på kontakten eller aktiverer maskinværktøj, der har kontakten i positionen TIL, er der høj risiko for ulykker.
- **Fjern eventuelle justeringsnøgler, inden der tændes for maskinværktøjet.** En nøgle, der er fastgjort til en roterende del på maskinværktøjet, kan eventuelt forårsage personskade.
- **Brug ikke værktøjet i uhensigtsmæssige arbejdsstillinger. Hav altid ordentligt fodfæste og god balance.** Det giver bedre kontrol over maskinværktøjet i uventede situationer.
- **Brug fornuftigt arbejdstøj. Bær ikke løstsiddende tøj eller smykker. Hold hår, tøj og handsker væk fra bevægelige dele.** Løst tøj, smykker eller langt hår kan blive fanget i bevægelige dele.
- **Sørg for, at støvudsugnings- og opsamlingsenheder er tilsluttet og anvendes korrekt, hvis der er mulighed for tilslutning af disse.** Brug af støvopsamling kan mindske støvrelaterede risici.
- **Lad ikke den familiaritet, der følger med hyppig anvendelse af værktøjer, få dig til at slække på og ignorere sikkerhedsprincipperne for værktøjer.** En skødesløs handling kan medføre alvorlig personskade i løbet af et splitsekund.

Anvendelse og vedligeholdelse af maskinværktøj

- **Forsøg ikke på at forcere maskinværktøjet. Brug det korrekte maskinværktøj til anvendelsesformålet.** Det korrekte værktøj udfører opgaven bedre og mere sikkert med den hastighed, det er konstrueret til.
- **Brug ikke maskinværktøjet, hvis kontakten ikke kan tænde og slukke for værktøjet.** Ethvert maskinværktøj, som ikke kan styres med kontakten, er farligt og skal repareres.
- **Afbryd stikket fra strømkilden og/eller tag batterienheden (såfremt udtagelig) ud af maskinværktøjet, inden der foretages justeringer, skiftes tilbehør eller maskinværktøjet lægges til opbevaring.** Disse forebyggende sikkerhedsforanstaltninger mindsker risikoen for utilsigtet start af maskinværktøjet.
- **Opbevar inaktive maskinværktøjer, så de er utilgængelige for børn, og lad ikke personer, der ikke er fortrolige med brugen af maskinværktøjet eller med disse anvisninger, anvende værktøjet.** Et maskinværktøj er farligt i hænderne på uerfarne brugere.
- **Vedligehold maskinværktøj og tilbehør. Kontrollér, om bevægelige dele er fejljusteret eller binder, om dele er ødelagt, og om der er andre forhold, som kan påvirke maskinværktøjets funktion. Hvis maskinværktøjet er beskadiget, skal det repareres inden brug.** Mange ulykker skyldes, at maskinværktøjet er dårligt vedligeholdt.
- **Hold skæreværktøjer skarpe og rene.** Det er mindre sandsynligt, at et korrekt vedligeholdt skæreværktøj med skarpe skær binder, og de er nemmere at styre.
- **Anvend maskinværktøj, tilbehør og indsatser osv. i overensstemmelse med disse anvisninger og under hensyntagen til arbejdsforholdene og det arbejde, der skal udføres.** Hvis maskinværktøjet anvendes til andre formål end, hvad det er beregnet til, kan det medføre farlige situationer.
- **Hold håndtag og gribeblader tørre, rene og fri for olie og fedt.** Glatte håndtag og gribeblader hindrer sikker håndtering og kontrol over værktøjet i uventede situationer.

Anvendelse og vedligeholdelse af batteridrevet værktøj

- **Foretag udelukkende opladning med den oplader, som producenten har angivet.** En oplader, som er beregnet til én type batterier, kan udgøre en brandfare, hvis den anvendes til en anden type batterier.

- **Brug kun maskinværktøj med batterier, som er beregnet til udstyret.** Hvis der anvendes andre batterier, kan der opstå fare for skader og brand.
- **Hold batterienheden væk fra andre metalgenstande som f.eks. papirklips, mønter, nøgler, søm, skruer og andre små metalgenstande, som kan være strømledende fra en pol til en anden, når batterienheden ikke er i brug.** Hvis batteripolerne kortsluttes, kan det forårsage forbrændinger eller brand.
- **Hvis batteriet håndteres forkert, kan det afgive væske – undgå al kontakt med denne væske. Skyl med vand, hvis du alligevel kommer i kontakt med væsken ved et uheld. Hvis væsken kommer i øjnene, skal du desuden søge lægehjælp.** Batterivæske kan forårsage irritation eller forbrændinger.
- **Anvend ikke en batterienhed eller et værktøj, der er beskadiget eller modificeret.** Beskadigede eller modificerede batterier kan opføre sig uforudsigeligt og forårsage brand, eksplosion eller fare for personskaade.
- **Udsæt ikke en batteripakke eller værktøj for brand eller meget høje temperaturer.** Hvis batteripakken udsættes for brand eller temperaturer over 265° F (130° C), kan det medføre eksplosion.
- **Følg alle anvisninger for opladning, og undgå at oplade eller opbevare batteripakken uden for det temperaturområde, der er angivet i vejledningen.** Forkert opladning eller opladning ved temperaturer uden for det angivne område kan beskadige batteriet og øge risikoen for brand.

Service

- **Få maskinværktøjet serviceret af en kvalificeret tekniker, der udelukkende anvender identiske reservedele.** På denne måde opretholdes sikkerheden ved maskinværktøjet.
- **Udfør aldrig servicearbejde på beskadigede batterienheder.** Servicearbejde på batterienheder må kun udføres af producenten eller autoriserede serviceudbydere.

Specifik sikkerhedsinformation

⚠ ADVARSEL

Dette afsnit indeholder vigtig sikkerhedsinformation, der gælder specifikt for dette værktøj. Læs disse forholdsregler nøje, før du bruger det elektriske rørdrev 760 fra RIDGID, for at nedsætte risikoen for elektrisk stød eller anden form for alvorlig personskaade.

GEM ALLE ADVARSLER OG ANVISNINGER TIL SENERE BRUG!

Opbevar denne vejledning sammen med maskinen, så operatøren har den ved hånden.

Sikkerhed i relation til det elektriske rørdrev

- **Anvend altid støtteanordningen, der følger med værktøjet.** Tab af kontrol under anvendelsen kan medføre personskaade.
 - **Knap ærmer og jakker, når værktøjet anvendes. Ræk ikke henover værktøjet eller røret.** Tøj kan blive fanget af røret eller værktøjet, hvilket kan føre til indfiltring.
 - **Kun én person skal styre arbejdsprocessen og værktøjets drift.** Hvis der er flere personer involveret i processen kan det føre til utilsigtet anvendelse og personskaade.
 - **Hold gulvet tørt og frit for glatte materialer såsom olie.** Glatte gulve øger risikoen for ulykker.
 - **Bær ikke handsker under anvendelsen af værktøjet. Ræk ikke henover værktøjet eller røret.** Handsker kan blive fanget af røret eller værktøjet, hvilket kan føre til indfiltring.
 - **Hold altid godt fast i det elektriske rørdrev for at modstå gevindskæringskræfterne, når der foretages gevindskæring eller gevindskærehovedet køres af røret, uanset om der anvendes en støtteanordning.** Dette nedsætter risikoen for slag- og knusningsskader samt andre former for personskaade.
 - **Følg anvisningerne for korrekt anvendelse af denne maskine. Anvend ikke værktøjet til andre formål som for eksempel til at bore huller eller dreje spil.** Andre anvendelser eller ændring af dette værktøj til andre anvendelser kan øge risikoen for alvorlig personskaade.
 - **Anvend ikke dette elektriske rørdrev, hvis tænd/sluk-kontakten er defekt.** Denne kontakt er en sikkerhedsanordning, der giver dig mulighed for at slå motoren fra ved at slippe kontakten.
 - **Brug ikke bakker, der er sløve eller beskadigede.** Skarpe skæreværktøjer kræver et mindre moment, og det elektriske rørdrev er lettere at styre.
 - **Hold håndtag tørre, rene og fri for olie og fedt.** Det giver bedre kontrol over værktøjet.
 - **Anvend udelukkende skærehoveder fra RIDGID til det elektriske rørdrev 760 EXP fra RIDGID.** Andre skærehoveder passer muligvis ikke korrekt i det elektriske rørdrev, og det øger risikoen for beskadigelse af udstyr og personskaade.
 - **Det er påkrævet at læse og sætte sig ind i følgende, inden et elektrisk rørdrev fra RIDGID® anvendes:**
 - Denne brugervejledning
 - Vejledningen til batteri/oplader
 - Anvisningerne for alt andet udstyr eller materiale, der anvendes sammen med dette værktøj
- Hvis ikke samtlige advarsler og anvisninger overholdes, kan det medføre skader på udstyr og/eller alvorlig personskaade.

Kontaktoplysninger til RIDGID

Hvis du har spørgsmål angående dette RIDGID®-produkt:

- Kontakt den lokale RIDGID-forhandler.
- Gå ind på RIDGID.com for at finde dit lokale RIDGID-kontaktpunkt.
- Kontakt Ridge Tool's tekniske serviceafdeling på ProToolsTechService@Emerson.com, eller ring på følgende nummer i USA og Canada: 844-789-8665.

Beskrivelse

Det elektriske rørdrev 760 FXP fra RIDGID® er et batteridrevet værktøj, som leverer kraft til gevindskæring af rør og ledningsrør. Fremad- og Tilbagegående rotation kan vælges med en glidekontakt for fremadgående eller tilbagegående funktion, mens tænd-/slukfunktionen (ON/OFF) styres via en momentkontakt.

Til det elektriske rørdrev anvendes skærehovederne 11-R (model 760 FXP 11-R) og 12-R (model 760 FXP 12-R) fra RIDGID (afhængigt af værktøjskonfigurationen) til 1/8"-2" rør. Til model 760 FXP 11-R er en adapter påkrævet til størrelserne 1/8"-1 1/4". Denne adapter og størrelserne 1 1/2"-2" til 11-R samt alle 12-R skærehoveder i model 760 FXP 12-R fastgøres i det elektriske rørdrev med en hurtigtreagerende holdemekanisme. Andre skærehoveder, som f.eks. OO-R, kan anvendes med adaptere. **Det anbefales at anvende højhastighedsbakker fra RIDGID og Nu-Clear™-, Endura-Clear™- eller Extreme Performance™-gevindskæreeolie sammen med det elektriske rørdrev 760 FXP, da gevindskæringshastigheden overstiger 40 o/min.**

Værktøjets statuslamper angiver information i relation til status for trådløs forbindelse, at afslutningen af korrekt gevindskæring nærmer sig, batteristatus og status for værktøjsfejl. Arbejdslysene omkring skærehovedområdet tændes, når der trykkes på tænd/sluk-kontakten, så arbejdsområdet oplyses.

Det elektriske rørdrev indeholder trådløs teknologi, der muliggør oprettelse af forbindelse til smartphones og tablets. Se afsnittet "Forbindelse til RIDGID Link-app (trådløs kommunikation)" for nærmere information.

Det elektriske rørdrev 760 FXP 12-R kan også anvendes som drev til rørskeer 258/258XL fra RIDGID og til andre anvendelser (Se "Andre anvendelser").

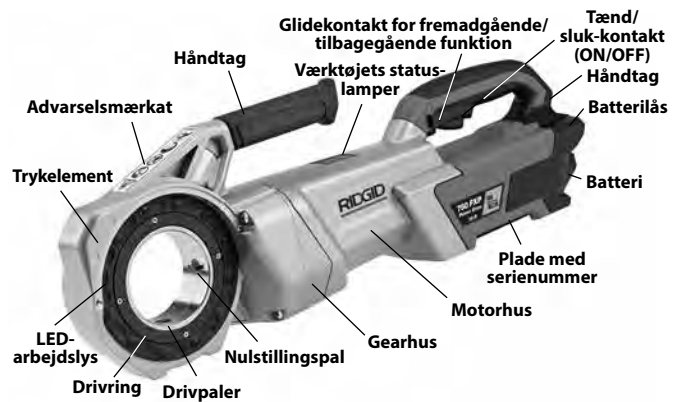

Figur 1 – Elektrisk rørdrev 760 FXP



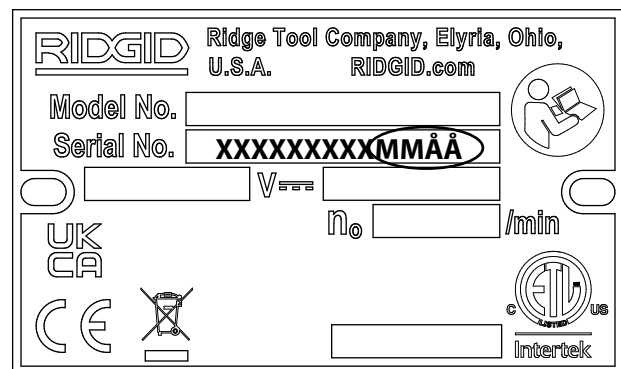

Figur 2 – 692 Støttearm

Pladen med serienummeret på det elektriske rørdrev 760 FXP er placeret på batterirammen under håndtaget. De sidste 4 cifre i serienummeret angiver produktionsmåned og -år (MMÅÅ).



Figur 3 – Maskinserienummer

| | Ikon | Lampe blinker | Lyser konstant | Betydning |
|---|---|---------------|----------------|---|
| | | | Blåt | |
|  |  | | Blåt (30s) | Forbindelse til RIDGID Link-appen oprettet. |
| | | Grøn | | Afslutning af gevindskæring for 1/2" - 2" NPT nærmer sig. Operatøren skal være mere opmærksom på skærehovedområdet, da afslutningen af gevindskæringen nærmer sig. LED-arbejdslyset vil også variere i lysstyrke. |
| | | Gul | | Batteriopladningen er lav, og der er kun et begrænset antal gevindskæringer tilbage, inden batteriet skal oplades (der kan kun gevindskæres omkring 3 2" gevind eller 4-5 1" gevind på den resterende opladning). |
| | | Gult Rødt | | Batteriniveauet er lavt og værktøjet fungerer ikke. Genoplad batteriet/isæt et fuldt opladet batteri. |
| |  | | Gul | Vedligeholdelse er påkrævet. Se RIDGID Link-appen for yderligere information. |
| | | | Rød | Værktøjet er stoppet som følge af en hændelse, hvor de anvendelige grænser er overskredet (f.eks. strøm, temperatur eller stabilitet). Kontrollér, at opsætningen er korrekt, og start anvendelsen igen. Se RIDGID Link-appen for yderligere information. |
| | | | Rød | Der er en funktionsfejl på værktøjet, og det fungerer ikke. Tag batteriet ud, og lad værktøjet ligge et stykke tid, sæt derefter batteriet i igen. Hvis lampen stadig lyser, skal værktøjet serviceres. Se RIDGID Link-appen for yderligere information. |
| | | | Lilla | Firmwareopdatering i gang, værktøjet kan ikke anvendes under opdateringen. Se RIDGID Link-appen for yderligere information. |
| | | | Lilla Rødt | Firmwareopdateringen blev afbrudt og blev ikke fuldført, værktøjet kan ikke anvendes. Fortsæt og fuldfør opdateringen i henhold til anvisningerne i appen. |

Figur 4 – Værktøjets statuslamper

Specifikationer

| | | |
|------------------------------|---|--------------------------------|
| Gevindskæringskapacitet..... | Rør på 1/8" til 2" (3 til 50 mm) | |
| | Bolt på 1/4" til 1" (6 til 25 mm) med 00-RB skærehoved | |
| Model..... | 760 FXP-11-R | 760 FXP 12-R |
| Fastholdelse af skærehoved | 11-R skærehoved Holdemekanisme (1½-2") Ringfeder (1/8-1¼") | 12-R skærehoved Holdemekanisme |
| Bakketype | Højhastighedsbakker anbefales [#] | |
| Olietype | Nu-Clear™, Endura-Clear™- eller Extreme Performance™-gevindskæreeolie fra RIDGID anbefales [#] | |
| Adapter | Anvendes sammen med 1/8"-1¼" skærehoveder | Ikke påkrævet |

| | |
|-------------------------------|---|
| Venstregevind..... | Ja, med passende skærehoved |
| Støttearm | Nr. 692 |
| Strømforsyning... | Batterienhed RB-FXPXX fra RIDGID (Se afsnittet "Ekstraudstyr") |
| Motortype..... | Jævnstrømsmotor uden børster |
| Watt..... | 1080 W |
| Spænding | 54 V DC nominel |
| Ampere | 20 A |
| Driftshastighed (o/min.)..... | 42 o/min., uden belastning |
| Betjeningsanordninger | Glidekontakt for fremadgående eller tilbagegående funktion og tænd/sluk-momentkontakt |
| Gearhoved..... | Formstøbt aluminium, permanent smurt |
| Drifts-temperatur | -4°F til 140°F (-20° C til 60° C) |
| Opbevarings-temperatur | -4°F til 140°F (-20° C til 60° C) |

Trådløs forbindelse
 Rækkevidde..... 33 ft. (10 m) maks.
 Mål..... 27,8" x 5,2" x 9,1"
 (706 mm x 132 mm x 231 mm)
 Vægt (uden batteri/
 tilbehør) 24.0 lb (10,9 kg)
 Lydtryk
 (L_{PA})* 82,6 dB(A), K=3
 Lydeffekt
 (L_{WA})* 91,1 dB(A), K=3
 Vibration* <2,5 m/s², K=1,5

Anvendelse af bakker af metallegering eller forkerte olietyper (herunder RIDGID Dark™) kan føre til nedsat bakkelevetid, ringe gevindkvalitet eller nedsat værktøjsydelse.

* Målingerne af lyd og vibration er foretaget i overensstemmelse med en standardiseret test i henhold til standarden EN 62481-1.
 - Vibrationsniveauerne kan bruges til sammenligning med andre værktøjer og til foreløbig vurdering af eksponering.
 - Lyd- og vibrationsemissionerne kan variere alt efter anvendelsesstedet og den specifikke anvendelse af disse værktøjer.
 - De daglige eksponeringsniveauer for lyd og vibration skal evalueres for hver anvendelse, og de relevante sikkerhedstiltag skal implementeres efter behov. Ved evalueringen af eksponeringsniveauerne bør det tidsrum, hvor et værktøj er slukket og ikke anvendes, tages i betragtning. Dette kan reducere eksponeringsniveauet for hele arbejdsperioden betydeligt.

Standardudstyr

Se RIDGID-kataloget for information om, hvilket udstyr, der medfølger med de specifikke maskinkatalognumre.

BEMÆRK Systemkonstruktøren og/eller -installatøren er ansvarlig for at udvælge passende materialer samt installations-, sammenføjnings- og formningsmetoder. Valg af forkerte materialer og metoder kan føre til systemsvigt.

Rustfrit stål og andre korrosionsbestandige materialer kan blive kontamineret under installation, sammenføjning og formning. Denne kontaminering kan føre til korrosionsdannelse og for tidligt svigt. Inden installationen påbegyndes, skal der udføres en omhyggelig vurdering af materialernes og metodernes egnethed til de specifikke arbejdsforhold, herunder kemiske forhold og temperaturforhold.

Eftersyn før brug

⚠ ADVARSEL



Eftersø det elektriske rørdrev 760 FXP hver gang, inden det tages i brug, og afhjælp eventuelle problemer for at nedsætte risikoen for alvorlig personskade som følge af elektrisk stød, klemningskader osv. samt for at forhindre, at det elektriske rørdrev beskadiges.

1. Sørg for, at tænd/sluk-kontakten er sluppet, og fjern batteriet fra værktøjet.
2. Fjern eventuel olie, fedt eller snavs fra det elektriske rørdrev og støtteanordningen, herunder på håndtagene og betjeningsanordningerne. Dette understøtter eftersynet og er med til at forhindre, at maskinen eller betjeningsanordningen glider ud af hånden på dig.
3. Kontrollér det elektriske rørdrev og støttearmen for følgende:
 - Korrekt montage, vedligeholdelse og fuldstændighed.
 - Beskadede eller forkert justerede dele eller dele, der binder.
 - Korrekt funktion af kontakter (*Figur 1*).
 - Støttearmsgribetænder, der er rene og i god stand. Tænderne kan rengøres med en stålborste.
 - Tilstedeværelsen af advarselmærkatene og at den er læsbar (*Figur 1*).
 - Andre forhold, der kan hindre en sikker og normal funktion.
 Hvis der konstateres nogen former for problemer, må det elektriske rørdrev eller støtteanordningen ikke anvendes, før problemerne er blevet afhjulpet.
4. Kontrollér bakkernes skær for slitage, deformation, spåner eller andre forhold. Sløve eller beskadede skæreværktøjer betyder, at der skal bruges mere kraft til at skære, at kvaliteten af gevindskæringerne forringes, og at risikoen for personskade øges.
5. Kontrollér og vedligehold alt udstyr, der anvendes, i henhold til anvisningerne for at sikre, at det fungerer korrekt.
6. Følg anvisningerne under *Opsætning og drift* og kontrollér, at det elektriske rørdrev fungerer korrekt.
 - Sæt glidekontakten for fremadgående eller tilbagegående funktion i stillingen for fremadgående funktion. Tryk på og slip tænd/sluk-kontakten. Kontrollér, at det elektriske rørdrev roterer i den korrekte retning (*se Figur 5A*) og stopper, når kontakten slippes.
 - Gentag proceduren for tilbagegående funktion (*se Figur 5B*). Anvend ikke det elektriske rørdrev, før det er blevet repareret, hvis det ikke roterer i den korrekte retning eller tænd/sluk-kontakten ikke styrer værktøjets funktion.
 Foretag kun ændring af stillingen for glidekontakten for fremadgående eller tilbagegående funktion, når tænd/sluk-kontakten er sluppet. Lad det elektriske rørdrev stoppe helt, inden retningen ændres med glidekontakten for fremadgående eller tilbagegående funktion. Dette nedsætter risikoen for, at det elektriske rørdrev beskadiges.
 - Tryk på tænd/sluk-kontakten, og hold den trykket ind. Kontrollér, om de bevægelige dele er fejlljusteret, binder eller har mislyde samt for andre unormale forhold. Slip tænd/sluk-kontakten. Hvis der er nogen former for unormale forhold, skal maskinen repareres, inden den anvendes.

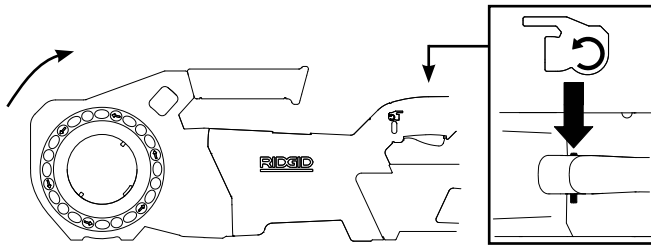

Figur 5A – Kontaktstilling FREMADGÅENDE (med uret)

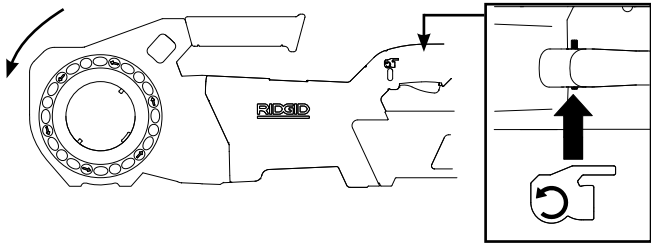

Figur 5B – Kontaktstilling TILBAGEGÅENDE (mod uret)

7. Slip tænd/sluk-kontakten, og fjern batteriet fra værktøjet med tørre hænder.

Opsætning og drift

⚠ ADVARSEL



Foretag opsætning og anvendelse af det elektriske rørdrev i henhold til disse procedurer for at nedsætte risikoen for personskade som følge af elektrisk stød, indfiltration, slag, knusning eller andre årsager, og for at forhindre, at det elektriske rørdrev beskadiges.

Anvend en passende støtteanordning i henhold til disse anvisninger. Støtteanordninger forbedrer kontrollen og nedsætter risikoen for slag- og knusningsskader og/eller andre skader.

Hvis der anvendes en anden støtteanordning end den medfølgende støttearm, skal støtteanordningen reagere mod gearhuset. Støtteanordninger, der er i kontakt med motorhuset eller håndtaget, kan beskadige disse dele eller øge risikoen for personskade.

Hold altid godt fast i det elektriske rørdrev for at modstå kræfterne, når der foretages gevindskæring eller skærehovedet køres af røret, uanset om der anvendes en støtteanordning. Dette nedsætter risikoen for slag- og knusningsskader samt andre former for personskade.

Brug ikke handsker og bær ikke løstsiddende tøj. Tilknep altid ærmer og jakker. Løstsiddende tøj kan blive viklet ind i roterende dele og forårsage knusnings- eller slagskader.

Understøt røret korrekt. Dette nedsætter risikoen for, at røret falder ned, tipning og alvorlig personskade.

Anvend ikke et elektrisk rørdrev, hvor tænd/sluk-kontakten og glidekontakten for fremadgående eller tilbagegående funktion ikke fungerer korrekt.

Én person skal styre både arbejdsprocessen og tænd/sluk-kontakten. Betjeningen må ikke udføres af mere end én person. I tilfælde af indfiltration skal operatøren have kontrol over tænd/sluk-kontakten.

1. Kontrollér arbejdsområdet for:
 - Tilstrækkelig belysning.
 - Brændbare væsker, dampe eller støv, der kan antændes. Hvis sådanne antændelseskilder er til stede, så undlad at arbejde i området, indtil de er blevet identificeret og fjernet. De elektriske rørdrev er ikke eksplosions sikre og kan fremkalde gnister.
 - Et ryddet, plant, stabilt, tørt sted til alt udstyret og operatøren.
 - God ventilation. Undgå omfattende brug i små lukkede områder.

2. Kontrollér røret, der skal gevindskæres og de tilknyttede fittings, og bekræft, at det valgte elektriske rørdrev er det rette værktøj til arbejdet. Se *Specifikationer*. Det må ikke anvendes til at gevindskære andet end lige dele.

Udstyr til andre anvendelser findes i Ridge Tool-kataloget, online på RIDGID.com eller ved at ringe til Ridge Tool's tekniske serviceafdeling i USA og Canada på 844-789-8665.

3. Sørg for, at det udstyr, der skal anvendes, er blevet efteret ordentligt.
4. Klargør røret korrekt efter behov. Sørg for, at røret er skåret lige og grater er fjernet. Rør, der er skåret i en vinkel, kan beskadige bakkerne under gevindskæringen eller gøre det vanskeligt at tilkoble gevindskærehovedet.

Montering af skærehoveder

5. Montering af 12-R skærehoveder (760 FXP 12-R), 11-R (1½"-2") skærehoveder eller adapter (760 FXP 11-R):
 - a. Sørg for, at tænd/sluk-kontakten er sluppet og at batteriet er fjernet fra værktøjet.
 - b. Drej drivringen mod uret i pilenes retning for at åbne holdemekanismen. Slip drivringen, og kontrollér, at drevet forbliver i åben stilling (se Figur 6).
 - c. Før skærehovedets eller adapterens notende helt ind i det elektriske rørdrev for at låse holdemekanismen automatisk. Drej skærehovedet, indtil drivpalerne går sikkert i indgreb med noten. 12-R skærehovedet kan isættes fra begge sider af det elektriske rørdrev.
 - d. Kontrollér, at skærehovedet/adapteren er sikkert monteret.
 - e. Drej drivringen mod uret i pilenes retning, og hold den i den ulåste stilling for at afmontere skærehovedet.

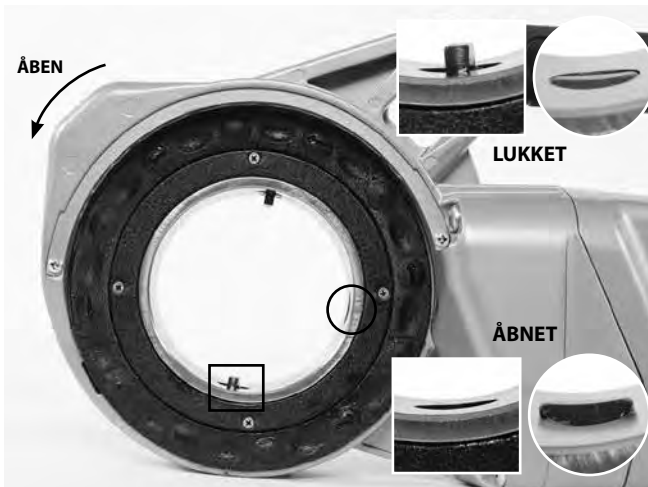

Figur 6A – Holdemekanisme (760 FXP 12-R)

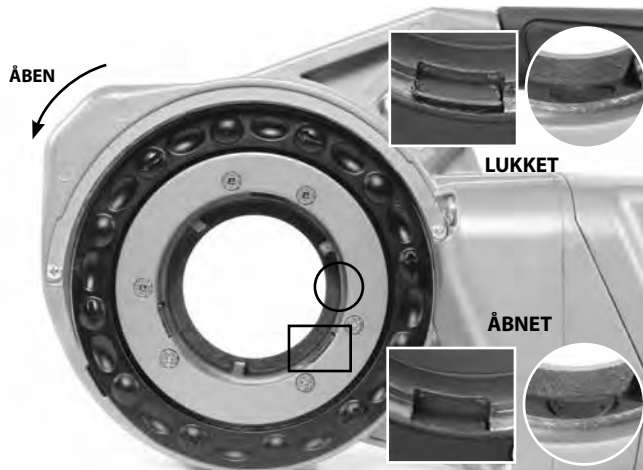

Figur 6B – Holdemekanisme (760 FXP 11-R)



Figur 7 – Montering af adapter

6. Montering af 11-R skærehoveder, 1¼" og derunder (kun 760 FXP 11-R):
 - a. Sørg for, at tænd/sluk-kontakten er sluppet og at batteriet er fjernet fra værktøjet.

- b. Monter adapteren såfremt påkrævet, se trin 5.
- c. Isæt den ottekantede ende af skærehovedet lige i det elektriske rørdrev, indtil der opnås sikring med fjederringen. Skærehovederne kan kun isættes fra adaptersiden på værktøjet.
- d. Træk skærehovedet ud af det elektriske rørdrev for at afmontere det. Brug om nødvendigt en gummihammer eller en træblok til at banke gevindskærehovedet ud. Bank ikke på skærehovedet, da dette kan beskadige værktøjet.



Figur 8 – Montering af 11-R skærehoveder, 1¼" eller derunder (kun 760 FXP 11-R)

7. Placer det elektriske rørdrevs glidekontakt for fremadgående eller tilbagegående funktion i forhold til det ønskede højre- eller venstregevind. Se Figur 9.
 - a. Sæt glidekontakten i stillingen for fremadgående rotation. Dette vil frembringe højregevind, når bakken isættes fra venstre side (front) af værktøjet.
 - b. Sæt glidekontakten i stillingen for tilbagegående funktion. Dette vil frembringe højregevind, når bakken isættes fra højre side (bag) af værktøjet (kun for 760 FXP 12-R).
 - c. Ændr stillingen for glidekontakten for fremadgående eller tilbagegående funktion for at frembringe venstregevind.

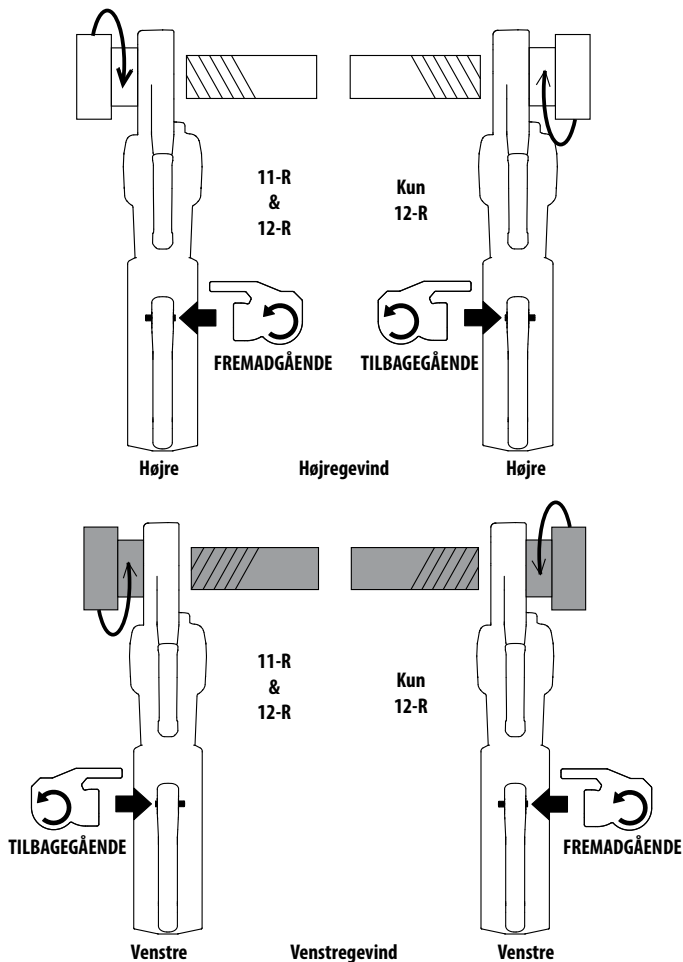

Figur 9 – Glidekontakt for fremadgående eller tilbagegående funktion/skærehovedretning

8. Sørg for, at det rør, der skal gevindskæres, er stabilt og sikret, så det ikke tipper under anvendelsen. Anvend egnede rørstøtter til at understøtte røret i længden.
9. Kontrollér niveauet på gevindskæreolien fra RIDGID, hvis 418 smørepumpen anvendes. Fjern spånbakken og kontrollér, at filteret er rent og helt nedsænket i olie. Skift eller efterfyld olie efter behov. Anbring 418 smørepumpens spand under den rørende, der skal gevindskæres.

Kontrollér mængden af gevindskæreolie i beholderne, hvis der anvendes olie i sprayform. Sørg for, at der er en tilstrækkelig mængde olie til gevindskæringen.

Modstandsdygtighed over for gevindskæringskræfter

Anvendelse af den medfølgende støttearm:

- a. Anvend altid den medfølgende støttearm, medmindre den ikke kan anvendes på grund af manglende plads eller andre hindringer. Støttearmen klemmer om røret og medvirker til at modstå gevindskæringskræfterne.

- b. Placer støttearmen på røret, så enden af støttearmen er rettet ind i forhold til enden af røret og støttearmen er vandret foroven (Figur 10). Dette sikrer, at støttearmen er placeret korrekt ved gevindskæringen, og det forhindrer, at der trænger gevindskæreolie ind i det elektriske rørdrevs hus (Figur 11).

- c. Sørg for, at støttearmens kæber er justeret lige i forhold til røret og fastspænder støttearmshåndtaget sikkert.

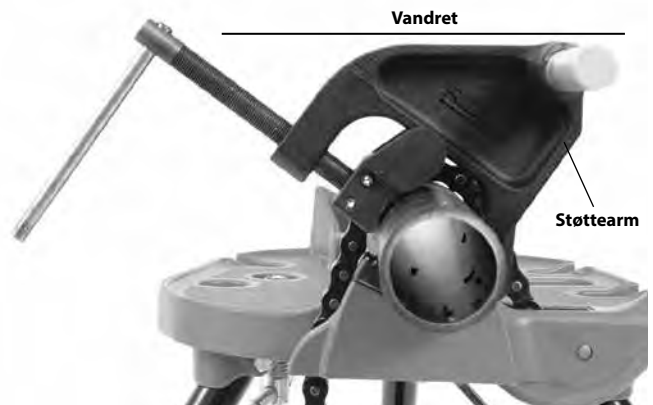

Figur 10A – Placering af støttearmen

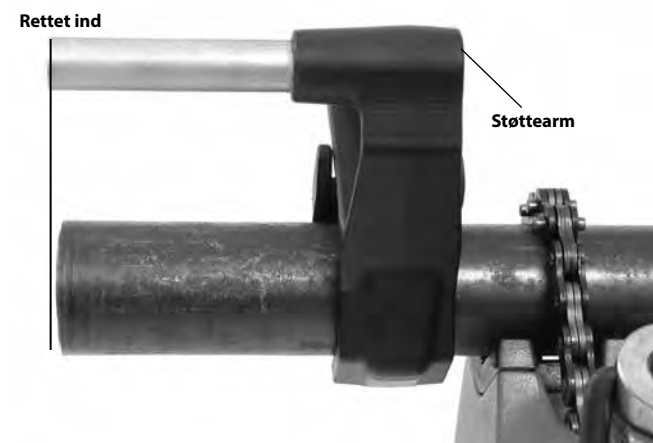

Figur 10B – Placering af støttearmen



Figur 11 – Korrekt retning for det elektriske rørdrev 760 FXP

Når støttearmen ikke kan anvendes:

Ved gevindskæring af rør på stedet eller ved lignende anvendelse kan støttearmen muligvis ikke anvendes på grund af manglende plads.

- Afmonter røret om muligt og foretag gevindskæring i en skruestik. Hvis dette ikke er muligt, skal der anvendes andre støtteanordninger som en hjælp til at modstå gevindskæringskræfterne, f.eks. ved at placere det elektriske rørdrevs gearhus eller aluminiumshus mod et tilstødende strukturelement (f.eks. en væg, vange eller bjælke). Dette kræver, at røret og omgivelserne kan modstå værktøjets vægt og gevindskæringskræfterne. Det kan være nødvendigt at anvende midlertidige eller permanente rørstøtter eller strukturelementer.
- Ved højregevind vil gevindskærehovedet rotere med uret (set fra gevindskærehovedets forside). Kræfter, der opstår på baggrund af gevindskæringsmomentet, vil gå i den modsatte retning, dvs. mod uret. Retningen for rotationen og kræfterne vil være vendt om ved venstregevind. Støtteanordningen skal være opsat, så gevindskæringskræfterne optages på korrekt vis.
- Undlad at placere det elektriske rørdrevs håndtag, plasthus eller batteri mod tilstødende strukturelementer for at modstå gevindskæringskræfterne, da dette kan medføre, at det elektriske rørdrev beskadiges.
- Hold det elektriske rørdrev mod strukturelementet, og sørg for ikke at placere fingre eller hænder mellem det elektriske rørdrev og strukturelementet. Hold altid godt fast i det elektriske rørdrev, når skærehovedet køres af gevindet, for at modstå kræfterne, der opstår, når gevindspånerne brækkes af. Disse tiltag nedsætter risikoen for slag- og knusningsskader samt andre former for personskade. Tænd/sluk-kontakten kan til enhver tid slippes for at slå det elektriske rørdrev fra.

Hold altid godt fast i det elektriske rørdrev for at modstå kraften, når der foretages gevindskæring eller skærehovedet køres af røret, uanset om der anvendes en støtteanordning. Dette nedsætter risikoen for slag- og knusningsskader samt andre former for personskade. Tænd/sluk-kontakten kan til enhver tid slippes for at slå det elektriske rørdrev fra.

Isætning/udtagning af batteri

- Isæt et fuldt opladet batteri i det elektriske rørdrev med tørre hænder. Værktøjets statuslamper vil lyse. *Se figur 4.*

Værktøjet er udstyret med en lås, der fastholder batteriet. Låsen går i indgreb, mens der høres en lyd, når batteriet isættes. Kontrollér dette ved at trække en smule i batteriet for at sikre, at det ikke løsner sig fra værktøjet.

Batteriet tages ud ved at trykke på låsen og skyde batteriet ud af værktøjet.



Figur 12 – Batterilås

Gevindskæring

- Anbring skærehovedet over rørenden, og understøt det elektriske rørdrev som anvist i afsnittet *Modstandsdygtighed over for gevindskæringskræfter*.
- Aktivér tænd/sluk-kontakten og tryk samtidigt på trykelementet eller skærehovedets dækplade med håndfladen på den frie hånd for at påbegynde gevindskæringen (se Figur 13). LED-arbejdslyset vil lyse, når der trykkes på tænd/sluk-kontakten. Tryk kun på skærehovedets dækplade ved anvendelser, hvor 11-R adapteren (for 1/8" til 1 1/4" skærehoveder) er påkrævet.



Figur 13A – Påbegyndelse af gevindskæringen ved hjælp af skærehovedets dækplade



Figur 13B – Påbegyndelse af gevindskæringen ved hjælp af trykelementet

Bær ikke handsker, hav ikke smykker på og lad være med at bruge en klud, mens der trykkes – dette øger risikoen for indfiltrering og personskade. Når bakkerne går i indgreb med røret, skæres der gevind i takt med, at bakkerne trækker sig selv på enden af røret.

Hold altid godt fast i det elektriske rørdrevs håndtag for at modstå kræfterne. Støtteanordninger kan glide og gøre det muligt for det elektriske rørdrev at flytte sig. Tænd/sluk-kontakten kan til enhver tid slippes for at slå det elektriske rørdrev fra.

- Hold op med at trykke på trykelementet eller skærehovedets dækplade, og påfør rigeligt med gevindskæreeolie fra RIDGID på området, hvor der foretages gevindskæring. Dette nedsætter gevindskæringsmomentet, forbedrer kvaliteten af gevindet og forlænger bakkernes levetid (se Figur 14).

Det elektriske rørdrev stopper, hvis værktøjet roterer hurtigt og overskrider en fastlagt vinkel. Hvis værktøjet stopper af denne grund, så fjern værktøjet fra røret, understøt det elektriske rørdrev på korrekt vis som beskrevet i afsnittet "Modstandsdygtighed over for gevindskæringskræfter", og fortsæt arbejdet.



Figur 14 – Gevindskæring af rør

- Det elektriske rørdrev vil advare operatøren, når skærehovedet nærmer sig afslutningen af et typisk gevind for de fleste størrelser/-typer. Den nederste LED blandt værktøjets statuslamper vil blinke grønt, og LED-arbejdslyset vil variere intensiteten for at angive, at operatøren har udført 8-9 rotationers gevindskæring ud fra størrelse, og signalerer, at operatøren skal være mere opmærksom på skærehovedområdet, da afslutningen af gevindskæringen nærmer sig – dette angiver ikke, at gevindet er fuldført. Denne funktionalitet kan kun anvendes ved 1/2" - 2" NPT-gevind – LED'en vil ikke lyse ved mindre gevind. Se figur 4. Det elektriske rørdrev er udstyret med LED-arbejdslys, der forbedrer udsynet til skærehovedområdet under gevindskæringen. Tryk på tænd/sluk-kontakten, indtil enden af røret er i niveau med bakkernes kant, og slip kontakten. Lad det elektriske rørdrev stoppe helt.



Figur 15 – Rør i niveau med kanten på bakkerne

- Ændr stillingen for glidekontakten for fremadgående eller tilbagegående funktion og aktivér tænd/sluk-kontakten for at fjerne skærehovedet fra det gevindskårne rør. Hold godt fast i det elektriske rørdrevs håndtag for at modstå de kræfter, der opstår, mens skærehovedet køres af røret.

BEMÆRK Foretag kun ændring af stillingen for glidekontakten for fremadgående eller tilbagegående funktion, når tænd/sluk-kontakten er sluppet. Lad det elektriske rørdrev stoppe helt, inden retningen ændres med glidekontakten. Dette nedsætter risikoen for, at det elektriske rørdrev beskadiges.

- Slip tænd/sluk-kontakten, og fjern det elektriske rørdrev med skærehovedet fra røret.
- Fjern batteriet fra det elektriske rørdrev med tørre hænder.
- Tør olie og materialerester af gevindene og ud af gevindskærehovedet – pas på, at du ikke skærer dig på skarpe materialerester eller kanter. Oprens eventuelt oliespild i arbejdsområdet.

Kontrol af gevind

1. Fjern eventuel olie, spåner eller materialerester fra gevindet.
2. Foretag en visuel kontrol af gevindet. Gevind skal være jævne og fuldstændige og have en god form. Hvis forhold som gevindrevner, tynde gevind eller urundt rør forekommer, vil gevindet muligvis ikke slutte tæt. Se oversigten *Fejlfinding* for at få hjælp til at diagnosticere disse forhold.
3. Kontrollér størrelsen på gevindet. Den foretrukne metode til kontrol af gevindstørrelsen er med en ringmåler. Der findes forskellige former for ringmålere, og anvendelsen heraf kan være anderledes i forhold til, hvad der er vist i *Figur 16*.
 - Skru ringmåleren fingerstramt på gevindet.
 - Kig på, hvor langt rørenden stikker gennem ringmålere. Rørenden skal flugte med siden af måleren plus/minus en drejning. Hvis gevindet ikke er korrekt i henhold til målingen, så skær gevindet af, juster skærehovedet og foretag endnu en gevindskæring. Det kan forårsage utætheder, hvis der anvendes et gevind, der ikke er korrekt i henhold til målingen.

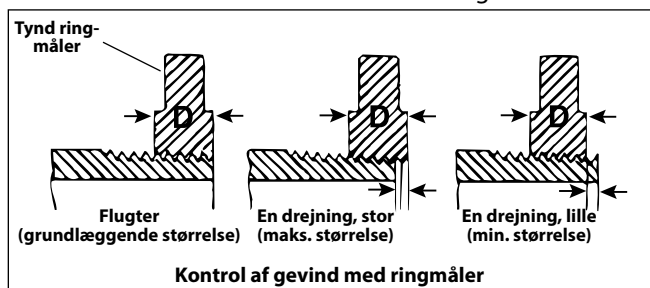

Figur 16 – Kontrol af gevindstørrelse

- Hvis der ikke er en ringmåler til rådighed til kontrol af gevindstørrelsen, kan der anvendes en ny og ren fitting, der svarer til dem, der anvendes til arbejdet, til at måle gevindstørrelsen. For NPT-gevind på 2" og derunder skal gevindene skæres, så der er 4 til 5 drejninger til fingerstram tilkobling med fittingen, og for BSPT-gevind på 2" og derunder skal det være 3 drejninger.

Forbindelse til RIDGID Link-app (trådløs kommunikation)

Det elektriske rørdrev 760 FXP fra RIDGID® indeholder trådløs teknologi, der muliggør kommunikation med korrekt udstyrede smartphones eller tablets ("enheder") med iOS- eller Android-styresystemer.

1. Download den relevante RIDGID® Link-app på din enhed ved at gå ind på RIDGID.com/apps, Google Play Store eller Apple App Store.
2. Når batteriet er isat eller efter der er trykket på tænd/sluk-kontakten, vil den øverste LED i værktøjets statuslamper blinke blåt, når det er muligt at oprette forbindelse til en enhed. Se *figur 4*.

3. Find ikonet for RIDGID Link-appen på din enhed, og start appen ved at vælge ikonet. Søg efter værktøjer i nærheden, og vælg det ønskede værktøj fra RIDGID via appen. Der henvises til anvisningerne for din enhed for specifik information om, hvordan der oprettes forbindelse via trådløs teknologi. Når der er oprettet forbindelse, vil den øverste LED i værktøjets statuslamper lyse blåt.

Efter den indledende kobling vil de fleste enheder automatisk oprette forbindelse til værktøjerne, når den trådløse teknologi er aktiveret og inden for rækkevidde, og enhedens indstillinger er konfigureret hertil. Det elektriske rørdrev skal være under 33 ft. (10 m) fra den enhed, der skal registreres. Eventuelle forhindringer mellem værktøjet og enheden kan reducere driftsområdet.

4. Følg anvisningerne i appen for korrekt anvendelse.
5. Den trådløse kommunikation slås fra, når batteriet fjernes fra værktøjet.

Elektrisk rørdrev 760 FXP – Andre anvendelser

Denne vejledning indeholder specifikke anvisninger for anvendelsen af det elektriske rørdrev 760 FXP til gevindskæring med forskellige skærehoveder fra RIDGID. Når det anvendes sammen med andet udstyr fra RIDGID (som f.eks. elektrisk rørskærer model 258/258XL fra RIDGID), så følg anvisningerne og advarselne i relation til korrekt opsætning og anvendelse, der følger med dette udstyr fra RIDGID. Det anbefales, at det elektriske rørdrev 760 FXP køres med tilbagegående funktion ved anvendelse sammen med den elektriske rørskærer 258/258XL fra RIDGID.

Den grønne LED, der angiver, at operatøren nærmer sig afslutningen af et typisk gevind, kan lyse under andre anvendelser, men den kan ignoreres. LED'en slukkes efter omkring 3-4 yderligere rotationer.

RIDGID kan ikke levere specifikke anvisninger for enhver mulig anvendelse af det elektriske rørdrev 760 FXP. Operatøren skal bedømme det specifikke arbejds scenarie og anvende god arbejdsskik og gode arbejdsmetoder. Hvis der opstår nogen former for tvivl i relation til anvendelsen af dette elektriske rørdrev til andre formål, så undlad at anvende det.

Foretag en omhyggelig vurdering og forberedelse af arbejdet ved hjælp af nedenstående generelle retningslinjer, hvis det elektriske rørdrev 760 FXP anvendes til andre formål. Dette elektriske rørdrev leverer et højt moment og tilsvarende høj håndtagskraft, der kan forårsage slag- og knusningsskader.

- Firkantadapter 774 fra RIDGID kan bruges til at tilpasse det elektriske rørdrev 760 FXP 12-R til at dreje en 15/16" hanfirkant. Fastgør adapteren ordentligt for at forhindre, at den løsner sig under anvendelsen.
- Der skal findes en passende metode til at modstå håndtagskræfterne (se *afsnittet "Modstandsdygtighed over for*

gevindskæringskræfter"). Kraften kan overstige 1000 lbs. (455 kg). Støtteanordninger kan placeres mod gearhuset på det elektriske rørdrev 760 FXP (Figur 1).

- Det elektriske rørdrev skal altid holdes mod støtteanordningen – anbring ikke dele af kroppen mellem det elektriske rørdrev og støtteanordningen.
- Der bør ikke være nogen relativ bevægelse mellem det elektriske rørdrev og støtteanordningen under anvendelsen.
- Bekræft, at emnet (som f.eks. aktivering eller bevægelse af en ventil) kan bevæges uden hindring, at der ikke er nogen blokering samt at vandringsenderne er kendte. Hvis systemet blokerer eller sidder fast under anvendelsen, vil håndtagskræfterne tage til pludseligt og i betydelig grad, eller det elektriske rørdrev vil rotere.
- Følg anvisningerne fra udstyrsproducenten ved anvendelse til aktivering eller bevægelse af ventiler eller andet udstyr. Udstyret må ikke overbelastes.
- Anvendelsen skal forgå således, at reaktionskraften fra det elektriske rørdrev trækker væk fra operatøren.
- Slip tænd/sluk-kontakten til enhver tid for at slå det elektriske rørdrev fra. Sørg for, at det er muligt at slippe tænd/sluk-kontakten.

Opbevaring

⚠ ADVARSEL Fjern batteriet fra det elektriske rørdrev 760 FXP. Den elektriske rørdrev og batteriet skal holdes tørt og opbevares indendørs eller tilstrækkeligt overdækket ved opbevaring udendørs. Undgå opbevaring ved ekstrem varme eller kulde. Opbevar værktøjet i et aflåst område, der er utilgængeligt for børn og personer, der ikke er fortrolige med brugen af det elektriske rørdrev. Denne maskine kan forårsage alvorlig personskade, hvis den håndteres af uerfarne brugere. Se vejledningen til batteriet/opladeren.

Vedligeholdelsesvejledning

⚠ ADVARSEL

Sørg for, at tænd/sluk-kontakten er sluppet og at batteriet er fjernet fra værktøjet, inden der foretages vedligeholdelse eller nogen form for justering.

Foretag vedligeholdelse af værktøjet i henhold til disse procedurer for at nedsætte risikoen for personskade som følge af elektrisk stød, indfiltrering og andre årsager.

Rengøring

1. Tøm gevindspånerne ud af 418 smørepumpens spånbakke og tør eventuelle olierester op, hver gang værktøjet har været i brug.
2. Tør eventuel olie, fedt, spåner eller snavs af det elektriske rørdrev, herunder på håndtagene og betjeningsanordningerne. Rengør skærehovedets holdemekanisme.

3. Tør eventuel olie, fedt eller snavs af støttearmen. Rengør støttearmens kæber med en stålbørste og smør ledeskruens gevind med let smørelie om nødvendigt. Tør overskydende olie af de blottede overflader.
4. Fjern spåner og snavs fra gevindskærehovederne.

Skift af bakker i skærehoveder

Det anbefales at anvende højhastighedsbakker fra RIDGID i det elektriske rørdrev 760 FXP, da gevindskæringshastigheden overstiger 40 o/min. Anvendelse af bakker af metallegering kan føre til nedsat bakkelevetid, ringe gevindkvalitet eller nedsat værktøjsydelse. Der fås en række forskellige bakker til montering i 11-R eller 12-R skærehovederne fra RIDGID. Se udbuddet i kataloget.

Afmonter de fire skruer, og fjern dækpladen.

1. Fjern de gamle bakker fra skærehovedet.
2. Isæt nye bakker i åbningerne – med den nummererede kant opad. Tallene på bakkerne skal svare til tallene på gevindskærehovedåbningerne. Udskift altid bakkerne i sæt.

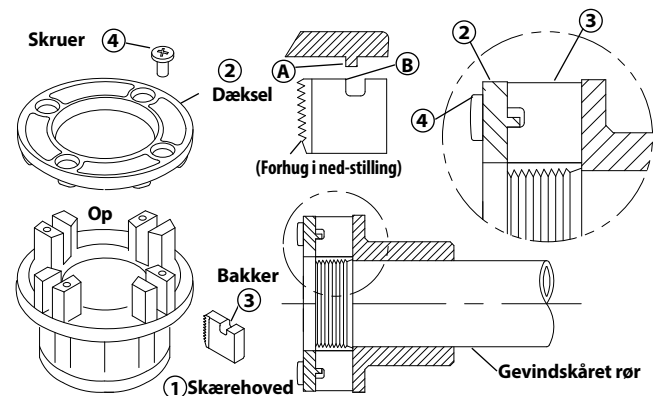

Figur 17 – Montering af bakker i skærehoved

3. Sæt dækpladen på plads igen, og spænd de fire skruer en smule.
4. Placer skærehovedet på et allerede gevindskåret rør, indtil bakkerne påbegynder gevindskæringen. Dette tvinger stoppet på bakkerne udad mod fligene på dækpladen og indstiller størrelsen korrekt.
5. Spænd de fire skruer fast. Fjern det gevindskårne rør, og foretag en testskæring.

Fejlfinding

| SYMPTOM | MULIGE ÅRSAGER | LØSNING |
|--|---|---|
| Maskinen kører ikke. | Batteriet er helt afladet, eller batteriet virker ikke længere. Batteriet er ikke korrekt isat i værktøjets håndtag. Værktøjet har nået grænsen for overtemperatur. | Isæt et helt opladet batteri/udskift batteriet. Kontrollér, at batteriet er korrekt isat. Fjern batteriet, og lad værktøjet køle af i 30 minutter, inden det anvendes igen. |
| Maskinen kan ikke foretage gevindskæring. | Holdemekanismen til skærehovedet er åben. Sløve bakker. Overbelastning som følge af revnede eller urunde gevind Gevindskæreolie af dårlig kvalitet eller i en utilstrækkelig mængde. Utilstrækkelig spænding. | Drej skærehovedet, så drivpalerne går i indgreb med noten, og luk holdemekanismen. Udskift bakkerne. Se mulige årsager nedenfor. Anvend en passende mængde Nu-Clear™-, Endura-Clear™- eller Extreme Performance™-gevindskæreolie fra RIDGID®. Kontrollér batteriets opladningsniveau, og lad batteriet op. |
| Skærehovedet påbegynder ikke gevindskæringen. | Gevindskærehovedet er ikke lige i forhold til enden af røret. Rørenden er ikke skåret lige. Sløve eller defekte bakker. Maskinen kører i den forkerte retning. Bakkerne er ikke isat korrekt i gevindskærehovedet. | Tryk på trykelementet (12-R eller 1½" -2" 11-R) eller dækpladen for skærehovedet for at påbegynde gevindskæringen. Tilskær rørenden, så den er lige. Udskift bakkerne. Kontrollér stillingen for glidekontakten for fremadgående eller tilbagegående funktion. Sørg for, at stoppet på bakkerne er placeret udad mod dækpladens flige. Kontrollér, at bakkerne er placeret korrekt i skærehovedet. |
| Revnede gevind. | Der er anvendt en forkert type bakker. Beskadigede, hakkede eller slidte bakker. Ukorrekt gevindskæreolie eller en utilstrækkelig mængde gevindskæreolie. Forkert type bakke til materialet. Dårligt rørmateriale/dårlig rørkvalitet. | Anvend udelukkende højhastighedsbakker fra RIDGID. Udskift bakkerne. Anvend udelukkende en passende mængde Nu-Clear™-, Endura-Clear™- eller Extreme Performance™-gevindskæreolie fra RIDGID®. Vælg højhastigheds-bakker af rustfrit stål eller letmetal, der er egnet til anvendelsen. Anvend rør af en bedre kvalitet. |
| Urunde eller sammenpressede gevind. | Rørvæggen er for tynd. | Anvend en vægtykkelse i henhold til Schedule 40 eller derover. |
| Støtteanordningen drejer under gevindskæringen. | Støttearmskæberne er snavsede. Støttearmen er ikke justeret korrekt. Støttearmen er ikke spændt. | Rengør dem med en stålborste. Juster støttearmen lige i forhold til røret. Spænd ledeskruen. |
| Tynde gevind. | Bakkerne er ikke placeret i den korrekte rækkefølge. | Placer bakkerne i den korrekte gevindskærehovedåbning. |

Service og reparation

⚠ ADVARSEL

Ukorrekt udført service eller reparation kan medføre, at det ikke er sikkert at anvende det elektriske rørdrev 760 FXP.

I afsnittet "Vedligeholdelsesvejledning" findes der oplysninger om de fleste af denne maskines servicebehov. Problemer, der ikke behandles i dette afsnit, bør udelukkende håndteres af et uafhængigt RIDGID-autoriseret servicecenter. Anvend udelukkende RIDGID-reservedele.

Der henvises til afsnittet *Kontaktoplysninger* i denne vejledning for oplysninger om det nærmeste uafhængige, RIDGID-autoriserede servicecenter, eller såfremt du har spørgsmål angående service eller reparation.

Gevindskæreeolie

Der henvises til mærkaterne på beholderen og sikkerhedsdatabladet (SDS) for information om anvendelse og håndtering af gevindskæreeolie fra RIDGID®. Sikkerhedsdatabladet findes på RIDGID.com eller fås ved at kontakte Ridge Tool's tekniske serviceafdeling på nummeret 844-789-8665 i USA og Canada eller på adressen ProToolsTechService@Emerson.com.

Ekstraudstyr

⚠ ADVARSEL

For at nedsætte risikoen for alvorlig personskade må der kun anvendes tilbehør, der er specielt konstrueret og anbefalet til brug sammen med den elektriske rørdrev 760 FXP fra RIDGID, som anført.

| Modelnr. | Katalognr. | Beskrivelse |
|--|------------|---|
| 760 FXP 12-R | 42600 | 770 Adapter til 00-R (1/8"-1") og 00-RB (1/4"-1") |
| | 42605 | 771 Adapter til 0-R (1/8"-1") |
| | 42610 | 772 Adapter til 11-R (1/8"-1 1/4") |
| | 42615 | 773 Adapter til 111-R (1/8"-1 1/4") |
| | 42620 | 774 Firkantadapter – 1 5/16" |
| 760 FXP 11-R | 39187 | Skraldering |
| 760 FXP 11-R og 760 FXP 12-R | 45928 | 692 Støttearm |
| | 74463 | Transporttaske |
| | 10883 | 418 Smørepumpe med 1 gallon Nu-Clear-olie |
| | 22088 | Extreme Performance-gevindskæreeolie, spray |
| | 16703 | 425 1/8"-2 1/2" TRISTAND-skruestik |
| | 36273 | 460-6 1/8"-6" TRISTAND-skruestik |

Batteri- og adapterenheder

| Katalognr. | Beskrivelse |
|------------|--------------------------------|
| 70788 | RB-FXP40 4,0 Ah li-ion-batteri |
| 70793 | RB-FXP80 8,0 Ah li-ion-batteri |

Bortskaffelse

Dele af disse værktøjer indeholder værdifulde materialer, der kan genbruges. I lokalområdet findes der evt. virksomheder, som specialiserer sig i genbrug. Bortskaf komponenter i overensstemmelse med alle gældende regler. Kontakt det lokale renovationsvæsen for yderligere oplysninger.

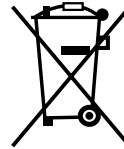

EU-lande: Elektrisk udstyr må ikke bortskaffes sammen med husholdningsaffald!

I henhold til det europæiske direktiv 2012/19/EU om affald fra elektrisk og elektronisk udstyr og dets implementering i national lovgivning skal udtjent elektrisk udstyr indsamles særskilt og bortskaffes på en miljømæssig korrekt måde.

Elektromagnetisk kompatibilitet (EMC)

Termen elektromagnetisk kompatibilitet defineres som produktets funktionsduelighed i et miljø med elektromagnetisk stråling og elektrostatisk udladning, uden at det forårsager elektromagnetisk interferens i andet udstyr.

BEMÆRK Dette værktøj er i overensstemmelse med alle gældende EMC-standarder. Dog kan det ikke udelukkes, at det skaber interferens i andet udstyr. Alle EMC-relaterede standarder, der er blevet testet, er anført i værktøjets tekniske dokumentation.

Power Drive

760 FXP Power Drive



ADVARSEL!

Les bruksanvisningen før du tar i bruk verktøyet. Dersom innholdet i instruksjonsboken ikke forstås og overholdes, kan det resultere i elektrisk støt, brann og/eller alvorlig personskade

760 FXP Power Drive

Skriv ned serienummeret nedenfor, og ta vare på produktets serienummer som du finner på navneskiltet.

Serienr.

Innholdsfortegnelse

| | |
|--|-----------------------|
| Sikkerhetssymboler | 167 |
| Generelle sikkerhetsadvarsler for el-verktøy* | 167 |
| Sikkerhet på stedet hvor arbeidet utføres | 167 |
| Elektrisk sikkerhet | 167 |
| Personlig sikkerhet | 168 |
| Bruk og håndtering av el-verktøy..... | 168 |
| Bruk og håndtering av batteridrevne verktøy..... | 168 |
| Vedlikehold..... | 169 |
| Spesifikk sikkerhetsinformasjon | 169 |
| Drivenhet sikkerhet | 169 |
| RIDGID kontaktinformasjon | 169 |
| Beskrivelse | 169 |
| Spesifikasjoner | 170 |
| Standardutstyr | 171 |
| Inspeksjon før drift | 172 |
| Klargjøring og bruk | 172 |
| Installere gjengehoder | 173 |
| Motstå gjengekrefter..... | 174 |
| Montering/demontering av batteri..... | 175 |
| Gjenging | 176 |
| Undersøke gjengene..... | 177 |
| RIDGID Link App-forbindelse (Trådløs kommunikasjon) | 177 |
| 760 FXP Power Drive – andre bruksområder | 177 |
| Oppbevaring | 178 |
| Instruksjoner for vedlikehold | 178 |
| Rengjøring | 178 |
| Bytte gjengebakker i gjengehoder..... | 178 |
| Feilsøking | 179 |
| Vedlikehold og reparasjon | 180 |
| Gjengeolje | 180 |
| Tilleggsutstyr | 180 |
| Avfallshåndtering | 180 |
| Elektromagnetisk kompatibilitet (EMC) | 180 |
| FCC/ICES-uttalelse | Innsiden av bakdeksel |
| EU-samsvarserklæring | Innsiden av bakdeksel |
| Livstidsgaranti | Bakside |

*Oversettelse av den originale bruksanvisningen

Sikkerhetssymboler

I denne bruksanvisningen og på produktet formidles viktig sikkerhetsinformasjon gjennom symboler og signalford. Denne delen er utarbeidet for å bedre forståelsen av disse signalfordene og symbolene.



Dette symbolet indikerer en sikkerhetsadvarsel. Det brukes for å advare om potensiell fare for personskade. Følg alle sikkerhetsadvarsler med dette symbolet for å unngå personskade eller dødsfall.



FARE FARE indikerer en farlig situasjon som vil føre til dødsfall eller alvorlig personskade dersom den ikke unngås.



ADVARSEL ADVARSEL indikerer en farlig situasjon som kan føre til dødsfall eller alvorlig personskade dersom den ikke unngås.



FORSIKTIG FORSIKTIG indikerer en farlig situasjon som kan føre til en mindre eller moderat personskade dersom den ikke unngås.



MERK MERK indikerer informasjon om mulig skade på eiendom.



Dette symbolet betyr at du bør lese bruksanvisningen grundig før du tar utstyret i bruk. Bruksanvisningen inneholder viktig informasjon om trygg og riktig bruk av utstyret.



Dette symbolet betyr at man alltid må bruke briller med bred innfatning eller vernebriller ved bruk av utstyret for å redusere risikoen for øyeskade.



Dette symbolet betyr at det er fare for at fingre, hender, klær eller andre gjenstander kan sitte fast mellom gjirene eller andre roterende deler og forårsake klemskader.



Dette symbolet betyr risiko for elektrisk støt.



Dette symbolet betyr risiko for at maskinen kan velte og forårsake slag- eller klemskader.



Dette symbolet betyr at du ikke må ha på hansker ved bruk av denne maskinen, dette for å unngå å bli sittende fast.



Dette symbolet betyr at må brukes støtteenhet for å motstå gjengekreftene, forbedre kontrollen og redusere faren for slag, knusing og/eller andre personskader.



Dette symbolet indikerer at det merkede utstyret overskrider 55 lb (25 kg). Utvis forsiktighet ved løfting eller flytting for å redusere faren for personskader.

Generelle sikkerhetsadvarsler for el-verktøy*

ADVARSEL

Les alle sikkerhetsadvarsler, instruksjoner, illustrasjoner og spesifikasjoner som følger med dette el-verktøyet. Unnlatelse av å følge alle instruksjonene som er oppført nedenfor kan føre til elektrisk støt, brann og/eller alvorlig personskade.

TA VARE PÅ ALLE ADVARSLER OG INSTRUKSJONER FOR FREMTIDIG REFERANSE!

Begrepet "el-verktøy" i advarslene henviser til elektrisk verktøy med strømforsyning fra strømmettet (med strømledning) og batteridrevet elektrisk verktøy (uten strømledning).

Sikkerhet på stedet hvor arbeidet utføres

- **Hold arbeidsstedet rent og godt belyst.** Det kan oppstå uhell i rotete eller mørke omgivelser.
- **Ikke bruk el-verktøy i eksplosive omgivelser, som for eksempel i nærheten av brennbare væsker, gasser eller støv.** El-verktøy danner gnister som kan antenne støv eller damp.
- **Hold barn og andre personer på avstand mens el-verktøyet brukes.** Hvis du blir distraheret, kan du miste kontrollen.

Elektrisk sikkerhet

- **El-verktøyet støpsler må passe til uttaket. Ikke modifier støpselet på noen måte. Bruk ikke adapterstøpsler med jordede el-verktøy.** Umodifiserte støpsler og passende uttak vil redusere risikoen for elektrisk støt.
- **Unngå kroppskontakt med jordede overflater, for eksempel rør, radiatorer, komfyrer og kjøleskap.** Det er økt fare for elektrisk støt hvis kroppen din er jordet.
- **El-verktøy må ikke utsettes for regn eller fuktighet.** Risikoen for elektrisk støt øker hvis det kommer vann inn i et el-verktøy.
- **Strømledningen må håndteres forsiktig. Bruk ikke strømledningen til å bære eller trekke el-verktøyet, og ikke trekk støpselet ut av uttaket ved å dra i strømledningen. Hold ledningen unna varme, olje, skarpe kanter og bevegelige deler.** Skadede eller sammenflettede ledninger øker faren for elektrisk støt.
- **Hvis el-verktøyet brukes utendørs, må det brukes en skjøteledning som er egnet for bruk utendørs.** Bruk av en ledning som er egnet for bruk utendørs, reduserer faren for elektrisk støt.

* Teksten brukt i avsnittet Generelle sikkerhetsadvarsler for el-verktøy i denne bruksanvisningen er ordrett, som påkrevd, fra den gjeldende standarden UL/CSA/EN 62841-1. Denne delen inneholder generell sikkerhetspraksis for mange ulike typer el-verktøy. Ikke alle forholdsregler gjelder for hvert verktøy, og noen gjelder ikke for dette verktøyet.

- Hvis el-verktøyet må brukes i fuktige omgivelser, må det brukes en strømforsyning med jordfeilbryter (GFCI). Dette reduserer risikoen for elektrisk støt.
- Hvis el-verktøyet må brukes i fuktige omgivelser, må det brukes en strømforsyning med strømkrets-bryter (RCD). Bruk av RCD reduserer risikoen for elektrisk støt.
- Det anbefales at verktøyet alltid forsynes via en RCD med en lekkasjestrøm på 30 mA eller mindre.

Personlig sikkerhet

- Vær årvåken og oppmerksom på det du gjør, og bruk sunn fornuft når du bruker el-verktøy. Ikke bruk el-verktøy hvis du er trett eller påvirket av narkotika, alkohol eller medisiner. Et øyeblikks uoppmerksomhet når du bruker el-verktøy kan føre til alvorlig personskade.
- Bruk personlig verneutstyr. Bruk alltid øyebeskyttelse/vernebriller. Bruk av verneutstyr når det trengs, som støvmaske, vernesko med antisklisåle, hjelm og hørselsvern, reduserer risikoen for personskader.
- Forhindre utilsiktet start av utstyret. Sørg for at bryteren står i AV-stillingen før du kobler verktøyet til en strømkilde og/eller batteripakke, plukker det opp eller bærer det. Hvis du bærer el-verktøy med fingeren på bryteren eller batteridrevne el-verktøy med bryteren ON, ber du om ulykker.
- Fjern alle justeringsnøkler eller skiftenøkler før du slår el-verktøyet på (ON). En skiftenøkkel eller justeringsnøkkel som er festet til den roterende delen av el-verktøyet kan føre til personskade.
- Ikke strekk deg for langt. Sørg for å ha sikkert fotfeste og god balanse hele tiden. Dette gir bedre kontroll over el-verktøyet i uforutsette situasjoner.
- Sørg for å være riktig kledd. Unngå løstsittende klær eller smykker. Hold hår, klær og hansker unna bevegelige deler. Løse klær, smykker eller langt hår kan sette seg fast i bevegelige deler.
- Hvis det er mulighet for tilkobling av enheter for støvuttrekking og støvoppsamling, må slike enheter kobles til og brukes riktig. Bruk av støvoppsamlere kan redusere risiko forbundet med støv.
- Ikke la erfaringer fra hyppig bruk av verktøy gjøre deg uvøren og overse sikkerhetsprinsippene for verktøy. En uforsiktig handling kan forårsake alvorlig personskade på en brøkdel av et sekund.
- Ikke bruk el-verktøyet dersom bryteren ikke slår det PÅ og AV. El-verktøy som ikke kan kontrolleres med bryteren, er farlig, og må repareres.
- Trekk ut støpselet fra kontakten og/eller koble batteriet fra el-verktøyet hvis dette kan tas av, før du foretar noen justeringer, bytter tilbehør eller plasserer el-verktøyet for oppbevaring. Slike forebyggende sikkerhetstiltak reduserer risikoen for at el-verktøyet kan startes opp ved et uhell.
- Oppbevar verktøy som ikke er i bruk utenfor barns rekkevidde og der det er utilgjengelig for andre som ikke er fortrolige med el-verktøyet eller disse instruksjonene for bruk av el-verktøyet. El-verktøy er farlige i hendene på brukere som ikke har fått opplæring.
- Vedlikehold av elektriske verktøy og tilbehør. Kontroller at det ikke er feiljusteringer eller kiling i bevegelige deler, og at det ikke er brudd på deler eller andre forhold som kan påvirke driften av el-verktøyet. Hvis el-verktøyet er skadet, må det repareres før bruk. Mange ulykker skyldes dårlig vedlikeholdte el-verktøy.
- Kutteverktøy må holdes skarpe og rene. Riktig vedlikeholdte kutteverktøy med skarpe kuttekanter vil redusere risikoen for kiling, og de er lettere å kontrollere.
- Bruk el-verktøy, tilbehør og verktøybits osv. i samsvar med disse instruksjonene, og ta hensyn til forholdene på arbeidsstedet og arbeidet som skal utføres. Bruk av el-verktøyet til andre formål enn de er ment for kan føre til en farlig situasjon.
- Hold håndtak og gripeflater tørre, rene og fri for olje og fett. Glatte håndtak og gripeflater gir ikke sikker håndtering og kontroll over verktøyet i uventede situasjoner.

Bruk og håndtering av batteridrevne verktøy

- Lad kun batteriet opp med lader som er spesifisert av produsent. Å bruke en lader for én type batteripakke til en annen type, kan forårsake risiko for brann.
- Bruk kun el-verktøy med batteripakker som er spesifikt utformet for det. Bruk av andre batteripakker kan forårsake risiko for personskade og brann.
- Når batteripakken ikke er i bruk, må den holdes unna andre metallobjekter, som binders, mynter, nøkler, spikere, skruer eller andre små metallobjekter som kan skape forbindelse fra en terminal til en annen. Hvis batteriets poler kortsluttes, kan det forårsake brannskår eller brann.
- Ved misbrukstilstander kan væske støtes ut fra batteriet. Unngå kontakt. Hvis kontakt oppstår, skyl med vann. Hvis væsken kommer i kontakt med øyne, skyl med vann og kontakt lege. Væske som kommer ut av batteriet kan forårsake irritasjon eller brannskår.

Bruk og håndtering av el-verktøy

- Ikke bruk makt på el-verktøyet. Bruk riktig el-verktøy til anvendelsen. Bruk av riktig el-verktøy sikrer at jobben utføres bedre, sikrere og i samsvar med utstyrets bruksområde.

- **Ikke bruk en batteripakke eller verktøy som er skadet eller modifisert.** Skadde eller modifiserte batterier kan vise uforutsigbar adferd som kan medføre brann, eksplosjon eller fare for personskader.
- **Ikke utsett en batteripakke eller et batteriverktøy for flammer eller overtemperatur.** Hvis batteriene utsettes for flammer eller temperaturer over 265 °F (130 °C), kan det forårsake eksplosjon.
- **Følg alle ladeinstruksjoner og ikke lad batteripakken utenfor temperaturområdet som er spesifisert i bruksanvisningen.** Feilaktig lading eller lading ved temperaturer utenfor det spesifiserte området kan føre til skade på batteriet og øke risikoen for brann.

Vedlikehold

- **El-verktøyet skal vedlikeholdes av en kvalifisert reparatør, og det skal bare brukes identiske reservedeler.** Dette vil sikre at el-verktøyet sikkerhet opprettholdes.
- **Utfør aldri vedlikehold på skadde batteripakker.** Batteripakker skal kun vedlikeholdes av produsenten eller autoriserte vedlikeholdsleverandører.

Spesifikk sikkerhetsinformasjon

⚠ ADVARSEL

Denne delen inneholder viktig sikkerhetsinformasjon som gjelder spesifikt for dette verktøyet. Les disse forholdsreglene grundig før du bruker RIDGID 760 Power Drive drivenhet for å redusere risikoen for elektrisk støt eller andre alvorlige personskader.

TA VARE PÅ ALLE ADVARSLER OG INSTRUKSJONER FOR FREMTIDIG REFERANSE!

Oppbevar denne instruksjonsboken sammen med maskinen tilgjengelig for brukeren.

Drivenhet sikkerhet

- **Bruk alltid støtteenheten som følger med verktøyet.** Hvis du mister kontrollen under bruk, kan det resultere i personskader.
- **Hold ermer og jakker kneppet under drift av verktøyet. Ikke strekk deg over verktøyet eller røret.** Klær kan komme borti røret eller verktøyet, noe som kan resultere i at de vikler seg fast.
- **Kun én person må kontrollere både arbeidet og driften av verktøyet.** Ekstra personer involvert i prosessen kan resultere i ikke tiltenkt drift og personskader.
- **Hold gulv tørre og fri for glatte materialer som olje.** Det oppstår lettere uhell på glatte gulv.

- **Ikke bruk hansker når du opererer verktøyet. Ikke strekk deg over verktøyet eller røret.** Hansker kan komme borti røret eller verktøyet, noe som kan resultere i at de vikler seg fast.
 - **Hold alltid drivenheten godt fast under gjenging eller når gjengehode trekkes ut av røret for å stå imot gjengekrefter, uansett bruk av støtteenhet.** Det vil redusere risikoen for slag, knusing og andre skader.
 - **Følg instruksjonene for riktig bruk av denne maskinen. Må ikke brukes til andre formål, som å bore hull eller dreie vinsjer.** Å bruke eller endre denne maskinen til andre formål, kan øke risikoen for alvorlige skader.
 - **Ikke bruk denne drivenheten hvis PÅ/AV-bryteren er ødelagt.** Denne bryteren er en sikkerhetsinnretning som gjør at du kan slå av motoren ved å slippe bryteren.
 - **Ikke bruk sløve eller skadde gjengebakker.** Skarpe kutteverktøy krever mindre moment og drivenheten blir enklere å kontrollere.
 - **Hold håndtakene tørre, rene og fri for olje og fett.** Dette gir bedre kontroll over verktøyet.
 - **Bruk bare RIDGID gjengehoder med RIDGID 760 EXP Power Drive.** Andre gjengehoder passer kanskje ikke korrekt inn i drivenheten og vil øke faren for skader på utstyret og personskader.
 - **Før drift av en RIDGID® Power Drive må du lese og forstå:**
 - Denne bruksanvisningen
 - Anvisningene for batteri/lader
 - Instruksjoner for alt annet utstyr eller materialer som brukes sammen med dette verktøyet
- Dersom advarslene og instruksjonene ikke følges, kan det føre til skade på eiendom og/eller alvorlig personskade.

RIDGID kontaktinformasjon

- Hvis du har spørsmål vedrørende dette RIDGID®-produktet:
- Kontakt din lokale RIDGID-forhandler.
 - Gå til RIDGID.com for å finne din lokale RIDGID-kontakt.
 - Kontakt Ridge Tools tekniske serviceavdeling på e-postadressen ProToolsTechService@Emerson.com, eller ring 844-789-8665 i USA eller Canada.

Beskrivelse

RIDGID® modell 760 FXP Power Drive er et batteridrevet verktøy som leverer effekt for gjenging av rør og ledninger. ROTASJON Forover og Revers kan velges med en Forover/Revers skyvebryter, mens PÅ/AV styres med en umiddelbar kontaktbryter.

Drivenheten bruker RIDGID 11-R (modell 760 FXP 11-R) og 12-R (modell 760 FXP 12-R) gjengehoder (avhengig av verktøyet kon-

figurasjon) for 1/8" – 2" rør. For modell 760 FXP 11-R-versjonen må det brukes en adapter for 1/8" – 1/4" størrelser. Denne adapteren og 1 1/2" – 2" størrelsene for 11-R, samt alle 12-R gjengehoder i modell 760 FXP 12-R, finnes i Power Drive ved å bruke en hurtighetsmekanisme. Andre gjengehoder, som f.eks. OO-R, kan brukes med adaptere. **Ved gjengehastigheter som overskrider 40 o/min, anbefales det å bruke RIDGID High Speed gjengebakker og Nu-Clear™, Endura-Clear™ eller Extreme Performance™ gjengeskjæringsolje for bruk med 760 FXP Power Drive.**

Verktøyets statuslampe viser informasjon som gjelder status for trådløs forbindelse, slutt på korrekt gjengeskjæring, batteristatus og feilstatus for verktøyet. Arbeidslampene rundt gjengehode-området slås på når PÅ/AV-bryteren trykkes for å belyse arbeidsområdet.

Drivenheten inneholder trådløs teknologi for å muliggjøre forbindelse med smarttelefoner og nettbrett. Se avsnittet "RIDGID Link App-forbindelse (Trådløs kommunikasjon)" for detaljer.

760 FXP 12-R Power Drive kan også brukes for å drive RIDGID 258/258XL rørkuttere og for andre applikasjoner, (se "Andre bruksområder").

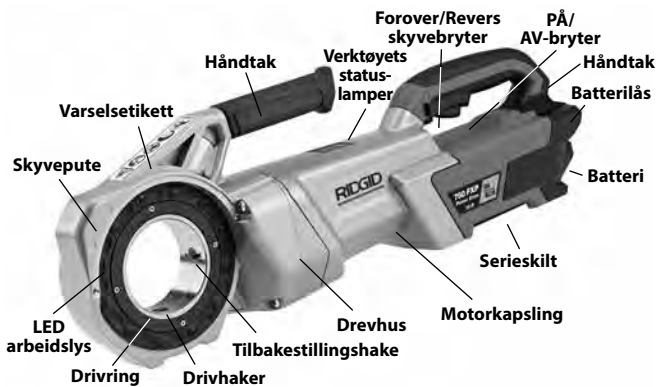

Figur 1 - 760 FXP Power Drive



Figur 2 - 692 Støttearm

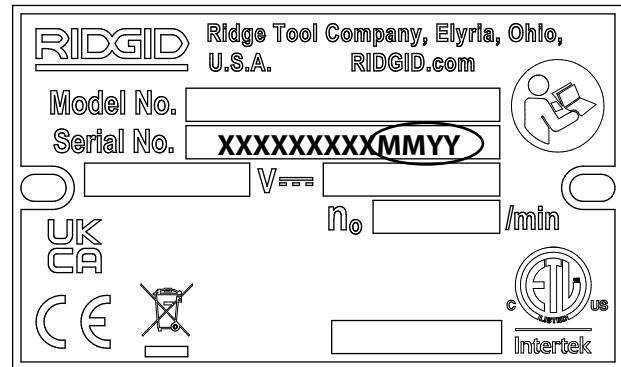

Serienummerskiltet for 760 FXP Power Drive er plassert på batteriskinnen under håndtaket. De siste 4 tallene i serienumeret angir produksjonsmåned og -år (MMYY).



Figur 3 - Maskinens serienummer

Spesifikasjoner

| | | |
|--------------------------|--|---------------------|
| Rørgjengingskapasitet... | rør 1/8" til 2" (3 til 50 mm) | |
| | bolt 1/4" til 1" (6 til 25 mm) | |
| | med OO-RB gjengehode | |
| Modell | 760 FXP-11-R | 760 FXP-12-R |
| Gjengehodeholder | 11-R Gjengehode | 12-R Gjengehode |
| | Festemekanisme | Festemekanisme |
| | (1 1/2 – 2 tommer) | |
| | Ringfjær | |
| | (1/8 – 1 1/4 tommer) | |
| Gjengetype..... | Høyhastighets gjengebakker | |
| | anbefales [#] | |
| Oljetype..... | RIDGID Nu-Clear™, Endura-Clear™ | |
| | eller Extreme Performance™ | |
| | gjengeskjæringsolje anbefales [#] | |
| Adapter..... | Brukes med | Ikke nødvendig |
| | 1/8" - 1/4" | |
| | gjengehoder | |
| Venstregjenger..... | Ja med passende gjengehode | |
| Støttearm..... | nr. 692 | |
| Strømforsyning..... | RIDGID RB-FXPXX Batteripakke | |
| | (Se avsnittet Tilleggsutstyr) | |
| Motortype..... | Børsteløs DC-motor | |
| Effekt..... | 1080 W | |
| Spenning..... | 54 V DC nominelt | |
| Strømforbruk..... | 20 A | |
| Driftshastighet | | |
| (turtall)..... | 42 o/min, ingen belastning | |
| Styring..... | Forover/Revers skyvebryter og | |
| | PÅ/AV umiddelbar kontaktbryter | |

| | Ikone | Blinkende lys | Uavbrutt lys | Betydning |
|---|---|---------------|--------------|--|
|  |  | Blå | | Forbindelse til RIDGID Link app er mulig. |
| | | | Blå (30s) | Forbindelse til RIDGID Link app er etablert. |
| |  | Grønt | | Nærmer seg slutten på gjenging for ½" - 2" NPT. Bruker bør følge nøye med på gjengehodeområdet da fullføring av gjenging nærmer seg. LED-arbeidslys vil også variere i lysstyrke. |
| | | Gult | | Batteriets lading er lav og det gjenstår bare et begrenset antall gjenginger før batteriet må lades (kan bare gjenge omtrent 3 2"-gjenginger eller 4-5 1"-gjenginger med gjenværende lading). |
| | | Gul Rød | | Batteriet lavt og verktøyet vil ikke fungere. Lad batteriet på nytt/sett inn fullt oppladet batteri. |
| | | | Gult | Vedlikehold er påkrevd. Se RIDGID Link app for mer informasjon. |
| | | Rødt | | Verktøyet har stoppet på grunn av en hendelse hvor brukbare grenser er overskredet (f.eks. strøm, temperatur eller stabilitet). Bekreft korrekt oppsett og start bruken på nytt. Se RIDGID Link app for mer informasjon. |
| | | | Rødt | Verktøyet har funksjonsfeil og fungerer ikke. Fjern batteriet og la verktøyet hvile, sett deretter inn batteriet igjen. Hvis lyset fortsatt er PÅ, må verktøyet vedlikeholdes. Se RIDGID Link app for mer informasjon. |
| | | Lilla | | Fastvareoppdatering pågår, verktøy kan ikke brukes under oppdatering. Se RIDGID Link app for mer informasjon. |
| | | Lilla Rød | | Fastvareoppdatering ble avbrutt og ikke fullført, verktøyet kan ikke brukes. Fortsett og fullfør oppdatering i henhold til instruksjoner i app. |

Figur 4 – Verktøyet statuslys

Drevhode.....Formstøpt aluminium, permanent smurt

Driftstemperatur.....-4 °F til 140 °F (-20 °C til 60 °C)

Lagringstemperatur.....-4 °F til 140 °F (-20 °C til 60 °C)

Trådløs forbindelse

Rekkevidde.....33 ft (10 m) Maks.

Dimensjoner27,8" x 5,2" x 9,1"
(706 mm x 132 mm x 231 mm)

Vekt (uten batteri/
tilbehør).....24,0 lb (10,9 kg)

Lydtrykk

(L_{PA})*82,6 dB(A), K=3

Lydeffekt

(L_{WA})*91,1 dB(A), K=3

Vibrasjon*<2,5 m/s², K=1,5

Bruk av lettmetall gjengebakker eller feil oljetyper (inkludert RIDGID Dark™) kan medføre redusert levetid for gjengebakken, dårlig gjengekvalitet eller redusert verktøyyttelse.

* Lyd- og vibrasjonsmålinger blir målt i henhold til en standardisert test iht. standarden NEK EN 62481-1.

- Vibrasjonsnivåer kan brukes for sammenligning med andre verktøy og for foreløpig vurdering av eksponering.

- Lyd- og vibrasjonsemissjoner kan variere ut fra sted og spesifikk bruk av disse verktøyene.
- Daglige eksponeringsnivåer for lyd og vibrasjon må evalueres for hver bruk, og egnede sikkerhetstiltak må iverksettes om nødvendig. Evaluering av eksponeringsnivåer må ta tiden et verktøy er slått av og ikke i bruk, med i beregningene. Dette kan redusere eksponeringsnivået betraktelig i løpet av den totale arbeidsperioden.

Standardutstyr

Se RIDGID-katalogen for detaljer om utstyr med spesifikke maskinkatalognummer.

MERK Valg av egnede materialer og installasjons-, skjøte- og utformingsmetoder er systemdesigneren og/eller installatørens ansvar. Valg av upassende materiale og metoder kan føre til systemfeil.

Rustfritt stål og andre korrosjonsbestandige materialer kan bli kontaminert under installasjon, skjøting og utforming. Denne kontaminasjonen kan føre til korrosjon og for tidlig svikt. En grundig vurdering av materialer og metoder for ulike driftsforhold, inkludert kjemiske og temperaturforhold, bør gjøres før installering.

Inspeksjon før drift

⚠ ADVARSEL



Inspiser 760 FXP Power Drive før hver bruk og rett opp eventuelle problemer for å redusere risikoen for alvorlige personskader fra elektrisk støt, knuseskader og andre årsaker og forhindre skade på drivenheten.

1. Sørg for at PÅ/AV-bryteren er frigjort og fjern batteriet fra verktøyet.
2. Fjern olje, fett og smuss fra drivenheten og støtteenheten inkludert håndtak og kontrolelementer. Dette gjør inspeksjonen lettere og bidrar til å hindre at du mister taket på maskinen eller betjeningselementet.
3. Inspiser drivenheten og støttearmen for følgende:
 - Riktig montering og vedlikehold, og at det er helt.
 - Skadde, skjeve eller fastsittende deler.
 - Korrekt drift i brytere (Figur 1).
 - Gripetennene på støttearmen er rene og i god stand. Tennene kan rengjøres med en stålbørste.
 - Varselskilt er til stede og leselige (Figur 1).
 - Andre forhold som kan forhindre trygg og normal drift.
 Hvis det oppdages noen problemer, må ikke drivenheten eller støtteenheten brukes før problemene har blitt reparert.
4. Inspiser kuttekantene til gjengebakkene for slitasje, misforming, hakk eller andre problemer. Sløve eller skadde kutteverktøy øker behovet for kraft, produserer dårlige gjenger og øker risikoen for personskader.
5. Undersøk og vedlikeholdt alt annet utstyr som brukes i henhold til instruksjonene for å sikre at alt fungerer som det skal.
6. Følg instruksjonene for *Klargjøring og betjening*, sjekk at drivenheten fungerer riktig.
 - Skyv Forover/Revers-skyvebryteren til Forover-posisjonen. Trykk og slipp PÅ/AV-bryteren. Bekreft at drivenheten roterer i riktig retning (se Figur 5A) og stopper når bryteren slippes.
 - Gjenta prosessen for Revers-drift (se Figur 5B). Hvis drivenheten ikke roterer i riktig retning, eller PÅ/AV-bryteren ikke styrer driften av maskinen, må maskinen ikke brukes før den er reparert.
 Posisjonen for Forover/Revers-skyvebryteren må bare endres når PÅ/AV-bryteren er sluppet. La drivenheten stanse helt før det veksles til omvendt retning med Forover/

Revers-glidebryteren. Det vil redusere risikoen for skader på drivenheten.

- Trykk og hold PÅ/AV-bryteren. Undersøk om de bevegelige delene er feiljustert, fastkilt eller om de lager rare lyder, og se etter andre uvanlige forhold. Slipp PÅ/AV-bryteren (ON/OFF). Hvis det oppdages noen uvanlige forhold, må ikke maskinen brukes før den har blitt reparert.

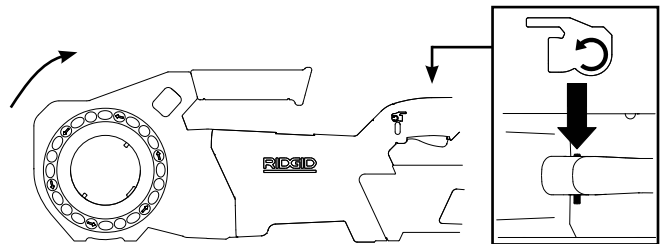

Figur 5A – FOROVER (i klokkeretningen) bryterposisjon

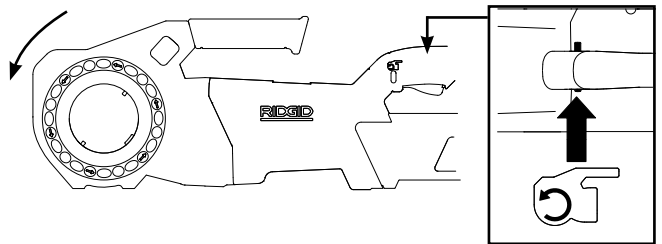

Figur 5B – REVERS (mot klokkeretningen) bryterposisjon

7. Slipp PÅ/AV-bryteren og fjern batteriet fra verktøyet med tørre hender.

Klargjøring og bruk

⚠ ADVARSEL



Sett opp og bruk drivenheten i henhold til disse prosedyrene for å redusere risikoen for personskader fra elektrisk støt, innvikling, slag, knusing og for å bidra til å forhindre maskinskade.

Bruk en egnet støtteenhet i henhold til disse instruksene. Støtteenheter forbedrer kontrollen og reduserer risikoen for slag, knusing og/eller andre skader.

Ved bruk av en annen støtteenhet enn den medfølgende støttearmen, må støtteenheten reagere mot drevhuset. Støtteenheter som har kontakt med motorhuset eller håndtaket, kan skade disse delene eller øke faren for skader.

Hold alltid drivenheten godt fast under gjenging eller når gjengehodet trekkes ut av røret for å stå imot gjengekrefter, uansett bruk av støtteenhet. Det vil redusere risikoen for slag, knusing og andre skader.

Ikke bruk hansker eller løse klær. Knepp igjen ermer og jakke. Løse klær kan henge seg fast i roterende deler og forårsake knuse- og slagskader.

Støtt rørene godt. Dette reduserer risikoen for at rør faller eller velter, eller alvorlige personskader.

Ikke bruk drivenheten uten at PÅ/AV-bryteren og Forover/Revers-glidebryteren fungerer korrekt.

Én person må kontrollere både arbeidsprosessen og PÅ/AV-bryteren. Ikke bruk maskinen sammen med flere personer. Hvis innvikling skulle oppstå, må operatøren ha kontroll over PÅ/AV-bryteren.

1. Sjekk arbeidsområdet for:
 - Tilstrekkelig lys.
 - Brennbare væsker, damper eller støv som kan antennes. Om dette er til stede, må du ikke bruke stedet før kildene er identifisert og problemet løst. Drivenhetene er ikke eksplosjonssikret og kan forårsake gnister.
 - Ryddige, jevne, stabile og tørre områder for alt utstyr og for operatør.
 - God ventilasjon. Ikke bruk maskinene på små, inne-lukkede områder.
2. Inspiser røret som skal gjenges og tilhørende koblinger og bekreft at den valgte drivenheten er riktig verktøy for jobben. Se *Spesifikasjoner*. Må ikke brukes til å lage gjenger i noe annet enn rette materialer.

Utstyr for andre applikasjoner finner du i Ridge Tool-katalogen, online på RIDGID.com eller ved å ringe Ridge Tool Technical Service på telefon 844-789-8665 fra USA og Canada.

3. Sørg for at utstyret som skal brukes, har blitt skikkelig inspisert.
4. Forbered røret etter behov. Sørg for at røret er kuttet rett og avgradert. Rør kuttet i vinkel kan skade gjengebakken under gjenging eller forårsake vanskeligheter med å få gjengehodet til å ta.

Installere gjengehoder

5. Montering av 12-R gjengehoder (760 FXP 12-R), 11-R (1½" - 2") Gjengehoder eller adapter (760 FXP 11-R):
 - a. Sørg for at PÅ/AV-bryteren er frigjort og at batteriet er fjernet fra verktøyet.
 - b. Drei drivringen mot klokkeretningen i pilenes retning for å åpne festemekanismen. Frigjør drivringen og bekreft at drivenheten blir stående i åpen posisjon (se Figur 6).
 - c. Sett gjengehodet eller adapterens rilleende helt inn i drivenheten for å låse festemekanismen automatisk. Drei gjengehodet inntil drivenhetens haker griper inn i rillen. 12-R gjengehodet kan settes inn fra begge sider i drivenheten.
 - d. Bekreft at gjengehodet/adapteren sitter fast.
 - e. For å fjerne gjengehodet dreies drivringen mot klokkeretningen i pilenes retning og holdes i ulåst posisjon.

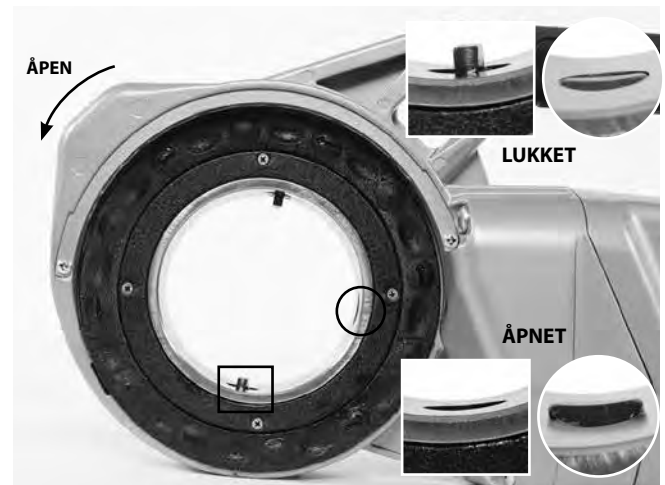

Figur 6A – Festemekanisme (760 FXP 12-R)

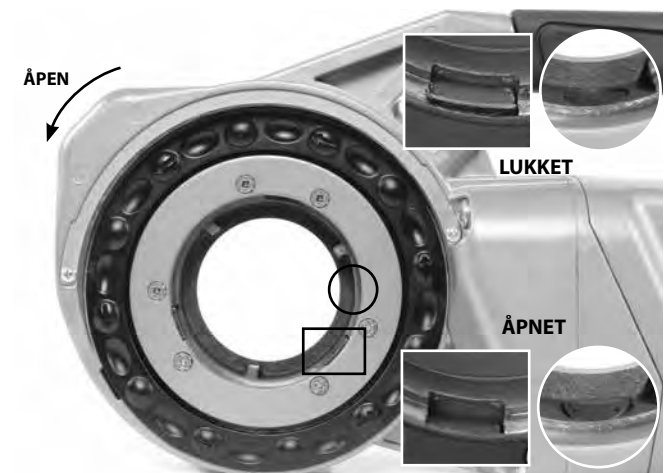

Figur 6B – Festemekanisme (760 FXP 11-R)



Figur 7 – Montering av adapter

6. Montering av 11-R gjengehoder, 1¼" og mindre (bare 760 FXP 11-R):
 - a. Sørg for at PÅ/AV-bryteren er frigjort og at batteriet er fjernet fra verktøyet.
 - b. Ved behov monteres adapteren, se *trinn 5*.
 - c. Sett den åttekantede enden på gjengehodet på tvers inn i drivenheten inntil den festes av fjæringen. Gjengehodene kan bare settes inn på adaptersiden av verktøyet.
 - d. For å fjerne trekkes gjengehodet ut av drivenheten. Bruk en hammer med mykt hode eller en trekloss for å banke gjengehodet ut ved behov. Ikke slå på gjengehodet, det kan skade verktøyet.

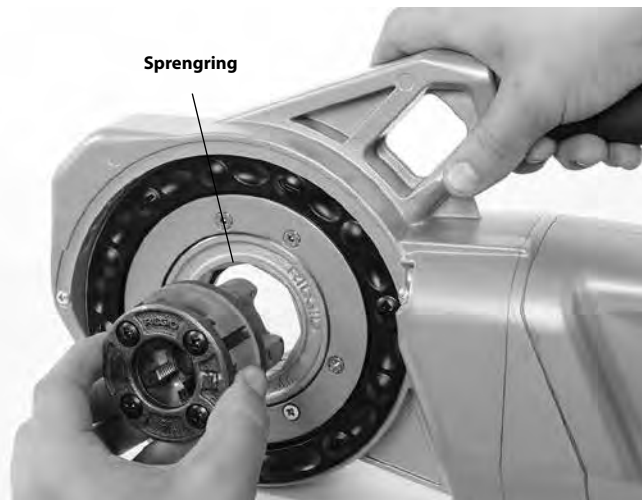

Figur 8 – Montering av 1¼" eller mindre 11-R gjengehoder (bare 760 FXP 11-R)

7. Plasser drivenhetens Forover/Revers-glidebryter for ønsket høyre- eller venstregjenging. Se *figur 9*.
 - a. Skyv glidebryteren til rotasjonsposisjon Forover. Dette lager høyregjenger når gjengehodet settes inn fra venstre (forsiden) av verktøyet.
 - b. Skyv glidebryteren til posisjonen Revers. Dette lager høyregjenger når gjengehodet settes inn fra høyre (baksiden) av verktøyet (bare for 760 FXP 12-R).
 - c. For venstregjenger, byttes Forover/Revers-glidebryterens posisjoner.

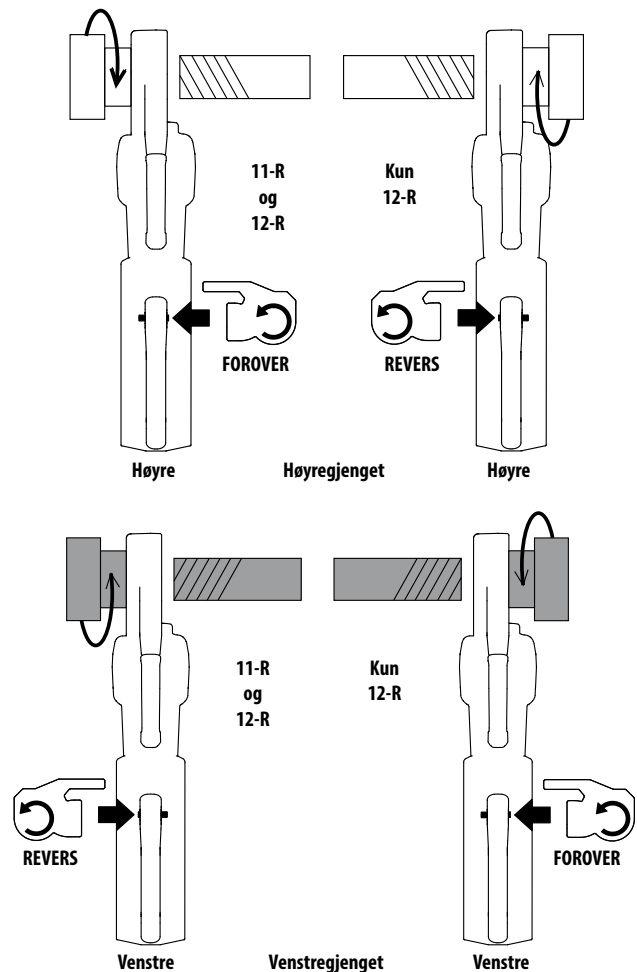

Figur 9 – Forover/Revers-glidebryter/Gjengehode-retning

8. Sørg for at røret som skal gjenges er stødig og festet så det ikke tipper under bruk. Bruk egnede rørstøtter for å støtte rørlengden.
9. Hvis 418 Oljesmører benyttes, kontrolleres nivået for RIDGID gjengeskjæringsolje. Fjern flisebrettet og bekreft at filterskjermen er ren og helt dekket av olje. Skift ut eller tilsett olje om nødvendig. Sett pannen til 418 oljesmører under rørenden som skal gjenges.

Ved bruk av Aerosol-olje, kontrolleres gjengeoljemengder i beholdere. Sørg for at det er nok olje for gjengedriften.

Motstå gjengekrefter

Bruk av den medfølgende støttearmen:

- a. Bruk alltid den medfølgende støttearmen med mindre den ikke kan brukes på grunn av plass eller andre begrensninger. Støttearmen klemmes mot røret og hjelper til med å motstå gjengekreftene.
- b. Plasser støttearmen på røret slik at enden av støttearmen tilpasses til enden av røret og toppen av støttearmen er horisontal (*Figur 10*). Dette plasserer

- støttearmen riktig for gjenging og forhindrer at det renner gjengeolje inn i Power Drive-huset (Figur 11).
- c. Sørg for at støttearmens kjeve er helt og holdent på linje med røret og stram støttearmens håndtak godt.



Figur 10A – Plassering av støttearmen

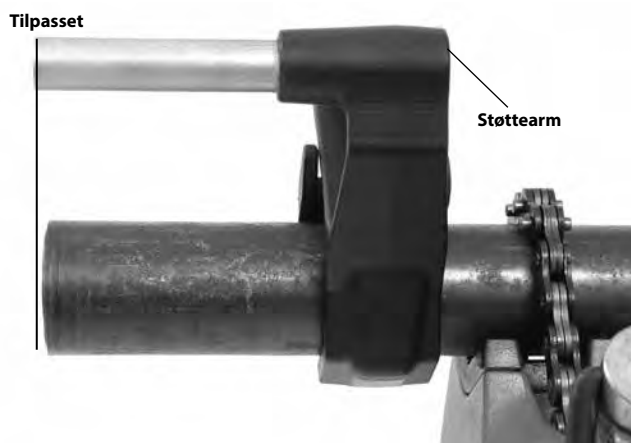

Figur 10B – Plassering av støttearmen



Figur 11 – Korrekt orientering av 760 FXP Power Drive

Når det ikke kan brukes støttearm:

Ved gjenging av rør på stedet eller lignende anvendelser er det mulig at støttearmen ikke kan brukes av plasshensyn.

- a. Hvis mulig, fjernes røret og gjenges i en skrustikke. Hvis dette ikke kan gjøres, må det brukes andre støtteenheter for å bidra til å motstå gjengekreftene, som f.eks. ved å plassere drivenhetens drevhus eller aluminiumsenheten mot en tilstøtende strukturenhet (eksempler kan være vegger, stolper eller bjelker). Dette krever at røret og omgivelsene kan motstå vekten av verktøyet og gjengekreftene. Det kan være nødvendig å sette opp midlertidige eller permanente støtter eller strukturelementer.
- b. For høyregjenger vil gjengehodet rotere med urviseren (sett mot gjengehodet). Krefter fra gjengemomentet vil være i motsatt eller moturs retning. Rotasjon og krefter vil være omvendt for venstregjenger. Sørg for at støtteenheten er satt opp slik at den absorberer gjengekraften korrekt.
- c. Ikke plasser drivenhetens håndtak, plasthus eller batteri mot tilstøtende strukturelementer for å motstå gjengekreftene, da dette kan medføre skader på drivenheten.
- d. Hold drivenheten mot strukturelementet og ikke plasser fingre eller hender mellom drivenheten og strukturelementet. Når gjengehodet skal skrues ut av gjengene, må du alltid holde drivenheten godt fast for å motstå kreftene når gjengetrådene brytes. Disse trinnene vil redusere risikoen for slag, knusing og andre skader. PÅ/AV-bryteren kan slippes når som helst for å slå drivenheten av.

Hold alltid drivenheten godt fast under gjenging eller når gjengehode trekkes ut av røret for å stå imot krefter, uansett bruk av støtteenhet. Det vil redusere risikoen for slag, knusing og andre skader. PÅ/AV-bryteren kan slippes når som helst for å slå drivenheten av.

Montering/demontering av batteri

10. Sørg for at hendene er tørre og sett inn et fullt oppladet batteri i drivenheten. Verktøyets statuslamper vil lyse. Se figur 4.

Verktøyet har en lås for å gripe fast batteriet. Låsen griper inn med en lyd når batteriet er satt inn. Bekreft ved å trekke lett i batteriet og sørg for at det ikke løsner fra verktøyet.

For å fjerne batteriet presses låsen og batteriet skyves ut av verktøyet.

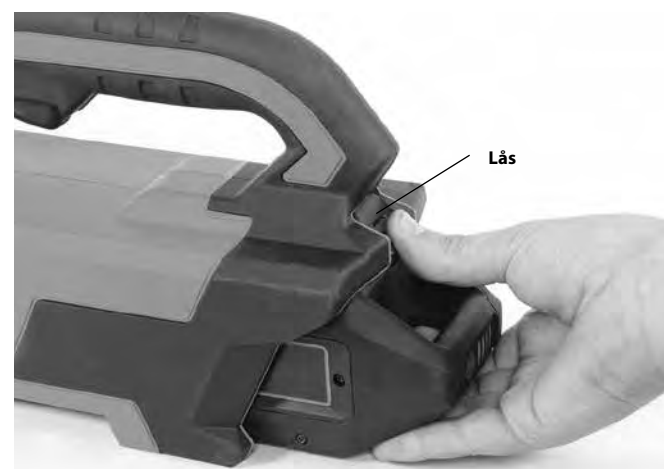

Figur 12 – Batterilås

Gjenging

11. Plasser gjengehodet over rørenden og støtt drivenheten som angitt i avsnittet *Motstå gjengekrefter*.
12. Aktiver samtidig PÅ/AV-bryteren og skyv mot skyveputen eller gjengehodets dekkplate med håndflaten på den ledige hånden for å starte gjengingen (se Figur 13). LED-arbeidslyset lyser når PÅ/AV-bryteren er trykket. For anvendelser som krever bruk av 11-R adapter (for gjengehoder på 1/8" til 1/4"), må det bare trykkes på gjengehodets dekkplate.



Figur 13A – Starte gjengingen med gjengehodets dekkplate



Figur 13B – Starte gjengingen med skyveputen

Ikke bruk hansker, smykker eller en klut mens du trykker – det øker risikoen for innvikling og skade. Når gjengebakkene griper i røret, blir gjengene kuttet mens gjengebakkene trekkes mot enden av røret.

Hold alltid godt tak i drivenhetens håndtak for å motstå håndtakskraftene. Støtteenheter kan glippe og gjøre at drivenheten beveger på seg. PÅ/AV-bryteren kan slippes når som helst for å slå drivenheten av.

13. Stopp skyvingen på skyveputen eller gjengehodets dekkplate og tilfør en rikelig mengde med RIDGID gjengeskjæringsolje på området som skal gjenges. Dette vil redusere gjengemomentet, forbedre gjengekvaliteten og øke gjengehodets levetid (se Figur 14).

Drivenheten stopper hvis verktøyet roterer raskt og overskrider en forhåndsbestemt vinkel. Hvis verktøyet stoppes av denne årsaken, fjernes verktøyet røret, støtt opp drivenheten på korrekt måte i henhold til avsnittet *Motstå gjengekrefter* og fortsett driften.



Figur 14 – Gjenging av rør

14. Drivenheten varslar brukeren når gjengehodet nærmer seg enden på en typisk gjenging for de fleste rørstørrelser/typer. Den nedre lysdioden i verktøyets statuslamper blinker grønt, og LED-arbeidslyset varierer intensitet for å indikere at brukeren har gjenget omtrent 8-9 omdreininger basert på størrelse og signaliserer at brukeren må legge nøyere merke til gjengehodeområdet da avslutningen av gjengingen nærmer seg, dette er ikke ment å indikere at gjengingen er ferdig. Funksjonen kan bare brukes på 1/2" - 2" NPT-gjenger, lysdioden lyser ikke for mindre gjenger. Se figur 4.

Drivenheten er utstyrt med LED-arbeidslys for å bedre synligheten til gjengehodeområdet ved gjenging. Trykk inn PÅ/AV-bryteren inntil enden på røret er jevn med kanten på gjengebakkene og slipp bryteren. La drivenheten stoppe helt.



Figur 15 – Rør på linje med kanten av gjengebakkene

15. Sett Forover/Revers-skyvebryteren i revers og aktiver PÅ/AV-bryteren for å fjerne gjengehodet fra det gjengede røret. Hold godt tak i drivenhetens håndtak for å motstå håndtakskrefte som oppstår når gjengehodene trekkes tilbake.

MERK Posisjonen for Forover/Revers-skyvebryteren må bare endres når PÅ/AV-bryteren er sluppet. La drivenheten stanse helt før det veksles til omvendt retning med glidebryteren. Det vil redusere risikoen for skader på drivenheten.

16. Slipp PÅ/AV-bryteren og fjern drivenheten og gjengehodet fra røret.
17. Fjern batteriet fra drivenheten med tørre hender.
18. Tørk olje og rester fra gjengene og ut av gjengehodet, pass på at du ikke kutter deg på skarpe rester eller kanter. Tørk opp ev. oljesøl i arbeidsområdet.

Undersøke gjengene

1. Fjern olje, flis eller rester fra gjengene.
2. Foreta en visuell sjekk av gjengene. Gjenger skal være glatte og hele med fin fasong. Hvis gjengene er revnet, tynn eller hvis røret ikke er rundt, kan det hende at gjengene ikke vil være tette. Se i *Feilsøking*-tabellen for hjelp til å diagnostisere disse problemene.
3. Undersøk gjengestørrelsen. Foretrukket metode for å sjekke gjengestørrelsen er med et rundt gjengelære. Det finnes flere ulike typer gjengelærer, og bruken kan variere fra det som er vist på *Figur 16*.
 - Skru ringlæret på gjengene og stram til for hånd.
 - Se hvor langt rørenden går gjennom ringlæret. Enden på røret skal være jevn med gjengelærets side, pluss/minus én omdreining. Skjær av gjengen, juster gjengehodet og kutt en ny gjenge dersom gjengen ikke har riktig mål. Det å bruke en gjenge som ikke har riktig mål kan forårsake lekkasjer.

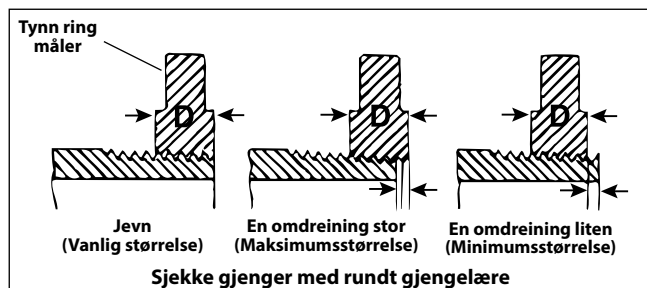

Figur 16 – Undersøk gjengestørrelsen

- Hvis et ringlære ikke er tilgjengelig for å måle gjengestørrelsen, er det mulig å bruke en ny, ren del som er representativ for de som brukes i arbeidet, til å måle gjengestørrelsen. For 2"- og mindre NPT-gjenger skal gjengene kuttes til å oppnå 4 til 5 omdreininger for

hånd med delen, og for 2" og mindre BSPT-gjenger skal det være 3 omdreininger.

RIDGID Link App-forbindelse (Trådløs kommunikasjon)

RIDGID® 760 FXP Power Drive inneholder trådløs teknologi som muliggjør kommunikasjon med smarttelefoner og nettbrett ("enheter") som er korrekt utstyrt og bruker iOS eller Android operativsystemer.

1. Last ned riktig RIDGID® Link-app til din enhet ved å gå til RIDGID.com/apps eller ved å gå til Google Play-butikk eller Apple App Store.
2. Etter at batteriet er montert eller etter at PÅ/AV-bryteren er trykket, vil den øverste lysdioden i verktøyets statuslamper blinke blått når kommunikasjonen til en enhet er mulig. *Se figur 4.*
3. Finn RIDGID Link app-ikonet på din enhet og start appen ved å velge ikonet. I appen søkes verktøy i nærheten og det ønskede RIDGID-verktøyet velges. Se instruksjonene for din enhet for spesifikk informasjon om hvordan det tilkobles via trådløs teknologi. Når det er tilkoblet, vil den øverste lysdioden i verktøyets statuslamper lyse blått.

Etter den opprinnelige koblingen vil de fleste enhetene kobles automatisk til verktøyene når trådløs teknologi er aktiv og innen rekkevidde og hvis enhetens innstillinger er konfigurert for dette. Power drive må være mindre enn 33 ft (10 m) fra enheten som skal oppdages. Alle hindringer mellom verktøyet og enheten kan redusere driftsrekkevidden.
4. Følg app-instruksjonene for korrekt bruk.
5. Den trådløse kommunikasjonen slås AV når batteriet fjernes fra verktøyet.

760 FXP Power Drive – andre bruksområder

Denne bruksanvisningen inneholder spesifikke instruksjoner for bruk av 760 FXP Power Drive for å gjenge med ulike RIDGID gjengehoder. Ved bruk med annet RIDGID-utstyr (som RIDGID 258/258XL rørkutter) må du følge instruksjonene og advarslene som følger med det RIDGID-utstyret for riktig oppsett og bruk. Det anbefales at 760 FXP Power Drive kjøres i Revers ved bruk av RIDGID 258/258XL elektrisk rørkutter.

Den grønne lysdioden som indikerer at brukeren nærmer seg slutten på en typisk gjenging, kan lyse under bruk i andre anvendelser, men skal da ignoreres. Lysdioden slås av etter omtrent 3-4 ekstra omdreininger.

RIDGID kan ikke gi spesifikke instruksjoner for alle mulige bruksområder for 760 FXP Power Drive. Brukeren må evaluere det spesifikke arbeidsscenariet og bruke gode arbeidsrutiner

og metoder. Hvis det er noen tvil om bruken av denne Power Drive drivenheten for slike andre oppgaver, må den ikke brukes.

Hvis 760 Power Drive brukes til andre formål, må dette evalueres nøye og arbeidet må forberedes i henhold til de generelle retningslinjene nedenfor. Denne Power Drive drivenheten vil levere høye momenter og tilsvarende store håndtakskrefter som kan forårsake slag og knuseskader.

- RIDGID 774 firkantadapter kan brukes for å tilpasse modell 760 FXP 12-R Power Drive til å dreie en hann 15/16" firkant. Fest adapteren godt for å forhindre at den løsner under bruk.
- En egnet metode for å motstå alle håndtakskreftene må utvikles (se avsnittet "Motstå gjengekrefter"). Kreftene kan overskride 1000 lb (455 kg). Støtteenheter kan plasseres mot drevhuset på 760 FXP Power Drive (Figur 1).
- Hold alltid drivenheten mot støtteenheten – ikke plasser kroppsdeler mellom drivenheten og støtteenheten.
- Det må ikke være noen relativ bevegelse mellom drivenheten og støtteenheten under bruk.
- Bekreft at applikasjonen (som drift eller betjening av en ventil) kan bevege seg fritt, ikke sitter fast og at bevegelsesendene er kjent. Hvis systemet sitter fast eller stanser under bruk, vil håndtakskreftene øke abrupt og betraktelig, eller drivenheten kan rotere.
- Hvis den brukes til betjening eller drift av ventiler eller annet utstyr, må alle instruksjonene fra utstyrets produsent følges. Ikke overbelast utstyret.
- Bruk slik at drivenhetens reaksjonskrefter trekker bort fra brukeren.
- Slipp PÅ/AV-bryteren når som helst for å slå av drivenheten. Sørg for at du har mulighet til å slippe PÅ/AV-bryteren.

Oppbevaring

⚠ ADVARSEL Fjern batteriet fra 760 FXP Power Drive. Power Drive og batteriet må holdes tørre og innendørs eller godt tildekket hvis de brukes utendørs. Unngå oppbevaring i ekstrem hete eller kulde. Oppbevar maskinen på et låst område som er utenfor rekkevidde for barn og andre som ikke er kjent med Power Drive. Denne maskinen kan forårsake alvorlig personskade i hendene på brukere som ikke har fått opplæring. Se håndboken for batteri/lader.

Instruksjoner for vedlikehold

⚠ ADVARSEL

Sørg for at PÅ/AV-bryteren er sluppet og at batteriet er fjernet fra verktøyet før det utføres vedlikehold eller gjøres noen justeringer.

Vedlikehold verktøyet i henhold til disse prosedyrene for å redusere risikoen for personskader fra elektrisk støt, innvikling eller andre forhold.

Rengjøring

1. Tøm gjengeflisene fra flisebrettet til 418 oljesmører etter hver bruk og tørk ut alle oljerester.
2. Tørk av olje, fett eller urenheter fra drivenheten inkludert håndtak og betjeningslementer. Rengjør gjengehodets festemekanisme.
3. Tørk av olje, fett eller smuss fra støttearmen. Ved behov rengjøres støttearmkjevne med en stålborste og mateskruegjengene smøres med lett smøreolje. Tørk overflødig olje fra eksponerte overflater.
4. Fjern fliser og smuss fra gjengehodene.

Bytte gjengebakker i gjengehoder

Ved gjengehastigheter som overskrider 40 o/min, anbefales det å bruke RIDGID High Speed gjengebakker for bruk med 760 FXP Power Drive. Bruk av lettmetall gjengebakker kan medføre redusert levetid for gjengebakken, dårlig gjengekvalitet eller redusert verktøyyttelse. Et utvalg gjengebakker er tilgjengelige for installasjon i RIDGID 11-R eller 12-R gjengehoder. Se katalogen for tilgjengelighet.

Fjern de fire skruene fra dekselet og fjern dekselplaten.

1. Fjern de gamle gjengebakkene fra gjengehodet.
2. Sett nye gjengebakker inn i hullene - nummerert kant opp. Tallene på gjengebakkene må stemme med tallene på sporene på gjengehodene. Bytt alltid gjengebakkene som et sett.

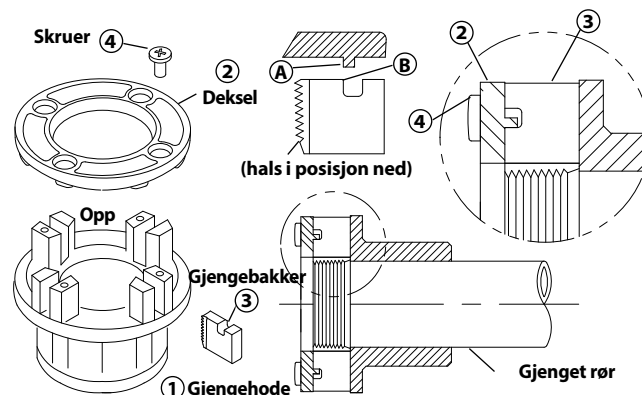

Figur 17 – Installere gjengebakker i gjengehodet

3. Sett tilbake dekselplaten og stram de fire skruene lett.
4. Plasser gjengehodet på allerede gjenget rør inntil gjengebakken begynner å drive gjenger. Denne kraften stopper på gjengebakker utover mot tapper på dekkplaten og setter størrelsen riktig.
5. Stram de fire skruene godt. Fjern det gjengede røret og utfør et prøvecutt.

Feilsøking

| SYMPTOM | MULIGE ÅRSAKER | LØSNING |
|--|--|--|
| Maskinen vil ikke gå. | Batteriet er helt utladet eller batteriet fungerer ikke lenger. Batteriet er ikke satt korrekt inn i verktøyets håndtak. Verktøyet har nådd grense for overtemperatur. | Sett inn fulladet batteri/erstatt batteri. Sjekk at batteriet er satt helt inn. Fjern batteri og la verktøyet avkjøles i 30 minutter før bruken gjenopptas. |
| Maskinen kan ikke lage gjenger. | Festemekanisme for gjengehode åpen. Sløve gjengebakker. Overbelastning grunnet slitte eller ikke runde gjenger Dårlig kvalitet eller utilstrekkelig gjengeolje. Utilstrekkelig spenning. | Drei gjengehodet med hodet for å feste drivhaker i spor og steng festemekanismen. Skift ut gjengebakkene. Se mulige grunner under. Bruk RIDGID® Nu-Clear™, Endura-Clear™ eller Extreme Performance™ gjengeskjæringsolje i passende mengder. Kontroller batteriets lade nivå og lad batteriet. |
| Gjengehodet begynner ikke å gjenge. | Gjengehodet ikke på linje med rørenden. Rørende ikke kuttet rett. Sløve eller ødelagte gjengebakker. Maskinen går feil vei. Gjengebakkesettet er ikke satt riktig inn i gjengehodet. | Skyv mot skyveputen (for 12-R eller 1½" -2" 11-R) eller dekselplaten for gjengehodet for å starte gjengingen. Kutt rørenden rett. Skift ut gjengebakkene. Kontroller posisjonen for Forover/Revers-glidebryteren. Sørg for at gjengestålet er satt utover mot dekkplaten tapper. Bekreft at gjengebakkene er i korrekt posisjon inne i gjengehodet. |
| Ødelagte gjenger. | Feil gjengebakketype brukt. Skadde, hakkete eller slitte gjengebakker. Feil eller ikke tilstrekkelig med gjengeolje. Feil type materiale i gjengebakkene. Dårlig rørmateriale/-kvalitet. | Bruk bare RIDGID High-Speed gjengebakker. Skift ut gjengebakkene. Bruk bare RIDGID® Nu-Clear™, Endura-Clear™ eller Extreme Performance™ gjengeskjæringsolje i passende mengder. Velg rustfritt stål for høye hastigheter eller en legering som er egnet for bruken. Bruk bedre rørkvalitet. |
| Gjenger ute av runde eller knust. | Tykkelsen på rørvæggen er for tynn. | Bruk str. 40 eller større veggtykkelse. |
| Støtteenhet roterer under gjenging. | Støttearmens kjever er skitne. Støttearmen er ikke justert riktig. Støttearmen er ikke stram. | Rengjør med stålbørste. Rett støttearmen inn helt på linje med røret. Stram mateskruen. |
| Tynne gjenger. | Gjengebakkene er ikke plassert i riktig rekkefølge. | Plasser gjengebakkene i de riktige sporene i gjengehodet. |

Vedlikehold og reparasjon

⚠ ADVARSEL

Feil vedlikehold eller reparasjon kan gjøre 760 FXP Power Drive farlig å bruke.

"Instruksjoner for vedlikehold" beskriver de fleste vedlikeholdsbehovene til denne maskinen. Eventuelle problemer som ikke er dekket av dette avsnittet, bør kun håndteres av et autorisert uavhengig RIDGID-servicesenter. Bruk kun RIDGID servicedeler.

For informasjon om ditt nærmeste autoriserte uavhengige RIDGID-servicesenter eller for spørsmål om vedlikehold eller reparasjon, se avsnittet *Kontaktinformasjon* i denne håndboken.

Gjengeolje

For informasjon om bruk og håndtering av RIDGID® gjengeskjæringsolje, se etikettene på beholderen og Sikkerhetsdataark (SDS). Sikkerhetsdataarket er tilgjengelig på RIDGID.com eller ved å kontakte Ridge Tools tekniske serviceavdeling på 844-789-8665 i USA og Canada eller på e-post: ProToolsTechService@Emerson.com

Tilleggsutstyr

⚠ ADVARSEL

For å redusere risikoen for alvorlige personskader må det kun benyttes tilbehør som er spesielt designet og anbefalt for bruk sammen med RIDGID 760 FXP Power Drive, som oppført i listen.

| Modellnr. | Katalognr. | Beskrivelse |
|--|------------|---|
| 760 FXP 12-R | 42600 | 770 adapter for 00-R (1/8" – 1") og 00-RB (1/4" – 1") |
| | 42605 | 771 adapter for 0-R (1/8" – 1") |
| | 42610 | 772 adapter for 11-R (1/8" – 1 1/4") |
| | 42615 | 773 adapter for 111-R (1/8" – 1 1/4") |
| | 42620 | 774 firkantadapter 15/16" |
| 760 FXP 11-R | 39187 | Skrallering |
| 760 FXP 11-R og 760 FXP 12-R | 45928 | 692 støttearm |
| | 74463 | Bærekoffert |
| | 10883 | 418 Oljesmører med 1 gallon Nu-Clear olje |
| | 22088 | Ekstrem ytelse aerosol gjengeskjæringsolje |
| | 16703 | 425 1/8" – 2 1/2" TRISTAND skrustikke |
| | 36273 | 460-6 1/8" – 6" TRISTAND skrustikke |

Batteri og adapterpakker

| Katalognr. | Beskrivelse |
|------------|--------------------------------|
| 70788 | RB-FXP40 4,0 Ah Li-Ion batteri |
| 70793 | RB-FXP80 8,0 Ah Li-Ion batteri |

Avfallshåndtering

Deler av dette verktøyet inneholder verdifulle materialer som kan resirkuleres. Det kan finnes lokale selskaper som spesialisere seg på resirkulering. Kasser komponentene i samsvar med alle gjeldende bestemmelser. Kontakt dine lokale myndigheter for mer informasjon om avfallshåndtering.

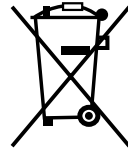

For land i EF: Ikke kast elektrisk utstyr sammen med husholdningsavfall!

Ifølge EU-direktivet 2012/ 19/EU for elektrisk avfall og elektronisk utstyr og implementeringen i nasjonal lovgivning, må elektrisk utstyr som ikke lenger kan brukes, samles inn separat og kasseres på riktig måte med hensyn til miljøet.

Elektromagnetisk kompatibilitet (EMC)

Elektromagnetisk kompatibilitet (EMC) betyr produktets evne til å fungere jevnt i omgivelser hvor det finnes elektromagnetisk stråling og elektrostatisk utlading, uten at det forårsaker elektromagnetisk interferens på andre instrumenter.

MERK

Disse verktøyene samsvarer med alle gjeldende EMC-standarder. Det er imidlertid umulig å utelukke muligheten for interferens på andre apparater. Alle EMC-relaterte standarder som har blitt testet nevnes i verktøyets tekniske dokument.

Käyttölaite

760 FXP Käyttölaite



VAROITUS!

Lue tämä käyttäjän käsikirja huolellisesti ennen tämän työkalun käyttöä. Jos tämän käyttöohjeen sisältö ymmärretään väärin tai sitä ei noudateta, seurauksena voi olla sähköisku, tulipalo ja/tai vakava henkilövahinko

760 FXP Käyttölaite

Merkitse sarjanumero alla olevaan tilaan ja säilytä tyyppikilvessä näkyvä tuotteen sarjanumero.

Sarjanro

Sisällysluettelo

| | |
|--|-------------------------|
| Turvallisuussymbolit | 183 |
| Yleiset sähkötyökaluihin liittyvät turvallisuusvaroitukset* | 183 |
| Työalueen turvallisuus | 183 |
| Sähköturvallisuus..... | 183 |
| Henkilökohtainen turvallisuus..... | 184 |
| Sähkötyökalun käyttäminen ja hoitaminen..... | 184 |
| Akkutyökalun käyttäminen ja hoitaminen..... | 184 |
| Huolto | 185 |
| Erityisiä turvallisuustietoja | 185 |
| Käyttölaitteen turvallisuus | 185 |
| RIDGID-yhteystiedot | 185 |
| Kuvaus | 185 |
| Tekniset tiedot | 186 |
| Vakiovarusteet..... | 187 |
| Tarkastus ennen käyttöä | 188 |
| Valmistelut ja käyttö | 188 |
| Kierrepäiden asennus | 189 |
| Kierteitysvoimien vastustaminen..... | 190 |
| Akun asennus/irrotus | 191 |
| Kierteitys | 192 |
| Kierteiden tarkastus | 193 |
| RIDGID Link -sovelluksen yhdistäminen (langaton tiedonsiirto) | 193 |
| 760 FXP Käyttölaite – muut käytöt | 194 |
| Säilytys | 194 |
| Huolto-ohjeet | 194 |
| Puhdistus..... | 194 |
| Terien vaihto kierrepäihin..... | 194 |
| Vianmääritys..... | 195 |
| Huolto ja korjaus | 196 |
| Kierteitysöljy | 196 |
| Lisävarusteet | 196 |
| Hävittäminen | 196 |
| Sähkömagneettinen yhteensopivuus (EMC) | 197 |
| FCC/ICES-lausunto | Takakannen sisäpuolella |
| EU-vakuutus | Takakannen sisäpuolella |
| Elinikäinen takuu | Takakansi |

*Alkuperäisten ohjeiden käännös

Turvallisuussymbolit

Tässä käyttäjän käsikirjassa ja tuotteessa annetaan tärkeitä turvallisuustietoja käyttämällä turvallisuussymboleja ja signaalisanoja. Tässä osiossa kuvataan nämä signaalisanat ja symbolit.



Tämä on turvallisuusasiasta varoittava symboli. Sitä käytetään varoittamaan mahdollisesta henkilövahingon vaarasta. Noudata symbolin perässä annettuja turvallisuusohjeita, jotta vältät mahdollisen henkilövahingon tai kuoleman.

VAARA

VAARA tarkoittaa vaarallista tilannetta, joka johtaa kuolemaan tai vakavaan henkilövahinkoon, ellei sitä vältetä.

VAROITUS

VAROITUS tarkoittaa vaarallista tilannetta, joka voi johtaa kuolemaan tai vakavaan henkilövahinkoon, ellei sitä vältetä.

VARO

VARO tarkoittaa vaarallista tilannetta, josta voi olla seurauksena lievä tai kohtuullinen loukkaantuminen, ellei sitä vältetä.

HUOMAUTUS

HUOMAUTUS tarkoittaa tietoja, jotka auttavat välttämään omaisuusvahinkoja.



Tämä symboli tarkoittaa, että käyttäjän käsikirja on luettava huolellisesti ennen laitteen käyttämistä. Käyttäjän käsikirja sisältää tärkeitä tietoja laitteen turvallisesta ja oikeaoppisesta käytöstä.



Tämä symboli tarkoittaa, että tätä laitetta käytettäessä on aina käytettävä sivusuojuksilla varustettuja turvalaseja tai suojalaseja silmävaurioiden välttämiseksi.



Tämä symboli tarkoittaa, että sormet, kädet, vaatteet tai muut kohteet voivat tarttua hammaspyöriin tai pyöriviin osiin tai niiden väliin ja aiheuttaa puristumisvammoja.



Tämä symboli tarkoittaa sähköiskun vaaraa.



Tämä symboli ilmoittaa koneen kaatumisriskistä, josta voi olla seurauksena puristus- tai iskuvammoja.



Tämä symboli tarkoittaa, että tätä konetta käytettäessä ei saa käyttää käsineitä tarttumisvaaran vähentämiseksi.



Tämä symboli tarkoittaa, että on käytettävä tukilaitetta kierteitysvoimien vastustamiseksi, hallinnan parantamiseksi ja iskeytymis-, puristumis- ja/tai muiden vammojen riskin vähentämiseksi.



Tämä symboli osoittaa, että merkitty laite painaa yli 55 lbs. (25 kg). Ole varovainen nostaessasi tai siirtäessäsi konetta loukkaantumisvaaran vähentämiseksi.

Yleiset sähkötyökaluihin liittyvät turvallisuusvaroitukset*

VAROITUS

Lue kaikki turvallisuusvaroitukset, ohjeet, kuvat ja erittelyt ennen tämän sähkötyökalun käyttöä. Jos kaikkia seuraavassa lueteltuja ohjeita ei noudateta, seurauksena saattaa olla sähköisku, tulipalo ja/tai vakava henkilövahinko.

SÄILYTÄ KAIKKI VAROITUKSET JA OHJEET MYÖHEMPÄÄ KÄYTTÖÄ VARTEN!

Varoituksissa käytettävä termi "sähkötyökalu" viittaa verkkovirtakäyttöisiin sähkötyökaluihin (joissa on virtajohto) sekä akkukäyttöisiin sähkötyökaluihin (joissa ei ole virtajohtoa).

Työalueen turvallisuus

- Pidä työalue siistinä ja hyvin valaistuna. Epäsiisti tai pimeä työalue altistaa onnettomuuksille.
- Älä käytä sähkötyökaluja räjähdysriskissä ympäristöissä, kuten syttyvien nesteiden, kaasujen tai pölyn läheisyydessä. Sähkötyökaluista syntyy kipinöitä, jotka saattavat sytyttää pölyn tai höyryt.
- Älä käytä sähkötyökalua lasten tai sivullisten läheisyydessä. Häiriötekijät saattavat johtaa hallinnan menettämiseen.

Sähköturvallisuus

- Sähkötyökalun pistokkeiden on sovittava pistorasiaan. Pistoketta ei saa koskaan muuttaa millään tavalla. Älä käytä pistokeadapttereita maadoitettujen sähkötyökalujen kanssa. Muokkaamattomat pistokkeet ja sopivat pistorasiat pienentävät sähköiskun vaaraa.
- Vältä kosketusta maadoitettuihin pintoihin, kuten putkiin, lämpöpattereihin, liesiin ja jääkaappeihin. Sähköiskun vaara kasvaa, jos kehosi on maadoitettu.
- Älä altista sähkötyökaluja sateelle tai märille olosuhteille. Sähkötyökaluun pääsevä vesi lisää sähköiskun vaaraa.
- Älä vahingoita virtajohtoa. Älä koskaan käytä virtajohtoa sähkötyökalun kantamiseen, vetämiseen tai irrottamiseen pistorasiasta. Älä altista virtajohtoa kuumudelle, öljylle, teräville reunoille tai liikkuville osille. Vialliset tai sotkeutuneet johdot lisäävät sähköiskun vaaraa.
- Kun käytät sähkötyökalua ulkona, käytä ulkokäyttöön sopivaa jatkojohtoa. Ulkokäyttöön tarkoitettujen jatkojohdon käyttäminen vähentää sähköiskun vaaraa.
- Jos sähkötyökalua käytetään kosteissa olosuhteissa, käytä vikavirtakatkaisimella (GFCI) suojattua virtalähdettä. Vikavirtakatkaisimen käyttäminen vähentää sähköiskun vaaraa.

*Tämän käyttöohjeen sähkötyökaluja koskevien yleisten turvallisuusohjeiden osiossa käytetty teksti on soveltuvan standardin UL/CSA/EN 62841-1 version mukainen. Tämä osa sisältää useiden erityyppisten sähkötyökalujen yleisiä turvallisuuskäytäntöjä. Kaikki varoitukset eivät päde kaikkiin työkaluihin ja jotkin niistä eivät päde tähän työkaluun.

- Jos sähkötyökalua käytetään kosteissa olosuhteissa, käytä vikavirtasuojakytkimellä (RCD) suojattua virtalähdettä. Vikavirtasuojan käyttö vähentää sähköiskun vaaraa.
- On suositeltavaa, että työkalun virta syötetään aina vikavirtalaitteen kautta, jonka jäännösvirta on enintään 30 mA.

Henkilökohtainen turvallisuus

- Ole valppaana, keskity tekemiseesi ja käytä maalaisjärkeä käyttäessäsi sähkötyökalua. Älä käytä sähkötyökaluja väsyneenä tai huumeiden, alkoholin tai lääkkeiden vaikutuksen alaisena. Hetkellinen valppauden menettäminen sähkötyökaluja käytettäessä voi johtaa vakaviin henkilövahinkoihin.
- Käytä henkilösuojaimia. Käytä aina silmiensuojaimia. Suojavarusteiden, kuten hengityssuojaimen, luistamattomien turvakenkien, suojakypärän ja kuulonsuojaimien käyttö vähentää henkilövahinkojen vaaraa.
- Estä tahaton käynnistyminen. Varmista, että virtakytkin on OFF-asennossa, ennen kuin kytket virtalähteen ja/tai akun tai nostat tai kannat työkalua. Varmista, että virtakytkin on OFF-asennossa, ennen kuin kytket virtalähteen ja/tai akun tai nostat tai kannat työkalua.
- Poista säätöavaimet tai -työkalut ennen kuin kytket virran sähkötyökaluun. Sähkötyökalun pyörivään osaan kiinnitetty säätötyökalu tai avain saattaa johtaa henkilövahinkoon.
- Älä kurottele. Pidä jalkasi tukevalla alustalla ja säilytä tasapainosi. Näin voit parantaa sähkötyökalun hallintaa yllättävissä tilanteissa.
- Pukeudu asianmukaisesti. Älä käytä löysiä vaatteita tai koruja. Pidä hiukset, vaatteet ja käsineet erossa liikkuvista osista. Löysät vaatteet, korut tai pitkät hiukset voivat takertua liikkuviin osiin.
- Jos laitteessa on liitántä pölynpoistolle ja keräyslaitteille, varmista, että ne on liitetty ja niitä käytetään oikein. Pölynkeräyslaitteen käyttäminen voi vähentää pölyn aiheuttamia vaaroja.
- Älä anna työkalujen runsaasta käytöstä johtuvan totuneisuuden aiheuttamaa liikaa itsevarmuutta ja työkalun turvallisuusperiaatteiden laiminlyöntiä. Huolimaton toiminta voi aiheuttaa vakavia vammoja sekunnin murto-osassa.

Sähkötyökalun käyttäminen ja hoitaminen

- Älä ylikuormita sähkötyökalua. Käytä käyttötarkoitukseen soveltuvaa sähkötyökalua. Oikea sähkötyökalu suoriutuu tehtävästä paremmin ja turvallisesti.
- Älä käytä sähkötyökalua, jos sitä ei voida käynnistää ja pysäyttää virtakytkimellä. Jos sähkötyökalua ei voi hallita kytkimellä, se on vaarallinen ja se on korjattava ennen käyttöä.

- Irrota pistoke virtalähteestä ja/tai akku sähkötyökalusta, ennen kuin suoritat säätöjä, vaihdat lisäosia tai varastoit sähkötyökaluja. Nämä ennakoivat turvatoimet vähentävät sähkötyökalun tahattoman käynnistymisen riskiä.
- Säilytä sähkötyökalut poissa lasten ulottuvilta äläkä anna sellaisten henkilöiden käyttää työkalua, jotka eivät ole perehtyneet sähkötyökalun käyttöön ja näihin ohjeisiin. Sähkötyökalut ovat vaarallisia tottumattomien käyttäjien käsissä.
- Huolla sähkötyökalut ja lisävarusteet. Tarkista, esiintyykö liikkuvissa osissa kohdistusvirheitä tai takertumista ja onko työkalussa vaurioituneita osia tai muita sähkötyökalun toimintaan vaikuttavia vikoja. Viallinen sähkötyökalu on korjattava ennen käyttöä. Monet onnettomuudet johtuvat huonosti huolletuista sähkötyökaluista.
- Pidä leikkaustyökalut terävinä ja puhtaina. Oikein huolletut ja terävät leikkaustyökalut juuttuvat vähemmän ja ovat helpompia hallita.
- Käytä sähkötyökalua, lisävarusteita, teriä, jne. näiden ohjeiden mukaisesti ja ota huomioon työolosuhteet ja suoritettava työ. Jos sähkötyökalua käytetään muuhun kuin sen alkuperäiseen käyttötarkoitukseen, seurauksena saattaa olla vaaratilanne.
- Pidä kahvat ja tartuntapinnat kuivina, puhtaina, öljyttöminä ja rasvattomina. Liukkaat kahvat ja tartuntapinnat estävät työkalun turvallisen käsittelyn ja hallinnan yllättävissä tilanteissa.

Akkutyökalun käyttäminen ja hoitaminen

- Lataa akku ainoastaan valmistajan määrittämällä laturilla. Tietylle akulle sopiva laturityyppi saattaa toisen akun kanssa käytettäessä aiheuttaa tulipalovaaran.
- Käytä sähkötyökaluissa ainoastaan niille tarkoitettuja akkuja. Muiden akkujen käyttäminen saattaa aiheuttaa henkilövahinko- tai tulipalovaaran.
- Kun akku ei ole käytössä, pidä se erossa metalliesineistä, kuten paperiliittimistä, kolikoista, avaimista, nauloista, ruuveista ja muista pienistä metalliesineistä, jotka voivat yhdistää navat toisiinsa. Akun napojen oikosulkeminen saattaa aiheuttaa palovammoja tai tulipalon.
- Jos akku vaurioituu, siitä saattaa vuotaa nestettä. Vältä tämän nesteen koskettamista. Jos kosketus tapahtuu, huuhtelee vedellä. Jos nestettä pääsee silmiin, ota yhteys lääkäriin. Akkuneste saattaa aiheuttaa ärsytystä tai palovammoja.
- Älä käytä vaurioitunutta tai muunnettua akkua tai työkalua. Vaurioituneet tai muunnetut paristot voivat toimia arvaamattomasti, mikä voi johtaa tulipaloon, räjähdykseen tai loukkaantumisvaaraan.

- **Älä altista akkua tai työkalua avotullelle tai liian korkeille lämpötiloille.** Altistuminen avotullelle tai yli 265 °F (130 °C) lämpötiloille voi aiheuttaa räjähdyksen.
- **Noudata kaikkia latausohjeita äläkä lataa tai säilytä akkua tai työkalua ohjeissa ilmoitetun lämpötila-alueen ulkopuolella.** Virheellinen tai määritetyn lämpötila-alueen ulkopuolella suoritettu lataus voi vahingoittaa akkua ja lisätä tulipalon vaaraa.

Huolto

- **Anna pätevän korjaajan huoltaa sähkötyökalu käyttämällä ainoastaan identtisiä varaosia.** Tämä varmistaa sähkötyökalun turvallisuuden.
- **Älä koskaan huolla vahingoittuneita akkuja.** Akut saa huoltaa ainoastaan valmistaja tai valtuutettu huoltoliike.

Erityisiä turvallisuustietoja

VAROITUS

Tämä osio sisältää nimenomaan tähän työkaluun liittyviä tärkeitä turvallisuusohjeita. Lue nämä turvallisuustiedot huolellisesti ennen RIDGID 760 -käyttölaitteen käyttöä, jotta pienennät sähköiskun ja muiden vakavien vammojen vaaraa.

SÄILYTÄ KAIKKI VAROITUKSET JA OHJEET MYÖHEMPÄÄ KÄYTTÖÄ VARTEN!

Säilytä tämä käyttöohje koneen läheisyydessä, jotta se on käyttäjän käytettävissä.

Käyttölaitteen turvallisuus

- **Käytä aina työkalun mukana toimitettua tukilaitetta.** Hallinnan menettäminen käytön aikana voi johtaa henkilövahinkoon.
- **Pidä hihat ja takit napitettuina työkalun käytön aikana. Älä kurottele työkalun tai putken ylitse.** Vaatteet voivat juuttua putkeen tai työkaluun ja takertua kiinni.
- **Vain yhden henkilön on ohjattava työprosessia ja työkalun käyttöä.** Prosessiin ylimääräisinä osallistuvat henkilöt voivat aiheuttaa tahatonta käyttöä ja henkilövahinkoja.
- **Pidä lattiat kuivana ja tarkista, ettei niillä ole liukkaita materiaaleja, kuten öljyä.** Liukkaat lattiat altistavat onnettomuuksille.
- **Älä käytä käsineitä työkalua käytettäessä. Älä kurottele työkalun tai putken ylitse.** Käsineet voivat juuttua putkeen tai työkaluun ja takertua kiinni.
- **Pidä käyttölaitteesta aina tukevasti kiinni kierteityksen aikana tai peruutettaessa kierrepäätä pois putkesta kierteitysvoimien kumoamiseksi riippumatta siitä, käytekäänkö tukilaitetta vai ei.** Tämä vähentää isku-, puristumis- ja muiden vammojen vaaraa.

- **Noudata asianmukaisia ohjeita laitteen käyttämiseksi. Älä käytä muuhun tarkoitukseen kuin reikien poraamiseen tai vinssien pyörittämiseen.** Muu käyttö tai tämän koneen muuttaminen muuta käyttöä varten voi lisätä vakavan henkilövahingon vaaraa.
 - **Älä käytä tätä käyttölaitetta, jos ON/OFF-kytkin on rikki.** Tämä kytkin on turvalaite, joka pysäyttää moottorin, kun ote siitä päästetään.
 - **Älä käytä tylsiä tai vioittuneita teriä.** Terävät leikkuutyökalut vaativat vähemmän vääntövoimaa ja käyttölaitetta on helpompi hallita.
 - **Pidä kahvat kuivina ja puhtaina. Pyyhi pois öljy ja rasva.** Tämä helpottaa työkalun ohjausta.
 - **Käytä ainoastaan RIDGID-kierrepäitä RIDGID 760 EXP -käyttölaitteen kanssa.** Muut kierrepäät eivät välttämättä sovi oikein käyttölaitteeseen, mikä lisää laitevaurioiden ja henkilövahinkojen riskiä.
 - **Ennen RIDGID®-käyttölaitteen käyttöä lue ja ymmärrä:**
 - Tämä käyttäjän käsikirja
 - Akun/latauslaitteen käyttöohje
 - Muiden tämän työkalun kanssa käytettävien laitteiden tai materiaalien ohjeet
- Jos kaikkia varoituksia ja ohjeita ei noudateta, seurauksena voi olla omaisuusvahinkoja tai vakava henkilövahinko.

RIDGID-yhteystiedot

Jos sinulla on kysyttävää tästä RIDGID®-tuotteesta:

- Ota yhteys RIDGID-jälleenmyyjään.
- Lähimmän RIDGID-edustajan löydät osoitteesta RIDGID.com.
- Ridge Toolin tekniseen huolto-osastoon saa yhteyden lähettämällä sähköpostia osoitteeseen ProToolsTechService@Emerson.com, tai soittamalla Yhdysvalloissa ja Kanadassa numeroon 844-789-8665.

Kuvaus

RIDGID®-mallin 760 FXP -käyttölaite on akkukäyttöinen työkalu, joka antaa voiman putken ja kanavien kierteittämiseen. Pyöritys eteen F ja taakse R voidaan valita eteen/taakse-liukukytkimellä, kun taas ON/OFF-toimintoa ohjataan kosketuskytkimellä.

Käyttölaite käyttää RIDGID 11-R- (malli 760 FXP 11-R) ja 12-R (malli 760 FXP 12-R) -kierrepäitä (työkalun kokoonpanosta riippuen) 1/8" – 2" putkelle. Mallin 760 FXP 11-R -versiossa tarvitaan sovitin 1/8" – 1/4" kokoja varten. Tämä sovitin ja 1/2" – 2" koot 11-R:lle sekä kaikki mallin 760 FXP 12-R 12-R-kierrepäät kiinnitetään käyttölaitteeseen pikakiinnitysmekanismeilla. Muita kierrepäitä, kuten OO-R, voidaan käyttää sovittimien kanssa. **Koska kierteitysnopeus on yli 40 rpm, 760 FXP -käyttölaitteen kanssa suositellaan käytettäväksi RIDGID**

High Speed -kierrepäitä ja Nu-Clear™-, Endura-Clear™- tai Extreme Performance™ -kierteitysöljyä.

Työkalun tilavalot näyttävät langattoman yhteyden tilaan liittyviä tietoja, kierteityksen lopun lähestymisen, akun tilan ja työkalun virhetilan. Kierrepäätä ympäröivät työvalot syttyvät, kun ON/OFF-kytkintä painetaan työalueen valaisemiseksi.

Käyttölaite on varustettu langattomalla tekniikalla, joka mahdollistaa yhteyden älypuhelimiin ja tabletteihin. Katso lisätietoja kohdasta "RIDGID Link App -yhteys (langaton tiedonsiirto)".

760 FXP 12-R -käyttölaitetta voidaan käyttää myös RIDGID 258/258XL-putkileikkurien kanssa muihin sovelluksiin, (ks. "Muut käytöt").



Kuva 1 – 760 FXP Käyttölaite

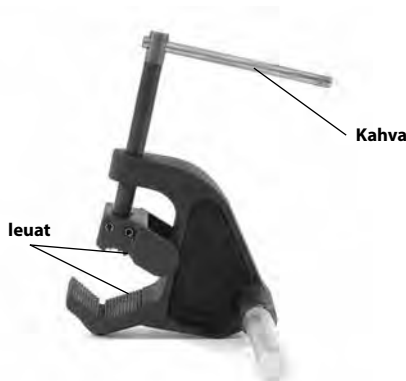

Kuva 2 – 692 Tukivarsi

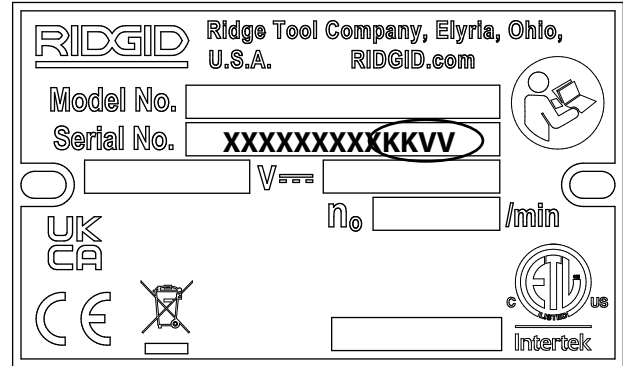

760 FXP -käyttölaitteen sarjanumerokilpi sijaitsee akkukassissa kahvan alla. Sarjanumeron 4 viimeistä numeroa osoittavat valmistuskuukauden ja -vuoden (KKVV).



Kuva 3 – Koneen sarjanumero

Tekniset tiedot

| | | |
|--------------------------|---|-----------------------------------|
| Putkikoot | 1/8" – 2" (3 – 50 mm) | |
| | Pultti 1/4" – 1" (6 – 25 mm) | |
| | kierrepäällä 00-RB | |
| Malli | 760 FXP-11-R | 760 FXP 12-R |
| Kierrepään | 11-R-kierrepää | 12-R-kierrepää |
| kiinnitys | Kiinnitysmekanismi | Kiinnitysmekanismi |
| | (1 1/2 – 2") | |
| | Rengasjousi | |
| | (1/8 – 1 1/4") | |
| Pää tyyppi | Suurnopeuspäitä suositellaan [#] | |
| Öljyn tyyppi | RIDGID Nu-Clear™-, Endura-Clear™- tai Extreme Performance™ -kierteitysöljyä suositellaan [#] | |
| Sovitin..... | Käytetään 1/8" - 1 1/4" | Ei pakollinen kierrepäiden kanssa |
| Vasenkäätiset | | |
| kierteet | Kyllä, sopivalla kierrepäällä | |
| Tukivarsi | nro 692 | |
| Virtalähde..... | RIDGID RB-FXPXX -akkupaketti (Katso lisävarusteosio) | |
| Moottorin | | |
| tyyppi..... | Harjaton DC-moottori | |
| Teho | 1080 W | |
| Jännite | 54V DC nimellinen | |
| Virta..... | 20 A | |
| Käyttönopeus (RPM) | 42 r/min, kuormittamattomana | |
| Säätimet..... | Eteen/taakse-liukukytin ja ON/OFF-kytkin | |
| Vaihteisto..... | Alumiinivalu, kestovoideltu | |

| | Kuvake | Vilkkuva valo | Palaa | Merkitys |
|---|---|--------------------|---------------|--|
|  |  | Sininen | | Yhteys RIDGID Link -sovellukseen mahdollista. |
| | | | Sininen (30s) | Yhteys RIDGID Link -sovellukseen muodostettu. |
| |  | Vihreä | | Lähestytään 1/2" - 2" NPT-kierteen loppua. Käyttäjän tulee kiinnittää erityistä huomiota kierrepään alueeseen kierteen valmistumisen lähestyessä. Myös LED-työvalon kirkkaus vaihtelee. |
| | | Keltainen | | Akun varaus on vähissä ja koneella voidaan tehdä vain rajallinen määrä kierteitä, ennen kuin akku on ladattava (voi kierteittää vain noin 3 2" kierrettä tai 4-5 1" kierrettä akun jäljellä olevalla varauksella). |
| | | Keltainen Punainen | | Akku on vähissä eikä työkalu toimi. Lataa akku/asetta täytetään ladattu akku paikalleen. |
| | | | Keltainen | Huolto on tarpeen. Saat lisätietoja RIDGID Link -sovelluksesta. |
| | | Punainen | | Työkalu on pysähtynyt käyttörajat (esim. virta, lämpötila tai vakaus) ylittävän tapahtuman vuoksi. Vahvista oikea asennus ja aloita käyttö uudelleen. Saat lisätietoja RIDGID Link -sovelluksesta. |
| | | | Punainen | Työkalussa on toimintahäiriö eikä se toimi. Poista akku, anna työkalun levätä ja aseta akku takaisin paikalleen. Jos valo palaa edelleen, huollata työkalu. Saat lisätietoja RIDGID Link -sovelluksesta. |
| | | Violetti | | Laiteohjelmistoa päivitetään, työkalua ei voi käyttää päivityksen aikana. Saat lisätietoja RIDGID Link -sovelluksesta. |
| | | Violetti Punainen | | Laiteohjelmiston päivitys keskeytettiin eikä sitä suoritettu loppuun, työkalua ei voi käyttää. Jatka ja suorita päivitys sovelluksen ohjeiden mukaan. |

Kuva 4 – Työkalun tilavalot

Käyttö

lämpötila -4 °F – 140 °F (-20 °C – 60 °C)

Säilytys

lämpötila -4 °F – 140 °F (-20 °C – 60 °C)

Langaton yhteys

Kantama 33 ft. (10 m) maks.

Mitat 27.8" x 5.2" x 9.1"

(706 mm x 132 mm x 231 mm)

Paino (ilman akkua/

kiinnikettä) 24.0 lb (10.9 kg)

Äänenpaine(L_{PA})* 82,6 dB(A), K=3**Äänenteho**(L_{WA})* 91,1 dB(A), K=3Tärinä * <2.5m/s², K=1,5

Metalliseosterien tai väärin öljytyyppien (mukaan lukien RIDGID Dark™) käyttö voi lyhentää terän käyttöikää, huonontaa kierteen laatua tai heikentää työkalun suorituskykyä.

* Ääni- ja tärinämittaukset on tehty standardin EN 62481-1 mukaisen standardoidun testin mukaisesti.
- Tärinätasoja voidaan käyttää vertailuissa muiden työkalujen kanssa altistuksen alustavaan arviointiin.

- Ääni- ja tärinätasot voivat vaihdella paikan ja näiden työkalujen käytön mukaan.
- Äänen ja tärinän päivittäiset altistusastot on arvioitava tapauskohtaisesti ja tarvittaessa on ryhdyttävä asianmukaisiin turvatoimenpiteisiin. Altistumistasojen arvioinnissa on otettava huomioon aika, jonka työkalu on päältäkytketty ja pois käytöstä. Tämä voi pienentää koko työskentelyjakson altistusastoa merkittävästi.

Vakiovarusteet

Katso RIDGID-luettelo, jossa on annettu lisätietoja kyseisen koneen konenumeron mukana toimitetuista lisävarusteista.

HUOMAUTUS

Oikeiden materiaalien sekä asennus-, liittämisen ja muotoilumenetelmien valinta on järjestelmän suunnittelijan ja/tai asentajan vastuulla. Väärin materiaalien ja menetelmien valinta voi aiheuttaa järjestelmävirian.

Ruostumaton teräs ja muut korroosiota kestävä materiaalit voivat kontaminoitua asennuksen, liittämisen ja muotoilun aikana. Tällainen kontaminaatio saattaa aiheuttaa korroosiota ja ennenaikaisen rikkoutumisen. Kyseisiin käyttöolosuhteisiin, mukaan lukien kemialliset ja lämpöolosuhteet, tarkoitetut materiaalit ja menetelmät on arvioitava huolellisesti ennen asennusta.

Tarkastus ennen käyttöä

VAROITUS



Tarkasta 760 FXP -käyttölaite ennen jokaista käyttökertaa ja korjaa mahdolliset ongelmat. Näin voidaan vähentää sähköiskujen, ruhjoutumisvammojen ja muista syistä johtuvien vakavien tapaturmien vaaraa ja estää käyttölaitteen vaurioituminen.

1. Varmista, että ON/OFF-kytkin on vapautettu ja poista akku työkalusta.
2. Puhdista öljy, rasva ja lika käyttölaitteesta ja tukilaitteesta sekä kahvoista ja säätimistä. Tämä helpottaa koneen tarkastusta ja estää sen irtoamisen otteestasi tai sen hallinnan menettämisen.
3. Tarkasta käyttölaite ja tukivarsi seuraavien varalta:
 - Oikea asennus, kunnossapito ja täydellisyys.
 - Vialliset, vinossa olevat tai juuttuneet osat.
 - Kytkimien oikea toiminta (kuva 1).
 - Tukivarren tartuntahampaat ovat puhtaat ja hyvässä kunnossa. Hampaat on puhdistettava teräsharjalla.
 - Laitteen varoitustarra ja sen luettavuus (kuva 1).
 - Mahdolliset muut seikat, jotka voivat estää turvallisen ja normaalin käytön.

Jos ongelmia ilmenee, älä käytä käyttölaitetta tai tukilaitetta, ennen kuin ongelmat on korjattu.

4. Tarkasta terien leikkuusärmät kulumisen, muodonmuutosten, säröjen ja muiden ongelmien varalta. Tylsät ja vioittuneet leikkuutyökalut vaativat enemmän voimaa, heikentävät kierteiden laatua ja lisäävät tapaturmien vaaraa.
5. Tarkasta ja huolla kaikki muut käytettävät laitteet niiden ohjeiden mukaan ja varmista, että ne toimivat oikein.
6. Noudata kohdan *Valmistelut ja käyttö* ohjeita ja tarkasta käyttölaitteen toiminta.
 - Siirrä eteen-/taaksekytkin Eteen-asentoon. Paina ON/OFF-kytkintä ja vapauta se. Varmista, että käyttölaite pyörii oikeaan suuntaan (katso kuva 5A) ja pysähtyy, kun vapautat kytkimen.
 - Toista sama taakse-toiminnolle (katso kuva 5B). Jos käyttölaite ei pyöri oikeaan suuntaan tai ON/OFF-kytkin ei hallitse laitteen toimintaa, älä käytä konetta, ennen kuin se on korjattu.

Vaihda eteen/taakse-liukukytkimen asentoa vain, kun ON/OFF-kytkin vapautettuna. Anna käyttölaitteen pysähtyä kokonaan, ennen kuin suuntaa vaihdetaan eteen/

taakse-liukukytkimellä. Tämä vähentää käyttölaitteen vahingoittumisen vaaraa.

- Paina ON/OFF-kytkintä ja pidä se painettuna. Tarkasta liikkuvat osat ja varmista, että niiden kohdistus on oikea, kiinnitys toimii ja että epätavallisia ääniä tai muuta epätavallista ei ole. Vapauta ON/OFF-kytkin. Jos laitteessa on jotain epätavallista, älä käytä konetta, ennen kuin se on korjattu.

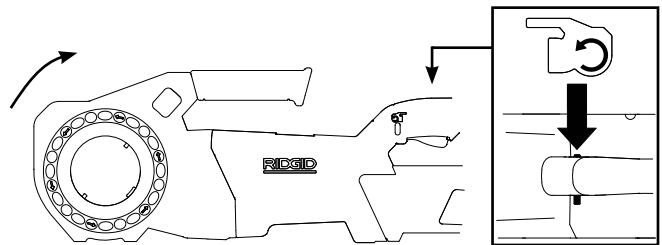

Kuva 5A – Kytkimen asento ETEEN (myötäpäivään)

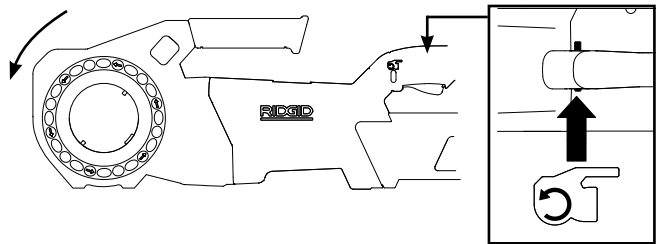

Kuva 5B – Kytkimen asento TAAKSE (vastapäivään)

7. Vapauta ON/OFF-kytkin ja poista akku työkalusta kuivin käsin.

Valmistelut ja käyttö

VAROITUS



Valmistele ja käytä käyttölaitetta näiden menetelmien mukaisesti sähköiskun, kiinnitarttumisen, isku, puristumisen ja muiden syiden aiheuttamien henkilövahinkojen vaaran sekä käyttölaitteen vahinkojen vähentämiseksi.

Käytä asianmukaista tukilaitetta näiden ohjeiden mukaisesti. Tukilaitteet parantavat laitteen hallintaa sekä vähentävät iskujen, puristumisen ja/tai muiden henkilövahinkojen vaaraa.

Muuta tukilaitetta kuin toimitettua tukivartta käytettäessä tukilaitteen on reagoitava vaihteistokoteloa vasten. Moottorikoteloon tai kahvaan koskettavat tukilaitteet voivat vahingoittaa näitä osia tai lisätä loukkaantumisvaaraa.

Pidä käyttölaitteesta aina tukevasti kiinni kierteityksen aikana tai peruutettaessa kierrepäätä pois putkesta voimien kumoamiseksi riippumatta siitä, käytetäänkö tukilaitetta vai ei. Tämä vähentää isku-, puristumis- ja muiden vammojen vaaraa.

Älä pidä käsineitä tai löysiä vaatteita. Älä anna hihojen roikua ja napita takit. Löysät vaatteet voivat takertua pyöriviin osiin ja aiheuttaa puristus- ja iskuvammoja.

Tue putki kunnolla. Tämä vähentää putoavien putkien, kaatumisen ja vakavien henkilövahinkojen vaaraa.

Älä käytä käyttölaitetta ilman oikein toimivaa ON/OFF-kytkintä ja eteen-/taakse-liukukytintä.

Saman henkilön on ohjattava sekä työprosessia että ON/OFF-kytkintä. Laitetta ei saa käyttää samanaikaisesti usea henkilö. Jos koneeseen takertuu jotain, käyttäjän on voitava hallita ON/OFF-kytkintä.

1. Tarkasta, onko työalueella:
 - Kunnollinen valaistus.
 - Syttyviä nesteitä, höyryjä tai pölyä. Mikäli alueella on näitä, älä aloita työskentelyä, ennen kuin ongelmat on tunnistettu ja korjattu. Käyttölaitteet eivät ole räjähdyksenkestäviä ja niistä voi muodostua kipinöitä.
 - Puhdas, tasainen, tukeva ja kuiva paikka kaikille laitteille ja käyttäjälle.
 - Hyvä ilmanvaihto. Älä käytä erittäin pienissä, suljetuissa tiloissa.
2. Tarkista kierteitettävä putki ja liittimet ja varmista, että valittu käyttölaite soveltuu työhön. *Katso tekniset tiedot.* Käytä ainoastaan suorien tuotteiden kierteittämiseen.

Muihin sovelluksiin tarkoitettuja tuotteita on esitelty Ridge Tool -luettelossa osoitteessa RIDGID.com. Niitä voi tiedustella myös Ridge Toolin teknisestä palvelusta Yhdysvalloissa ja Kanadassa numerosta 844-789-8665.
3. Varmista, että käytettävät laitteet on tarkastettu asianmukaisesti.
4. Valmistele putki kunnolla. Varmista, että putki on leikattu suoraan ja purseet on poistettu. Kulmittain katkaistu putki voi vahingoittaa teriä kierteityksen aikana tai vaikeuttaa kierrepään kytkemistä.

Kierrepäiden asennus

5. 12-R-kierrepäiden (760 FXP 12-R), 11-R (1½" - 2") kierrepäiden tai sovittimen (760 FXP 11-R) asennus:
 - a. Varmista, että ON/OFF-kytkin on vapautettu ja akku on poistettu työkalusta.
 - b. Kierrä käyttökehää vastapäivään nuoleen suuntaan kiinnitysmekanismin avaamiseksi. Vapauta käyttökehä ja varmista, että käyttölaite pysyy auki-asennossa (*katso kuva 6*).
 - c. Työnnä kierrepää tai sovittimen uran päälle käyttölaitteeseen, kiinnitysmekanismi lukittuu automaattisesti Pyöritä kierrepäätä, kunnes käyttösalvat kiinnittyvät tiukasti uraan. 12-R-kierrepää voidaan asentaa käyttölaitteen kummaltakin puolelta.
 - d. Varmista, että kierrepää/sovitin on kunnolla kiinni.

e. Kierrepään irrottamiseksi kierrä käyttökehää vastapäivään nuolten suuntaan ja pidä sitä auki-asennossa.

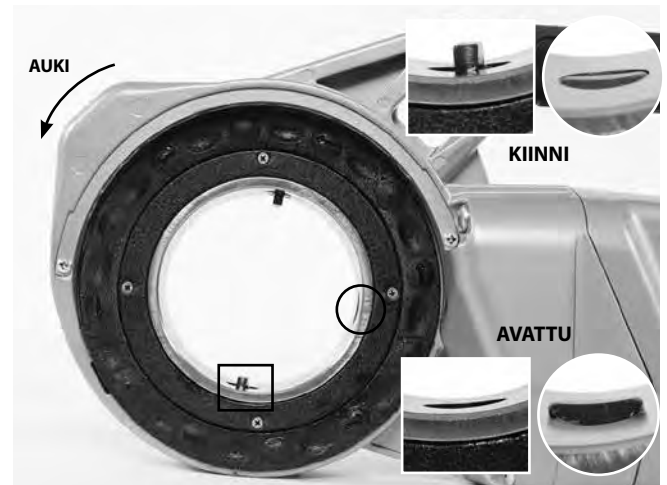

Kuva 6A – Kiinnitysmekanismi (760 FXP 12-R)

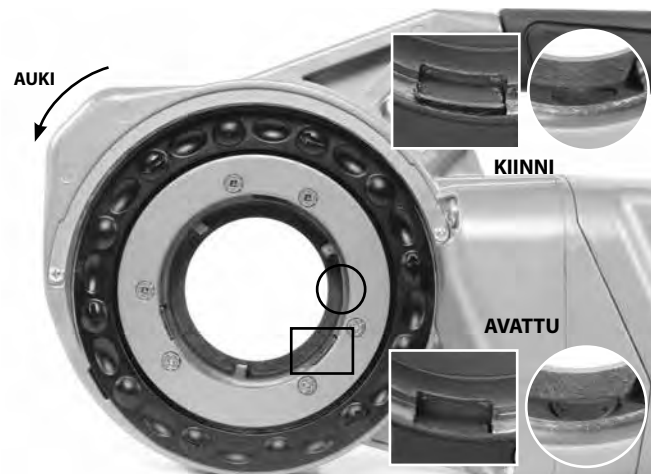

Kuva 6B – Kiinnitysmekanismi (760 FXP 11-R)

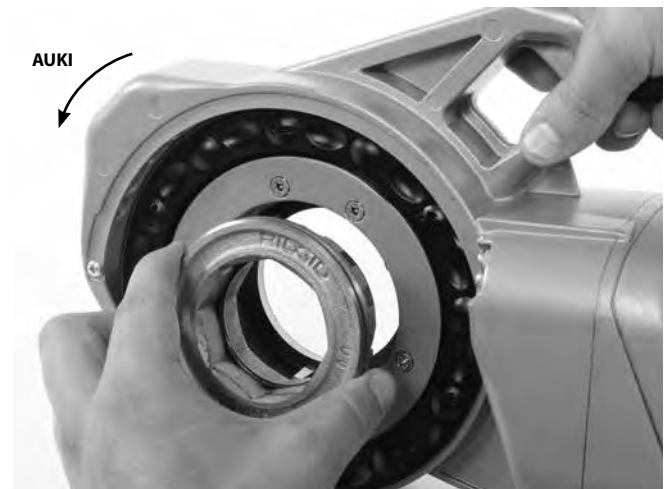

Kuva 7 – Sovittimen asennus

6. 11-R-kierrepäiden asennus, 1/4" ja pienemmät (vain 760 FXP 11-R):
- Varmista, että ON/OFF-kytkin on vapautettu ja akku on poistettu työkalusta.
 - Asenna tarvittaessa sovitin, *katso kohta 5*.
 - Työnnä kierrepään kahdeksankulmainen pää käyttölaitteeseen, kunnes jousirengas kiinnittää sen. Kierrepäät voidaan asentaa vain työkalun sovitinpuolelta.
 - Irrota kierrepää vetämällä se irti käyttölaitteesta. Käytä tarvittaessa pehmeää vasaraa tai puupalikkaa kierrepään naputtamiseksi irti. Älä lyö voimalla kierrepäähän, sillä työkalu saattaa vahingoittua.



Kuva 8 – 1/4" tai pienempien 11-R-kierrepäiden asennus (vain 760 FXP 11-R)

7. Aseta käyttölaitteen etee/taakse-liukukytkin halutulle oikea- tai vasenkätiselle kiertelle. *Katso kuva 9*.
- Siirrä liukukytkin Eteen-kiertoasentoon (F). Tämä tuottaa oikeakätiset kiertet, kun terä työnnetään sisään työkaluun vasemmalta (etu) puolelta.
 - Siirrä liukukytkin Taakse-asentoon (R). Tämä tuottaa oikeakätiset kiertet, kun terä työnnetään sisään työkaluun oikealta (taka) (vain 760 FXP 12-R).
 - Vaihda eteen/taakse-liukukytkimen asentoa vasenkätisiä kiertettä varten.

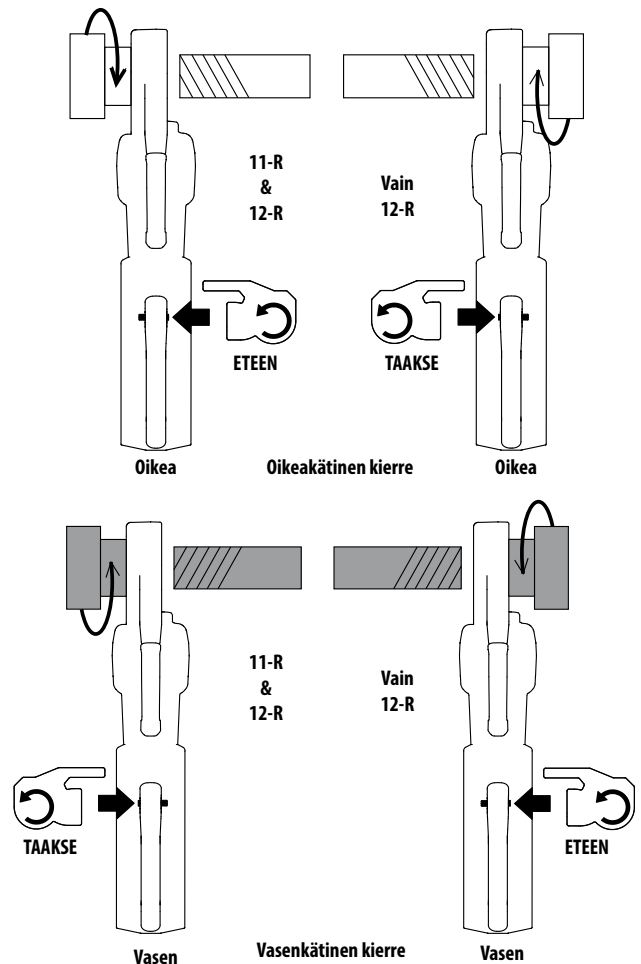

Kuva 9 – Eteen/taakse-liukukytkin/Kierrepään suunta

- Varmista, että kierteitettävä putki on tukevasti paikallaan, ettei se kallistu käytön aikana. Käytä asianmukaisia putkitukia putken tukemiseen koko matkalta.
- Jos käytetään 418-öljyämlaitetta, tarkista RIDGID-kierteitysöljyn taso. Irrota lastukaukalo ja tarkasta, että suodatinverkko on puhdas ja kokonaan öljyssä. Vaihda ja lisää öljyä tarvittaessa. Aseta 418-öljyämlaitteen astia kierteitettävän putken pään alle.

Jos käytetään Aerosoliöljyä, tarkista kierteitysöljyn määrä tölkeissä. Varmista, että öljyä on tarpeeksi kierteitystä varten.

Kierteitysvoimien vastustaminen

Mukana toimitetun tukivarren käyttäminen:

- Käytä aina toimitettua tukivartta, ellei sitä voida käyttää tilanpuutteen tai muiden esteiden vuoksi. Tukivarsi kiinnittyy putkeen ja auttaa vastustamaan kierteitysvoimia.
- Aseta tukivarsi putken päälle niin, että tukivarren pää on samassa linjassa putken pään kanssa ja tukivarren

yläosa on vaakasuorassa (kuva 10). Tämä asettaa tukivarren oikein kierteitystä varten ja estää kierteitysöljyn pääsyn käyttölaitteen koteloon (kuva 11).

- c. Varmista, että tukivarren leuat ovat putken suuntaisesti ja kiristä tukivarren kahva kunnolla.



Kuva 10A – Tukivarren sijoittaminen

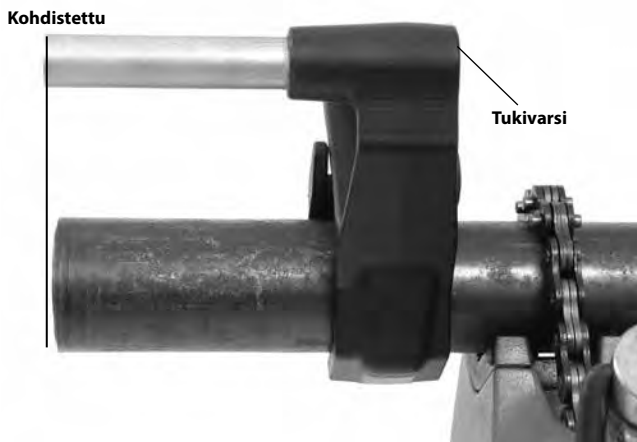

Kuva 10B – Tukivarren sijoittaminen



Kuva 11 – 760 FXP -käyttölaitteen oikea suunta

Kun tukivartta ei voi käyttää:

Kun putkea kierteitetään sen ollessa paikallaan tai vastavassa tilanteessa, tukivartta ei ehkä voida käyttää tilanpuutteen vuoksi.

- Jos mahdollista, irrota putki ja kierrä putkipuristimessa. Jos tämä ei ole mahdollista, on käytettävä muita tukilaitteita kierteitysvoimien vastustamiseksi, kuten käyttölaitteen kotelon tai alumiinirungon tukeminen viereistä rakennososaa vasten (esim. seinät ja palkit). Tämä edellyttää, että putki ja ympäristö kestävät työkalun painon ja kierteitysvoimat. Tilapäisten tai pysyvien putkitukien tai rakennosien lisääminen voi olla tarpeen.
- Oikeakätisiä kierteitä tehtäessä kierrepää pyörii myötäpäivään (kierrepään päästä katsottuna). Kierteitysmomentin muodostamat voimat ovat suunnaltaan vastakkaisia eli vastapäivään. Pyörimissuunta ja voima ovat vastakkaisia vasenkätisille kierteille. Varmista, että tukilaitte on asennettu oikein kierteitysvoimien vaimentamiseksi.
- Älä aseta käyttölaitteen kahvaa, muovirunkoa tai akkua viereistä rakennososaa vasten kierteitysvoimien vastustamiseksi, koska tämä voi aiheuttaa käyttölaitteen vaurioitumisen.
- Pidä käyttölaite rakennososaan vasten äläkä laita sormia tai käsiä käyttölaitteen ja rakennososan väliin. Kun kierrepää vedetään takaisin kierteestä, pidä käyttölaitteesta lujasti kiinni, etteivät voimat katkaise kierrelastuja. Nämä vaiheet vähentävät isku-, puristumis- ja muiden vammojen vaaraa. ON/OFF-kytkin voidaan vapauttaa milloin tahansa käyttölaitteen sammuttamiseksi.

Pidä käyttölaitteesta aina tukevasti kiinni kierteityksen aikana tai peruutettaessa kierrepäätä pois putkesta voimien kumoamiseksi riippumatta siitä, käytetäänkö tukilaitetta vai ei. Tämä vähentää isku-, puristumis- ja muiden vammojen vaaraa. ON/OFF-kytkin voidaan vapauttaa milloin tahansa käyttölaitteen sammuttamiseksi.

Akun asennus/irrotus

- Aseta täyteen ladattu akku kuivin käsin käyttölaitteeseen. Työkalun tilavalvo syttyy. *Katso kuva 4.*

Työkalussa on salpa, joka pitää akkuun tukevasti paikallaan. Salvan lukittumisen merkiksi kuuluu ääni, kun akku asetetaan paikalleen. Tarkista vetämällä kevyesti akusta ja varmista, ettei se irtoa työkalusta.

Voit poistaa akun painamalla salpaa ja liu'uttamalla akun ulos työkalusta.



Kuva 12 – Akkusalpa

Kierteitys

11. Aseta kierrepää putken päälle ja tue käyttölaite ohjeiden mukaan, jotka on annettu kohdassa *Kierteitysvoimien vastustaminen*.
12. Paina samanaikaisesti ON/OFF-kytkintä ja työntölevyä vapaan käden kämmenellä kierteityksen aloittamiseksi (katso kuva 13). LED-työvalo syttyy, kun ON/OFF-kytkintä painetaan. Käyttökohteissa, jotka vaativat 11-R-sovittimen käyttöä (1/8" - 1/4" kierrepäille), paina vain kierrepään suojalevyä.



Kuva 13A – Kierteen aloittaminen käyttämällä kierrepään suojalevyä



Kuva 13B – Kierteen aloittaminen käyttämällä työntölevyä

Älä käytä käsineitä, koruja tai riepua painettaessa – tämä lisää kiinnittymisen ja henkilövahinkojen vaaraa. Kun terät purevat putkeen, kierteet leikataan terien vetäessä itsensä putken päähän.

Pidä aina tiukasti kiinni käyttölaitteen kahvasta kahvavoi-
mien kumoamiseksi. Tukilaitteet voivat luistaa ja saada käyttölaitteen liikkumaan. ON/OFF-kytkin voidaan vapauttaa milloin tahansa käyttölaitteen sammuttamiseksi.

13. Lopeta työntölevyn tai kierrepään suojalevyn painaminen ja levitä runsaasti RIDGID-kierteitysöljyä kierteitettävälle alueelle. Tämä alentaa kierteitysmomenttia, parantaa kierteen laatua ja pidentää terän kestoikää (katso kuva 14).

Käyttölaite pysähtyy, jos työkalu pyörii nopeasti ja ylittää ennalta määritetyn kulman. Jos työkalu pysähtyy tästä syystä, irrota työkalu putkesta, tue käyttölaite kunnolla kohdan *Kierteitysvoimien vastustaminen* mukaisesti ja jatka käyttöä.



Kuva 14 – Putken kierteitys

14. Käyttölaite varoittaa käyttäjää, kun kierrepää lähestyy useimpien putkikokojen/-tyyppien tyyppillisen kierteen

loppua. Työkalun tilavalojen alempi LED-valo vilkkuu vihreänä ja LED-työvalo vaihtelee voimakkuudeltaan osoittaen, että käyttäjä on kiertettänyt noin 8-9 kierrosta koon mukaan ja ilmoittaa, että käyttäjän tulisi kiinnittää enemmän huomiota kierrepään alueeseen, sillä kierteitys lähestyy loppuaan. Tämä ei osoita, että kierre on valmis. Tämä toiminto on käytettävissä vain ½" - 2" NPT-kierteillä; LED ei syty pienemmillä kierteillä. *Katso kuva 4.*

Käyttölaite on varustettu LED-työvaloilla näkyvyyden parantamiseksi kierrepään alueella kierteityksen aikana. Paina ON/OFF-kytkintä, kunnes putken pää on terien reunan tasalla ja vapauta kytkin. Anna käyttölaitteen pysähtyä täysin.



Kuva 15 – Putki terien reunan tasalla

15. Käännä eteen-/taakse-liukukytkimen suunta ja irrota kierrepää kierteitetystä putkesta käyttämällä ON/OFF-kytkintä. Pidä tiukasti kiinni käyttölaitteen kahvasta muodostuvien kahvavoimien vastustamiseksi, kun kierrepää peruutetaan pois putkesta.

HUOMAUTUS Vaihda eteen-/taakse-liukukytkimen asentoa vain, kun ON/OFF-kytkin vapautettuna. Anna käyttölaitteen pysähtyä kokonaan, ennen kuin suuntaa vaihdetaan liukukytkimellä. Tämä vähentää käyttölaitteen vahingoittumisen vaaraa.

16. Vapauta ON/OFF-kytkin ja poista käyttölaite ja kierrepää putkesta.

17. Poista akku kuivin käsin käyttölaitteesta.

18. Pyyhi öljy ja roskat kierteistä ja kierrepäästä. Varo loukkaamasta itseäsi teräviin lastuihin ja reunoihin. Puhdista mahdolliset öljyroiskeet työalueelta.

Kierteiden tarkastus

- Poista mahdollinen öljy, lastut ja roskat kierteestä.
- Tarkasta kierre silmämääräisesti. Kierteiden on oltava tasaisia ja täydellisiä ja oikeanmuotoisia. Jos havaitaan rikkoutuneita tai ohuita kierteitä tai putken pyöreyspoikkeamaa,

kierre ei ehkä tiivistä kunnolla käytön aikana. Katso näiden ongelmien vianmäärittäytiedot kohdasta *Vianmäärittäminen*.

3. Tarkasta kierteen koko. Kierteen koon tarkastukseen suositellaan rengastulkkia. Rengastulkkeja on erilaisia ja niiden käyttö voi poiketa siitä, mitä on esitetty *kuvassa 16*.

- Kierrä rengastulkki käsivoimin kierteeseen.
- Katso, kuinka pitkälle putken pää menee rengastulkin läpi. Putken pää on oltava tulkin sivun tasalla +/- yksi kierros. Jos kierteen mitta ei ole oikea, katkaise kierre, säädä kierrepää ja leikkaa toinen kierre. Jos käytetään kierrettä, jonka mitat eivät ole oikein, seurauksena voi olla vuotoja.

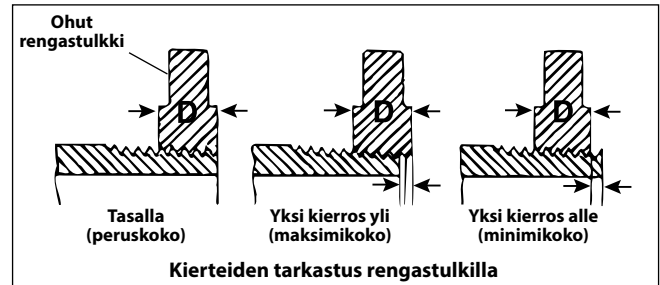

Kuva 16 – Kierteen koon tarkastus

- Jos kierteen koon tarkastukseen ei ole käytettävissä rengastulkkia, on mahdollista käyttää uutta puhdasta liitintä, joka on samanlainen kuin työssä kierteen mittaamiseen käytetty liitin. 2" ja sitä pienemmät NPT-kierteet on leikattava niin, että liitintä voidaan kiertää paikalleen käsivoimin 4 - 5 kierrosta. 2" ja sitä pienemmille BSPT-kierteille tämä mitta on 3 kierrosta.

RIDGID Link -sovelluksen yhdistäminen (langaton tiedonsiirto)

RIDGID® 760 FXP Käyttölaite sisältää langattoman teknologian, joka mahdollistaa viestinnän oikein varustettuihin älypuhelimiin tai tabletteihin ("laitteisiin"), joissa on iOS- tai Android-käyttöjärjestelmä.

- Lataa RIDGID® Link -sovellus laitteeseesi osoitteesta RIDGID.com/apps, Google Play Kaupasta tai Apple App Storesta.
- Kun akku on asennettu tai ON/OFF-kytkintä on painettu, työkalun tilavalojen ylin LED-valo vilkkuu sinisenä, kun yhteys laitteeseen on mahdollinen. *Katso kuva 4.*
- Etsi RIDGID Link -sovelluksen kuvake laitteestasi ja käynnistä sovellus valitsemalla kuvake. Etsi sovelluksen kautta lähellä olevia työkaluja ja valitse haluamasi RIDGID-työkalu. Katso laitteesi ohjeista tarkemmat tiedot yhteyden muodostamisesta langattomalla tekniikalla. Kun yhteys on muodostettu, työkalun tilavalojen ylin LED palaa sinisenä.

Ensimmäisen pariliitoksen muodostamisen jälkeen useimmat laitteet muodostavat automaattisesti yhteyden työkaluihin, kun langaton tekniikka on käytössä ja kantama-alueella ja jos

laitteen asetukset on määritetty tekemään niin. Käyttölaitteen on oltava alle 33 ft. (10 m) päässä tunnistettavasta laitteesta. Työkalun ja laitteen välinen este voi lyhentää kantamaa.

4. Noudata sovelluksen ohjeita oikeaa käyttöä varten.
5. Langaton yhteys kytkeytyy pois päältä, kun akku poistetaan työkalusta.

760 FXP Käyttölaite – muut käytöt

Tämä käsikirja sisältää erityisohjeet 760 FXP -käyttölaitteen käyttämiseksi erilaisten RIDGID-kierrepäiden kanssa kierteiden tekemiseksi. Kun sitä käytetään muiden RIDGID-laitteiden (kuten RIDGID 258/258XL-voimaleikkuri) kanssa, noudata kyseisen RIDGID-laitteen mukana toimitettuja ohjeita ja varoituksia laitteen asentamiseksi ja käyttämiseksi oikein. On suositeltavaa, että 760 FXP -käyttölaitetta käytetään taaksepäin (R), kun sitä käytetään RIDGID 258/258XL -voimaleikkurin kanssa.

Vihreä LED-valo, joka osoittaa, että käyttäjä on lähestymässä tyypillisen kierteen loppua, saattaa syttyä käytön aikana muissa tilanteissa, mutta se tulee jättää huomiotta. LED sammuu noin 3-4 lisäkierroksen jälkeen.

RIDGID ei pysty toimittamaan erityisohjeita 760 FXP -käyttölaitteen jokaiselle mahdolliselle käyttötavalle. Käyttäjän on arvioitava kyseinen työskenaario ja käytettävä hyviä työkäytänteitä ja -menetelmiä. Jos epäillään tämän käyttölaitteen soveltuvuutta näihin muihin tarkoituksiin, älä käytä sitä.

Jos 760 FXP -käyttölaitetta käytetään muihin tarkoituksiin, arvioi ja valmistele työ huolellisesti alla olevien yleisohjeiden mukaisesti. Tämä käyttölaite tuottaa suuren vääntömomentin ja vastaavasti suuret kahvavoimat, jotka voivat aiheuttaa isku- ja puristumisvammoja.

- RIDGID 774-nelikulmavälikappaletta voidaan käyttää mallin 760 FXP 12-R käyttölaitteen sovittamiseksi 15/16" urosnelikulman pyörittämiseksi. Kiinnitä välikappale kunnolla, ettei se irtoa käytön aikana.
- Kaikkien kahvavoimien vastustamiseen on kehitettävä asianmukainen menetelmä (*katso "Kahvavoimien kumoaminen"*). Voimat voivat olla yli 1000 lbs (455 kg). Tukilaitteet voidaan sijoittaa 760 FXP -käyttölaitteen *vaihdekoteloa vasten (kuva 1)*.
- Pidä käyttölaite aina tukilaitetta vasten – älä aseta mitään kehon osaa käyttö- ja tukilaitteen väliin.
- Käyttö- ja tukilaitteen välillä ei saa olla liikettä käytön aikana.
- Tarkasta, että sovellus (kuten venttiilin käyttö liikuttelu) pyörii esteettä, ei juutu ja että liikkeen ääriasennot ovat tiedossa. Jos järjestelmä juuttuu tai takertuu käytön aikana, kahvavoimat kasvavat äkisti ja voimakkaasti tai käyttölaite saattaa lähteä pyörimään.
- Jos sitä käytetään venttiilien tai muiden laitteiden käyttämiseen tai liikutteluun, noudata laitevalmistajan ohjeita. Älä ylikuormita laitetta.

- Käytä niin, että käyttölaitteen reaktivoimat vetävät käyttäjästä pois päin.
- Sammuta käyttölaite vapauttamalla ON/OFF-kytkin milloin tahansa. Varmista, että pystyt vapauttamaan ON/OFF-kytkimen.

Säilytys

VAROITUS Poista akku 760 FXP -käyttölaitteesta. Käyttölaite ja akku on säilytettävä kuivassa paikassa sisätiloissa tai hyvin peiteltynä ulkona. Vältä säilytystä erittäin kuumassa tai kylmässä paikassa. Käyttölaite on säilytettävä lukitussa paikassa lasten ja asiattomien henkilöiden ulottumattomissa. Laitte voi aiheuttaa vakavia henkilövahinkoja kouluttamattomien käyttäjien käsissä. Katso akun/laturin käyttöohje.

Huolto-ohjeet

VAROITUS

Varmista ennen huolto- tai säätötoimenpiteitä, että ON/OFF-kytkin on vapautettu ja akku on poistettu työkalusta.

Huolla työkalu näiden menetelmäohjeiden mukaisesti sähköiskusta, tartumisesta ja muista syistä johtuvan tapaturmavaaran pienentämiseksi.

Puhdistus

1. Puhdista jokaisen käyttökerran jälkeen kierrelastut 418-öljyämislaitteen lastukaukalosta ja pyyhi öljyjäänteet.
2. Puhdista mahdollinen öljy, rasva, lastut tai muu lika käyttölaitteesta sekä kahvoista ja säätimistä. Puhdista kierrepään kiinnitysmekanismi.
3. Pyyhi mahdollinen öljy, rasva tai lika tukivarresta. Puhdista tarvittaessa tukivarren leuat teräsharjalla ja voitele syöttöruuvien kierre ohuella voiteluöljyllä. Pyyhi ylimääräinen öljy pinnoilta.
4. Poista lastut ja lika kierrepäistä.

Terien vaihto kierrepäihin

Koska kierteitysnopeus on yli 40 r/min, 760 FXP -käyttölaitteen kanssa suositellaan käytettäväksi RIDGID High Speed -teriä. Metalliseosterien käyttö voi lyhentää terän käyttöikää, huonontaa kierteen laatua tai heikentää työkalun suorituskykyä. RIDGID 11-R- ja 12-R-kierrepäihin on saatavana erilaisia teriä. *Katso terien saatavuus* luettelosta.

Irrota neljä ruuvia ja poista suojailevy.

1. Irrota vanhat terät kierrepäistä.
2. Asenna uudet terät loviin numeroitu reuna ylöspäin. Terien numeroiden on vastattava kierrepään lovien numeroita. Vaihda terät aina sarjana.

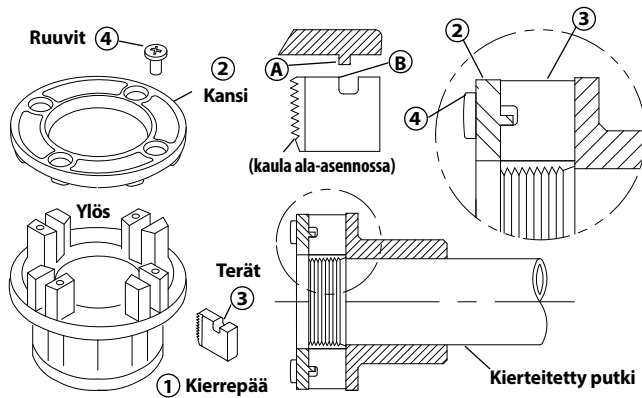

Kuva 17 – Terien asennus kierrepäähän

3. Aseta suojalevy takaisin paikalleen ja kiristä neljä ruuvia kevyesti.
4. Aseta kierrepää jo kierteitetyn putken päälle, kunnes terät alkavat tehdä kierrettä. Tämä pakottaa terien pidättimet ulospäin suojalevyn korvakkeita vasten ja asettaa koon oikein.
5. Kiristä neljä ruuvia kunnolla. Poista kierreputki ja tee testileikkaus.

Vianmääritys

| OIRE | MAHDOLLISIA SYITÄ | RATKAISU |
|--------------------------------------|--|--|
| Kone ei käy. | <p>Akku on täysin tyhjä tai akku ei enää toimi.</p> <p>Akku ei ole kunnolla paikallaan työkalun kädensijassa.</p> <p>Työkalu on ylittänyt lämpötilarajan.</p> | <p>Aseta täyteen ladattu akku/vaihda akku.</p> <p>Tarkista, että akku on kunnolla paikallaan.</p> <p>Poista akku ja anna työkalun jäähtyä 30 minuuttia ennen kuin yrität käyttää sitä uudelleen.</p> |
| Kone ei tee kierrettä. | <p>Kierrepään kiinnitysmekanismi auki.</p> <p>Tylsät terät.</p> <p>Ylikuormitus repaleisten tai epäpyöreiden kierteiden vuoksi</p> <p>Leikkuuöljyn heikko laatu tai riittämättömyys.</p> <p>Riittämätön jännite.</p> | <p>Pyöritä kierrepäätä sen päästä kiinnittääksesi käyttösalvat uraan ja sulkeaksesi kiinnitysmekanismin.</p> <p>Vaihda terät.</p> <p>Katso mahdolliset syyt alta.</p> <p>Käytä riittävästi RIDGID® Nu-Clear™, Endura-Clear™- tai Extreme Performance™ -kierteitysöljyä.</p> <p>Tarkista akun varaustaso ja lataa akku.</p> |
| Kierrepää ei ala kierteittää. | <p>Kierrepää ei ole putken pään tasalla.</p> <p>Putken päätä ei ole katkaistu suoraksi.</p> <p>Tylsät tai rikkoutuneet terät.</p> <p>Kone käy väärään suuntaan.</p> <p>Terät asetettu väärin kierrepäähän.</p> | <p>Aloita kierre työntämällä työntölevyä (12-R tai 1½" -2" 11-R) tai kierrepään suojalevyä vasten.</p> <p>Katkaise putken pää suoraksi.</p> <p>Vaihda terät.</p> <p>Tarkista eteen/taakse-liukukytkimen asento.</p> <p>Varmista, että kierteitysleuat ovat ulospäin suojalevyn ulokkeita vasten</p> <p>Varmista, että teröt ovat oikeassa asennossa kierrepäässä</p> |
| Repaleiset kierteet. | <p>Käytetty väärää tyyppiä.</p> <p>Vioittuneet, lohjenneet tai kuluneet terät.</p> <p>Väärä kierteitysöljy tai sitä on liian vähän.</p> <p>Materiaalille vääräntyyppinen terä.</p> <p>Putken huono materiaali/laatu.</p> | <p>Käytä ainoastaan RIDGID High-Speed -teriä.</p> <p>Vaihda terät.</p> <p>Käytä riittävästi ainoastaan RIDGID® Nu-Clear™, Endura-Clear™- tai Extreme Performance™ -kierteitysöljyä.</p> <p>Valitse sovellukseen soveltuvat pikateräksestä, ruostumattomasta teräksestä tai seoksesta valmistetut terät.</p> <p>Käytä korkealaatuisempaa putkea.</p> |

| OIRE | MAHDOLLISIA SYITÄ | RATKAISU |
|---|---|--|
| Epäpyöreät tai litistyneet kiertteet. | Putken seinämä on liian ohut. | Käytä taulukon 40 tai sitä paksumpaa seinämää. |
| Tukilaite pyörii kierteityksen aikana. | Tukivarren leuat likaiset. Tukivartta ei ole kohdistettu oikein. Tukivarsi ei ole tiukalla. | Puhdista teräsharjalla. Kohdista tukivarsi putken suuntaisesti. Kirstistä syöttöruuvi. |
| Ohuet kiertteet. | Terät asennettu väärässä järjestyksessä. | Aseta terät kierrepään oikeisiin loviin. |

Huolto ja korjaus

⚠ VAROITUS

Epätäydellisen huollon tai korjauksen jälkeen 760 FXP -käyttölaitteen käyttö ei välttämättä ole enää turvallista.

”Huolto-ohjeet” kattavat useimmat tämän koneen huoltotarpeista. Jos esiintyy ongelmia, jota ei mainita tässä kohdassa, ne saa korjata vain valtuutettu RIDGID-huolto. Käytä ainoastaan RIDGID-varaosia.

Lisätietoja lähimmästä valtuutetusta RIDGID-huollosta ja mahdollisista huoltoon ja korjauksiin liittyvissä kysymyksissä on annettu tämän ohjekirjan kohdassa *Yhteystiedot*.

Kierteitysöljy

Lisätietoja RIDGID®-kierteitysöljyn käytöstä ja käsittelystä on säiliön tarroissa ja käyttöturvallisuustiedotteessa (SDS). Käyttöturvallisuustiedote (MSDS) on saatavana osoitteessa RIDGID.com tai ottamalla Yhdysvalloissa ja Kanadassa yhteyttä Ridge Toolin tekniseen palveluosastoon numerossa 844-789-8665 tai lähettämällä sähköpostia osoitteeseen ProToolsTechService@Emerson.com.

Lisävarusteet

⚠ VAROITUS

Pienennä vakavan loukkaantumisen vaaraa käyttämällä ainoastaan lisälaitteita, jotka on suunniteltu RIDGID 760 FXP -käyttölaitteelle. Näitä ovat esimerkiksi luetellut varusteet.

| Mallinro | Luettelo nro | Kuvaus |
|------------------------------|--------------|---|
| 760 FXP 12-R | 42600 | 770 Välikappale 00-R- (1/8" – 1") ja 00-RB-kierrepäille (¼" – 1") |
| | 42605 | 771 Välikappale 0-R-kierrepäille (1/8" – 1") |
| | 42610 | 772 Välikappale 11-R-kierrepäille (1/8" – 1¼") |
| | 42615 | 773 Välikappale 111-R-kierrepäille (1/8" – 1¼") |
| | 42620 | 774 Square Drive -sovitin 15/16" |
| 760 FXP 11-R | 39187 | Räikkärengas |
| 760 FXP 11-R ja 760 FXP 12-R | 45928 | 692 käyttäminen |
| | 74463 | Kantolaukku |
| | 10883 | 418 Öljyämislaitte ja 1 gallona Nu-Clear-öljyä |
| | 22088 | Extreme Performance -aerosolikierreöljy |
| | 16703 | 425 1/8" – 2½" kolmijalkaruuvipuristin |
| | 36273 | 460-6 1/8" – 6" kolmijalkaruuvipuristin |

Akku- ja verkkolaitteepaketit

| Luettelo nro | Kuvaus |
|--------------|----------------------------|
| 70788 | RB-FXP40 4.0Ah Li-Ioniakku |
| 70793 | RB-FXP80 8.0Ah Li-Ioniakku |

Hävittäminen

Näiden työkalujen osat sisältävät arvokkaita materiaaleja, jotka voidaan kierrättää. Tällaisesta kierrätyksestä huolehtivat paikalliset erikoisyritykset. Komponentit on hävitettävä kaikkien soveltuvien säännösten mukaan. Pyydä lisätietoja paikallisilta jätehuoltoviranomaisilta.



EY-maat: Älä hävitä sähkölaitteita kotitalousjätteen mukana!

EU:n sähkö- ja elektroniikkalaiteromudirektiivin 2012/19/EU ja sen kansallisen lainsäädännön täytäntöönpanon mukaan käytöstä poistetut sähkölaitteet on kerättävä erikseen ja hävitettävä tavalla, joka ei vahingoita ympäristöä.

Sähkömagneettinen yhteensopivuus (EMC)

Sähkömagneettinen yhteensopivuus tarkoittaa tuotteen kykyä toimia tasaisesti ympäristössä, jossa esiintyy sähkömagneettista säteilyä ja sähköstaattisia purkauksia, sekä kykyä olla aiheuttamatta sähkömagneettista häiriötä muille laitteille.

HUOMAUTUS Nämä työkalut ovat kaikkien sovellettavien EMC-standardien mukaisia. Niiden muille laitteille aiheuttaman häiriön mahdollisuutta ei kuitenkaan voida sulkea pois. Kaikki testatut EMC-standardit on ilmoitettu työkalun teknisessä asiakirjassa.

Napęd mechaniczny

760 FXP Napęd mechaniczny



OSTRZEŻENIE!

Przed przystąpieniem do użytkowania narzędzia prosimy dokładnie przeczytać tę instrukcję obsługi. Niedopełnienie obowiązku przyswojenia i stosowania się do zaleceń zawartych w niniejszym podręczniku obsługi może spowodować porażenie prądem, pożar i/lub poważne obrażenia ciała

760 FXP Napęd mechaniczny

Zapisz poniżej i zachowaj numer seryjny i numer seryjny produktu umieszczony na tabliczce znamionowej.

Nr seryjny.

Spis treści

| | |
|---|--------------------------|
| Symbole ostrzegawcze | 201 |
| Informacje ogólne dotyczące bezpieczeństwa narzędzi elektrycznych* | 201 |
| Bezpieczeństwo w miejscu pracy..... | 201 |
| Bezpieczeństwo związane z elektrycznością..... | 201 |
| Bezpieczeństwo osobiste | 202 |
| Użytkowanie i konserwacja narzędzia elektrycznego | 202 |
| Użytkowanie i konserwacja narzędzia akumulatorowego | 203 |
| Serwis..... | 203 |
| Informacje dotyczące bezpieczeństwa | 204 |
| Bezpieczeństwo związane z napędami elektrycznymi | 204 |
| Informacje kontaktowe RIDGID | 204 |
| Opis | 205 |
| Dane techniczne | 206 |
| Wyposażenie standardowe..... | 207 |
| Przegląd przed rozpoczęciem pracy | 207 |
| Ustawienia i obsługa | 208 |
| Zakładanie głowic gwinciarских | 209 |
| Równoważenie siłom gwintującym | 210 |
| Zamontowanie/wymontowanie akumulatora | 211 |
| Gwintowanie | 212 |
| Sprawdzanie gwintów | 213 |
| Połączenie RIDGID Link App (łącność bezprzewodowa) | 214 |
| Napęd elektryczny 760 FXP – inne zastosowania | 214 |
| Przechowywanie | 215 |
| Instrukcje konserwacji | 215 |
| Czyszczenie..... | 215 |
| Wymiana narzynek w głowicach gwinciarских..... | 215 |
| Rozwiązywanie problemów | 216 |
| Serwis i naprawa..... | 217 |
| Olej do gwintowania | 217 |
| Wyposażenie opcjonalne | 217 |
| Utylizacja | 217 |
| Zgodność elektromagnetyczna (EMC) | 217 |
| Oświadczenie FCC/ICES | Wewnętrzna tylna okładka |
| Deklaracja UE | Tylna strona okładki |
| Dożywotnia gwarancja | Tylna okładka |

*Tłumaczenie instrukcji oryginalnej

Symbole ostrzegawcze

W tej instrukcji obsługi oraz na produkcie użyto znaków i słów ostrzegawczych, które służą do zakomunikowania ważnych informacji dotyczących bezpieczeństwa. W tym rozdziale objaśniono znaczenie słów i znaków ostrzegawczych.



To jest symbol alertu bezpieczeństwa. Ostrzega przed potencjalnym ryzykiem odniesienia obrażeń ciała. Przestrzeganie wszystkich zasad bezpieczeństwa, które występują po tym symbolu, pozwoli uniknąć obrażeń lub śmierci.



NIEBEZPIECZEŃSTWO NIEBEZPIECZEŃSTWO oznacza ryzyko wystąpienia sytuacji, która grozi śmiercią lub poważnymi obrażeniami, jeśli jej się nie zapobiegnie.



OSTRZEŻENIE OSTRZEŻENIE oznacza ryzyko wystąpienia sytuacji, która może spowodować śmierć lub poważne obrażenia, jeśli jej się nie zapobiegnie.



UWAGA UWAGA oznacza ryzyko wystąpienia sytuacji, która może spowodować małe lub średnie obrażenia, jeśli jej się nie zapobiegnie.



NOTATKA NOTATKA oznacza informację dotyczącą ochrony mienia.



Ten symbol oznacza, że należy dokładnie przeczytać instrukcję obsługi, zanim zaczniesz się korzystać z urządzenia. Instrukcja obsługi zawiera ważne informacje dotyczące bezpieczeństwa i prawidłowej obsługi sprzętu.



Ten symbol oznacza, że należy założyć okulary ochronne z bocznymi osłonami lub gogle podczas obsługi tego urządzenia, aby zmniejszyć ryzyko obrażeń oczu.



Ten symbol oznacza ryzyko pochwylenia palców, dłoni, odzieży i innych przedmiotów między przekładnie lub inne obracające się części prowadzącego do obrażeń zmiążdżenia.



Ten symbol oznacza ryzyko porażenia prądem.



Ten symbol wskazuje na ryzyko przewrócenia urządzenia, w wyniku którego powstają obrażenia udarowe lub zmiążdżenia.



Ten symbol nakazuje zdjęcie rękawic podczas obsługi tego narzędzia w celu zmniejszenia ryzyka zapłatania.



Symbol ten oznacza, że należy stosować urządzenie podpierające, aby przeciwstawić się siłom działającym podczas gwintowania, poprawić kontrolę i zmniejszyć ryzyko uderzenia, zmiążdżenia i/lub innych obrażeń.



Ten symbol oznacza, że oznaczone urządzenie przekracza wagę 55 funtów (25 kg). Należy zachować ostrożność podczas podnoszenia lub przenoszenia, aby zmniejszyć ryzyko obrażeń. Należy zachować ostrożność podczas podnoszenia lub przenoszenia, aby zmniejszyć ryzyko obrażeń.

Informacje ogólne dotyczące bezpieczeństwa narzędzi elektrycznych*

OSTRZEŻENIE

Należy zapoznać się ze wszystkimi ostrzeżeniami, instrukcjami, ilustracjami i parametrami dotyczącymi bezpieczeństwa, dostarczonymi z tym narzędziem elektrycznym. Niestosowanie się do wszystkich poniższych instrukcji może spowodować porażenie prądem elektrycznym, pożar i/lub poważne obrażenia ciała.

ZACHOWAĆ WSZYSTKIE OSTRZEŻENIA I INSTRUKCJE NA PRZYSZŁOŚĆ!

Termin „narzędzie elektryczne” występujący w ostrzeżeniach, odnosi się do urządzeń elektrycznych zasilanych z sieci (przewodowych) lub zasilanych z baterii (bezwodowodowych).

Bezpieczeństwo w miejscu pracy

- Należy utrzymywać miejsce pracy w czystości i dobrze oświetlone. Nieuporządkowane lub ciemne miejsce pracy zwiększa ryzyko wypadku.

- Nie używać narzędzi z napędem elektrycznym w atmosferze wybuchowej na przykład w obecności łatwopalnych cieczy, gazów lub pyłów. Narzędzia elektryczne generują iskry, które mogą spowodować zapłon pyłu lub oparów.
- Trzymać dzieci i inne osoby postronne z dala podczas obsługi narzędzia elektrycznego. Odwrócenie uwagi może doprowadzić do utraty kontroli.

Bezpieczeństwo związane z elektrycznością

- Wtyczka narzędzia elektrycznego musi pasować do gniazdka zasilania. Nie modyfikować w żaden sposób wtyczki. Nie stosować żadnych adapterów przy podłączaniu do gniazdka uziemionych narzędzi elektrycznych. Pozostawianie bez zmian oryginalnych wtyczek i używanie ich w pasujących gniazdach zmniejsza ryzyko porażenia prądem elektrycznym.
- Unikać kontaktu ciała z powierzchniami uziemionymi lub połączonymi z masą, takimi jak rury, grzejniki, piekarniki i lodówki. Ryzyko porażenia prądem wzrasta, gdy ciało ma styczność z uziemieniem lub masą.

* Tekst w rozdziale Informacje ogólne dotyczące bezpieczeństwa narzędzi elektrycznych niniejszego podręcznika jest zgodny z wymogiem dosłownym cytowaniem stosownej normy edycji UL/CSA /EN 62841-1. Ten rozdział zawiera ogólne praktyki bezpieczeństwa dotyczące wielu różnych typów narzędzi elektrycznych. Nie wszystkie ostrzeżenia mają zastosowanie do każdego narzędzia, a niektóre nie mają zastosowania do tego narzędzia.

- **Nie narażać narzędzi elektrycznych na działanie deszczu lub wilgoci.** Woda przedostająca się do wnętrza narzędzia elektrycznego zwiększa ryzyko porażenia prądem elektrycznym.
- **Nie wolno nadwyręzać przewodu. Nigdy nie używać przewodu do przenoszenia, ciągnięcia lub wyjmowania z gniazdka wtyczki narzędzia elektrycznego. Chronić przewód przed gorącym, ostrymi krawędziami lub poruszającymi się częściami.** Uszkodzone lub splątane przewody elektryczne zwiększają ryzyko porażenia prądem.
- **Podczas pracy narzędziem elektrycznym na zewnątrz należy stosować przedłużacz odpowiedni do użytku na wolnym powietrzu.** Stosowanie przedłużacza odpowiedniego do użytku na otwartym powietrzu zmniejsza ryzyko porażenia prądem.
- **Jeżeli nie można uniknąć pracy w wilgotnym środowisku, należy korzystać z zasilania z ziemnozwarciowym przerywaczem obwodu (GFCI).** Stosowanie wyłącznika GFCI zmniejsza ryzyko porażenia prądem elektrycznym.
- **Jeżeli nie można uniknąć pracy w wilgotnym środowisku, należy korzystać z zasilania z wyłącznikiem różnicowo-prądowym (RCD).** Stosowanie bezpiecznika RCD zmniejsza ryzyko porażenia prądem elektrycznym.
- **Zaleca się, aby narzędzie było zawsze zasilane poprzez bezpiecznik różnicowo-prądowy o prądzie nominalnym 30 mA lub mniejszym.**

Bezpieczeństwo osobiste

- **Podczas pracy z narzędziem elektrycznym należy zachować czujność, ostrożność i kierować się zdrowym rozsądkiem. Nie należy używać elektronarzędzi w stanie zmęczenia lub będąc pod wpływem narkotyków, alkoholu lub leków.** Chwila nieuwagi podczas pracy narzędziem elektrycznym może doprowadzić do poważnych obrażeń ciała.
- **Należy stosować środki ochrony osobistej. Zawsze należy stosować ochronę oczu.** Odpowiednie środki ochrony osobistej, takie jak maska przeciwpyłowa, nieślizgające się obuwie ochronne, kask lub ochrona słuchu stosowane w odpowiednich okolicznościach, zmniejszają ryzyko obrażeń.

- **Zapobiegać przypadkowemu uruchomieniu. Upewnić się, że przed podłączeniem urządzenia do prądu i/lub pakietu akumulatorów, podnoszeniem i przenoszeniem urządzenia, przełącznik znajduje się w położeniu wyłączenia (off).** Przenoszenie narzędzi elektrycznych z palcem umieszczonym na przełączniku lub podłączanie narzędzi elektrycznych, które mają przełącznik przestawiony w położenie ON, stwarza ryzyko wypadku.
- **Przed włączeniem narzędzia elektrycznego należy zdjąć z niego wszystkie klucze lub narzędzia służące do jego regulowania.** Urządzenie regulacyjne lub klucz założone na obracającej się części elektronarzędzia może spowodować obrażenia.
- **Nie sięgać za daleko. Przez cały czas utrzymywać odpowiednie oparcie dla stóp i równowagę.** Zapewni to lepszą kontrolę narzędzia elektrycznego w niespodziewanych sytuacjach.
- **Nosić odpowiednią odzież. Nie nosić luźnej odzieży ani biżuterii. Włosy, ubrania i rękawice trzymać z dala od elementów ruchomych.** Luźna odzież, biżuteria lub długie włosy mogą zostać pochwycone przez części ruchome.
- **Jeżeli urządzenie jest wyposażone w przyłącze odciągu pyłu i elementy zbierające, upewnić się, że są właściwie podłączone i działają prawidłowo.** Zbieranie pyłu może zmniejszyć ryzyko związane z zapyleniem.
- **Nie wolno dopuścić, aby rutyna płynąca z częstego używania doprowadziła do bezmyślnej obsługi i lekceważenia zasad bezpieczeństwa.** W ułamku sekundy beztroska może doprowadzić do poważnych obrażeń.

Użytkowanie i konserwacja narzędzia elektrycznego

- **Nie przeciążać narzędzia elektrycznego. Używać narzędzia elektrycznego odpowiedniego do danego zastosowania.** Właściwe narzędzie elektryczne zostało zaprojektowane tak, by wykonać prace lepiej i bezpieczniej.
- **Nie używać narzędzia elektrycznego, jeśli wyłącznik nie działa prawidłowo.** Każde narzędzie elektryczne, nie dające się kontrolować za pomocą wyłącznika jest niebezpieczne i musi zostać naprawione.

- **Przed dokonaniem jakichkolwiek regulacji, wymianą wyposażenia dodatkowego lub przechowywaniem narzędzia elektrycznego należy odłączyć je od źródła zasilania i/lub wyjąć akumulator.** Takie środki ostrożności zapobiegają przypadkowemu uruchomieniu narzędzia elektrycznego.
 - **Przechowywać aktualnie nieużywane narzędzia z napędem elektrycznym z dala od dzieci i nie pozwalać osobom nieprzeszkolonym do pracy z urządzeniami elektrycznymi na ich używanie.** Narzędzia elektryczne w rękach niewykształconych użytkowników stają się niebezpieczne.
 - **Narzędzie z napędem elektrycznym i akcesoria należy poddawać odpowiedniej konserwacji. Sprawdzić części ruchome pod kątem niewłaściwej regulacji lub ocierania, uszkodzenia części i wszystkich innych warunków, mających wpływ na pracę narzędzia elektrycznego. W razie wykrycia uszkodzenia narzędzia elektrycznego należy je naprawić przed użyciem.** Wiele wypadków spowodowanych jest przez niewłaściwie serwisowane narzędzia elektryczne.
 - **Narzędzia do cięcia powinny być przez cały czas ostre i czyste.** Właściwie konserwowane narzędzia do cięcia z ostrymi krawędziami tnącymi są łatwiejsze do kontrolowania i nie blokują się tak często.
 - **Używać narzędzia elektrycznego, wyposażenia dodatkowego i końcówek narzędziowych itp. zgodnie z tymi instrukcjami, uwzględniając warunki robocze i pracę do wykonania.** Używanie narzędzi elektrycznych w czynnościach innych niż te, do których są przeznaczone, może doprowadzić do sytuacji niebezpiecznej.
 - **Uchwyty i powierzchnie chwytu utrzymywać w stanie suchym, czystym i wolne od oleju oraz smarów.** Śliskie uchwyty i powierzchnie chwytu uniemożliwiają bezpieczną obsługę i kontrolę narzędzia w niespodziewanych sytuacjach.
- **Gdy akumulator nie jest używany, należy go przechowywać z dala od przedmiotów metalowych, takich jak spinacze, monety, gwoździe, śruby lub inne małe przedmioty z metalu, które mogą doprowadzić do połączenia ze sobą zacisków akumulatora.** Zwarcie zacisków akumulatora może doprowadzić do poparzenia skóry lub pożaru.
 - **W skrajnych przypadkach, może dojść do wyrzucenia cieczy z akumulatora; unikać zetknięcia się z nią. Jeśli nastąpi przypadkowy kontakt, należy miejsce kontaktu przemyć wodą. Jeśli ciecz dostanie się do oczu, należy również skontaktować się z lekarzem.** Wyrzucana z akumulatora ciecz może doprowadzić do podrażnienia lub oparzenia skóry.
 - **Nie używać uszkodzonego lub zmodyfikowanego zespołu akumulatora lub narzędzia.** W przypadku uszkodzonych lub zmodyfikowanych akumulatorów istnieje ryzyko nieprzewidywalnego działania, które może doprowadzić do pożaru, wybuchu lub obrażeń.
 - **Nie narażać zespołu akumulatorów ani elektronarzędzia na działanie ognia ani nadmiernej temperatury.** Narażenie na działanie ognia lub temperatury powyżej 265 °F (130 °C) może spowodować wybuch.
 - **Przestrzegać wszystkich instrukcji ładowania i nie ładować zespołu akumulatorów ani elektronarzędzia w temperaturze wykraczającej poza przedział temperatury określonych w instrukcjach.** Nieprawidłowe ładowanie lub przy temperaturach wykraczających poza podany zakres może spowodować uszkodzenie akumulatora i zwiększyć ryzyko pożaru.

Serwis

- **Serwisowanie narzędzia elektrycznego należy powierzać wykwalifikowanej osobie używającej wyłącznie identycznych części zapasowych.** Dzięki temu zachowane zostanie bezpieczeństwo narzędzia elektrycznego.
- **Nigdy nie wolno serwisować uszkodzonych zestawów akumulatorów.** Naprawy zestawów akumulatorów mogą być wykonywane wyłącznie przez producenta lub autoryzowany serwis.

Użytkowanie i konserwacja narzędzia akumulatorowego

- **Ładować tylko przy użyciu ładowarki określonej przez producenta.** Ładowarka przeznaczona do jednego typu akumulatorów może po podłączeniu jej do innego typu akumulatora spowodować zagrożenie pożarowe.
- **Do narzędzi elektrycznych stosować tylko zespoły akumulatorów specjalnie do nich przeznaczone.** Zastosowanie innych akumulatorów może doprowadzić do wystąpienia ryzyka obrażeń ciała lub pożaru.

Informacje dotyczące bezpieczeństwa

⚠ OSTRZEŻENIE

Ten rozdział zawiera ważne informacje dotyczące bezpieczeństwa użytkowania tego narzędzia. Przed przystąpieniem do pracy z napędem RIDGID 760 Power Drive należy dokładnie zapoznać się z niniejszymi zaleceniami, aby zmniejszyć ryzyko porażenia prądem elektrycznym lub innych poważnych obrażeń.

ZACHOWAĆ WSZYSTKIE OSTRZEŻENIA I INSTRUKCJE NA PRZYSZŁOŚĆ!

Przechowywać ten podręcznik wraz z maszyną do użytku przez operatora.

Bezpieczeństwo związane z napędami elektrycznymi

- **Zawsze używać urządzenia podporowego, dostarczonego z narzędziem.** Utrata kontroli podczas pracy może doprowadzić do kontuzji.
- **Osoba obsługująca narzędzie powinna mieć założone rękawy i kurtkę. Nie pochyłać się nad narzędziem, ani nad rurą.** Rura lub narzędzie może pochwycić odzież, powodując uwięźnięcie.
- **Proces roboczy i działanie urządzenia powinna kontrolować tylko jedna osoba.** Dodatkowe osoby zaangażowane w proces mogą doprowadzić do niezamierzonej pracy i kontuzji.
- **Utrzymywać podłogi suche, i wolne od śliskich materiałów, jak np. oleju.** Śliskie podłogi zwiększają ryzyko wypadków.
- **Podczas pracy z urządzeniem nie należy używać rękawic. Nie pochyłać się nad narzędziem, ani nad rurą.** Rura lub narzędzie może pochwycić rękawice, powodując uwięźnięcie.
- **Zawsze podczas gwintowania lub wycofywania głowicy noży z rury w celu zrównoważenia sił gwintowania należy mocno trzymać napęd elektryczny bez względu na to, czy używany jest element podpierający.** Zmniejszy to ryzyko uderzenia, zmiążdżenia lub innych obrażeń.
- **Należy przestrzegać instrukcji prawidłowej obsługi tego urządzenia. Nie używać do innych celów, jak wiercenie dziur, czy nawijanie.** Inne sposoby użycia lub modyfikacja tej maszyny do innych zastosowań mogą zwiększyć ryzyko poważnych obrażeń ciała.

- **Nie stosować tego napędu elektrycznego, jeżeli przełącznik WŁ./WYŁ. jest uszkodzony.** Ten przełącznik jest urządzeniem zabezpieczającym, wyłączającym silnik poprzez zwolnienie przycisku.
- **Nie używać tępych ani uszkodzonych noży.** Naostrzone narzędzia tnące wymagają mniejszego momentu obrotowego i kontrola napędu elektrycznego jest łatwiejsza.
- **Uchwyty utrzymywać w stanie suchym, czystym, bez olejów i smarów.** Umożliwi to lepsze panowanie nad narzędziem.
- **Z napędem RIDGID 760 EXP Power Drive należy używać tylko głowic gwinciarских RIDGID.** Inne głowice mogą nie pasować prawidłowo do napędu, zwiększając ryzyko uszkodzenia sprzętu i obrażeń ciała.
- **Przed przystąpieniem do obsługi napędu RIDGID® Power Drive, należy przeczytać i zrozumieć:**
 - Instrukcję obsługi
 - Instrukcję obsługi ładowarki/akumulatora
 - Instrukcje obsługi wszelkiego innego sprzętu lub materiałów używanych z tym narzędziemNiestosowanie do wszystkich instrukcji i ostrzeżeń może być przyczyną szkód materialnych lub poważnych obrażeń ciała.

Informacje kontaktowe RIDGID

W razie jakichkolwiek pytań dotyczących tego produktu RIDGID® należy:

- Skontaktować się z lokalnym dystrybutorem firmy RIDGID.
- Proszę odwiedzić stronę RIDGID.com w celu znalezienia lokalnego punktu kontaktowego RIDGID.
- Skontaktować się z Działem Pomocy Technicznej Ridge Tool pod adresem ProToolsTechService@Emerson.com lub na terenie Stanów Zjednoczonych oraz Kanady zadzwonić pod numer 844-789-8665.

Opis

RIDGID® Model 760 FXP Power Drive to narzędzie zasilane akumulatorowo, które zapewnia moc do gwintowania rur i przewodów. OBROTY do przodu i do tyłu można wybierać za pomocą przełącznika suwakowego obrotów przednich/wstecznych, natomiast włączanie/wyłączanie jest kontrolowane przez stabilny przełącznik stykowy.

Napęd elektryczny wykorzystuje głowice gwinciarские RIDGID 11-R (Model 760 FXP 11-R) i 12-R (Model 760 FXP 12-R) (w zależności od konfiguracji narzędzia) dla rur 1/8" - 2". Dla wersji FXP 11-R modelu 760 wymagany jest adapter dla rozmiarów 1/8" - 1/4". Adapter ten oraz rozmiary 1/2" - 2" dla 11-R, jak również wszystkie głowice gwinciarские 12-R w modelu 760 FXP 12-R, są utrzymywane w napędzie Power Drive za pomocą szybko działającego mechanizmu mocującego. Inne głowice, takie jak OO-R mogą być stosowane z adapterami. **Ze względu na prędkość gwintowania przekraczającą 40 obr/min, zaleca się stosowanie narzynek szybkoobrotowych RIDGID oraz oleju do gwintowania Nu-Clear™, Endura-Clear™ lub Extreme Performance™ w połączeniu z napędem Power Drive 760 FXP.**

Kontrolki stanu narzędzia pokazują informacje dotyczące stanu połączenia bezprzewodowego, zbliżania się do końca prawidłowego tworzenia gwintu, stanu akumulatora oraz stanu błędu narzędzia. Lampy robocze otaczające obszar głowicy gwinciarskiej włączają się po naciśnięciu przełącznika WŁ./WYŁ., aby oświetlić obszar roboczy.

Napęd elektryczny jest wyposażony w technologię bezprzewodową umożliwiającą połączenie ze smartfonami i tabletami. Szczegółowe informacje znajdują się w sekcji „Połączenie RIDGID Link App (komunikacja bezprzewodowa)”.

Napęd elektryczny 760 FXP 12-R może być również używany do napędzania obcinaczy do rur RIDGID 258/258XL i innych zastosowań (Zobacz „Inne zastosowania”).



Rysunek 1 – Napęd elektryczny 760 FXP



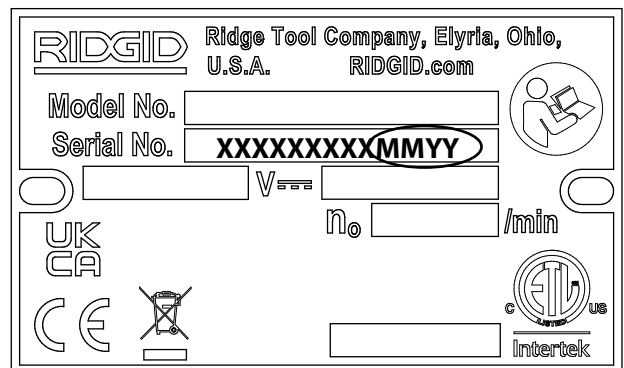

Rysunek 2 - 692 Ramię podporowe

Tabliczka z numerem seryjnym napędu Power Drive 760 FXP znajduje się na szynie akumulatora pod uchwytem. Ostatnie 4 cyfry numeru seryjnego określają miesiąc i rok produkcji (MMYY).



Rysunek 3 – Numer seryjny maszyny

|  | Ikona | Światło migające | Światło ciągłe | Znaczenie |
|--|---|---|------------------|---|
| |  |  | Niebieskie | |
| | | | Niebieskie (30s) | Ustanowione połączenie z aplikacją RIDGID Link. |
| Zielona | | | | Zbliża się do końca gwintu dla 1/2" - 2" NPT. Użytkownik powinien zwrócić większą uwagę na obszar głowicy narzynki, ponieważ zbliża się zakończenie gwintu. Światło robocze LED będzie się również różnić jasnością. |
| Żółta | | | | Naładowanie akumulatora jest niskie i pozostała już tylko ograniczona ilość gwintów do wykonania (na pozostałym naładowaniu można nawlec tylko około 3 gwinty 2" lub 4-5 gwintów 1"). |
| Żółty czerwony | | | | Niski poziom naładowania baterii i narzędzie nie działa. Niski poziom naładowania baterii i narzędzie nie działa. Naładować akumulator/wstawić całkowicie naładowany akumulator. |
| | | Żółta | | Wymagana jest konserwacja. <i>Więcej informacji można znaleźć w aplikacji RIDGID Link app.</i> |
| Czerwona | | | | Narzędzie zatrzymało się z powodu zdarzenia przekroczenia limitów (np. prąd, temperatura lub stabilność). Potwierdzić prawidłową konfigurację i ponownie uruchomić urządzenie. <i>Więcej informacji można znaleźć w aplikacji RIDGID Link app.</i> |
| | | Czerwona | | Narzędzie uległo awarii i nie działa. Wyjąć akumulator i pozwolić narzędziu odpocząć, a następnie ponownie włożyć akumulator. Jeśli lampka nadal świeci, narzędzie należy przekazać do serwisu. <i>Więcej informacji można znaleźć w aplikacji RIDGID Link app.</i> |
| | Fioletowy | | | Trwa aktualizacja oprogramowania wbudowanego; w czasie aktualizacji narzędzia nie należy używać. <i>Więcej informacji można znaleźć w aplikacji RIDGID Link app.</i> |
| | Purpurowy Czerwony | | | Aktualizacja oprogramowania sprzętowego została przerwana i nie została zakończona, narzędzie nie może być użyte. Kontynuuj i zakończ aktualizację zgodnie z instrukcjami aplikacji. |

Rysunek 4 – Lampki stanu narzędzia

Dane techniczne

Gwintowanie rur

 Zakres średnic..... Rura 1/8" do 2" (3 do 50 mm)
 Śruba 1/4" do 1" (6 do 25 mm) z głowicą gwinciar­ską00-RB

 Model..... **760 FXP-11-R** **760 FXP 12-R.**

Mocowanie głowicy gwinciar­skiej Głowica gwinciar­ska 11-R Głowica gwinciar­ska 12-R

 Mechanizm podtrzymujący (1 1/2 - 2 cale)
 Pierścień sprężysty (1/8 - 1 1/4 cala)

 Typ narzynki..... Zalecane narzynki szybko­tnące[#]

 Zalecany typ oleju do gwintowania... RIDGID Nu-Clear™, Endura-Clear™ lub Extreme Performance™[#].

Adapter..... Używane z głowicami gwinciar­skimi 1/8" – 1 1/4" Niewymagane

 Gwinty lewoskrętne..... Tak z odpowiednią głowicą gwinciar­ską
 Ramię podporowe Nr 692

Zasilacz Zestaw akumulatorów RIDGID RB-FXPXX (Patrz sekcja Wyposażenie opcjonalne)

Typ silnika..... Bezsztotkowy silnik prądu stałego

Moc..... 1080 W

Napięcie 54V DC nominalne

Natężenie prądu.. 20 A

Prędkość robocza..... 42 obr/min, bez obciążenia

Elementy

sterujące..... suwakowy Przełącznik obrotów do przodu/do tyłu i astabilny stykowy przełącznik WŁ./WYŁ.

Głowica

przekładni Odlewane ciśnieniowo aluminium, nasmarowana trwale na cały okres eksploatacji

Temperatura

robotyczna..... -4°F do 140°F (-20°C do 60°C)

Temperatura

przechowywania. -4°F do 140°F (-20°C do 60°C)

Połączenie bezprzewodowe

Zasięg 33 ft.. Maks. (10 m)

Wymiary 27,8" x 5,2" x 9,1"
(706 x 132 x 231 mm)

Masa

(bez akumulatora/
osprzętu)..... 24,0 lb (10,9 kg)

Ciężenie dźwięku

(L_{PA})* 82,6 dB(A), K=3

Moc dźwięku

(L_{WA})* 91,1 dB(A), K=3

Wibracje* <2.5m/s², K=1.5

Używanie narzędzi stopowych lub niewłaściwych rodzajów oleju (w tym RIDGID Dark™) może spowodować skrócenie żywotności narzynki, pogorszenie jakości gwintu lub zmniejszenie wydajności narzędzia.

* Pomiary dźwięku i wibracji są dokonywane zgodnie ze standaryzowanymi badaniami zgodnymi z Normą EN 62481-1.

- Poziomy wibracji mogą zostać użyte do porównania z innymi narzędziami oraz wstępnej oceny narażenia.

- Emisja dźwięku i wibracji może się różnić w zależności od położenia i konkretnego zastosowania narzędzi.

- Poziomy dziennego narażenia na dźwięk i wibracje muszą zostać oszacowane dla każdego zastosowania, a także zastosowane odpowiednie środki zapobiegawcze, jeśli zajdzie taka potrzeba. Oszacowanie poziomów narażenia powinno uwzględnić czas, gdy narzędzie jest wyłączone i nie jest w użytku. Może to drastycznie zmniejszyć poziom narażenia w całkowitym czasie pracy.

Wyposażenie standardowe

Szczegółowe informacje dotyczące dostarczonego wyposażenia wraz z właściwymi numerami katalogowymi maszyny podano w katalogu RIDGID.

NOTATKA Za wybór odpowiednich materiałów oraz metod montażu, łączenia i formowania odpowiedzialni są projektant i/lub monter instalacji. Wybór niewłaściwych materiałów i metod może prowadzić do awarii instalacji.

Stal nierdzewna i inne odporne na korozję materiały mogą ulec zanieczyszczeniu podczas montażu, łączenia i formowania. Takie zanieczyszczenie może być przyczyną korozji i przedwczesnej awarii. Przed przystąpieniem do montażu należy przeprowadzić dokładną ocenę materiałów oraz metod dla specyficznych warunków pracy, w tym chemikaliów i temperatury.

Przegląd przed rozpoczęciem pracy**⚠ OSTRZEŻENIE**

Przed każdym użyciem należy dokonać przeglądu napędu 760 FXP Power Drive i usunąć wszelkie problemy, aby zmniejszyć ryzyko poważnych obrażeń ciała na skutek porażenia prądem elektrycznym, zmiążdżenia i innych przyczyn oraz zapobiec uszkodzeniu maszyny.

1. Upewnić się, że przełącznik WŁ./WYŁ. zwolniony i wyjmij akumulator z narzędzia.
2. Usunąć wszelkie zabrudzenia, oleje i smary z napędu i elementu podpierającego, w tym z uchwytów i elementów sterowania. Ułatwi to przegląd i sprawi, że całe narzędzie lub element sterowania nie wyślizgnie się z ręki operatora.
3. Sprawdzić napęd elektryczny i ramię podporowe pod kątem następujących wymagań:
 - Właściwy montaż, konserwacja i kompletność narzędzia.
 - uszkodzone, nieustawione w osi lub ocierające się części.
 - Prawidłowe działanie przełączników (*rys. 1*).
 - Zęby chwytające ramienia podporowego są czyste i w dobrym stanie. Ząb można czyścić szczotką drucianą.
 - Obecność i czytelność tabliczki ostrzegawczej (*Rysunek 1*).
 - Wszelkie inne stany, które mogą negatywnie wpłynąć na bezpieczne i normalne działanie.

W razie stwierdzenia jakichkolwiek problemów, nie używać napędu elektrycznego ani urządzenia podporowego do chwili usunięcia usterek.
4. Sprawdzić krawędzie tnące noży pod kątem zużycia, zdeformowania, wyszczerbień lub innych problemów. Stępione lub uszkodzone narzędzia do cięcia wymagają większej siły, wykonują gwinty słabszej jakości i zwiększają ryzyko obrażeń.
5. Dokonać przeglądu i konserwacji całego innego sprzętu używanego zgodnie z instrukcjami, aby upewnić się co do jego prawidłowego działania.
6. Postępując zgodnie z instrukcjami *Ustawiania i obsługi* sprawdzić napęd elektryczny pod względem prawidłowego działania.
 - Przesunąć przełącznik suwakowy obrotów przednich/wstecznych w położenie obrotów przednich. Naciśnąć i zwolnić the przełącznik WŁ./WYŁ. Sprawdzić, czy

napęd elektryczny obraca się w prawidłowym kierunku (patrz Rysunek 5A) i zatrzymuje się po zwolnieniu przełącznika.

- Powtórzyć proces dla operacji z obrotami wstecznymi (patrz Rysunek 5B). Jeśli napęd nie obraca się we właściwym kierunku lub przełącznik WŁ./WYŁ. nie kontroluje pracy maszyny, nie wolno używać maszyny, dopóki nie zostanie naprawiona.

Zmieniać położenie przełącznika suwakowego obrotów przednich/wstecznych wtedy, gdy przełącznik WŁ./WYŁ. jest zwolniony. Przed zmianą kierunku obrotów na przeciwny za pomocą przełącznika suwakowego obrotów przednich/wstecznych, odczekać do chwili całkowitego zatrzymania napędu. Zmniejszy to ryzyko uszkodzenia napędu elektrycznego.

- Nacisnąć i przytrzymać przełącznik WŁ./WYŁ. Dokonać przeglądu części ruchomych pod kątem właściwego ustawienia w osi, zacinania, nietypowych odgłosów lub innych nienormalnych warunków. Zwolnić przełącznik WŁ./WYŁ. W razie zaobserwowania nietypowych objawów, nie używać gwintarki, dopóki nie zostanie naprawiona.

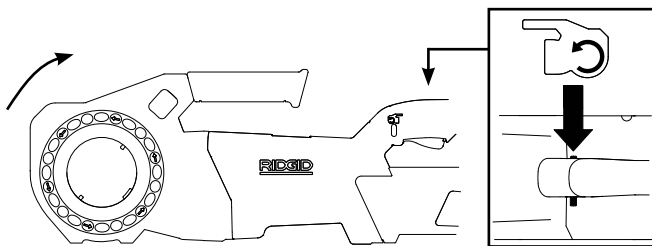

Rysunek 5A – Położenie przełącznika odpowiadające obrotom przednim (zgodnie z ruchem wskazówek zegara)

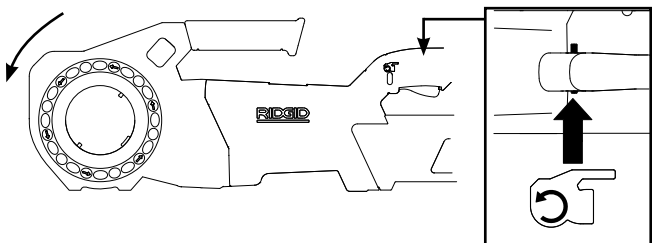

Rysunek 5B - Położenie przełącznika odpowiadające obrotom wstecznym(przeciwnie do ruchu wskazówek zegara)

7. Zwolnić przełącznik WŁ./WYŁ. i suchymi rękami wyjąć akumulator z narzędzia.

Ustawienia i obsługa

⚠ OSTRZEŻENIE



Regulację i obsługę napędu elektrycznego należy przeprowadzać według podanych tu instrukcji, aby zmniejszyć ryzyko na skutek porażenia prądem elektrycznym, zaplątania, uderzenia, zmiażdżenia i innych przyczyn oraz zapobiec uszkodzeniu napędu.

Elementu podpierającego należy użyć według podanych tutaj instrukcji. Elementy podpierające zwiększają kontrolę nad urządzeniem oraz zmniejszają ryzyko uderzenia, zmiażdżenia i/lub innych obrażeń ciała.

W przypadku używania innego urządzenia podpierającego niż dostarczone z napędem ramię podporowe, urządzenie to musi opierać się o obudowę silnika. Urządzenia podpierające, które stykają się z obudową silnika lub uchwytem mogą uszkodzić te części lub zwiększyć ryzyko urazów.

Podczas gwintowania lub cofania głowicy gwinciarzkiej z rury należy zawsze mocno trzymać napęd elektryczny, aby nie dopuścić do zadziałania sił, niezależnie od zastosowania urządzenia podpierającego. Zmniejszy to ryzyko uderzenia, zmiażdżenia lub innych obrażeń.

Nie wolno nosić rękawic ani luźnej odzieży. Zapinać rękawy i kurtki. Luźna odzież może zostać pochwycona przez wirujące części i spowodować obrażenia ciała – zmiażdżenie lub potłuczenie.

Odpowiednio podeprzeć rurę. Zmniejszy to ryzyko upadku lub przechyłu rury, a przez to poważnych obrażeń.

Nie wolno używać napędu elektrycznego bez prawidłowo działającego przełącznika WŁ./WYŁ. i przełącznika suwakowego obrotów przednich/wstecznych.

Jedna osoba musi kontrolować zarówno proces pracy, jak i przełącznik WŁ./WYŁ. Urządzenia nie powinny obsługiwać więcej niż jedna osoba. W przypadku pochwylenia, operator musi mieć kontrolę nad przełącznikiem WŁ./WYŁ.

1. Sprawdzić obszar roboczy pod względem:
 - odpowiedniego oświetlenia;
 - łatwopalne ciecze, opary lub pyły, które mogą zapalić się. Jeśli one występują, nie pracować na tym obszarze, dopóki źródła tych zanieczyszczeń nie zostaną rozpoznane i usunięte. Napędy elektryczne nie są zabezpieczone przed wybuchem i mogą generować iskry.
 - Czyste, równe, stabilne i suche miejsce dla wszystkich urządzeń i operatora.
 - Właściwą wentylację. Nie używać nadmiernie urządzenia w małych, zamkniętych obszarach.
2. Sprawdzić rurę, która ma być gwintowana, oraz powiązany osprzęt, a następnie potwierdzić, że wybrany napęd elektryczny jest właściwym narzędziem do planowanej

czynności. Zobacz Dane techniczne. Gwintować tylko surowe rury proste.

Sprzęt do innych zastosowań można znaleźć w katalogu firmy Ridge Tool, na witrynie internetowej RIDGID.com lub poprzez kontakt telefoniczny z działem serwisu firmy Ridge Tool pod numer 844-789-8665 w USA i Kanadzie.

3. Potwierdzić, że sprzęt przeznaczony do użycia został właściwie sprawdzony.
4. Odpowiednio przygotować rurę według potrzeb. Upewnić się, że rura jest obcięta pod kątem prostym i oczyszczona z wiórów. Cięcie rury pod kątem może uszkodzić noże podczas gwintowania lub utrudnić osadzenie głowicy gwinciarzkiej.

Zakładanie głowic gwinciarzskich

5. Montaż głowic gwinciarzskich 12-R (760 FXP 12-R), głowicy gwinciarzkiej 11-R (1½" - 2") lub adaptera (760 FXP 11-R):
 - a. Upewnić się, że przełącznik WŁ./WYŁ. jest zwolniony, a akumulator wyjęty z narzędzia.
 - b. Obrócić pierścień napędowy przeciwnie do ruchu wskazówek zegara w kierunku strzałek, aby otworzyć mechanizm mocujący.. Zwolnić pierścień napędowy i sprawdzić, czy napęd pozostaje w pozycji otwarcia (patrz rys. 6).
 - c. Pełne wsunięcie głowicy gwinciarzkiej lub końcówki wielowypustowej adaptera do napędu powoduje automatyczne zablokowanie mechanizmu mocującego. Obracać głowicę gwinciarzką tak długo, aż zapadki napędowe mocno sprzęgną się z wielowypustem. Głowicę 12-R można wsuwać z obu stron napędu.
 - d. Potwierdzić, że głowica gwinciarzka/adapter są zabezpieczone..
 - e. Aby zdjąć głowicę gwinciarzką, obrócić pierścień napędowy w kierunku przeciwnym do ruchu wskazówek zegara i przytrzymać w pozycji odblokowanej.



Rysunek 6A – Mechanizm mocujący (760 FXP 12-R)

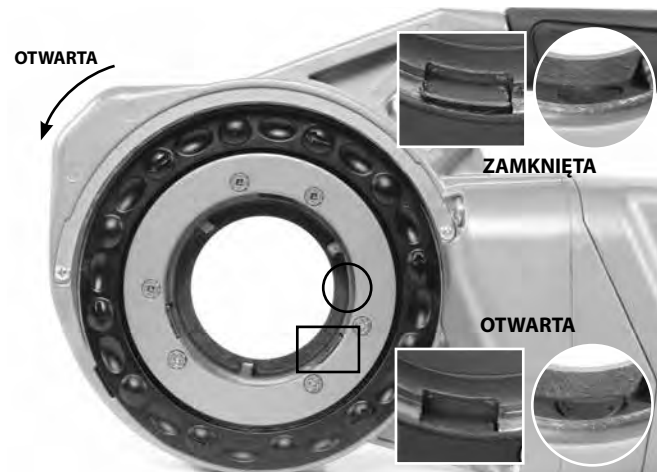

Rysunek 6B - Mechanizm mocujący (760 FXP 11-R)

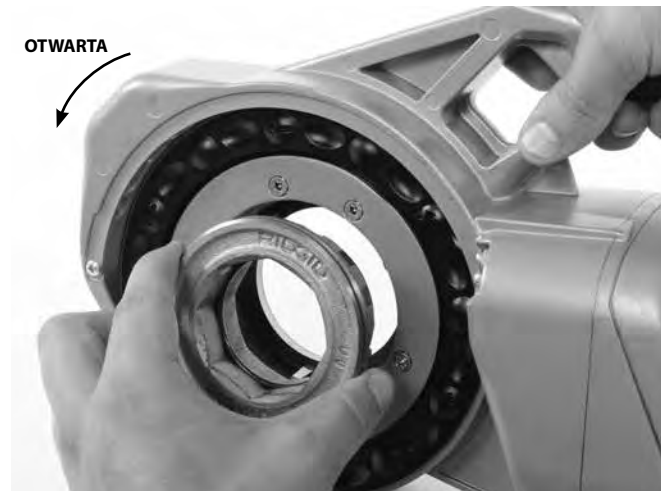

Rysunek 7 – Montaż adaptera

6. Instalowanie głowic 11-R, 1¼" i mniejszych (tylko 760 FXP 11-R):
 - a. Upewnić się, że przełącznik WŁ./WYŁ. jest zwolniony, a akumulator wyjęty z narzędzia.
 - b. Jeśli to konieczne, zainstaluj adapter, patrz krok 5..
 - c. Prostopadle wsunąć ośmiokątny koniec głowicy gwinciarzkiej do napędu, aż zostanie zabezpieczona przez pierścień sprężysty. Głowice gwinciarzskie mogą być wkładane tylko od strony adaptera narzędzia.
 - d. Aby wymontować, wyciągnąć głowicę z napędu. W razie potrzeby wybić głowicę młotkiem z miękką końcówką lub klockiem drewnianym. Nie wolno uderzać mocno w głowicę, ponieważ może to uszkodzić narzędzie.



Rysunek 8 - Instalacja głowic 1 1/4" lub mniejszych 11-R (tylko 760 FXP 11-R)

7. Ustawić przełącznik suwakowy obrotów przednich/wstecznych na żądany gwint prawo lub lewozwojny. *Patrz rys. 9.*
 - a. Przesuń przełącznik suwakowy do pozycji obrotu do przodu. W ten sposób uzyskuje się gwinty prawozwojne przy włożeniu narzynki od lewej (przedniej) strony narzędzia.
 - b. Przesunąć przełącznik suwakowy do pozycji obrotów wstecznych. Gwinty prawozwojne powstają przy włożeniu narzynki z prawej (tylnej) strony narzędzia (tylko dla 760 FXP 12-R).
 - c. W przypadku gwintów lewoskrętnych należy odwrócić pozycje przełącznika suwakowego obrotów przednich/wstecznych..

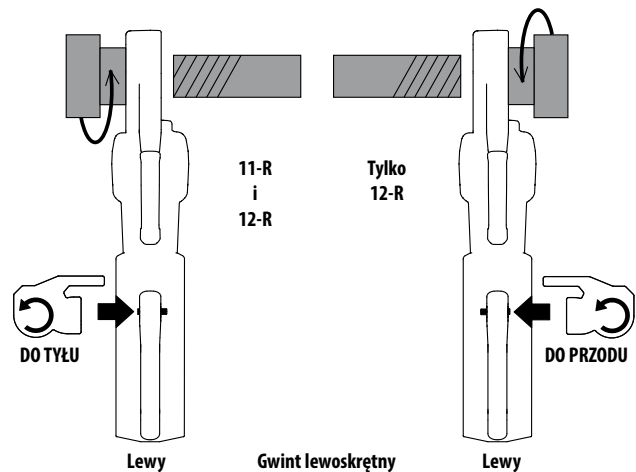
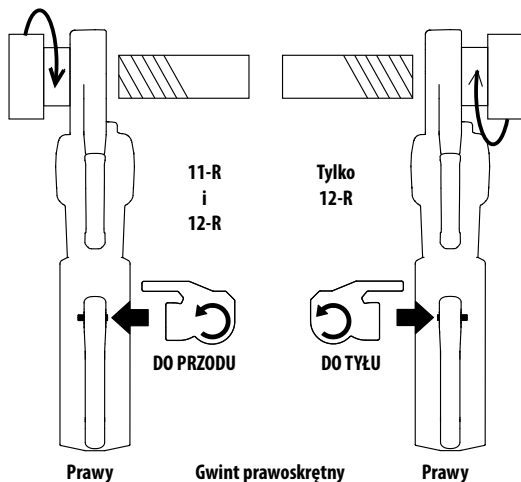

Rysunek 9 - Kierunek przełącznika suwakowego obrotów przednich/wstecznych / głowicy gwinciarzkiej

8. Upewnić się, że rura do gwintowania jest stabilna i zamocowana, aby nie doszło do przechyłu podczas pracy. Użyć odpowiednich stojaków do rury na całej jej długości.
9. W przypadku używania olejarki 418 należy sprawdzić poziom oleju do gwintowania RIDGID. Zdjąć pokrywkę z wgłębieniami i upewnić się, że płytka filtra jest czysta i całkowicie zanurzona w oleju. W razie potrzeby wymienić lub uzupełnić olej. Ustawić zbiornik olejarki 418 pod końcówką rury do gwintowania.

W przypadku stosowania oleju w aerozolu należy sprawdzić ilość oleju do gwintowania w puszkach. Upewnij się, że jest wystarczająca ilość oleju do gwintowania.

Równoważenie siłm gwintującym

Za pomocą dostarczonego ramienia podporowego:

- a. Dołączonego ramienia podporowego należy używać zawsze, chyba że nie jest to możliwe ze względu na dostępną przestrzeń lub z powodu innych ograniczeń. Ramię podporowe obejmuje rurę, pomagając w równoważeniu siłm gwintowania
- b. umieść ramię podporowe na rurze, tak aby koniec ramienia podporowego wyrównał się z końcem rury, a góra ramienia podporowego była pozioma (*Rysunek 10*). Jest to prawidłowe umieszczenie wspornika do gwintowania i zapobiega ściekaniu oleju do gwintowania w dół do obudowy napędu elektrycznego (*Rysunek 11*).
- c. Upewnić się, że szczęki ramienia podporowego są ustawione pod kątem prostym względem rury, i dokręcić mocno uchwyt ramienia podporowego.

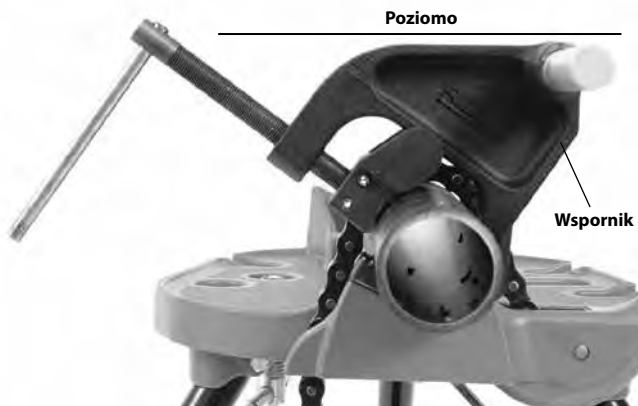
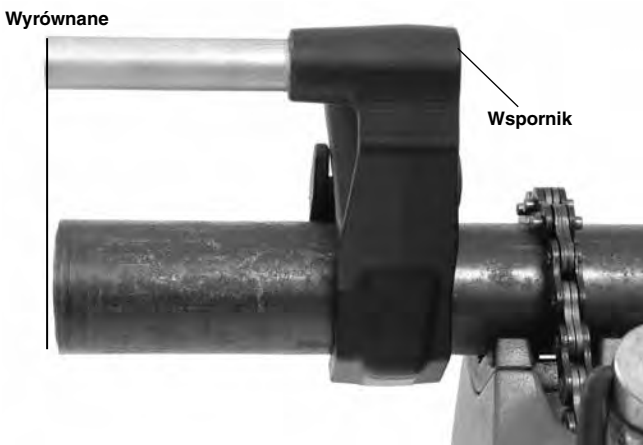
**Rysunek 10A - Ustawienie ramienia podporowego****Rysunek 10B - Ustawienie ramienia podporowego****Rysunek 11 - Prawidłowy kierunek napędu elektrycznego 760 FXP****Gdy ramię podporowe nie może być użyte:**

W przypadku gwintowania rur na miejscu lub podobnych zastosowań, użycie ramienia podporowego może być niewykonalne z powodu ograniczonej przestrzeni.

- a. Jeśli to możliwe, wymontować rurę i gwint w imadle.
Jeśli nie jest to możliwe, należy zastosować inne urządzenie

dzenia podpierające, które pomogą przeciwdziałać siłom gwintowania, takie jak umieszczenie obudowy przekładni napędowej lub korpusu aluminiowego na przyległym elemencie konstrukcyjnym (przykładem mogą być ściany, belki i legary). Wymaga to, aby rura i jej otoczenie były w stanie wytrzymać ciężar narzędzia i siły gwintowania. Konieczne może być dodanie tymczasowych lub stałych podpór rur lub elementów konstrukcyjnych.

- b. W przypadku gwintów prawostronnych głowica gwintarska będzie obracać się w prawo (patrząc od czoła głowicy). Siły wytworzone przez moment obrotowy gwintowania będą działały w przeciwnym kierunku lub w lewo. W przypadku gwintów lewostronnych kierunek obrotu i siły będą odwrócone. Dopilnować ustawienia urządzenia podpierającego tak, aby właściwie pochłaniał i równoważył siłę gwintującą.
- c. Nie należy umieszczać uchwytu napędu elektrycznego, plastikowego korpusu lub akumulatora na sąsiednich elementach konstrukcyjnych w celu odciążenia sił gwintowania, ponieważ może to spowodować uszkodzenie napędu elektrycznego.
- d. Przytrzymać napęd elektryczny przy elemencie strukturalnym i nie umieszczać palców, ani rąk między napędem elektrycznym a elementem strukturalnym. Przy wycofywaniu głowicy gwintującej z gwintu, zawsze mocno trzymać napęd elektryczny, aby zablokować działanie sił pochodzących od łamania odłamków gwintu. Te kroki zmniejszą ryzyko uderzenia, zmiążdżenia lub innych obrażeń. Przełącznik WŁ./WYŁ. można zwolnić w każdym momencie w celu wyłączenia napędu elektrycznego.

Zawsze podczas gwintowania lub wycofywania głowicy gwintującej z rury, w celu zrównoważenia sił, należy mocno trzymać napęd elektryczny bez względu na to, czy używany jest element podpierający. Zmniejszy to ryzyko uderzenia, zmiążdżenia lub innych obrażeń. Przełącznik WŁ./WYŁ. można zwolnić w każdym momencie w celu wyłączenia napędu elektrycznego.

Zamontowanie/wymontowanie akumulatora

10. Suchymi rękami włożyć do napędu elektrycznego w pełni naładowany akumulator. Zaświeci się kontrolka stanu narzędzia. Patrz rys. 4.

Narzędzie ma zatrzask do bezpiecznego trzymania akumulatora.. Zatrzask słyszalnie zamyka się po włożeniu akumulatora. Lekko pociągając, należy sprawdzić, czy akumulator nie odłącza się od narzędzia

Aby wyjąć akumulator, należy nacisnąć zatrzask i wysunąć akumulator z narzędzia..



Rysunek 12 - Zatrzasak akumulatora.

Gwintowanie

11. Ustawić głowicę gwinciarzką nad końcówką rury i podeprzeć napęd elektryczny jak wskazano w punkcie *Równoważenie sił gwintowania*.
12. Równocześnie uruchomić przełącznik WŁ./WYŁ. i nacisnąć dłońią na przycisk płytkowy lub płytę pokrywy głowicy gwinciarzkiej, aby rozpocząć gwintowanie (*patrz Rysunek 13*). Po naciśnięciu przełącznika WŁ./WYŁ. zapala się światło robocze LED. W przypadku zastosowań wymagających użycia adaptera 11-R (dla głowic od 1/8" do 1 1/4"), należy tylko naciskać na płytę pokrywy głowicy.



Rysunek 13A - Nacinanie początku gwintu przy użyciu płyty pokrywy głowicy gwinciarzkiej



Rysunek 13B - Rozpoczęcie nacinania gwintu przy użyciu przycisku płytkowego

Nie należy nosić rękawiczek, biżuterii ani używać szmaty podczas pchania - zwiększa to ryzyko zaplątania się i doznania obrażeń. Kiedy noże pochwyć rurę, gwint będzie wycinany w wyniku wzajemnego ciągnięcia noży na końcówce rury.

Zawsze mocno trzymać uchwyt napędu elektrycznego, aby zrównoważyć siły działające na uchwyt. Elementy wspornikowe mogą wysliznąć się i spowodować przesunięcie napędu elektrycznego. Przełącznik WŁ./WYŁ. można zwolnić w każdym momencie w celu wyłączenia napędu elektrycznego.

13. Przestać naciskać na przycisk płytkowy lub płytę pokrywy głowicy gwinciarzkiej i nanieść dużą ilość oleju do gwintowania RIDGID na gwintowane miejsce. Obniży to moment obrotowy gwintowania, poprawi jakość gwintu i zwiększy żywotność noży (*patrz Rysunek 14*).

Napęd elektryczny zatrzymuje się, jeżeli narzędzie obraca się szybko, przekraczając wcześniej ustalony kąt. Jeżeli narzędzie zostanie zatrzymane z tego powodu, należy wyjąć je z rury, odpowiednio podeprzeć napęd elektryczny zgodnie z rozdziałem *Równoważenie siły gwintującej* i kontynuować pracę.



Rysunek 14 - Gwintowanie rury

14. Napęd elektryczny ostrzega użytkownika, gdy głowica gwinciarzka zbliża się do końca typowego gwintu dla większości rozmiarów/typów rur. Dolna dioda LED kontrolki stanu narzędzia będzie migać na zielono, a kontrolka robocza LED będzie zmieniać intensywność, aby wskazać, że użytkownik wykonał gwintowanie przez około 8-9 obrotów w zależności od rozmiaru i sygnalizuje, że użytkownik powinien zwrócić większą uwagę na obszar głowicy gwinciarzkiej, ponieważ zbliża się zakończenie gwintowania; nie oznacza to, że gwintowanie jest zakończone. Ta funkcja jest używana tylko na gwintach 1/2" - 2" NPT; dioda LED nie będzie świecić dla mniejszych gwintów. Patrz rys. 4.

Napęd elektryczny jest wyposażony w oświetlenie robocze LED, które poprawia widoczność w obszarze głowicy gwinciarzkiej podczas gwintowania. Wcisnąć przełącznik WŁ./WYŁ. i przytrzymać, aż koniec rury znajdzie się na równi z krawędzią narzynki i zwolnić przełącznik. Pozostawić napęd, aż całkowicie się zatrzyma.



Rysunek 15 – Koniec rury wyrównany z krawędzią noży

15. Ustawić przełącznik suwakowy obrotów przednich/tylnych w pozycji obrotów wstecznych i uruchomić przełącznik WŁ./WYŁ., aby zdjąć głowicę gwinciarzka z gwintowanej rury. Trzymać mocno za uchwyt napędu, aby zrównoważyć siły działającym na uchwyt podczas cofania głowicy gwinciarzkiej.

NOTATKA Zmieniać położenie przełącznika suwakowego obrotów przednich/wstecznych tylko po zwolnieniu przełącznika WŁ./WYŁ. Przed zmianą kierunku obrotów na przeciwny za pomocą przełącznika suwakowego odczekać do chwili całkowitego zatrzymania napędu. Zmniejszy to ryzyko uszkodzenia napędu elektrycznego.

16. Zwolnić przełącznik WŁ./WYŁ. i zdjąć napęd elektryczny z głowicą gwinciarzka z rury.

17. Suchymi rękami wyjąć akumulator z napędu elektrycznego.

18. Wytrzeć olej i skrawki z gwintu oraz głowicy gwinciarzkiej, uważając, aby nie skaleczyć się o ostre krawędzie i skrawki. Usunąć plamy oleju z obszaru roboczego.

Sprawdzanie gwintów

1. Usunąć z gwintu olej, wióry i pozostałości.
2. Dokonać przeglądu wzrokowego gwintu. Gwint powinien być gładki, wykończony i niezdeformowany. Takie problemy, jak rozdieranie gwintów, cienki gwint lub niesymetryczność rury, mogą sprawić, że gotowy gwint nie będzie szczelny. Informacje dotyczące diagnozowania tych problemów można znaleźć w tabeli *Rozwiązywanie problemów*.
3. Sprawdzić wymiar gwintu. Preferowaną metodą sprawdzania wymiaru gwintu jest pomiar za pomocą sprawdzianu pierścieniowego. Istnieją różne rodzaje sprawdzianów pierścieniowych, a sposób ich użycia może różnić się od pokazanego na Rysunku 16.
 - Nakręcić sprawdzian pierścieniowy na gwint ręką do oporu.
 - Sprawdzić, jak daleko końcówka rury wystaje ze sprawdzianu pierścieniowego, Końcówka rury powinna zrównać się z bokiem sprawdzianu z tolerancją puls minus jednego obrotu. Jeśli pomiar gwintu sprawdzianem nie jest prawidłowy, odciąć gwint, ustawić głowicę i wyciąć nowy gwint. Gwint o nieprawidłowym pomiarze sprawdzianem może przeciekać.

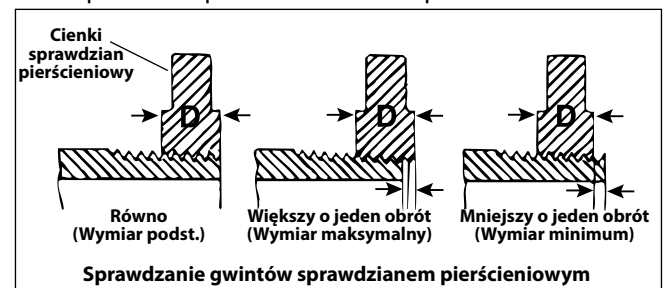

Rysunek 16 – Sprawdzanie wymiaru gwintu

- Jeśli sprawdzian pierścieniowy do sprawdzenia rozmiaru gwintu nie jest dostępny, można użyć nowego czystego elementu mocującego, odpowiadającego przyrządowi używanego do sprawdzania wymiaru gwintu. W przypadku gwintów 2 cale i mniejszych niż NPT należy je tak wyciąć, aby uzyskać szczelne trzymanie z elementem instalacji po 4 do 5 obrotach dokręcania ręką, w przypadku gwintów 2 calowych poniżej BSPT są to 3 obroty.

Połączenie RIDGID Link App (łączność bezprzewodowa)

Napęd RIDGID® 760 FXP Power Drive zawiera technologię bezprzewodową umożliwiającą łączność z odpowiednio wyposażonymi smartfonami lub tabletami („urządzenia”) z systemem operacyjnym iOS lub Android.

1. Pobrać na swoje urządzenie odpowiednią aplikację RIDGID® Link, przechodząc na stronę RIDGID.com/apps, do Google Play Store albo Apple App Store.
2. Po zainstalowaniu akumulatora lub po naciśnięciu przełącznika WŁ./WYŁ. górna dioda LED kontrolki stanu narzędzia będzie migać na niebiesko, gdy możliwe jest połączenie z urządzeniem. Patrz rys. 4.
3. Znajdź ikonę aplikacji RIDGID Link na swoim urządzeniu i uruchom aplikację, wybierając ikonę. Za pomocą aplikacji wyszukaj narzędzia znajdujące się w pobliżu i wybierz żądane narzędzie RIDGID. Szczegółowe informacje na temat łączenia się za pomocą technologii bezprzewodowej można znaleźć w instrukcji obsługi urządzenia. Po podłączeniu górna dioda LED kontrolki stanu narzędzia będzie świecić na niebiesko.

Po początkowym sparowaniu większość urządzeń będzie automatycznie łączyć się z narzędziami po aktywowaniu technologii bezprzewodowej i w jej zasięgu oraz pod warunkiem że ustawienia urządzenia to umożliwiają. Napęd elektryczny powinien znajdować się w odległości mniejszej niż 33 stopy. (10 m) od urządzenia, aby mogły zostać wykryte. Wszelkie przeszkody pomiędzy narzędziem i urządzeniem mogą zmniejszyć zakres pracy.

4. Aby prawidłowo korzystać z tego rozwiązania, należy postępować wg instrukcji w aplikacji.
5. Łączność bezprzewodowa wyłącza się po wyjęciu akumulatora z narzędzia.

Napęd elektryczny 760 FXP – inne zastosowania

Instrukcja zawiera specjalne wskazówki dotyczące stosowania napędu 760 FXP Power Drive do gwintowania z użyciem różnych głowic gwinciarskich RIDGID. W przypadku stosowania z innym wyposażeniem RIDGID (takim jak zmechanizowany ucinak do rur RIDGID 258/258XL) postępować zgodnie z instrukcjami i ostrzeżeniami dostarczanymi wraz z tym urządzeniem RIDGID, dotyczącymi właściwego ustawiania i użytkowania. Zaleca się, aby napęd FXP Power Drive 760 pracował w na obrotach wstecznych, gdy jest używany z obcinakiem do rur RIDGID 258/258XL Power Pipe Cutter.

Zielona dioda LED sygnalizująca, że użytkownik zbliża się do końca typowego gwintu może świecić podczas używania w innych aplikacjach, ale powinna być ignorowana. Dioda LED zgaśnie po około 3-4 kolejnych obrotach.

RIDGID nie może dostarczyć specjalnych instrukcji dla każdego możliwego zastosowania napędu 760 FXP Power Drive. Użytkownik musi dokonać oceny określonego scenariusza pracy i zastosować dobre sposoby i metody postępowania. Jeżeli istnieje jakakolwiek wątpliwość dotycząca użycia tego napędu do tych lub innych celów, to nie należy go używać.

W przypadku stosowania napędu 760 FXP Power Drive do innych celów, starannie ocenić i przygotować się do pracy, korzystając z ogólnych wskazówek podanych poniżej. Ten napęd elektryczny będzie dostarczał wysoki moment obrotowy i odpowiednio wysokie siły na uchwycie, które mogą spowodować urazy w wyniku uderzenia i zmiżdżenia.

- Adapter prostopadłego posuwu RIDGID 774 można wykorzystać do przystosowania napędu 760 FXP 12-R Power Drive do obracania męskiej końcówki kwadratowej 15/16". Zamocować pewnie adapter, aby nie dopuścić do jego odłączenia się w trakcie użytkowania.
- Konieczne jest opracowanie odpowiedniej metody równoważenia wszystkich sił wywieranych przez uchwyt (*patrz część „Równoważenie sił gwintujących”*). Siły te mogą przekraczać 1000 funtów (455 kg). Urządzenia podtrzymujące można oprzeć na obudowie przekładni 760 FXP Power Drive (*rys. 1*).
- Zawsze opierać napęd elektryczny na urządzeniu podporowym – nie umieszczać części ciała pomiędzy napędem elektrycznym, a urządzeniem podporowym.
- Pomiędzy napędem elektrycznym, a urządzeniem podporowym nie powinny występować w trakcie użytkowania żadne ruchy względne.
- Potwierdzić że aplikacja (taka jak uruchamianie lub wykorzystywanie zaworu) może swobodnie się obracać, nie ulega zakleszczaniu i że znane są końce przesuwu. Jeżeli układ zakleszcza się lub zespala się w trakcie użycia, siły działające na uchwycie gwałtownie i znacznie się zwiększają, albo napęd elektryczny może zacząć się obracać.
- W przypadku użycia do uruchamiania lub obsługiwanie zaworów lub innego sprzętu, postępować zgodnie ze wszystkimi instrukcjami producenta. Nie przeciążać urządzenia.
- Użytkować napęd elektryczny tak, aby siła reakcji powodowała odciąganie go od użytkownika.
- Zwalniać przycisk przełącznika WŁ./WYŁ. w dowolnej chwili, aby wyłączyć napęd elektryczny. Upewnić się, że jest się w stanie zwolnić przełącznik WŁ./WYŁ.

Przechowywanie

⚠ OSTRZEŻENIE Wyjąć akumulator z napędu 760 FXP Power Drive.. Napęd i akumulator muszą być przechowywane w suchym i zamkniętym pomieszczeniu lub dobrze przykryte, jeśli są przechowywane na zewnątrz. Unikać przechowywania ich w ekstremalnym cieple lub zimnie. Przechowywać maszynę w zamkniętym pomieszczeniu poza zasięgiem dzieci i osób nie zaznajomionych z napędem elektrycznym. Ta maszyna może spowodować poważne obrażenia w rękach nieprzeszkolonych użytkowników. Zapoznać się z instrukcją obsługi akumulatora/ladowarki.

Instrukcje konserwacji

⚠ OSTRZEŻENIE

Przed przystąpieniem do konserwacji lub wykonywania jakichkolwiek regulacji należy upewnić się, że przełącznik WŁ./WYŁ. jest zwolniony, a akumulator jest wyjęty z narzędzia.

Urządzenie należy konserwować według tych procedur, aby zmniejszyć ryzyko obrażeń na skutek porażenia prądem elektrycznym, zaplątania i innych przyczyn.

Czyszczenie

- Po każdym użyciu należy usunąć wióry z gwintowania z tacki na wióry olejarki 418 i wytrzeć wszystkie pozostałości oleju.
- Usunąć wszelkie zabrudzenia, oleje i smary z napędu elektrycznego, w tym z uchwytów i elementów sterowania. Oczyszczyć mechanizm mocujący głowicę gwinciariską.
- Wytrzeć cały olej, smar i brud ze wspornika. W razie potrzeby oczyścić szczękę ramienia podporowego szczotką drucianą i nasmarować gwint śruby podporowej lekkim olejem smarowym. Zetrzeć nadmiar oleju z odsłoniętych powierzchni.
- Usunąć wióry i brud z noży głowicy.

Wymiana narzynek w głowicach gwinciariskich

Ze względu na prędkość gwintowania przekraczającą 40 obr/min, zaleca się stosowanie narzynek szybkoobrotowych RIDGID z napędem Power Drive 760 FXP. Używanie narzynek stopowych może spowodować skrócenie żywotności narzynki, pogorszenie jakości gwintu lub zmniejszenie wydajności narzędzia. Różnorodne matryce są dostępne do instalacji w głowicach gwinciariskich RIDGID 11-R lub 12-R. Informacje na ten temat podane są w katalogu.

Wykręcić cztery śruby z pokrywy i zdjąć pokrywę.

- Wyjąć stare narzynki z głowicy gwinciariskiej.
- Wstawić nowe narzynki do szczelin, numerowanymi krawędziami w górę. Numery na nożach muszą odpowiadać numerom na gniazdach noży w głowicy. Wymieniać zawsze cały zestaw.

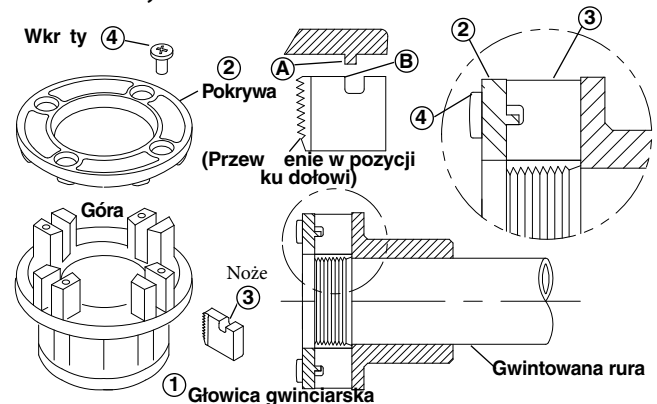

Rysunek 17 – Zakładanie noży do głowicy gwintującej

- Założyć pokrywę i lekko dokręcić cztery śruby.
- Nałożyć głowicę na już nagwintowaną rurę, aż narzynki zaczną nacinać gwint. Wymusza to zatrzymanie się noży naprzeciwko wypustów na pokrywie i ustawienie właściwego wymiaru.
- Dokręcić mocno cztery śruby. Wyjąć gwintowaną rurę i przeprowadzić gwintowanie testowe.

Rozwiązywanie problemów

| OBJAW | MOŻLIWE PRZYCZYNY | ROZWIĄZANIE |
|--|---|--|
| Maszyna nie pracuje. | <p>Akumulator jest całkowicie rozładowany lub nie działa.</p> <p>Akumulator nie jest prawidłowo włożony do uchwytu narzędzia.</p> <p>Narzędzie osiągnęło temperaturę powyżej progu.</p> | <p>Włożyć w pełni naładowany akumulator/wymienić akumulator.</p> <p>Upewnić się, czy akumulator jest wsunięty do końca.</p> <p>Wwyjąć akumulator i pozostawić narzędzie do ostygnięcia na 30 minut przed ponowną próbą użycia..</p> |
| Maszyna nie gwintuje. | <p>Mechanizm mocujący głowicy gwinciarzkiej otwarty</p> <p>Tępe noże.</p> <p>Przeciążenie na skutek rozdartych lub nieokrągłych gwintów</p> <p>Słaba jakość lub niedostateczna ilość oleju do gwintowania.</p> <p>Niewystarczające napięcie.</p> | <p>Obrócić głowicę gwinciarzka, aby zatrzasnąć zapadki napędowe w wielowypuszcie i zamknąć mechanizm mocujący.</p> <p>Wymienić noże.</p> <p>Patrz niżej możliwe przyczyny.</p> <p>Należy używać oleju do gwintowania RIDGID® Nu-Clear™, Endura-Clear™ lub Extreme Performance™ w odpowiedniej ilości.</p> <p>Sprawdzić poziom naładowania akumulatora i naładować go.</p> |
| Głowica gwinciarzka nie rozpoczyna gwintowania. | <p>Głowica nie jest ustawiona idealnie prostopadle do końcówki rury.</p> <p>Rura nie jest ucięta pod kątem prostym.</p> <p>Tępe lub uszkodzone noże.</p> <p>Maszyna działa w złym kierunku.</p> <p>Noże ustawione nieodpowiednio w głowicy gwinciarzkiej.</p> | <p>Nacisnąć na przycisk płytkowy(dla 12-R lub 1½" -2" 11-R) lub płytę pokrywy głowicy gwinciarzkiej, aby rozpocząć gwintowanie.</p> <p>Uciąć rurę pod kątem prostym.</p> <p>Wymienić noże.</p> <p>Sprawdzić położenie przełącznika suwakowego obrotów przednich/wstecznych.</p> <p>Upewnić się, że noże są ustawione na zewnątrz w stosunku do uchwytów płyty pokrywy.</p> <p>Sprawdzić, czy narzynki znajdują się we właściwej pozycji w głowicy gwinciarzkiej.</p> |
| Rozerwane gwinty. | <p>Użyto niewłaściwego typu narzynki.</p> <p>Uszkodzone, wyszczerbione lub zużyte noże.</p> <p>Słaba jakość lub niedostateczna ilość oleju do gwintowania.</p> <p>Niedopowiedni dla materiału typ noża.</p> <p>Słaba jakość lub materiał rury.</p> | <p>Należy używać wyłącznie narzynek szybkoobrotowych RIDGID.</p> <p>Wymienić noże.</p> <p>Należy używać wyłącznie oleju do gwintowania RIDGID® Nu-Clear™, Endura-Clear™ lub Extreme Performance™ w odpowiedniej ilości.</p> <p>Wybrać noże szybkoobrotowe ze stali nierdzewnej lub aluminium, które są odpowiednie do zastosowania.</p> <p>Użyć rury lepszej jakości.</p> |
| Nieokrągłe lub skruszone gwinty. | <p>Ścianki rury są zbyt cienkie.</p> | <p>Użyć rur klasy 40 lub większej grubości ścianki.</p> |
| Wspornik obraca się podczas gwintowania. | <p>Szczęki wspornika są zabrudzone.</p> <p>Wspornik nie jest prawidłowo ustawiony.</p> <p>Wspornik nie przylega ściśle.</p> | <p>Oczyścić szczotką drucianą.</p> <p>Ustawić wspornik idealnie prostopadle względem rury.</p> <p>Dokręcić śrubę pociągową.</p> |
| Cienkie gwinty. | <p>Noże nie układają się w odpowiedniej kolejności.</p> | <p>Ustawić noże w odpowiednich gniazdach głowicy.</p> |

Serwis i naprawa

⚠ OSTRZEŻENIE

Niewłaściwa obsługa lub naprawa może spowodować, że działanie napędu 760 FXP stanie się niebezpieczne.

„Instrukcje konserwacji” obejmują większość czynności serwisowych wymaganych dla tej maszyny. Rozwiązanie wszelkich problemów, które nie zostały tutaj ujęte, należy powierzyć Niezależnemu Autoryzowanemu Centrum Serwisowemu firmy RIDGID. Stosować wyłącznie części serwisowe RIDGID.

Aby uzyskać informacje o najbliższym niezależnym autoryzowanym centrum serwisowym RIDGID lub w razie pytań związanych z serwisem lub naprawami, należy zapoznać się z informacjami w rozdziale *Informacje o kontaktach* w tej instrukcji obsługi.

Olej do gwintowania

Informacje dotyczące stosowania i obchodzenia się z olejem do nacinania gwintów RIDGID® można znaleźć na etykietach na pojemniku oraz w karcie charakterystyki substancji niebezpiecznej (SDS). Karty MSDS dostępne są na witrynie internetowej RIDGID.com lub poprzez kontakt z Działem Pomocy Technicznej pod numer 844-789-8665 w USA i Kanadzie lub pocztą elektroniczną na adres ProToolsTechService@Emerson.com.

Wyposażenie opcjonalne**⚠ OSTRZEŻENIE**

Aby zmniejszyć ryzyko poważnych obrażeń, należy używać akcesoriów przeznaczonych i zalecanych dla napędu elektrycznego 760FP X Power. Informacje dotyczące stosowania i obchodzenia się z olejem do nacinania gwintów RIDGID można znaleźć na etykietach na pojemniku oraz w karcie charakterystyki substancji niebezpiecznej (SDS). Drive takich jak podane poniżej.

| Nr modelu | Nr katalogowy | Opis |
|---|---------------|--|
| 760 FXP 12-R | 42600 | 770 Adapter do 00-R (1/8" – 1") i 00-RB (1/4" – 1") |
| | 42605 | 771 Adapter do 0-R (1/8" – 1") |
| | 42610 | 772 Adapter do 11-R (1/8" – 1 1/4") |
| | 42615 | 773 Adapter do 111-R (1/8" – 1 1/4") |
| | 42620 | 774 Adapter prostopadłego posuwu – 1 5/16" |
| 760 FXP 11-R | 39187 | Pierścień grzechotkowy |
| 760 FXP 11-R i 760 FXP 12-R | 45928 | 692 Wspornik |
| | 74463 | Futerak do przenoszenia |
| | 10883 | 418 Olejarka z 1 galonem oleju Nu-Clear |
| | 22088 | Olej do gwintowania w aerozolu klasy Extreme Performance (o bardzo dużej wydajności) |
| | 16703 | 425 Imadło TRISTAND 1/8" – 2 1/2" |
| | 36273 | 460-6 Imadło TRISTAND 1/8" – 6" |

Zestawy akumulatora i zasilacza

| Nr katalogowy | Opis |
|---------------|-------------------------------------|
| 70788 | RB-FXP40 4,0Ah Li-Akumulator Li-Ion |
| 70793 | RB-FXP80 Akumulator Li-Ion 8,0 Ah |

Utylizacja

Części tych narzędzi zawierają cenne materiały, które można poddać recyklingowi. Lokalnie można znaleźć firmy specjalizujące się w recyklingu. Zutyliżować wszystkie części zgodnie z wszystkimi stosownymi przepisami. W celu uzyskania dalszych informacji należy skontaktować się z lokalnymi władzami odpowiedzialnymi za gospodarkę odpadami.

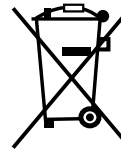

W krajach UE Nie wolno utylizować urządzeń elektrycznych wraz z odpadami z gospodarstwa domowego!

Zgodnie z Dyrektywą europejską 2012/ 19/EU dotyczącą odpadów elektrycznych i elektronicznych i jej wdrożeniem do prawodawstwa krajowego, urządzenia elektryczne, które nie nadają się już do użycia, muszą być zbierane oddzielnie i utylizowane w sposób przyjazny dla środowiska.

Zgodność elektromagnetyczna (EMC)

Termin „zgodność elektromagnetyczna” oznacza zdolność produktu do bezproblemowego działania w otoczeniu, w którym występują wyładowania elektromagnetyczne i elektrostatische bez wywoływania zakłóceń elektromagnetycznych w innych urządzeniach.

NOTATKA Te narzędzia spełniają wymagania wszystkich obowiązujących norm EMC. Nie można jednak wykluczyć możliwości wywoływania przez nie zakłóceń w innych urządzeniach. Wszystkie normy związane z kompatybilnością elektromagnetyczną (EMC) zostały sprawdzone i przytoczone w dokumentacji technicznej narzędzia.

Elektrická závitnice

760 FXP Elektrická závitnice



VÝSTRAHA!

Před používáním tohoto nástroje si pečlivě přečtěte tento návod k použití. Nepochopení a nedodržení obsahu tohoto návodu může vést k úrazu elektrickým proudem, vzniku požáru nebo k závažné újmě na zdraví

760 FXP Elektrická závitnice

Zaznamenejte si níže uvedené sériové číslo a zapamatujte si sériové číslo výrobku, které je uvedeno na tovarním štítku.

Výrobní
č.

| | |
|--|--|
| | |
|--|--|

Obsah

| | |
|---|---------------------------------|
| Bezpečnostní symboly | 221 |
| Všeobecné bezpečnostní výstrahy týkající se elektrického nářadí* | 221 |
| Bezpečnost na pracovišti | 221 |
| Elektrobezpečnost..... | 221 |
| Osobní bezpečnost | 222 |
| Používání a údržba elektrického nářadí..... | 222 |
| Používání a údržba bateriového nástroje | 222 |
| Servis | 223 |
| Specifické informace o bezpečnosti | 223 |
| Bezpečnost elektrické závitnice | 223 |
| Kontaktní údaje RIDGID | 224 |
| Popis | 224 |
| Specifikace | 225 |
| Standardní vybavení..... | 226 |
| Kontrola před zahájením práce | 226 |
| Nastavení a provoz | 227 |
| Montáž závitořezných hlav | 227 |
| Snížení závitořezných sil..... | 229 |
| Vložení/vyjmutí akumulátoru | 230 |
| Řezání závitů | 230 |
| Kontrola závitů | 232 |
| Připojení aplikace RIDGID Link (bezdrátová komunikace) | 232 |
| Elektrická závitnice 760 FXP – Jiná použití | 232 |
| Uskladnění | 233 |
| Návod k údržbě | 233 |
| Čištění | 233 |
| Výměna řezných matic v závitořezných hlavách | 233 |
| Řešení problémů | 234 |
| Servis a opravy | 235 |
| Závitořezný olej | 235 |
| Volitelné vybavení | 235 |
| Likvidace | 235 |
| Elektromagnetická kompatibilita (EMC) | 235 |
| Prohlášení úřadu FCC/ICES | Na vnitřní straně zadního obalu |
| Prohlášení o shodě UE | Na vnitřní straně zadního obalu |
| Záruka po dobu životnosti | Zadní strana obálky |

*Překlad původního návodu k použití

Bezpečnostní symboly

V tomto návodu k obsluze a na výrobku jsou použity bezpečnostní symboly a signální slova, která sdělují důležité informace týkající se bezpečnosti. Úlohou tohoto oddílu je snaha o lepší porozumění těmto signálním slovům a symbolům.



Toto je výstražný bezpečnostní symbol. Je používán pro to, aby vás upozornil na možné nebezpečí poranění osob. Dodržujte všechna upozornění týkající se bezpečnosti, na která tento symbol upozorňuje, abyste se vyvarovali možného poranění nebo usmrcení.

NEBEZPEČÍ NEBEZPEČÍ označuje nebezpečnou situaci, která - kdyby nastala - by mohla mít za následek smrt nebo vážný úraz.

VÝSTRAHA VÝSTRAHA označuje nebezpečnou situaci, následkem které může dojít k usmrcení nebo vážnému zranění, pokud se jí nevyvarujete.

VAROVÁNÍ VAROVÁNÍ označuje nebezpečnou situaci, která - kdyby nastala - by mohla mít za následek menší nebo lehký úraz.

POZNÁMKA POZNÁMKA označuje informaci, která se vztahuje k ochraně majetku.



Tento symbol znamená, že si před prací s tímto zařízením musíte pečlivě pročíst návod k použití. Návod k použití obsahuje důležité informace o bezpečné a správné obsluze zařízení.



Tento symbol znamená, že musíte používat ochranné brýle s bočnicemi nebo bezpečnostní brýle typu lyžařských brýlí pro snížení rizika úrazu očí vždy, když s tímto náčiním zacházíte nebo pracujete.



Tento symbol znamená, že může dojít k zachycení prstů, rukou, oblečení nebo jiných předmětů převody či jinými rotujícími částmi a následným zraněním rozdrcením.



Tento symbol značí nebezpečí zasažení elektrickým proudem.



Tento symbol znamená, že zde existuje riziko převrnutí nástroje, které může způsobit zranění nárazem nebo rozdrcením.



Tento symbol znamená, že při obsluze tohoto stroje není vhodné používat rukavice, aby se snížilo riziko zachycení strojem.



Tento symbol znamená použití podpůrného zařízení, které odolává závitořezným silám, zlepšuje kontrolu a snižuje riziko nárazu, rozdrcení a/nebo jiných zranění.



Tento symbol označuje, že označené zařízení přesahuje hmotnost 55 lbs. (25 kg). Při zvedání nebo přemísťování dbejte zvýšené opatrnosti, abyste snížili riziko zranění.

Všeobecné bezpečnostní výstrahy týkající se elektrického nářadí*

⚠ VÝSTRAHA

Pročtěte si všechna bezpečnostní varování, pokyny a specifikace poskytnuté s tímto elektrickým nástrojem. Nedodržení všech níže uvedených pokynů může mít za následek úraz elektrickým proudem, vznik požáru nebo závažnou újmu na zdraví.

VŠECHNA VAROVÁNÍ A POKYNY UCHOVEJTE PRO PŘÍŠTÍ POUŽITÍ!

Termín "elektrické nářadí" v části varování uvádí hlavní část elektrického nářadí (připojené kabelem) nebo dobíjený baterii (bezdrátový).

Bezpečnost na pracovišti

- **Pracoviště udržujte čisté a dobře osvětlené.** Temná pracoviště nebo pracoviště plná nepořádku jsou zdrojem nehod.
- **S elektrickým nářadím nepracujte ve výbušném prostředí způsobeném přítomností lehce zápalných kapalin, plynů nebo prachu.** Elektrické nářadí jiskří a jiskry mohou zapálit prach nebo výpary.

- **Děti a okolo stojící osoby by se neměly přibližovat k elektrickému nářadí, pokud je používáno.** Rozptylování může mít za následek ztrátu kontroly.

Elektrobezpečnost

- **Zásuvky přívodu elektrického proudu musí být vhodné pro zástrčky elektrického nástroje. Nikdy zástrčku žádným způsobem neupravujte. Zástrčky adaptérů nepoužívejte s uzemněným (ukostřeným) elektrickým nářadím.** Neupravené zástrčky a vhodné zásuvky snižují riziko úrazu elektrickým proudem.
- **Vyhýbejte se tělesnému kontaktu s uzemněnými nebo ukostřenými povrchy, jako jsou potrubí, radiátory, kuchyňské sporáky a lednice.** Je zde zvýšené riziko úrazu elektrickým proudem, je-li vaše tělo uzemněno.
- **Elektrické nářadí nevystavujte dešti nebo vlhkému prostředí.** Pokud se do elektrického nástroje dostane voda, zvýší se riziko úrazu elektrickým proudem.
- **S kabelem nezacházejte hrubě. Nikdy kabel nepoužívejte pro nošení, vytažení či vypořádání nástroje ze zásuvky. Kabel chraňte před horkem, olejem, ostrými hranami nebo pohyblivými částmi.** Poškozené nebo zamotané kabely zvyšují nebezpečí úrazu elektrickým proudem.

*Znění části všeobecné bezpečnostní výstrahy týkající se elektrického nástroje tohoto návodu je doslovně shodné se zněním uvedeným v příslušné normě UL/CSA/EN 62841-1. Tato část obsahuje všeobecné bezpečnostní pokyny pro mnoho různých druhů elektrického nářadí. Ne každé preventivní opatření je vhodné pro všechno nářadí a některá nejsou vhodná pro toto nářadí.

- **Při práci s elektrickým náradím ve venkovním prostředí používejte prodlužovací kabely vhodné pro venkovní použití.** Použití prodlužovacího kabelu vhodného pro venkovní použití snižuje riziko zasažení elektrickým proudem.
- **Při práci s elektrickým náradím ve vlhkém místě musíte nevyhnutelně používat přívod elektrického proudu s proudovým chráničem (GFCI).** Použití proudového chrániče snižuje riziko úrazu elektrickým proudem.
- **Pokud je nevyhnutelné použití elektrického náradí ve vlhkém prostředí, použijte zdroj napájení chráněný pomocí zařízení pro zbytkový proud.** Použití zařízení pro zbytkový proud snižuje riziko úrazu elektrickým proudem.
- **Náradí se doporučuje vždy napájet pomocí zařízení pro zbytkový proud se zbytkovým proudem o hodnotě 30 mA nebo menší.**

Osobní bezpečnost

- **Budte ostražití, věnujte pozornost prováděným činnostem a při práci s elektrickým náradím používejte zdravý rozum.** Nepoužívejte elektrické nástroje, pokud jste unaveni nebo pod vlivem drog, alkoholu či léků. Stačí okamžik nepozornosti při používání tohoto nástroje a může dojít k závažné újmě na zdraví.
- **Používejte osobní ochranné pomůcky. Vždy noste ochranu očí.** Ochranné pomůcky, jako protiprachová maska, neklouzavá bezpečnostní obuv, ochranná přilba nebo ochrana sluchu, používané v příslušných podmínkách, snižují počet osobních zranění.
- **Zabraňte neúmyslnému spuštění nástroje. Než náradí připojíte ke zdroji napájení nebo k modulu akumulátoru a než budete náradí zvedat nebo přenášet, zkontrolujte, zda je spínač ve VYPNUTÉ poloze.** Přenášením náradí s prstem na spínači nebo připojováním elektrického náradí ke zdroji proudu při ZAPNUTÉM spínači riskujete úraz.
- **Odstraňte jakýkoliv seřizovací či imbusový klíč předtím, než elektrické náradí ZAPNETE.** Klíč, který zůstane připevněn k rotující části nástroje, může mít za následek zranění osob.
- **Nezacházejte příliš daleko. Správně se vždy postavte a udržujte rovnováhu.** To vám umožní lepší ovládání elektrického náradí v neočekávaných situacích.
- **Správně se oblékejte. Nenoste volný oděv nebo přívěsky. Chraňte vlasy, oděv a rukavice před přiblížením k částem, které se otáčejí.** Volný oděv, přívěsky nebo dlouhé vlasy mohou být otáčejícími se součástmi zachyceny.
- **Pokud jsou součástí zařízení pro připojení k zachycení prachu a pro další sběr, ujistěte se, že jsou připojena a používána správně.** Použití zařízení na zachycování prachu může snížit rizika spojená s prachem.

- **Nedovolte, aby vám obeznámenost s nástrojem získaná jeho častým používáním dovolila ignorovat zásady bezpečné práce s nástrojem.** Neopatrná činnost může způsobit vážná zranění během zlomku sekundy.

Používání a údržba elektrického náradí

- **Elektrické náradí nepřetěžujte. Pro daný účel použijte správné elektrické náradí.** Správný elektrický nástroj vám poslouží lépe a bezpečněji, pokud je použit takovým způsobem, ke kterému byl navržen.
- **Nepoužívejte elektrické náradí, pokud jej nelze vypínačem ZAPNOUT a VYPNOUT.** Každé elektrické náradí, které nelze ovládat spínačem, je nebezpečné a musí být opraveno.
- **Před seřizováním, výměnou příslušenství nebo uložením odpojte zástrčku elektrického náradí od napájení nebo vyjměte modul akumulátoru, pokud je odpojitelný.** Tato preventivní bezpečnostní opatření snižují riziko náhodného spuštění elektrického nástroje.
- **Elektrické náradí, s kterým nepracujete, ukládejte z dosahu dětí a nedovolte pracovat s elektrickým náradím osobám, které s ním nebo s tímto návodem nejsou obeznámeny.** Elektrické nástroje jsou v rukou neproškolených uživatelů nebezpečné.
- **Provádějte údržbu elektrického náradí a příslušenství. Zkontrolujte souosost a spojení pohyblivých částí, zda součásti nejsou popraskané nebo nevykazují nějaký jiný stav, který může ovlivnit funkci elektrického nástroje. Pokud je poškozený, nechte elektrický nástroj před použitím opravit.** Mnoho úrazů je zapříčiněno špatně udržovanými elektrickými nástroji.
- **Řezací nástroje musejí být ostré a čisté.** Řádně udržované řezné nástroje s ostrými břity jsou méně náchylné k zadření a jdou snadněji ovládat.
- **Elektrické náradí, příslušenství a koncovky náradí apod. používejte v souladu s tímto návodem a berte v úvahu pracovní podmínky a vykonávanou práci.** Používání elektrického nástroje na práce, pro který není určen, by mohlo způsobit nebezpečnou situaci.
- **Rukojeti a madla udržujte suchá, čistá a prostá oleje a mastnoty.** Kluzká držadla a madla neumožňují bezpečné zacházení a ovládání nástroje v neočekávaných situacích.

Používání a údržba bateriového nástroje

- **Nabíjejte pouze nabíječkou specifikovanou výrobcem.** Nabíječka, která je vhodná pro jeden typ bateriového modulu, může představovat riziko požáru při nabíjení jiného bateriového modulu.
- **Používejte elektrické nástroje pouze s přesně určenými bateriovými moduly.** Používání jiného bateriového modulu může mít za následek úraz nebo požár.

- **Když akumulátorový modul nepoužíváte, neukládejte jej do blízkosti kovových předmětů, jako jsou sponky na papír, mince, klíče, hřebíky, šrouby nebo jiné kovové předměty, které mohou spojit jeden pól s druhým.** Zkratování pólů baterie může způsobit popálení nebo požár.
- **Při nevhodných podmínkách se z baterie může uvolnit tekutina; vyvarujte se kontaktu. Pokud ke kontaktu dojde, opláchněte postižené místo proudem vody. Pokud se kapalina dostane do očí, vyhledejte navíc lékařskou pomoc.** Z baterie uvolněná kapalina může způsobit podráždění nebo popálení.
- **Nepoužívejte bateriový modul nebo nástroj, který je poškozený nebo upravený.** Poškozené nebo upravené baterie mohou vykazovat nepředvídatelné chování mající za následek požár, výbuch nebo možnou újmu na zdraví.
- **Nevystavujte bateriový modul nebo nástroj ohni nebo nadměrným teplotám.** Vystavení ohni nebo teplotám nad 265 °F (130 °C) může způsobit výbuch.
- **Řiďte se pokyny pro nabíjení a nenabíjejte bateriový modul nebo nástroj mimo teplotní rozsah uvedený v pokynech.** Nesprávné nabíjení nebo při venkovních teplotách mimo specifikovaný rozsah může baterii poškodit nebo zvýšit riziko požáru.

Servis

- **Servis elektrického nástroje si nechte provést kvalifikovaným opravářem, který použije pouze shodné náhradní díly.** To zaručí, že bezpečnost elektrického nářadí zůstane zachována.
- **Nikdy neprovádějte servis poškozených akumulátorových modulů.** Servis akumulátorových modulů by měl provádět pouze výrobce nebo poskytovatelé autorizovaného servisu.

Specifické informace o bezpečnosti

▲ VÝSTRAHA

Tento odstavec obsahuje důležité bezpečnostní informace specifické pro tento nástroj. Pečlivě si tato bezpečnostní opatření přečtěte dřív, než začnete elektrickou závitnici RIDGID 760 používat, abyste snížili riziko úrazu elektrickým proudem nebo jiného vážného osobního poranění.

VŠECHNA VAROVÁNÍ A POKYNY UCHOVEJTE PRO PŘÍŠTÍ POUŽITÍ!

Tento návod mějte uložen u zařízení, aby ho měla obsluha po ruce.

Bezpečnost elektrické závitnice

- **Vždy používejte podpěrné zařízení dodávané spolu s nástrojem.** Ztráta kontroly během používání může vést k osobnímu zranění.
 - **Při používání nástroje mějte rukávy a bundy zapnuté. Nenaklánějte se přes nástroj či trubku.** Oblečení se může na trubce či na nástroji zachytit a zamotat se.
 - **Pouze jedna osoba musí kontrolovat pracovní činnost a provoz nástroje.** Další lidé účastníci se procesu mohou mít za následek nechtěnou činnost a osobní zranění.
 - **Podlahy udržujte suché a prosté kluzkých látek, jako jsou např. oleje.** Kluzké podlahy zvyšují riziko nehod.
 - **Při používání nástroje nenoste rukavice. Nenaklánějte se přes nástroj či trubku.** Rukavice se mohou na trubce či na nástroji zachytit a zamotat se.
 - **Při řezání závitů nebo zpětném vytáčení závitorezné hlavy z trubky držte elektrickou závitnici vždy pevně, abyste snížili závitorezné síly, bez ohledu na používané podpěrné zařízení.** Snížíte tak riziko zasažení, rozdrčení či jiných zranění.
 - **Řiďte se pokyny ohledně řádného používání tohoto nástroje. Nepoužívejte jej k jiným účelům, jako např. k vrtání otvorů či pohonu navijáků.** Jiné používání nebo úprava tohoto nástroje pro jiné aplikace může zvýšit nebezpečí vážného úrazu.
 - **Tuto elektrickou závitnici nepoužívejte, pokud je spínač ON/OFF rozbitý.** Tento spínač slouží jako bezpečnostní zařízení, které vám umožňuje jeho uvolněním vypnout motor.
 - **Nepoužívejte tupé nebo poškozené řezné matrice.** Ostré řezné nástroje vyžadují menší točivý moment, a elektrická závitnice se tak snadněji ovládá.
 - **Držadla udržujte suchá, čistá a zbavená oleje a mastnoty.** Zajistíte tak lepší ovládání nástroje.
 - **S elektrickou závitnicí RIDGID 760 FXP používejte pouze závitorezné hlavy RIDGID.** Ostatní závitorezné hlavy nemusí jít v elektrické závitnici správně uchytit, čímž zvyšují riziko poškození zařízení nebo úrazu osob.
 - **Před použitím elektrické závitnice značky RIDGID® si přečtěte a ujistěte se, že rozumíte:**
 - Tomuto návodu k použití
 - Návodu k použití baterie/nabíječky
 - Pokynům jakéhokoliv dalšího vybavení nebo materiálu používaného s tímto nástrojem
- Nedodržování všech těchto pokynů a varování může mít za následek škody na majetku nebo vážná zranění osob.

Kontaktní údaje RIDGID

Pokud máte nějaké dotazy týkající se tohoto výrobku firmy RIDGID®:

- Obráťte se na svého místního prodejce výrobků RIDGID.
- Navštivte RIDGID.com a vyhledejte vaše místní kontaktní místo pro výrobky RIDGID.
- Kontaktujte technické oddělení společnosti na ProToolsTechService@Emerson.com nebo v USA a Kanadě zavolejte na číslo 844-789-8665.

Popis

Elektrická závitnice RIDGID® model 760 FXP je akumulátorové nářadí, které umožňuje řezání závitů na potrubích a kabelovodech. OTÁČENÍ Vpřed a Vzad lze zvolit posuvným spínačem vpřed/vzad, zatímco ZAPNUTÍ/VYPNUTÍ se ovládá spínačem s momentovým kontaktem.

Elektrická závitnice používá závitorezné hlavy RIDGID 11-R (model 760 FXP 11-R) a 12-R (model 760 FXP 12-R) (podle konfigurace nástroje) na potrubí o průměru 1/8" – 2". U modelu verze 760 FXP 11-R je pro rozměry 1/8" – 1/4" zapotřebí adaptér. Tento adaptér a velikosti 1/2" - 2" pro 11-R, stejně jako všechny závitorezné hlavy 12-R v modelu 760 FXP 12-R, jsou uchopeny v elektrické závitnici pomocí rychloupínacího mechanismu. S adaptéry lze použít i jiné závitorezné hlavy, například OO-R. **Vzhledem k rychlosti řezání závitů přesahující 40 otáček za minutu se pro použití s elektrickou závitnicí 760 FXP doporučují vysokorychlostní rezné matrice RIDGID a závitorezný olej Nu-Clear™, Endura-Clear™ nebo Extreme Performance™.**

Kontrolky stavu nástroje indikují informace týkající se stavu bezdrátového připojení, blížení se konce správného vytvoření závitů, stavu akumulátoru a chybového stavu nástroje. Po stisknutí spínače ON/OFF se rozsvítí pracovní světla obklopující oblast závitorezné hlavy, která osvětlují pracovní prostor.

Elektrická závitnice je vybavena bezdrátovou technologií umožňující připojení k chytrým telefonům a tabletům. Podrobnosti naleznete v části „Připojení aplikace RIDGID Link (bezdrátová komunikace)“.

Elektrickou závitnicí 760 FXP 12-R lze také použít k pohonu děliček trubek RIDGID 258/258XL a k dalším použitím, (viz „Jiné použití“).

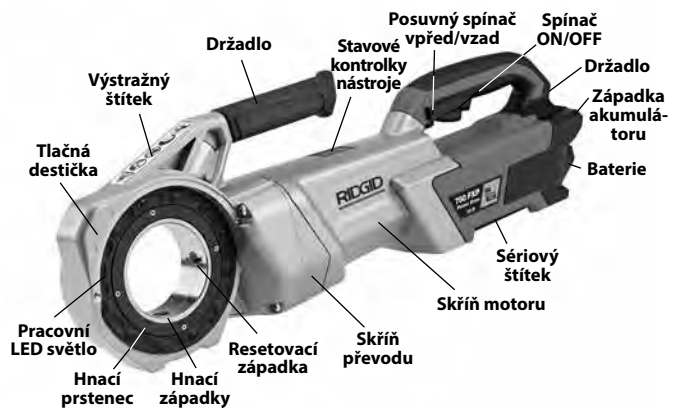

Obrázek 1 – Elektrická závitnice 760 FXP



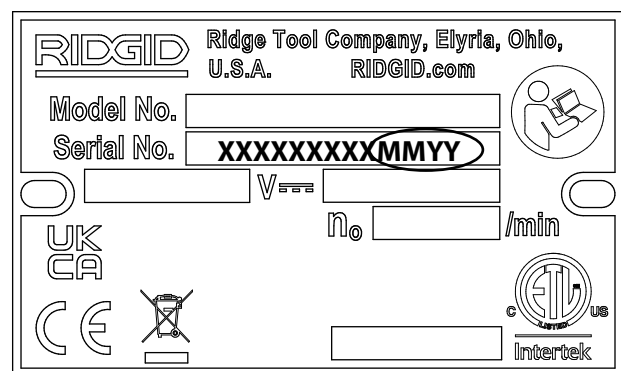

Obrázek 2 – Opěrka 692

Štítek se sériovým číslem elektrické závitnice 760 FXP se nachází na liště akumulátoru pod rukojetí. Poslední 4 číslice sériového čísla udávají měsíc a rok výroby (MMRR).



Obrázek 3 – Sériové číslo stroje

| | Ikona | Blikající kontrolka | Trvale svítí | Význam |
|---|---|---|--------------|--|
|  |  | Modrá | | Připojení k aplikaci RIDGID Link je možné. |
| | | | Modrá (30s) | Připojení k aplikaci RIDGID Link navázáno. |
| |  | Zelená | | Blíží se konec závitu u trubek ½" - 2" NPT. Uživatel by měl věnovat zvýšenou pozornost oblasti závitorežné hlavy, protože se blíží dokončení závitu. Pracovní LED světlo bude zároveň měnit jas. |
| | | Žlutá | | Nabití akumulátoru je nízké a zbývá pouze omezený počet závitů, než bude nutné akumulátor dobít (na zbývajícím nabití lze vyřezat pouze asi 3 2" závity nebo 4-5 1" závitů). |
| | | Žlutá Červená | | Akumulátor je vybitý a nástroj nefunguje. Dobijte akumulátor/vložte plně nabitý akumulátor. |
| | | | Žlutá | Je vyžadována údržba. Další informace <i>naleznete v aplikaci RIDGID Link</i> . |
| | | Červená | | Nástroj se zastavil v důsledku události, která překročila použitelné limity (např. proud, teplota nebo stabilita). Potvrďte správné nastavení a opět začněte používat. Další informace <i>naleznete v aplikaci RIDGID Link</i> . |
| | | | Červená | Nástroj se porouchal a nefunguje. Vyjměte akumulátor a nechte nástroj odpočinout, poté akumulátor znovu vložte. Pokud kontrolka stále svítí, dejte nástroj do servisu. Další informace <i>naleznete v aplikaci RIDGID Link</i> . |
| Fialová | | Probíhá aktualizace firmwaru, nástroj nelze během aktualizace používat. Další informace <i>naleznete v aplikaci RIDGID Link</i> . | | |
| Fialová Červená | | Aktualizace firmwaru byla přerušena a nebyla dokončena, nástroj nelze použít. Pokračujte a dokončete aktualizaci podle pokynů aplikace. | | |

Obrázek 4 – Stavové kontrolky nástroje

Specifikace

| | | |
|-------------------------------------|---|---|
| Kapacita řezání závitů na trubce... | Trubka ½" až 2" (3 až 50 mm) šroub ¼" až 1" (6 až 25 mm) pomocí závitorežné hlavy 00-RB | |
| Model..... | 760 FXP-11-R | 760 FXP 12-R |
| Uchopení závitorežné hlavy | Závitorežná hlava 11-R Upínací mechanismus (1 ½ – 2 palce) Pružný kroužek (⅜ – 1 ¼ palce) | Závitorežná hlava 12-R Upínací mechanismus |
| Typ řezné matrice..... | Doporučené vysokorychlostní řezné matrice [#] | |
| Typ oleje | Doporučuje se závitorežný olej RIDGID Nu-Clear™, Endura-Clear™ nebo Extreme Performance™ [#] | |

| | | |
|---------------------------------|---|-----------------|
| Adaptér | Používá se s ½" - 1¼" závitorežnými hlavami | Není vyžadováno |
| Levotočivé závity | Ano, s vhodnou závitorežnou hlavou | |
| Opěrka | Č. 692 | |
| Napájení | Akumulátorový modul RIDGID RB-FXPXX (Viz část <i>volitelné vybavení</i>) | |
| Typ motoru..... | Stejnoseměrný bezkartáčový motor | |
| Výkon | 1 080 W | |
| Napětí | 54 V, nominální stejnosměrné | |
| Proud..... | 20 A | |
| Provozní otáčky (ot./min) | 42 ot./min, bez zátěže | |
| Ovládací prvky.... | Posuvný spínač vpřed/vzad a spínač ON/OFF s momentovým kontaktem | |
| Převody | Litý hliník, permanentně mazaný | |
| Provozní teplota | -4 °F až 140 °F (-20 °C až 60 °C) | |

Skladovací

teplota -4 °F až 140 °F (-20 °C až 60 °C)

Bezdrátové připojení

Dosah..... 33 ft. (10 m) Max.

Rozměry..... 27.8" x 5.2" x 9.1"
(706 mm x 132 mm x 231 mm)

Hmotnost (bez akumulátoru/
nástavce) 24.0 lb (10,9 kg)

Hladina akustického tlaku
(L_{PA})* 82,6 dB(A), K=3

Akustický výkon
(L_{WA})* 91,1 dB(A), K=3

Vibrace* <2,5m/s², K=1,5

Použití slitinových řezných matric nebo nevhodných typů olejů (včetně RIDGID Dark™) může mít za následek zkrácení životnosti řezných matric, zhoršení kvality závitů nebo snížení výkonu nástroje.

* Měření zvuku a vibrací probíhá v souladu se standardizovaným testem dle normy EN 62481-1.

- Úroveň vibrací lze použít pro srovnání s ostatními nástroji a pro předběžné vyhodnocení vlivu vystavení.

- Emise zvuků a vibrací se mohou měnit v závislosti na vaší lokaci a specifickém použití těchto nástrojů.

- U každé aplikace je nutné zhodnotit denní vystavení hlasitým zvukům a vibracím a v případě potřeby provést vhodná bezpečnostní opatření. Vyhodnocení úrovně vystavení by mělo brát v úvahu dobu, po kterou je nástroj vypnutý a nepoužívá se. Tento faktor může zásadně snížit úroveň vystavení během celé pracovní doby.

Standardní vybavení

Ohledně podrobností o vybavení dodávaným se specifickým katalogovým číslem nástroje viz katalog RIDGID.

POZNÁMKA Za volbu vhodných materiálů, způsobu instalace, spojů a formování je zodpovědný architekt nebo montér systému. Volba nevhodných materiálů a metod by mohla způsobit systémovou závadu.

Nerezová ocel a další korozi odolné materiály mohou být během instalace, spojování a formování kontaminovány. Tato kontaminace může způsobit korozi a předčasné selhání. Před jakýmkoliv pokusem o instalaci by mělo být provedeno pečlivé zhodnocení materiálů a metod pro specifické provozní podmínky včetně chemických a teplotních podmínek.

Kontrola před zahájením práce

⚠ VÝSTRAHA



Před každým použitím elektrickou závitnicí 760 FXP zkontrolujte a vyřešte veškeré problémy, abyste snížili nebezpečí vážného úrazu elektrickým proudem, rozdrčení či úrazu způsobeného jinými příčinami a zabránili poškození nástroje.

1. Ujistěte se, že je spínač ON/OFF uvolněný, a vyjměte akumulátor z nástroje.
2. Elektrickou závitnici spolu s podpěrným zařízením, včetně držadel a ovládání, očistěte od oleje, mastnoty či nečistot. Pomůže to provádění kontroly a napomůže zabránit tomu, aby vám nástroj nebo ovládání vyklouzlo z rukou.
3. Zkontrolujte elektrickou závitnici a opěrku z následujících hledisek:
 - Správnou montáž, údržbu a úplnost.
 - Poškozené nesouosé či váznoucí součásti.
 - Správná funkce spínačů (Obrázek 1).
 - Přidržené ozubení opěrky je čisté a v dobrém stavu. Ozubení lze vyčistit pomocí ocelového kartáče.
 - Přítomnost a čitelnost výstražného štítku (Obrázek 1).
 - Všechny ostatní podmínky, které mohou zabránit bezpečnému a normálnímu chodu.

Pokud objevíte jakoukoliv závadu, elektrickou závitnici či podpěrné zařízení nepoužívejte do té doby, dokud nebudou závady odstraněny.
4. Řezné hrany řezných matric zkontrolujte z hlediska opotřebení, deformací, odštěpení či jiných potíží. Tupé nebo poškozené řezné nástroje zvyšují množství potřebné síly a mají za následek řezání závitů špatné kvality a nebezpečí zranění.
5. Zkontrolujte a proveďte údržbu veškerého dalšího používaného vybavení dle příslušných pokynů, abyste zajistili jeho správnou funkci.
6. V souladu s pokyny v části *Nastavení a provoz* zkontrolujte správný chod elektrické závitnice.
 - Posuvný spínač vpřed/vzad nastavte do polohy vpřed. Stiskněte a uvolněte spínač ON/OFF. Zkontrolujte, zda se elektrická závitnice otáčí správným směrem (viz obrázek 5A) a zda se po uvolnění spínače zastaví.
 - Postup zopakujte pro zpětný chod (viz Obrázek 5B). Pokud se elektrická závitnice neotáčí ve správném směru nebo ji nelze ovládat pomocí spínače ON/OFF, nástroj nepoužívejte, dokud nebude opraven.

Polohu posuvného spínače vpřed/vzad měňte pouze po uvolnění spínače ON/OFF. Nechte elektrickou závitnici zcela zastavit, než změníte směr chodu pomocí posuvného spínače vpřed/vzad. Snížíte tak riziko poškození elektrické závitnice.

 - Stiskněte a podržte spínač ON/OFF. Zkontrolujte pohyblivé součásti, zda jsou správně vyrovnané a upnuté,

zda nevydávají zvláštní zvuky nebo zda se nevyskytují jiné neobvyklé podmínky. Uvolněte spínač ZAPNUTO/ VYPNUTO. Pokud zjistíte jakékoliv neobvyklé podmínky, nástroj nepoužívejte, dokud nebudou odstraněny.

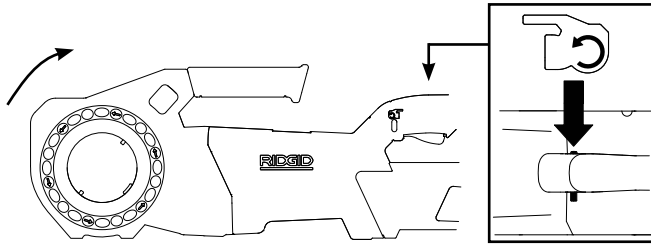

Obrázek 5A – Poloha spínače VPŘED (po směru hodinových ručiček)

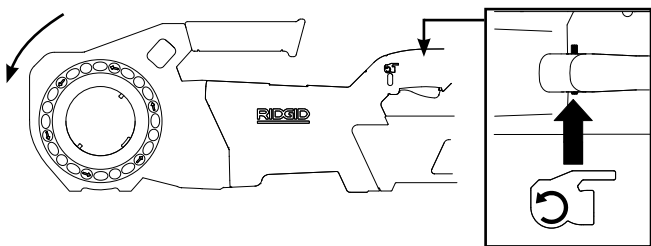

Obrázek 5B – Poloha spínače VZAD (proti směru hodinových ručiček)

- Uvolněte spínač ON/OFF a suchýma rukama vyjměte akumulátor z nástroje.

Nastavení a provoz

⚠ VÝSTRAHA



Elektrickou závitnici připravte a provozujte podle následujících postupů, abyste snížili nebezpečí úrazu elektrickým proudem, zachycení, zásahu, rozdrčení a dalších nehod a zabránili poškození nástroje.

Použijte vhodné podpěrné zařízení dle těchto pokynů. Podpěrná zařízení zlepšují kontrolu a snižují riziko zásahu, rozdrčení či dalších poranění.

Pokud používáte jiné podpěrné zařízení než dodanou opěrku, musí být toto podpěrné zařízení zapřené oproti skříni převodovky. Podpěrná zařízení, která se dotýkají krytu motoru nebo rukojeti, mohou tyto části poškodit nebo zvýšit riziko zranění.

Při řezání závitů nebo zpětném vytáčení závitoreznej hlavy z trubky držte elektrickou závitnici vždy pevně, abyste snížili užívané síly, bez ohledu na používané podpěrné zařízení. Snižte tak riziko zasažení, rozdrčení či jiných zranění.

Nenoste rukavice či volný oděv. Rukávy a bundy mějte vždy zapnuté. Volné oblečení se může zamotat do otáčejících se součástí a způsobit poranění rozdrčením či zasažením.

Trubku řádně podepřete. Snižte tak riziko upadnutí trubky, překlopení či vážného poranění.

Nepoužívejte elektrickou závitnici bez správně fungujícího spínače ON/OFF a posuvného spínače vpřed/vzad.

Pracovní postup a spínač ON/OFF musí obsluhovat stejná osoba. Neprovazujte ve více než jedné osobě. V případě zachycení musí mít obsluha pod kontrolou spínač ON/OFF.

- Zkontrolujte, zda je v místě:
 - Přiměřené osvětlení.
 - Výskyt hořlavých kapalin, par nebo prachu, které by se mohly vznítit. Pokud jsou přítomny, v oblasti nepracujte, dokud nebudou určeny a odstraněny jejich zdroje. Elektrické závitnice nejsou bezpečné proti výbuchu a mohou vytvářet jiskry.
 - Čisté, rovné, stabilní a suché místo pro veškeré vybavení a obsluhu.
 - Dobrá ventilace. Nepoužívejte příliš často v malých, uzavřených oblastech.

- Zkontrolujte trubku, na které budou řezány závit, a příslušné armatury, a ujistěte se, že zvolená elektrická závitnice představuje správný nástroj pro daný úkol. Viz *specifikace*. Řezání závitů používejte pouze u rovných materiálů.

Vybavení pro ostatní použití naleznete v katalogu Ridge Tool, na internetových stránkách RIDGID.com nebo na telefonní lince technického oddělení společnosti Ridge Tool v USA a Kanadě na čísle 844-789-8665.

- Ujistěte se, že jste řádně zkontrolovali vybavení, které budete používat.
- Řádně připravte trubku ke zpracování. Ujistěte se, že je trubka rovně uříznutá a bez otrpů. Trubky uříznuté po úhlem mohou poškodit řezné matrice během řezání závitů nebo mohou působit potíže v kontaktu závitoreznej hlavy.

Montáž závitoreznej hlav

- Instalace závitoreznej hlav 12-R (760 FXP 12-R), závitoreznej hlav 11-R (1½" - 2") nebo adaptérů (760 FXP 11-R):
 - Ujistěte se, že je spínač ON/OFF uvolněný a akumulátor vyjmutý z nástroje.
 - Otáčením hnacího prstence proti směru hodinových ručiček ve směru šipek otevřete upínací mechanismus. Uvolněte hnací prsteneček a zkontrolujte, zda závitnice zůstává v otevřené poloze. (viz *Obrázek 6*).
 - Plně zasuňte závitoreznej hlavu nebo drážkovaný konec adaptéru do elektrické závitnice, aby se automaticky zajistil upínací mechanismus. Otáčejte závitoreznej hlavou, dokud hnací západky nezapadnou do drážkování. Závitoreznej hlavu 12-R lze zasunout z obou stran elektrické závitnice.

- d. Ujistěte se, že je závitorezná hlava/adaptér zajištěný.
 e. Chcete-li hlavu vyjmout, otočte hnacím prstencem proti směru hodinových ručiček ve směru šipek a podržte jej v odemčené poloze.

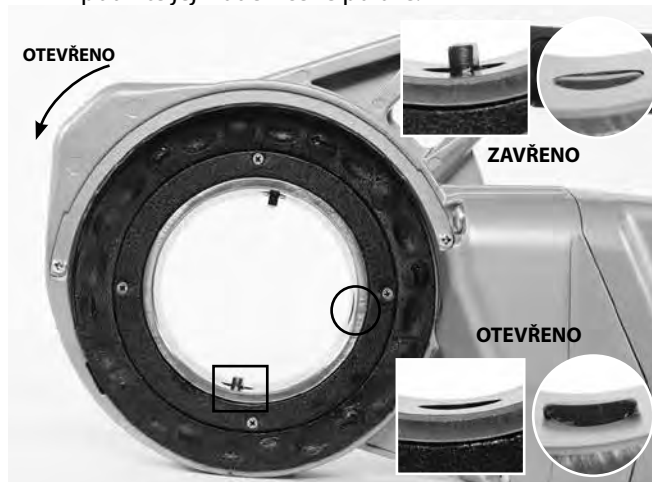

Obrázek 6A – Upínací mechanismus (760 FXP 12-R)

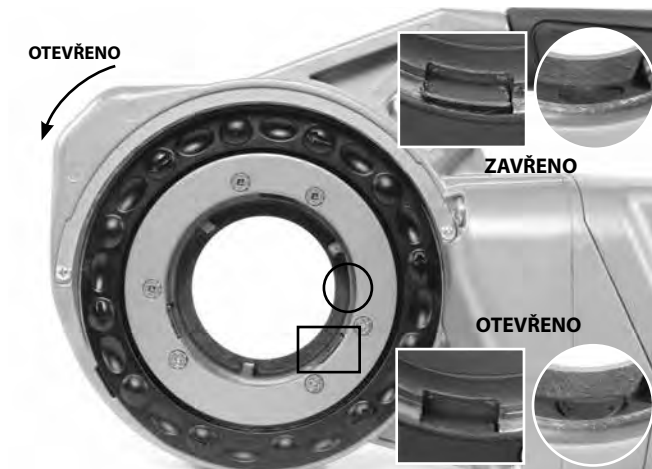

Obrázek 6B – Upínací mechanismus (760 FXP 11-R)



Obrázek 7 – Instalace adaptéru

6. Instalace závitorezných hlav 11-R, 1 1/4" a menších (pouze 760 FXP 11-R):
- Ujistěte se, že je spínač ON/OFF uvolněný a akumulátor vyjmutý z nástroje.
 - V případě potřeby instalujte adaptér, viz krok 5.
 - Osmihranný konec závitorezné hlavy zasuňte do elektrické závitnice tak, aby byl zajištěn pružným kroužkem. Závitorezné hlavy lze vkládat pouze ze strany adaptéru nástroje.
 - K demontáži vytáhněte závitoreznou hlavu z elektrické závitnice. V případě potřeby použijte k vyklepnutí hlavice kladivo s měkkou hlavou nebo dřevěný špalík. Nebijte do závitorezné hlavy, mohlo by to poškodit nástroj.



Obrázek 8 – Instalace závitorezných hlav 11-R 1 1/4" nebo menších (pouze 760 FXP 11-R)

7. Nastavte posuvný spínač vpřed/vzad na požadovaný pravotočivý nebo levotočivý závit. Viz Obrázek 9.
- Přesuňte posuvný spínač do polohy vpřed. Při vkládání řezné matrice z levé (přední) strany nástroje se tak vytvoří pravotočivý závit.
 - Posuvný spínač vpřed/vzad nastavte do polohy zpět. Při vkládání řezné matrice z pravé (zadní) strany nástroje se tak vytvoří levotočivý závit (pouze u 760 FXP 12-R).
 - Pro levotočivé závitky přepněte polohu posuvného spínače vpřed/vzad.

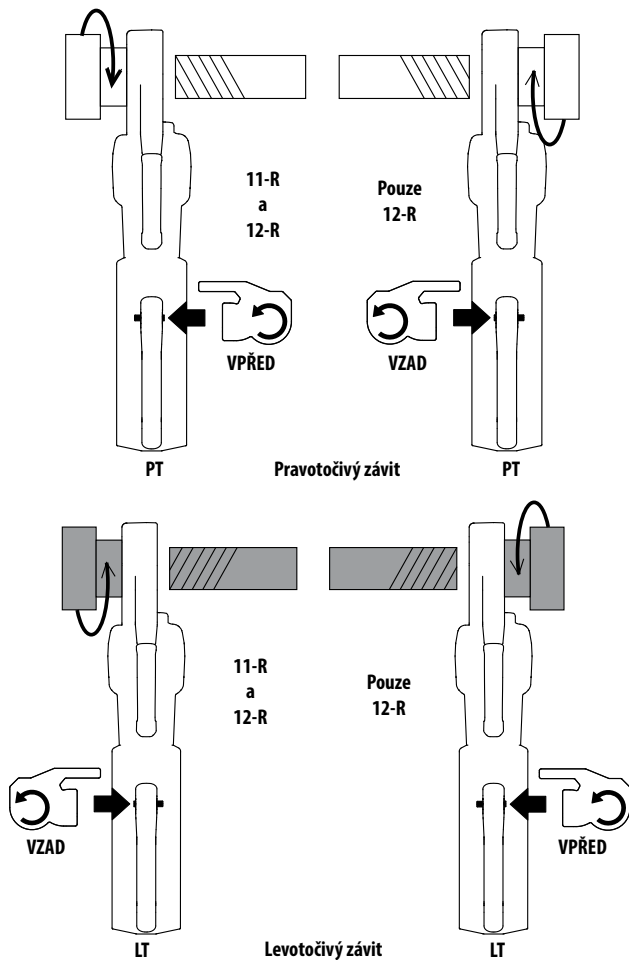

Obrázek 9 – Posuvný spínač vpřed/vzad/Orientace závitorezné hlavy

- Ujistěte se, že trubice, na které se bude řezat závit, je stabilně a bezpečně zajištěná, aby se během použití nástroje zabránilo jejímu překlopení. Trubku podepřete po celé délce vhodnými stojánky.
- Pokud používáte olejnicí 418, zkontrolujte hladinu závitorezného oleje RIDGID. Odstraňte nádobu na odřezky a ujistěte se, že je síto filtru čisté a plně ponořené v oleji. V případě potřeby olej přidejte nebo vyměňte. Nádobu olejové maznice 418 umístěte pod konec trubky, u které bude řezán závit.

Pokud používáte aerosolový olej, zkontrolujte množství závitorezného oleje v plechovkách. Ujistěte se, že je dostatek oleje pro řezání závitů.

Snížení závitorezných sil

Pomocí dodané podpěrky:

- Vždy používejte dodanou podpěrku, pokud ji jinak nelze použít z důvodu prostorových nebo ostatních omezení. Podpěrka se sevře kolem trubky a pomáhá odolávat závitorezným silám.

- Umístěte podpěrku na trubku tak, aby byl její konec vyrovnán s koncem trubky a její vrchní část byla vodorovná. (Obrázek 10). Takto řádně umístíte podpěrku k řezání závitů a zabráníte vnikání závitorezného oleje do pláště elektrické závitnice (Obrázek 11).
- Ujistěte se, že jsou čelisti podpěrky na trubce vyrovnány a bezpečně utáhněte kliku podpěrky.



Obrázek 10A – Umístění opěrky

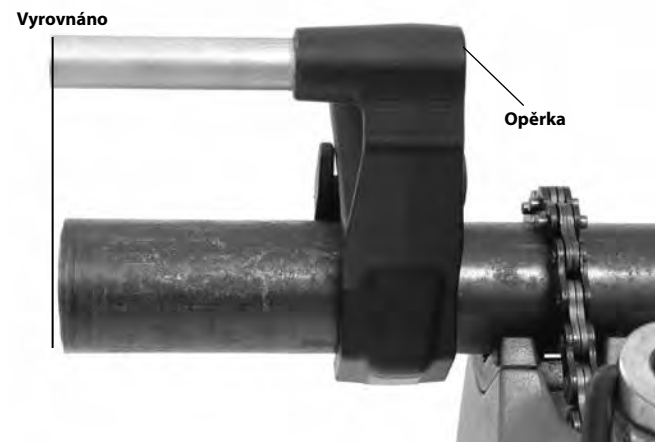

Obrázek 10B – Umístění opěrky



Obrázek 11 – Správná orientace elektrické závitnice 760 FXP

Kdy nelze použít opěrku:

Při řezání závitů u trubek může dojít k situacím, kdy z prostorových či jiných podobných důvodů nelze podpěrku použít.

- Pokud je to možné, vyjměte trubku a závit řezejte ve svěráku. Pokud to nelze provést, je třeba použít jiná podpěrná zařízení, která pomohou odolat závitorezným silám, například umístit skříň převodovky nebo hliníkové tělo elektrické závitnice proti přilehlému konstrukčnímu prvku (příkladem jsou stěny, trámy a nosníky). To však vyžaduje, aby trubka a okolní prvky dokázaly odolat hmotnosti nástroje a závitorezným silám. Může být nutné přidat dočasné či trvalé podpěry trubek nebo strukturálních prvků.
- U pravotočivých závitů se řezací hlava otáčí po směru hodinových ručiček (z pohledu na přední část závitorezné hlavy). Síly vyvinuté závitorezným točivým momentem budou směřovat opačně tj. proti směru hodinových ručiček. U levotočivých závitů se rotace a síly obrátí. Ujistěte se, že je podpěrné zařízení postavené tak, aby správně absorbovalo závitorezné síly.
- Nepokládejte rukojeť elektrické závitnice, plastové tělo ani akumulátor proti sousedním konstrukčním prvkům, abyste reagovali na závitorezné síly, protože by mohlo dojít k poškození elektrické závitnice.
- Udržujte elektrickou závitnici opřenou o strukturální prvek a nevkládejte mezi elektrickou závitnici a strukturální prvek prsty nebo ruce. Při zpětném vytáčení závitorezné hlavy ze závitů vždy pevně držte elektrickou závitnici, abyste bránili silám vznikajícím při odlamování otřepů závitů. Těmito kroky snížíte riziko zasažení, rozdrčení či jiných zranění. Provozní vypínač lze kdykoliv uvolnit za účelem VYPNUTÍ elektrické závitnice.

Při řezání závitů nebo zpětném vytáčení závitorezné hlavy z trubky držte elektrickou závitnici vždy pevně, abyste snížili síly, bez ohledu na používané podpěrné zařízení. Snížíte tak riziko zasažení, rozdrčení či jiných zranění. Provozní vypínač lze kdykoliv uvolnit za účelem vypnutí elektrické závitnice.

Vložení/vyjmutí akumulátoru

- Suchýma rukama vložte plně nabitý akumulátor do elektrické závitnice. Stavové kontrolky nástroje se rozsvítí. Viz *Obrázek 4*.

Nástroj je vybaven západkou pro bezpečné uchycení akumulátoru. Po vložení akumulátoru se západka zvukově zaklapne. Ověřte si to lehkým zatažením za akumulátor a ujistěte se, že se neodděluje od nástroje.

Chcete-li akumulátor vyjmout, stiskněte západku a vy-suňte akumulátor z nástroje.



Obrázek 12 – Západka akumulátoru

Řezání závitů

- Umístěte závitoreznou hlavu na konec trubky a podepřete elektrickou závitnici dle pokynů v části *Snížení závitorezných sil*.
- Současně aktivujte spínač ON/OFF a zatlačte dlaní volné ruky na tlačnou destičku nebo na krycí plát závitorezné hlavy, abyste spustili řezání závitů (viz *Obrázek 13*). Pracovní LED světlo se rozsvítí po stisknutí spínače ON/OFF. U použití vyžadujících adaptér 11-R (pro závitorezné hlavy 1/8" až 1/4") zatlačte pouze na krycí plát závitorezné hlavy.



Obrázek 13A – Spuštění řezání závitů pomocí krycího plátu závitorezné hlavy



Obrázek 13B – Spuštění řezání závitu pomocí tlačné destičky

Při tlačení nenoste rukavice, šperky či nepoužívejte hadr – zvýšíli byste tím riziko zachycení a úrazu. Jakmile řezné matrice přijdou do kontaktu s trubkou, začne se jejich tažením přes konec trubky řezat závit.

Vždy pevně držte držadlo elektrické závitnice, abyste redukovali vzniklé síly. Podpěrná zařízení mohou sklouznout a umožnit pohyb elektrické závitnice. Provozní vypínač lze kdykoliv uvolnit za účelem vypnutí elektrické závitnice.

13. Přestaňte tlačit na tlačnou destičku nebo krycí plát závitorežné hlavy a naneste na závitovanou oblast velké množství závitorežného oleje RIDGID. Snížíte tak krouticí moment řezání závitu, zlepšíte kvalitu závitu a prodloužíte životnost řezné matrice (viz Obrázek 14).

Pokud se nástroj rychle otáčí a překročí předem stanovený úhel, pohon se zastaví. Pokud se nástroj z tohoto důvodu zastaví, sejměte jej z trubky, řádně podepřete elektrickou závitnici podle kapitoly *Snížení závitorežných sil* a pokračujte v práci.



Obrázek 14 – řezání závitu na trubce

14. Elektrická závitnice upozorní uživatele, když se závitorežná hlava přiblíží ke konci typického závitu pro většinu velikostí/typů trubek. Spodní LED stavových kontrolky nástroje bude blikat zeleně a pracovní LED světlo bude měnit intenzitu, což signalizuje, že uživatel provedl asi 8-9 otáček závitu v závislosti na velikosti a signalizuje, že by měl uživatel věnovat větší pozornost oblasti závitorežné hlavy, protože se blíží dokončení závitu; to neznamená, že je závit dokončen. Tuto funkci lze použít pouze u závitů 1/2" - 2" NPT; u menších závitů LED dioda nesvítí. Viz Obrázek 4.

Elektrická závitnice je vybavena pracovním LED světlem, které zlepšuje viditelnost v oblasti závitorežné hlavy při řezání závitů. Stiskněte spínač ON/OFF, až se konec trubky vyrovná s okrajem řezných matic, a spínač uvolněte. Nechte elektrickou závitnici zcela zastavit.



Obrázek 15 – trubka zarovnaná s okrajem řezných matic

15. Otočte posuvný spínač vpřed/vzad a aktivujte spínač ON/OFF pro sejmутí závitorežné hlavy ze závitované trubky. Držte pevně držadlo elektrické závitnice, abyste bránili silám vznikajícím při zpětném vytáčení závitorežné hlavy.

POZNÁMKA Polohu posuvného spínače vpřed/vzad měňte pouze po uvolnění spínače ON/OFF. Nechte elektrickou závitnici zcela zastavit, než změníte směr chodu pomocí posuvného spínače. Snížíte tak riziko poškození elektrické závitnice.

16. Uvolněte spínač ON/OFF a odstraňte elektrickou závitnici se závitorežnou hlavou z trubky.
17. Suchými rukama vyjměte akumulátor z elektrické závitnice.
18. Otřete olej a nečistoty ze závitů a ze závitorežné hlavy. Buďte při tom opatrní, abyste se neporežali o ostré otřepy a hrany. Očistěte případný rozlitý olej na pracovišti.

Kontrola závitů

1. Odstraňte jakékoliv zbytky oleje, ořepů a nečistot ze závitů.
2. Vizualně zkontrolujte závit. Závity by měly být hladké, úplné a v dobrém stavu. Pokud došlo k potížím, jako je trhání závitů, příliš tenkým závitům nebo zploštění trubky, závit po vytvoření nemusí těsnit. Pro pomoc s diagnostikou těchto problémů viz tabulka *odstraňování problémů*.
3. Zkontrolujte velikost závitů. Upřednostňovaným způsobem kontroly velikosti závitů je měření pomocí kalibrového kroužku. Existuje mnoho druhů kalibrových kroužků a jejich použití se může lišit od způsobu uvedeného na *Obrázku 16*.
 - Ručně našroubujte kalibrový kroužek natěsně na závit.
 - Podívejte se, jak daleko přesahuje trubka skrze kalibrový kroužek. Konec trubky by měl být zarovnaný se stranou kalibru plus, mínus jedna otáčka. Pokud závit neodpovídá správnému kalibru, odřízněte jej, seřídte závitoreznou hlavu a vytvořte nový závit. Použití závitů, který neodpovídá kalibru, může vést k únikům.

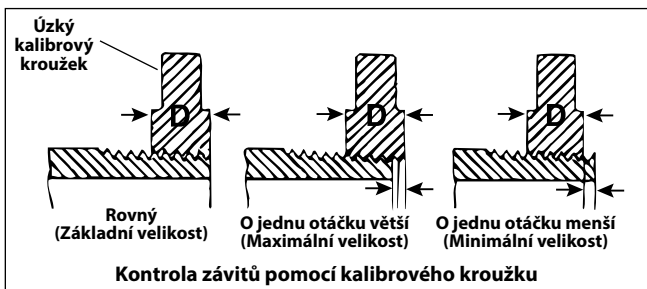

Obrázek 16 – Kontrola velikosti závitů

- Pokud nemáte ke kontrole velikosti závitů k dispozici kalibrový kroužek, je možné použít novou, čistou armaturu, která odpovídá typu používanému na daném potrubí, aby se zjistila kalibrace velikosti závitů. U závitů velikosti 2" a méně a v rámci NPT závitů by závity měly být řezány na 4 až 5 otáček ručního dotažení armatury a u závitů velikosti 2" a méně a v rámci BSPT závitů by závity měly být řezány na 3 otáčky.

Připojení aplikace RIDGID Link (bezdrátová komunikace)

Elektrická závitnice RIDGID® 760 FXP obsahuje bezdrátovou technologii umožňující komunikaci s řádně vybavenými chytrými telefony nebo tablety (dále jen „zařízení“) s operačními systémy iOS nebo Android.

1. Stáhněte si příslušnou aplikaci RIDGID® Link do vašeho zařízení na webu RIDGID.com/apps nebo přes službu Google Play Store nebo Apple App Store.
2. Po instalaci akumulátoru nebo po stisknutí spínače ON/OFF bude horní LED kontrolka stavu nástroje blikat modře, pokud je připojení k zařízení možné. Viz *Obrázek 4*.

3. Najděte na svém zařízení ikonu aplikace RIDGID Link a spusťte ji výběrem ikony. Prostřednictvím aplikace vyhledejte nářadí v okolí a vyberte požadovaný nástroj RIDGID. Viz návod k vašemu zařízení ohledně specifických informací, jak se připojit pomocí bezdrátové technologie. Po připojení se horní LED kontrolka stavu nástroje rozsvítí modře.

Po prvotním spárování se většina zařízení automaticky spojí s nástroji, pokud je bezdrátová technologie aktivní a v dosahu, a pokud je k tomu nakonfigurováno nastavení zařízení. Elektrická závitnice by se měla nacházet ve vzdálenosti méně než 33 ft. (10 m) od zařízení, aby byly rozpoznány. Jakékoliv překážky mezi nástrojem a zařízením mohou snižovat provozní dosah.

4. Pro správné použití se řiďte pokyny dané aplikace.
5. Po vyjmutí akumulátoru z nářadí se bezdrátová komunikace vypne.

Elektrická závitnice 760 FXP – Jiná použití

Tento návod obsahuje specifické pokyny k obsluze elektrické závitnice 760 FXP k řezání závitů pomocí různých závitorezných hlav RIDGID. Při jejím použití s jiným vybavením značky RIDGID (jako např. elektrickou rezačkou trubek RIDGID 258/258XL) se řiďte pokyny a varováními ohledně přípravy a použití dodanými spolu s daným vybavením. Elektrickou závitnici 760 FXP se doporučuje používat ve zpětném chodu, když ji používáte spolu s elektrickou děličkou trubek RIDGID 258/258XL.

Zelená LED dioda indikující, že se uživatel blíží ke konci typického závitů, může během provozu při jiném použití svítit, ale neměla by být ignorována. Kontrolka LED zhasne přibližně po dalších 3-4 otáčkách.

Společnost RIDGID nemůže dodávat specifické pokyny pro všechna možná použití elektrické závitnice 760 FXP. Uživatel musí zhodnotit specifický pracovní scénář a použít zásady dobré praxe a pracovních postupů. Pokud máte jakékoliv pochyby ohledně jiného použití této elektrické závitnice, nepoužívejte ji k těmto účelům.

Pokud elektrickou závitnici 760 FXP použijte k jiným účelům, pečlivě zhodnoťte a připravte pracovní činnost v souladu s níže uvedenými obecnými pokyny. Tato elektrická závitnice dodává vysoký krouticí moment a odpovídající manipulační síly, které mohou způsobit zranění zasažením či rozdrčením.

- Čtyřhranný adaptér pohonu RIDGID 774 lze použít k přizpůsobení elektrické závitnice 760 FXP 12-R k otáčení 15/16" čtvercového čepu. Adaptér bezpečně připojte, abyste zabránili jeho odpojení během provozu.

- Je nutné zajistit vhodné způsoby odolání všem manipulačním silám (viz část „Snížení závitorežných sil“). Tyto síly mohou přesáhnout 1 000 lbs (455 kg). Podpěrná zařízení lze umístit ke skříni převodovky elektrické závitnice 760 FXP (Obrázek 1).
- Vždy udržujte elektrickou závitnici zapřenu o podpěrné zařízení – nevládejte části těla mezi elektrickou závitnicí a podpěrné zařízení.
- Mezi elektrickou závitnicí a podpěrným zařízením by nemělo během chodu docházet ke vzájemnému pohybu.
- Ujistěte se, že použití (jako např. pohon či zkouška ventilu) umožňuje volné otáčení, nedochází k zasekávání a jsou známy konce dosahu. Pokud se během používání systém zasekne nebo zatuhne, manipulační síly se náhle a značně zvýší a elektrická závitnice může začít rotovat.
- Při použití ke zkoušce ventilu nebo jiného vybavení se řiďte všemi pokyny výrobce vybavení. Vybavení nepřetěžujte.
- Používejte elektrickou závitnici tak, aby reakční síla působila směrem od obsluhy.
- Uvolněte spínač ON/OFF, kdykoliv potřebujete odpojit elektrickou závitnici od napájení. Ujistěte se, že můžete spínač ON/OFF uvolnit.

Uskladnění

⚠ VÝSTRAHA Vyjměte akumulátor z elektrické závitnice 760 FXP. Elektrická závitnice a akumulátor musí být uloženy v suchu ve vnitřním prostředí nebo dobře zakryté ve venkovním prostředí. Vyhněte se skladování v extrémním horku či chladu. Nástroj skladujte v uzamčeném prostoru, který je z dosahu dětí a lidí neseznámených s elektrickou závitnicí. Tento nástroj může způsobit vážná poranění v rukách nezacvičených uživatelů. Viz návod k obsluze akumulátoru/nabíječky.

Návod k údržbě

⚠ VÝSTRAHA

Před prováděním údržby nebo seřizováním se ujistěte, že je spínač ON/OFF uvolněn a akumulátor je z nářadí vyjmut.

Nástroj udržujte v souladu s těmito pokyny, abyste snížili nebezpečí úrazu elektrickým proudem, zachycení či úrazu z jiných příčin.

Čištění

1. Po každém použití vyprázdněte odřezky z nádoby na odřezky olejové maznice 418 a otřete jakékoliv zbytky oleje.
2. Z elektrické závitnice, obzvláště z držadel a ovládacích prvků, odstraňte veškeré stopy oleje, maziva či odřezků. Vyčistěte závitorežnou hlavu a upínací mechanismus.
3. Z podpěrného ramene očistěte jakékoliv zbytky koleje, mastnoty či nečistot. V případě potřeby očistěte čelisti opěrky drátěným kartáčem a závit podávacího šroubu

namažte lehkým mazacím olejem. Otřete přebytečné mazivo z obnažených ploch.

4. Ze závitorežných hlav odstraňte odřezky a nečistoty.

Výměna řezných matic v závitorežných hlavách

Vzhledem k rychlosti řezání závitů přesahující 40 otáček za minutu se pro použití s elektrickou závitnicí 760 FXP doporučují vysokorychlostní řezné matrice RIDGID. Použití slitinových řezných matic může mít za následek zkrácení životnosti řezných matic, zhoršení kvality závitů nebo snížení výkonu nástroje. K instalaci do závitorežných hlav RIDGID 11-R nebo 12-R je k dispozici mnoho různých řezných matic. Ohledně dostupnosti viz katalog.

Vyšroubujte čtyři šrouby z krytu a sejměte krycí plát.

1. Vyjměte staré řezné matrice ze závitorežné hlavy.
2. Do otvorů vložte nové řezné matrice – očíslovanou stranou směrem vzhůru. Čísla na řezných maticích musí odpovídat číslům na otvorech v závitorežné hlavě. Řezné matrice vždy měňte jako sadu.

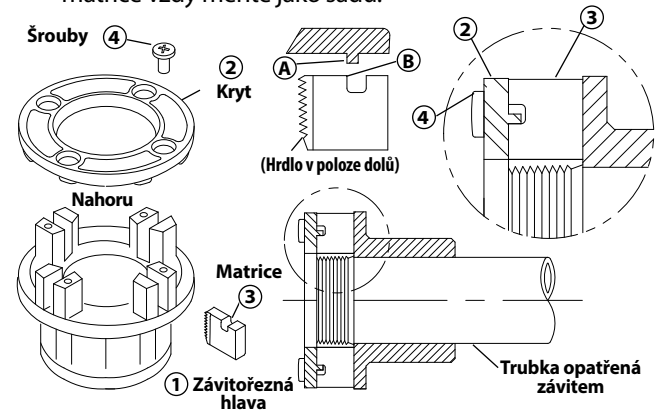

Obrázek 17 – instalace řezných matic do závitorežné hlavy

3. Nasadte zpět krycí plát a lehce utáhněte čtyři šrouby.
4. Umístěte závitorežnou hlavu na již závitovanou trubku, dokud řezné matrice nezačnou vytvářet závit. Tyto síly se zastaví na řezných maticích směrem ven proti nálitkům na krycím plátu a dojde ke správnému nastavení velikosti.
5. Všechny čtyři šrouby bezpečně dotáhněte. Odstraňte trubku opatřenou závitem a proveďte kontrolní řezání závitů.

Řešení problémů

| PŘÍZNAKY | MOŽNÉ DŮVODY | ŘEŠENÍ |
|--|---|--|
| Stroj se nespustí. | <p>Akumulátor je zcela vybitý nebo již není funkční.</p> <p>Baterie není správně vložena do držadla nástroje.</p> <p>Nástroj dosáhl nadlimitní teploty.</p> | <p>Vložte plně nabitý akumulátor nebo akumulátor vyměňte.</p> <p>Zkontrolujte, zda je baterie plně zasunutá.</p> <p>Před dalším použitím vyjměte akumulátor a nechte nástroj 30 minut vychladnout.</p> |
| Stroj neřeže závit. | <p>Otevřený upínací mechanismus závitorezné hlavy.</p> <p>Tupé řezné matrice.</p> <p>Přetížení z důvodu potrhaných či chybějících závitů</p> <p>Špatná kvalita či nedostatečné množství řezného oleje.</p> <p>Nedostatečné napětí.</p> | <p>Otáčením závitorezné hlavy za hlavu zasuňte hnací západky do drážkování a uzavřete upínací mechanismus.</p> <p>Vyměňte řezné matrice.</p> <p>Viz níže uvedené možné příčiny.</p> <p>Použijte vhodné množství závitorezného oleje RIDGID® Nu-Clear™, Endura-Clear™ nebo Extreme Performance™.</p> <p>Zkontrolujte úroveň nabití akumulátoru a nabijte akumulátor.</p> |
| Závitorezná hlava nezačne řezat závit. | <p>Závitorezná hlava není vyrovnaná s koncem trubky.</p> <p>Konec trubky není rovně uříznutý.</p> <p>Tupé nebo zlomené řezné matrice.</p> <p>Stroj pracuje v nesprávném směru.</p> <p>Řezné matrice jsou nesprávně vsazeny do závitorezné hlavy.</p> | <p>Zatlačte na tlačnou destičku (pro 12-R nebo 1½" - 2" 11-R) nebo na krycí plát závitorezné hlavy, aby se spustilo řezání závitů.</p> <p>Uřízněte konec trubky rovně.</p> <p>Vyměňte řezné matrice.</p> <p>Zkontrolujte polohu posuvného spínače vpřed/vzad.</p> <p>Ujistěte se, že rydla směřují ven oproti nálitkům na krycím plátu.</p> <p>Zkontrolujte, zda jsou řezné matrice ve správné poloze v závitorezné hlavě.</p> |
| Potrhané závit. | <p>Je použit nesprávný typ řezných matic.</p> <p>Poškozené, odštípnuté nebo opotřebované řezné matrice.</p> <p>Nesprávný olej či nedostatečné množství řezného oleje.</p> <p>Nesprávný typ řezné matrice pro daný materiál.</p> <p>Špatná kvalita či materiál trubky.</p> | <p>Používejte pouze vysokorychlostní řezné matrice RIDGID.</p> <p>Vyměňte řezné matrice.</p> <p>Používejte pouze vhodné množství závitorezného oleje RIDGID® Nu-Clear™, Endura-Clear™ nebo Extreme Performance™.</p> <p>Zvolte vysokorychlostní, nerezové řezné matrice nebo matrice ze slitin vhodné pro dané použití.</p> <p>Použijte trubku vyšší kvality.</p> |
| Chybějící nebo rozdrčené závit. | <p>Stěna trubky je příliš tenká.</p> | <p>Použijte trubky s tloušťkou stěny odpovídající standardu ANSI Schedule 40 nebo vyšší.</p> |
| Podpěrné zařízení se při řezání závitů otáčí. | <p>Čelisti podpěrného ramene jsou znečištěné.</p> <p>Podpěrné rameno není správně vyrovnané.</p> <p>Podpěrné rameno nemá těsný stisk.</p> | <p>Očistěte ocelovým kartáčem.</p> <p>Vyrovnejte podpěrné rameno správně s trubkou.</p> <p>Dotáhněte šnekový šroub.</p> |
| Tenké závit. | <p>Řezné matrice jsou umístěné v nesprávném pořadí.</p> | <p>Vložte řezné matrice správně do otvorů v závitorezné hlavě.</p> |

Servis a opravy

⚠ VÝSTRAHA

Po nevhodném servisním zásahu nebo opravě může být elektrická závitnice 760 FXP při práci nebezpečná.

Většinu potřebných informací o servisu tohoto nástroje naleznete v „Návodu k údržbě“. Všechny potíže, které v této části nejsou uvedeny, by měly být řešeny pouze nezávislým autorizovaným servisním střediskem společnosti RIDGID. Používejte pouze náhradní díly RIDGID.

Pro informace o vašem nejbližším nezávislém autorizovaném servisním středisku RIDGID, nebo máte-li jakékoliv otázky týkající se servisu či oprav, viz část *Kontaktní informace* v tomto návodu.

Závitořezný olej

Informace o použití a manipulaci se závitořezným olejem RIDGID® naleznete na štítcích na obalu a v bezpečnostním listu (SDS). Bezpečnostní list naleznete na stránce RIDGID.com nebo se obraťte na technické oddělení společnosti Ridge Tool na ProToolsTechService@Emerson.com nebo v USA a Kanadě zavolejte na číslo 844-789-8665.

Volitelné vybavení

⚠ VÝSTRAHA

Abyste snížili nebezpečí vážného úrazu, používejte pouze příslušenství speciálně určené a doporučené pro použití s elektrickou závitnicí RIDGID 760 FXP, které je zde uvedeno.

| Modelové č. | Katalogové č. | Popis |
|---|---------------|--|
| 760 FXP 12-R | 42600 | Adaptér 770 pro 00-R (1/8" – 1") a 00-RB (1/4" – 1") |
| | 42605 | Adaptér 771 pro 0-R (1/8" – 1") |
| | 42610 | Adaptér 772 pro 11-R (1/8" – 1 1/4") |
| | 42615 | Adaptér 773 pro 111-R (1/8" – 1 1/4") |
| | 42620 | 774 adaptér pohonu se čtyřhranem -15/16" |
| 760 FXP 11-R | 39187 | Ráčnový kroužek |
| 760 FXP 11-R a 760 FXP 12-R | 45928 | 692 Opěrka |
| | 74463 | Přepravní pouzdro |
| | 10883 | Olejnice 418 s 1 galonem oleje Nu-Clear |
| | 22088 | Aerosolový závitořezný olej Extreme Performance |
| | 16703 | 425 1/8" – 2 1/2" svěrák TRISTAND |
| | 36273 | 460-6 1/8" – 6" svěrák TRISTAND |

Bateriové a adaptérové moduly

| Katalogové č. | Popis |
|---------------|---|
| 70788 | RB-FXP40 4,0Ah lithium-iontový akumulátor |
| 70793 | RB-FXP80 8,0Ah lithium-iontový akumulátor |

Likvidace

Některé části tohoto přístroje obsahují cenné materiály, které lze recyklovat. Existují místní společnosti, které se na recyklování specializují, a které lze najít ve vaší oblasti. Likvidujte komponenty v souladu se všemi použitelnými předpisy. Pro získání dalších informací se spojte s místním úřadem pro nakládání s odpady.

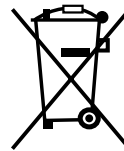

V zemích EU: Elektrická zařízení nelikvidujte spolu s domácím odpadem!

Podle evropské směrnice 2012/ 19/EU o odpadech elektrických a elektronických zařízení a její implementace do národní legislativy, musí být elektrické zařízení, které je již nepoužitelné, sbíráno zvlášť a likvidováno pro životní prostředí vhodným způsobem.

Elektromagnetická kompatibilita (EMC)

Termín elektromagnetická kompatibilita je použit k vyjádření schopnosti výrobku dobře fungovat v prostředí, kde se nacházejí elektromagnetická zařízení a elektrostatické výboje, aniž způsobí elektromagnetické rušení jiných zařízení.

POZNÁMKA Tyto nástroje splňují všechny použitelné standardy elektromagnetické kompatibility. Nelze však vyloučit jejich možnost vzájemného působení na jiné přístroje. Všechny normy týkající se elektromagnetické kompatibility, které byly testovány, jsou uvedeny v technické dokumentaci nástroje.

Elektrický pohon

Elektrický pohon 760 FXP



VÝSTRAHA!

Pred používaním tohto náradia si dôkladne prečítajte návod na použitie. Nepochopenie a nedodržanie pokynov uvedených v tomto návode na použitie môže viesť k zásahu elektrickým prúdom, vzniku požiaru alebo vážnemu zraneniu osôb

Elektrický pohon 760 FXP

Do vyznačeného priestoru nižšie uveďte výrobné číslo a uchovajte výrobné číslo produktu uvedené na typovom štítku.

Výrobné
č.

| | |
|--|--|
| | |
|--|--|

Obsah

| | |
|--|----------------------|
| Bezpečnostné symboly | 239 |
| Všeobecné bezpečnostné výstrahy pre elektrické náradie* | 239 |
| Bezpečnosť na pracovisku..... | 239 |
| Elektrická bezpečnosť | 239 |
| Bezpečnosť osôb..... | 240 |
| Použitie a starostlivosť o elektrické náradie | 240 |
| Používanie akumulátorového náradia a starostlivosť oň..... | 240 |
| Servis..... | 241 |
| Špecifické bezpečnostné informácie | 241 |
| Bezpečnosť elektrického pohonu | 241 |
| Kontaktné informácie spoločnosti RIDGID | 242 |
| Popis | 242 |
| Technické údaje..... | 243 |
| Štandardné vybavenie..... | 244 |
| Kontrola pred prevádzkou | 244 |
| Nastavenie a prevádzka | 245 |
| Inštalácia závitorezných hláv | 245 |
| Odolávanie pôsobeniu síl pri rezaní závitov | 247 |
| Vloženie/vybratie batérie..... | 248 |
| Rezanie závitov | 248 |
| Kontrola závitov..... | 250 |
| Pripojenie aplikácie RIDGID Link (bezdrôtová komunikácia) | 250 |
| Elektrický pohon 760 FXP – iné použitia | 250 |
| Skladovanie | 251 |
| Pokyny na údržbu | 251 |
| Čistenie..... | 251 |
| Výmena matric v závitorezných hlavách | 251 |
| Riešenie problémov | 252 |
| Servis a opravy | 253 |
| Olej na rezanie závitov | 253 |
| Voliteľné vybavenie | 253 |
| Likvidácia | 253 |
| Elektromagnetická kompatibilita (EMC) | 253 |
| Vyhlásenie FCC/ICES | Vnútri zadného krytu |
| Vyhlásenie EU | Vnútri zadného krytu |
| Doživotná záruka | Zadný kryt |

*Preklad pôvodného návodu na použitie

Bezpečnostné symboly

V tomto návode na použitie a na výrobku sú použité bezpečnostné symboly a výstražné hlásenia, ktoré slúžia ako upozornenie na dôležité bezpečnostné informácie. Táto časť má pomôcť lepšie porozumieť týmto výstražným hláseniam a symbolom.



Toto je symbol bezpečnostnej výstrahy. Označuje riziko možného poranenia osôb. Dodržaním všetkých bezpečnostných pokynov, ktoré sú uvedené pod týmto symbolom, môžete predísť možným poraneniam alebo úrazom s následkom smrti.



NEBEZPEČENSTVO NEBEZPEČENSTVO označuje nebezpečnú situáciu, ktorá bude mať za následok vážne alebo smrteľné poranenie, ak jej nepredídete.



VÝSTRAHA VÝSTRAHA označuje nebezpečnú situáciu, ktorá môže mať za následok vážne alebo smrteľné poranenie, ak jej nepredídete.



UPOZORNENIE UPOZORNENIE označuje nebezpečnú situáciu, ktorá môže mať za následok ľahké alebo stredne vážne poranenie, ak jej nepredídete.



POZNÁMKA POZNÁMKA označuje informácie, ktoré sa vzťahujú na ochranu majetku.



Tento symbol znamená, že pred používaním zariadenia je nevyhnutné dôkladne si prečítať návod na použitie. Tento návod na použitie obsahuje informácie dôležité pre bezpečnosť a správnu obsluhu zariadenia.



Tento symbol znamená, že používateľ musí počas manipulácie s týmto zariadením alebo počas jeho používania vždy používať okuliare s bočnými krytmi alebo bezpečnostné okuliare, aby tak znížil riziko poranenia očí.



Tento symbol označuje riziko zachytenia prstov, rúk, oblečenia a ďalších predmetov do alebo medzi ozubené kolesá či iné rotujúce diely, a tým spôsobených pomliaždení.



Tento symbol označuje riziko zásahu elektrickým prúdom.



Tento symbol označuje riziko naklonenia a spadnutia stroja, ktoré môže spôsobiť pomliaždeniny alebo iné vážne zranenia.



Tento symbol znamená, že počas prevádzky tohto zariadenia nemáte nosiť rukavice, aby sa znížilo riziko zamotania.



Tento symbol znamená, že podporné zariadenie sa používa na odolanie silám pri rezaní, zlepšenie kontroly a zníženie rizika úderu, pomliaždenia alebo iných zranení.



Tento symbol znamená, že označené zariadenie presahuje 55 libier (25 kg). Pri zdvíhaní alebo presúvaní buďte opatrní, aby ste zmenšili riziko zranenia.

Všeobecné bezpečnostné výstrahy pre elektrické náradie*

⚠ VÝSTRAHA

Prečítajte si všetky bezpečnostné výstrahy, pokyny, ilustrácie a špecifikácie dodané s týmto elektrickým náradím. Nedodržanie všetkých nižšie uvedených pokynov môže mať za následok zásah elektrickým prúdom, požiar alebo vážne poranenie.

USCHOVAJTE VŠETKY VÝSTRAHY A POKYNY PRE PRÍPADNÉ ĎALŠIE POUŽITIE!

Pojem „elektrické náradie“ používaný vo všetkých nasledujúcich výstrahách sa vzťahuje na elektrické náradie napájané zo siete (napájacou šnúrou) alebo na elektrické náradie napájané akumulátormi (bez napájacej šnúry).

Bezpečnosť na pracovisku

- **Pracovisko udržiavajte čisté a dobre osvetlené.** Preplnené a tmavé miesta priťahujú nehody.
- **Nepracujte s elektrickým náradím v explozívnom prostredí, ako je prostredie s horľavými tekutinami, plynmi alebo prachom.** Elektrické náradie vytvára iskry, ktoré môžu vznietiť prach alebo výpary.

- **Zabezpečte, aby boli deti a okolostojace osoby počas obsluhy elektrického náradia v dostatočnej vzdialenosti.** V prípade odpútania pozornosti by ste mohli stratiť kontrolu nad náradím.

Elektrická bezpečnosť

- **Zástrčky elektrického náradia sa musia typovo zhodovať so zásuvkami. Nikdy a žiadnym spôsobom nemodifikujte elektrické zástrčky. Nepoužívajte žiadne adaptéry, ak používate uzemnené elektrické náradie.** Nezmenené zástrčky a zodpovedajúce elektrické zásuvky znížia riziko zasiahnutia elektrickým prúdom.
- **Vyhýbajte sa telesnému kontaktu s uzemnenými povrchmi, ako sú napríklad potrubia, radiátory, sporáky a chladničky.** Ak je vaše telo uzemnené, hrozí zvýšené riziko zasiahnutia elektrickým prúdom.
- **Elektrické náradie nevystavujte dažďu ani vlhku.** Voda, ktorá vnikne do elektrického náradia, zvyšuje riziko zasiahnutia elektrickým prúdom.
- **Nepoškodzujte napájací kábel. Nikdy nepoužívajte napájací kábel na držanie, ťahanie alebo odpájanie elektrického náradia z elektrickej siete. Šnúru chráňte pred horúčavou, olejom, ostrými hranami alebo pohy-**

* Text použitý v časti všeobecných bezpečnostných výstrah pre elektrické náradie tohto návodu je doslovný, ako to vyžaduje platná norma UL/CSA/EN 62841-1. Táto časť obsahuje všeobecné bezpečnostné postupy pre mnohé rôzne typy elektrického náradia. Nie každé bezpečnostné opatrenie platí pre každé náradie a niektoré neplatia pre toto náradie.

bujúcimi sa časťami zariadenia. Poškodené alebo zamotané káble zvyšujú riziko zasiahnutia elektrickým prúdom.

- **Ak pracujete s elektrickým náradím vo vonkajšom prostredí, používajte len také predlžovacie káble, ktoré sú vhodné na použitie vo vonkajšom prostredí.** Používanie predlžovacieho kábla určeného na použitie vo vonkajšom prostredí znižuje riziko zásahu elektrickým prúdom.
- **Ak je prevádzka elektrického náradia vo vlhkom prostredí nevyhnutná, použite prerušovač elektrického obvodu (GFCI) s uzemnenou prúdovou ochranou.** Použitie prerušovača GFCI znižuje riziko zásahu elektrickým prúdom.
- **Ak je prevádzka elektrického náradia vo vlhkom prostredí nevyhnutná, použite zdroj s prúdovým chráničom (RCD) s uzemnenou prúdovou ochranou.** Použitie prúdového chrániča RCD znižuje riziko zásahu elektrickým prúdom.
- **Odporúčame vám, aby ste na napájanie náradia používali iba zdroj s prúdovým chráničom a rozdielovým prúdom 30 mA alebo nižším.**

Bezpečnosť osôb

- **Pri práci s elektrickým náradím buďte pozorní, konajte uvážlivo a sústreďte sa vždy na to, čo práve robíte. Nepoužívajte elektrické náradie, ak ste unavení, pod vplyvom drog, alkoholu alebo liekov.** Chvíľková nepozornosť pri práci s elektrickým náradím môže mať za následok vážne zranenie osôb.
- **Používajte osobné ochranné prostriedky. Vždy používajte ochranu očí.** Ochranné vybavenie, ako sú maska proti prachu, protišmyková obuv, ochranná prilba alebo chrániče sluchu, použité vo vhodných podmienkach znížia nebezpečenstvo poškodenia zdravia.
- **Zabráňte neočakávanému spusteniu. Pred pripojením elektrického náradia k napájaciemu zdroju a/alebo batérii, zdvíhaním alebo nosením náradia sa uistite, že hlavný spínač je v polohe OFF (VYPNUTÉ).** Pri nosení elektrického náradia s prstom na spínači alebo pripojení elektrického náradia, ktoré má spínač v polohe ON (ZAP), k napätiu, je veľmi pravdepodobné, že dôjde k nehode.
- **Pred presunutím spínača elektrického náradia do polohy ON (ZAPNUTÉ) odstráňte všetky nastavovacie alebo francúzske kľúče.** Francúzsky kľúč alebo kľúč ponechaný na otáčajúcej sa časti elektrického náradia môže spôsobiť zranenie osôb.
- **Nenaťahujte sa príliš ďaleko. Stále udržiavajte pevný postoj a rovnováhu.** To umožňuje lepšie ovládanie elektrického náradia v neočakávaných situáciách.
- **Pri práci noste vhodný pracovný odev. Neobliekajte si voľné oblečenie a nenoste šperky. Vlasy, oblečenie a rukavice udržiavajte mimo dosahu pohyblivých častí.** Voľný odev, šperky alebo dlhé vlasy sa môžu zachytiť do pohyblivých častí.
- **Ak používate zariadenia na odsávanie a zhromažďovanie prachu, uistite sa, že sú pripojené a používané**

správne. Použitie zariadenia na odsávanie prachu môže zmierniť riziko spojené s prašnosťou.

- **Nedovoľte, aby vás dobrá znalosť získaná častým používaním náradia viedla k ľahkovážnosti a ignorovaniu bezpečnostných princípov.** Nedbanlivý úkon môže spôsobiť závažné poranenie v zlomku sekundy.

Použitie a starostlivosť o elektrické náradie

- **Pri obsluhu elektrického náradia nepoužívajte nadmernú silu. Použite správne elektrické náradie pre vašu aplikáciu.** Pomocou správneho elektrického náradia budete môcť vykonať požadovanú úlohu lepšie a bezpečnejšie rýchlosťou, pre ktorú je náradie skonštruované.
- **Nepoužívajte elektrické náradie, ak sa hlavný vypínač nedá ZAPNÚŤ a VYPNÚŤ.** Akékoľvek elektrické náradie, ktoré nie je možné ovládať vypínačom, je nebezpečné a musí sa opraviť.
- **Pred nastavovaním elektrického náradia, výmenou príslušenstva alebo uskladnením elektrického náradia odpojte zástrčku z elektrickej siete a/alebo odpojte batériu (ak ju možno odpojiť).** Takéto preventívne bezpečnostné opatrenia znižujú riziko neočakávaného uvedenia elektrického náradia do prevádzky.
- **Nepoužívané elektrické náradie skladujte mimo dosahu detí a osôb, ktoré nie sú dostatočne oboznámené s elektrickým náradím či týmto návodom na použitie elektrického náradia.** Používanie elektrického náradia neškolenými osobami je nebezpečné.
- **Vykonávajte údržbu elektrického náradia a príslušenstva. Skontrolujte, či sú pohyblivé súčiastky náradia správne zarovnané, či sa nezasekávajú, či nie sú zlomené alebo inak poškodené, čo by mohlo ovplyvniť fungovanie elektrického náradia. Pred použitím elektrického náradia dajte poškodené súčiastky opraviť.** Príčinou mnohých úrazov býva nedostatočná údržba elektrického náradia.
- **Rezné nástroje udržiavajte ostré a čisté.** Starostlivo ošetrované rezné nástroje s ostrými hranami sa menej často zasekávajú a ľahšie sa ovládajú.
- **Elektrické náradie, príslušenstvo, nadstavce atď. používajte podľa tohto návodu na použitie, pričom zohľadnite konkrétne pracovné podmienky a prácu, ktorá sa má vykonať.** Používanie elektrického náradia na iné ako určené účely môže vyvolať nebezpečnú situáciu.
- **Rukoväte a uchopovacie povrchy udržiavajte suché, čisté a bez oleja a mazív.** Klzké rukoväte a uchopovacie povrchy neumožňujú bezpečnú manipuláciu a ovládanie náradia v neočakávaných situáciách.

Používanie akumulátorového náradia a starostlivosť oň

- **Batériu nabíjajte len v nabíjačkách špecifikovaných výrobcom.** Ak sa nabíjačka vhodná pre jeden typ aku-

mulátora použije s iným typom akumulátora, môže to predstavovať nebezpečenstvo požiaru.

- **Elektrické náradie používajte iba so špecifikovanými batériami.** Používanie iných akumulátorov môže mať za následok poranenie alebo vznik požiaru.
- **Keď batériu nepoužívate, zabezpečte, aby sa nedostala do styku s inými kovovými predmetmi, ako sú kancelárske spinky, mince, kľúče, klince, skrutky alebo iné drobné kovové predmety, ktoré by mohli spôsobiť skrat medzi svorkami batérie.** Skrat medzi svorkami akumulátora môže spôsobiť popáleniny alebo požiar.
- **Pri neopatrnom zaobchádzaní môže z batérie uniknúť tekutina. Dávajte pozor, aby ste s ňou v takom prípade neprišli do kontaktu. V prípade náhodného kontaktu umyte postihnuté miesto vodou. Ak sa kvapalina z akumulátora dostane do očí, vyhľadajte aj lekársku pomoc.** Kvapalina vytečená z akumulátora môže spôsobiť podráždenie alebo popáleniny.
- **Nepoužívajte batériu ani náradie, ktoré sú poškodené alebo upravené.** Poškodené alebo upravené batérie môžu prejavovať nepredvídateľné správanie, ktoré povedie k vzniku požiaru, výbuchu alebo riziku zranenia.
- **Batérie ani náradie nevystavujte pôsobeniu ohňa ani extrémnym teplotám.** Vystavenie ohňa alebo teploty vyššej ako 130 °C (265 °F) môže viesť k výbuchu.
- **Dodržiavajte všetky pokyny pre nabíjanie a batériu ani náradie nenabíjajte mimo teplotného rozsahu uvedeného v týchto pokynoch.** Nesprávne nabíjanie alebo nabíjanie mimo špecifikovaného teplotného rozsahu by mohlo batériu poškodiť a zvýšiť nebezpečenstvo vzniku požiaru.

Servis

- **Elektrické náradie zverte do opravy iba kvalifikovanému odborníkovi a používajte iba originálne náhradné súčiastky.** Tým zaistíte bezpečnosť elektrického náradia.
- **Poškodené batérie nikdy neopravujte.** Servis batérií smie vykonávať len výrobca alebo autorizovaný poskytovateľ servisných služieb.

Špecifické bezpečnostné informácie

⚠ VÝSTRAHA

Táto časť obsahuje dôležité bezpečnostné informácie, ktoré sú špecifické pre tento nástroj. Pred použitím elektrického pohonu RIDGID 760 si dôkladne naštudujte tieto pokyny, aby sa znížilo riziko zásahu elektrickým prúdom alebo iného vážneho zranenia.

USCHOVAJTE VŠETKY VÝSTRAHY A POKYNY PRE PRÍPADNÉ ĎALŠIE POUŽITIE!

Tento návod uchovávajte spolu so strojom pre potreby operátora.

Bezpečnosť elektrického pohonu

- **Vždy používajte podporné zariadenie dodané s náradím.** Strata kontroly počas prevádzky môže mať za následok osobné poranenie.
 - **Pri práci s náradím majte zapnuté rukávy a bundy. Nedočahujte predmety ponad náradie alebo rúru.** Oblečenie sa môže zachytiť do rúry alebo náradia, čo bude mať za následok zamotanie.
 - **Pracovný proces a činnosť náradia musí ovládať len jedna osoba.** Zapojenie ďalších ľudí do procesu obsluhy môže mať za následok neúmyselné spustenie náradia a osobné poranenie.
 - **Udržujte podlahu suchú a bez klzkých materiálov, ako je napríklad olej.** Klzké podlahy môžu spôsobiť úraz.
 - **Pri obsluhu náradia nenoste rukavice. Nedočahujte predmety ponad náradie alebo rúru.** Rukavice sa môžu zachytiť do rúry alebo náradia, čo bude mať za následok zamotanie.
 - **Vždy pevne držte elektrický pohon, keď režete závit alebo odskrutkovávate závitoreznú hlavu z rúry na absorbovanie závitorezných síl, bez ohľadu na použitie podporného zariadenia.** Toto zníži riziko nárazu, pomliaždenia alebo iných zranení.
 - **Dodržiavajte pokyny na správne používanie tohto stroja. Nepoužívajte náradie na iné účely, ako napr. vrtanie otvorov alebo navijanie.** Iné použitie alebo úprava tohto stroja na iné aplikácie môže zvýšiť riziko vážneho poranenia.
 - **Ak je poškodený hlavný vypínač, elektrický pohon nepoužívajte.** Tento vypínač je bezpečnostné zariadenie, ktoré vám umožňuje vypnúť motor uvoľnením vypínača.
 - **Nepoužívajte tupé ani poškodené závitnice.** Ostré rezné nástroje si vyžadujú menší krútiaci moment a elektrický pohon sa ľahšie ovláda.
 - **Rukoväť udržujte suchú a čistú, bez zvyškov oleja a maziva.** Nástroj je tak lepšie ovládateľný.
 - **S elektrickým pohonom RIDGID 760 EXP používajte iba závitorezné hlavy RIDGID.** Iné závitorezné hlavy nemusia správne zapadnúť do elektrického pohonu, čím sa zvyšuje riziko poškodenia zariadenia a zranenia osôb.
 - **Pred použitím elektrického pohonu RIDGID® si prečítajte a pochopte nasledovné:**
 - tento návod na použitie
 - príručka pre batérie/nabíjačku
 - Pokyny týkajúce sa akéhokoľvek iného vybavenia či materiálu používaného s týmto náradím
- Nedodržanie všetkých pokynov a výstrah môže mať za následok poškodenie majetku a/alebo vážne zranenia.

Kontaktné informácie spoločnosti RIDGID

Ak máte akékoľvek otázky, ktoré súvisia s týmto výrobkom značky RIDGID®:

- Kontaktujte svojho miestneho distribútora RIDGID.
- Navštívte webovú stránku RIDGID.com, kde získate informácie o miestnom kontaktnom bode pre výroby značky RIDGID.
- Kontaktujte oddelenie technických služieb spoločnosti Ridge Tool na e-mailovej adrese ProToolsTechService@Emerson.com alebo v USA a Kanade volajte na číslo 844-789-8665.

Popis

Model elektrického pohonu 760 FXP značky RIDGID® je prístroj napájaný batériou, ktorý poháňa nástroj na vytváranie závitov na rúrkach a potrubí. Otáčanie dopredu a dozadu je možné navoliť pomocou posuvného prepínača dopredu/dozadu, zatiaľ čo ZAPÍNANIE/VYPÍNANIE sa ovláda momentovým kontaktným spínačom.

Elektrický pohon využíva závitorezné hlavy RIDGID 11-R (model 760 FXP 11-R) a 12-R (model 760 FXP 12-R) (v závislosti od konfigurácie nástroja) na rúrky s priemerom 1/8" – 2". V prípade verzie 11-R modelu 760 FXP je pre veľkosti 1/8" – 1/4" potrebný adaptér. Tento adaptér a závitorezné hlavy pre veľkosti 1/2" – 2" vo verzii 11-R, ako aj všetky závitorezné hlavy 12-R v modeli 760 FXP 12-R drží v elektrickom pohone rýchločinný zaistovací mechanizmus. S adaptéromi možno použiť aj iné závitorezné hlavy, ako napríklad OO-R. **Kvôli rýchlosti závitovania presahujúcej 40 ot/min sa na použitie s elektrickým pohonom 760 FXP odporúčajú vysokorýchlostné matrice RIDGID a oleje na rezanie závitov Nu-Clear™, Endura-Clear™ alebo Extreme Performance™.**

Stavové indikátory nástroja ukazujú informácie týkajúce sa stavu bezdrôtového pripojenia, blížiaci sa koniec správneho vytvárania závitov, stav batérie a chybový stav nástroja. Pracovné svetlá obklopujúce oblasť závitoreznej hlavy a osvetľujúce pracovnú oblasť sa rozsvetujú stlačením vypínača.

Elektrický pohon obsahuje bezdrôtovú technológiu umožňujúcu pripojenie k smartfónom a tabletom. Podrobnosti nájdete v časti „Pripojenie aplikácie RIDGID Link (bezdrôtová komunikácia)“.

Elektrický pohon 760 FXP 12-R je možné používať aj na pohon rezačiek rúrok RIDGID 258/258XL a na iné použitie (pozri časť „Iné použitia“).



Obrázok 1 – Elektrický pohon 760 FXP



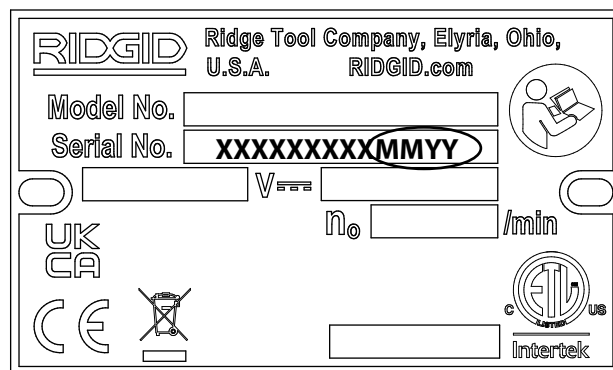

Obrázok 2 – 692 Podporné rameno

Štítek s výrobným číslom elektrického pohonu 760 FXP sa nachádza na vodiacej koľajničke batérie pod rukoväťou. Posledné 4 číslice výrobného čísla označujú mesiac a rok výroby (MMRR).



Obrázok 3 – Výrobné číslo stroja

| | Ikona | Blikajúca kontrolka | Svietiaca kontrolka | Význam |
|---|---|--|---------------------|---|
|  |  | Modrý | | Možnosť pripojenia k aplikácii RIDGID Link. |
| | | | Modrý (30s) | Pripojenie k aplikácii RIDGID Link bolo vytvorené. |
| |  | Zelená | | Blíži sa koniec závitov pre 1/2" – 2" NPT. Používateľ by mal venovať väčšiu pozornosť oblasti závitoreznej hlavy, pretože sa blíži koniec rezania závitov. Pracovné svetlo LED sa bude líšiť aj jasom. |
| | | Žltá | | Nabitie batérie je slabé a pred dobitím batérie zostáva možnosť rezania len obmedzeného počtu závitov (na zostávajúce nabitie možno vytvoriť len asi 3 2" závitov alebo 4 – 5 1" závitov). |
| | | Žltá Červená | | Batéria je slabá a náradie nebude fungovať. Dobite batériu/vložte úplne nabitú batériu. |
| | | | Žltá | Vyžaduje sa údržba. Ďalšie informácie nájdete v aplikácii RIDGID Link. |
| | | Červená | | Nástroj sa zastavil v dôsledku udalosti prekračujúcej hranice použiteľnosti (napr. prúd, teplota alebo stabilita). Potvrďte správne nastavenie a pred použitím reštartujte. Ďalšie informácie nájdete v aplikácii RIDGID Link. |
| | | | Červená | Nástroj má poruchu a nebude fungovať. Vyberte batériu a nechajte nástroj odpočívať, potom batériu znova vložte. Ak kontrolka aj naďalej SVIETI, dajte vykonať servis nástroja. Ďalšie informácie nájdete v aplikácii RIDGID Link. |
| | | Fialový | | Prebieha aktualizácia firmvéru, počas aktualizácie sa náradie nedá používať. Ďalšie informácie nájdete v aplikácii RIDGID Link. |
| Fialová Červená | | Aktualizácia firmvéru sa prerušila a nedokončila sa, nástroj nie je možné použiť. Pokračujte a dokončíte aktualizáciu podľa pokynov aplikácie. | | |

Obrázok 4 – Kontrolky stavu náradia

Technické údaje

Kapacita závitovania

rúrok Rúrka 1/8" až 2" (3 až 50 mm)
 Skrutka 1/4" až 1" (6 až 25 mm) so závitoreznou hlavou 00-RB

Model..... **760 FXP-11-R** **760 FXP 12-R**

Uchytenie závitoreznej hlavy Závitorezná hlava 11-R Závitorezná hlava 12-R

Zaistovací mechanizmus Zaistovací mechanizmus

(1 1/2 – 2 palce)

Pružinový krúžok

(1/8 – 1 1/4 palca)

Typ matrice..... Vysokorychlostné matrice sú odporúčané#

Typ oleja Oleje na rezanie závitov RIDGID Nu-Clear™, Endura-Clear™ alebo Extreme Performance™ sú odporúčané#

Adaptér..... Používa sa s 1/8" - 1/4" závitoreznými hlavami Nevyžaduje sa

Ľavotočivé

závit Áno, s vhodnou závitoreznou hlavou

Podporné

rameno..... Č. 692

Napájací zdroj Batéria RIDGID RB-FXPXX
 (pozri časť Voliteľné vybavenie)

Typ motora Bezkomutátorový motor na jednosmerný prúd

Hodnota vo Wattoch..... 1080 W

Napätie..... 54V DC, menovité

Prúd..... 20 A

Prevádzkové otáčky (ot/min) 42 ot/min, bez zataženia

Ovládacie prvky... Posuvný prepínač dopredu/dozadu a momentový kontaktný spínač ZAP/VYP.

Hlava prevodovky Hliník odlievaný pod tlakom, nepretržite mazaný

Prevádzková teplota -4 °F až 140 °F (-20 °C až 60 °C)

Teplota skladovania -4 °F až 140 °F (-20° C až 60 °C)
 Dosah bezdrôtového pripojenia max. 33 stôp (10 m)
 Rozmery 27,8" x 5,2" x 9,1"
 (706 mm x 132 mm x 231 mm)

Hmotnosť (bez batérie/ príslušenstva) 24,0 lb (10,9 kg)

Akustický tlak
 (L_{PA})^{*} 82,6 dB(A), K = 3

Akustický výkon
 (L_{WA})^{*} 91,1 dB(A), K = 3

Vibrácie^{*} <2,5 m/s², K = 1,5

Použitie zliatinových matric alebo nevhodných typov oleja (vrátane RIDGID Dark™) môže viesť k skráteniu životnosti matric, nižšej kvalite závitov alebo zníženiu výkonu nástroja.

* Zvuk a vibrácie sa merajú v súlade so štandardizovaným testovaním podľa normy EN 62481-1.

- Úroveň vibrácií je možné použiť pre porovnanie s iným náradím a na predbežné určenie expozície.
- Emisie zvuku a vibrácií sa môžu líšiť v závislosti od vašej polohy a konkrétneho použitia tohto náradia.
- Pri každej aplikácii treba vyhodnocovať denné úrovne expozície zvuku a vibráciám a v prípade potreby treba prijať príslušné bezpečnostné opatrenia. Pri vyhodnocovaní úrovni expozície treba zohľadniť dobu, keď je náradie vypnuté a nepoužíva sa. Takto môže dôjsť k výraznému zníženiu úrovne expozície v priebehu celkovej pracovnej doby.

Štandardné vybavenie

Podrobnosti o vybavení dodanom so strojom s konkrétnymi katalógovými číslami sú uvedené v katalógu produktov značky RIDGID.

POZNÁMKA Za výber vhodných materiálov a inštalácie, metódy spojenia a tvárnenia, je zodpovedný projektant a/alebo montér systému. Výber nesprávnych materiálov a metód by mohol spôsobiť zlyhanie systému.

Počas montáže, spájania a tvarovania môže dôjsť ku kontaminácii nerezovej ocele a iných materiálov odolných voči korózii. Táto kontaminácia by mohla spôsobiť koróziu a predčasné zlyhanie materiálu. Pred akoukoľvek inštaláciou je nutné vykonať dôsledné vyhodnotenie materiálov a metód pre špecifické prevádzkové podmienky vrátane chemického pôsobenia a teploty.

Kontrola pred prevádzkou

⚠ VÝSTRAHA



Pred každým použitím skontrolujte elektrický pohon 760 FXP a odstráňte všetky nedostatky. Znížite tým riziko vážneho zranenia v dôsledku zasiahnutia elektrickým prúdom, zranení pomliaždením a iných príčin vrátane poškodenia elektrického pohonu.

1. Uistite sa, že hlavný vypínač je vypnutý a vyberte batériu z prístroja.
2. Elektrický pohon a podporné zariadenie vrátane rukoväte a ovládacích prvkov očistite od oleja, maziva a iných nečistôt. Tým uľahčíte kontrolu a zabránite tomu, aby sa vám z rúk vyšmykol ovládací prvok alebo stroj.
3. V rámci elektrického pohonu a podporného ramena skontrolujte nasledovné:
 - Správnosť montáže, údržba a úplnosť.
 - Poškodenie, nesprávne zarovnanie alebo zaseknutie súčastí.
 - Správna činnosť spínačov (obrázok 1).
 - Upínacie zuby podporného ramena sú čisté a v dobrom stave. Zuby je možné čistiť drôtenou kefou.
 - Prítomnosť a čitateľnosť výstražného štítku (obrázok 1).
 - Akékoľvek ďalšie okolnosti, ktoré by mohli brániť bezpečnej a normálnej činnosti.
 Ak sa vyskytnú akékoľvek problémy, elektrický pohon a podporné zariadenie nepoužívajte, kým problémy nebudú odstránené.
4. Skontrolujte ostré hrany závitníc na opotrebovanie, deformácie, triesky alebo iné problémy. Tupé alebo poškodené rezné nástroje zvyšujú potrebné množstvo sily, spôsobujú nízku kvalitu závitov a zvyšujú riziko zranenia.
5. Podľa príslušných pokynov vykonajte kontrolu a údržbu všetkých ostatných použitých zariadení, aby ste zaistili ich správnu funkčnosť.
6. Podľa pokynov v časti *Nastavenie a prevádzka* skontrolujte, či elektrický pohon správne funguje.
 - Posuňte posuvný prepínač dopredu/dozadu do polohy dopredu. Stlačte a uvoľnite hlavný vypínač. Skontrolujte, či sa elektrický pohon otáča správnym smerom (pozri obrázok 5A) a či sa zastaví pri uvoľnení spínača.
 - Proces opakujte pre chod dozadu (pozri obrázok 5B). Ak sa elektrický pohon neotáča správnym smerom, alebo ak sa hlavným vypínačom nedá ovládať zapínanie stroja, nepoužívajte stroj, kým nebude opravený.
 Polohu posuvného prepínača dopredu/dozadu meňte len vtedy, keď je hlavný vypínač uvoľnený. Pred obrátením smeru posuvným prepínačom dopredu/dozadu počkajte, kým sa elektrický pohon úplne nezastaví. Zníži sa tým riziko poškodenia elektrického pohonu.
 - Stlačte a podržte hlavný vypínač. Skontrolujte pohyblivé časti, či nie sú nesprávne zarovnané, zaseknuté, či stroj nevydáva neobvyklé zvuky alebo či nepozorujete iný nezvyčajný stav. Uvoľnite hlavný vypínač. Ak sa vyskytnú akékoľvek nezvyčajné podmienky, nepoužívajte stroj, kým nebude opravený.

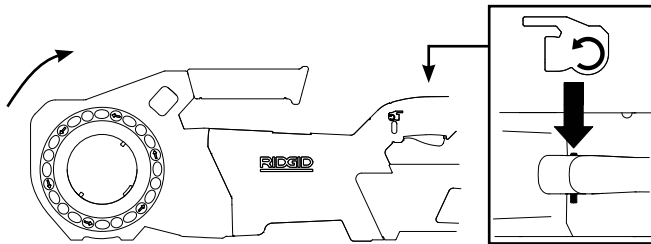

Obrázok 5A – Poloha prepínača DOPREDU (v smere hodinových ručičiek)

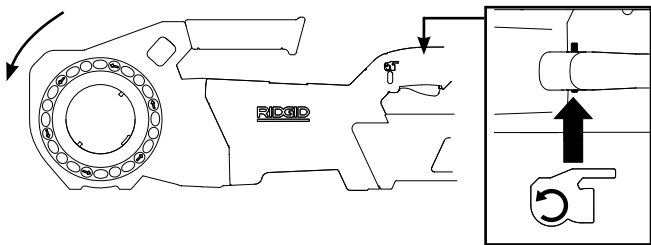

Obrázok 5B – Poloha prepínača DOZADU (proti smeru hodinových ručičiek)

- Uvoľnite hlavný vypínač a suchými rukami vyberte batériu z prístroja.

Nastavenie a prevádzka

⚠ VÝSTRAHA



Nastavte elektrický pohon a používajte ho v súlade s týmito postupmi tak, aby sa znížilo riziko poranenia osôb zásahom elektrického prúdu, zamotaním, nárazom, pomliaždením a následkom iných príčin, a aby sa znížilo riziko poškodenia elektrického pohonu.

Použite vhodné podporné zariadenie podľa týchto pokynov. Podporné zariadenia zlepšujú ovládanie a znižujú riziko nárazu, pomliaždenia alebo iných zranení.

Ak používate iné podporné zariadenie než dodané podporné rameno, toto podporné zariadenie musí pôsobiť proti krytu prevodovky. Podporné zariadenia dotýkajúce sa krytu motora alebo rukoväte môžu poškodiť tieto časti alebo zvýšiť riziko zranenia.

Vždy pevne držte elektrický pohon, keď režete závit alebo odskrutkovávate závitoreznú hlavu z rúrky, aby sa absorbovali sily pôsobiace pri používaní, bez ohľadu na použitie podporného zariadenia. Toto zníži riziko nárazu, pomliaždenia alebo iných zranení.

Nenoste rukavice ani voľné oblečenie. Rukávy a bundy majte vždy zapnuté. Voľné oblečenie sa môže zaplietť do otáčajúcich sa častí a spôsobiť zranenia v dôsledku pomliaždenia a nárazov.

Rúru vhodne podprite. Týmto sa zníži riziko jej spadnutia, prevrátenia a vážneho zranenia.

Nepoužívajte elektrický pohon bez správne fungujúceho hlavného vypínača a posuvného prepínača dopredu/dozadu.

Pracovný proces a hlavný vypínač musí ovládať jedna a tá istá osoba. Nikdy nesmie so zariadením pracovať viac osôb. V prípade zachytenia strojom musí operátor ovládať hlavný vypínač.

- Skontrolujte pracovisko na nasledovné:
 - Primerané osvetlenie.
 - Prítomnosť horľavých kvapalín, výparov alebo prachu, ktoré sa môžu vznietiť. Ak sú prítomné, nepracujte v takomto prostredí, kým nie sú identifikované zdroje možného vznietenia a kým sa neuskutoční náprava. Elektrické pohony nie sú určené do explozívneho prostredia a môžu vytvárať iskry.
 - Čisté, vodorovné, stabilné a suché miesto pre všetky zariadenia a operátora.
 - Dostatočné vetranie. Nepoužívajte stroj príliš často v malých, uzavretých priestoroch.
- Skontrolujte rúrku, na ktorú sa má rezať závit, a príslušné armatúry. Uistite sa, že vybraný elektrický pohon je tým správnym nástrojom pre danú úlohu. *Pozri Technické údaje.* Nepoužívajte na rezanie závitu nič iné ako rovný materiál.

Zariadenia na iné použitie môžete nájsť v katalógu spoločnosti Ridge Tool, online na RIDGID.com alebo telefonickým spojením s oddelením technických služieb spoločnosti Ridge Tool v USA a Kanade na čísle 844-789-8665.
- Uistite sa, že ste zariadenie dôkladne skontrolovali.
- Riadne pripravte rúru podľa vašich potrieb. Uistite sa, že rúra je rovno odrezaná a zbavená ostrín. Šikmo odrezaná rúra môže pri rezaní závitov poškodiť závitnice alebo sťažiť záber závitoreznej hlavy.

Inštalácia závitoreznych hláv

- Inštalácia závitoreznych hláv 12-R (760 FXP 12-R), závitoreznych hláv 11-R (1½" – 2") alebo adaptéra (760 FXP 11-R):
 - Uistite sa, že hlavný vypínač je vypnutý a batéria vybratá z prístroja.
 - Otočte hnacím krúžkom proti smeru hodinových ručičiek v smere šípok, aby sa otvoril zaistovací mechanizmus. Uvoľnite hnací krúžok a uistite sa, že pohon zostáva v otvorenej polohe (*pozri obrázok 6*).
 - Úplne zasuňte závitoreznú hlavu alebo drážkovanú koniec adaptéra do elektrického pohonu, aby sa automaticky uzamkol zaistovací mechanizmus. Otáčajte závitoreznou hlavou, kým hnacie západky bezpečne nezapadnú do drážky. Závitoreznú hlavu 12-R je možné vložiť z oboch strán elektrického pohonu.
 - Skontrolujte, či závitorezná hlava/adaptér sú zaistené prvkami.
 - Ak chcete vybrať závitoreznú hlavu, otočte hnací krúžok proti smeru hodinových ručičiek v smere šípok a podržte ho v odomknutej polohe.



Obrázok 6A – Zaisťovací mechanizmus (760 FXP 12-R)

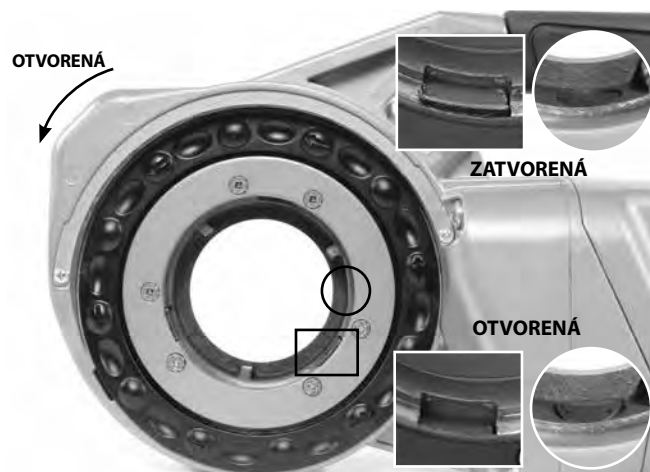

Obrázok 6B – Zaisťovací mechanizmus (760 FXP 11-R)

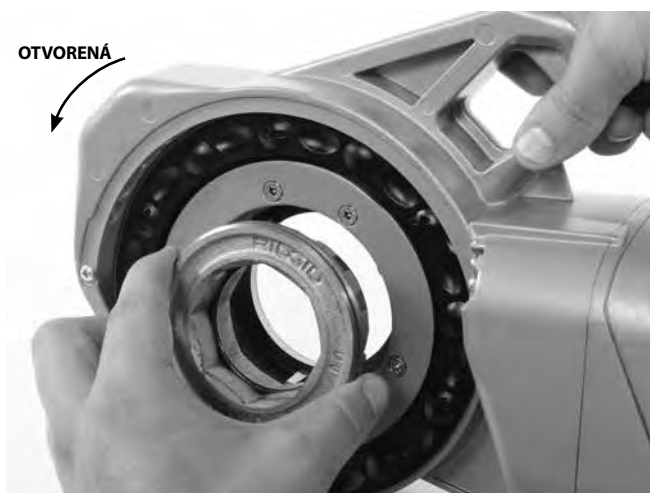

Obrázok 7 – Inštalácia adaptéra

6. Inštalácia závitorezných hláv 11-R, 1¼" a menších (len 760 FXP 11-R):
 - a. Uistite sa, že hlavný vypínač je vypnutý a batéria vybratá z prístroja.

- b. V prípade potreby nainštalujte adaptér, pozrite si krok 5.
- c. Kolmo zasúvajte osemuhlý koniec závitoreznej hlavy do elektrického pohonu, kým ho nezaistí pružinový krúžok. Závitorezná hlava je možné vložiť len zo strany adaptéra nástroja.
- d. Ak chcete závitoreznú hlavu demontovať, vytiahnite ju z elektrického pohonu. V prípade potreby použite kladivo s mäkkou plochou alebo drevený klin, ktorým vyklepte závitoreznú hlavu von. Neudierajte na závitoreznú hlavu, môže to poškodiť nástroj.



Obrázok 8 – Inštalácia 1¼" alebo menších závitorezných hláv 11-R (len 760 FXP 11-R)

7. Posuňte posuvný prepínač dopredu/dozadu elektrického pohonu podľa potreby vytvorenia pravotočivého alebo ľavotočivého závit. *Pozri Obrázok 9.*
 - a. Posuňte posuvný prepínač do polohy otáčania dopredu. Tak sa vytvoria pravotočivé závit, keď sa matrica vloží z ľavej (prednej) strany nástroja.
 - b. Posuňte posuvný prepínač do polohy dozadu. Tak sa vytvoria pravotočivé závit, keď sa matrica vloží z pravej (zadnej) strany nástroja (len pre modely 760 FXP 12-R).
 - c. V prípade potreby ľavotočivých závitov zmeňte smerovanie posuvu na posuvnom prepínači dopredu/dozadu.

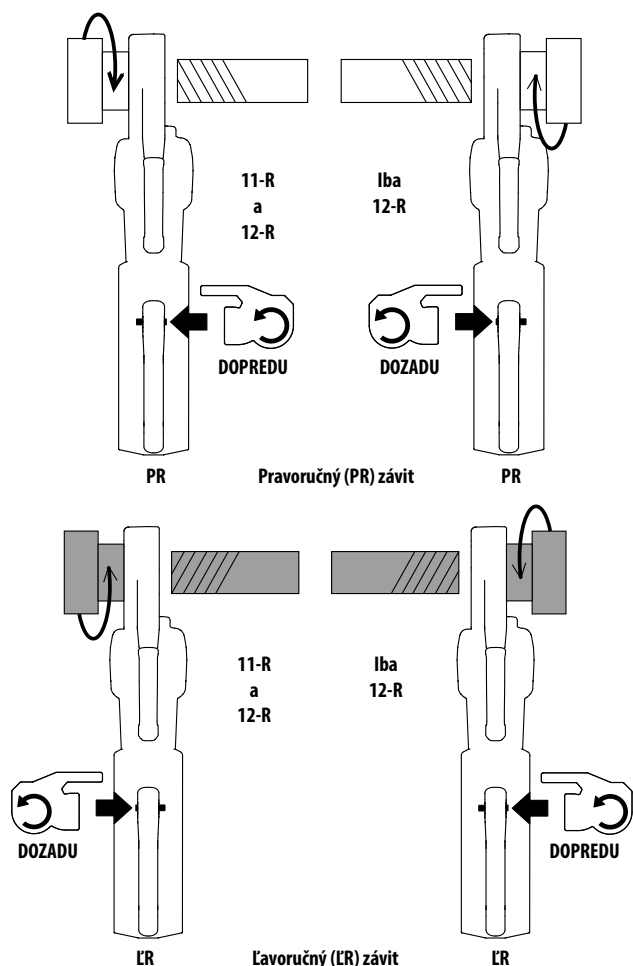

Obrázok 9 – Posuvný prepínač dopredu/dozadu/orientácia závitoreznej hlavy

- Uistite sa, že rúra, na ktorú chcete rezať závit, je stabilná a zaistená. Počas používania tak zabránite jej prevráteniu. Na podporu celej dĺžky rúry používajte vhodné stojany na rúry.
- Ak používate olejnicu 418, skontrolujte hladinu oleja na rezanie závitov RIDGID. Odoberte misku na triesky a uistite sa, že filtračné sito je čisté a úplne ponorené v oleji. V prípade potreby vymeňte alebo doplňte olej. Umiestnite nádobu olejovej masteničky 418 pod koniec rúry, na ktorú chcete rezať závit.

Ak používate aerosólový olej, skontrolujte množstvo oleja na rezanie závitov v kovových nádobách. Uistite sa, že máte dostatok oleja na rezanie závitov.

Odolávanie pôsobeniu síl pri rezaní závitov

Použitie dodaného podporného ramena:

- Vždy používajte dodané podporné rameno, pokiaľ nie je jeho použitie nemožné kvôli priestoru či iným obmedzeniam. Podporné rameno sa upne k potrubiu a pomáha pôsobiť proti silám, ktoré vznikajú pri rezaní závitú.

- Umiestnite podporné rameno na rúrku tak, aby bol koniec podporného ramena zarovnaný s koncom rúry a horná časť podporného ramena bola uložená horizontálne (obrázok 10). Takto získate správne umiestnenie podporného ramena na rezanie závitov a zabránite vniknutiu oleja na rezanie závitov pod kryt elektrického pohonu (obrázok 11).
- Uistite sa, že čeluste podporného ramena smerujú kolmo na rúrku a pevne utiahnite podporné rameno.



Obrázok 10A – Umiestnenie podporného ramena

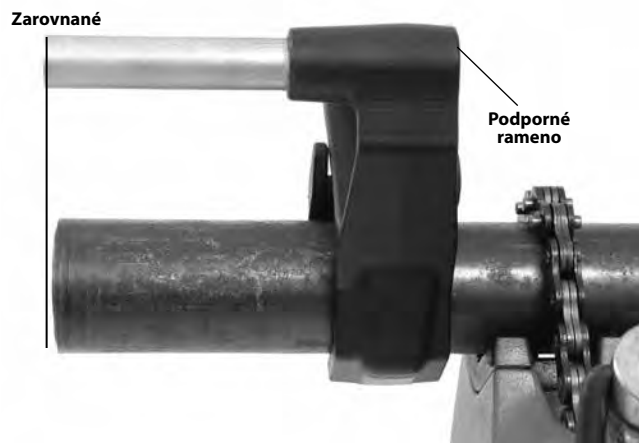

Obrázok 10B – Umiestnenie podporného ramena



Obrázok 11 – Správna orientácia elektrického pohonu 760 FXP

Keď nie je možné použiť podporné rameno:

Pri nasadzovaní rúrky na miesto alebo pri podobnej činnosti nemusí byť možné použitie podporného ramena z dôvodu priestorových obmedzení.

- a. Ak je to možné, odoberte rúrku so závitom po upevnení do zveráku. Ak to nie je možné, musíte použiť iné podporné zariadenia, ktoré pomáhajú pôsobiť proti silám pri rezaní závitov, ako je umiestnenie skrine prevodovky alebo hliníkového tela elektrického pohonu proti susednému konštrukčnému prvku (príklady zahŕňajú steny, trámy a nosníky). To si vyžaduje, aby rúrka a okolité prvky mohli uniesť hmotnosť nástroja a odolať silám pôsobiacim pri rezaní závitov. Môže byť potrebné pridať dočasné alebo trvalé podpery rúrok alebo konštrukčné prvky.
- b. Pre pravotočivé závitky sa bude hlava otáčať v smere hodinových ručičiek (pohľad na čelo závitoreznej hlavy). Sily vyvinuté závitorezným momentom budú v opačnom smere alebo proti smeru hodinových ručičiek. Pri ľavotočivých závitoch budú otáčanie a sila obrátené. Uistite sa, že podporné zariadenie je nastavené na správne absorbovanie síl pri rezaní závitov.
- c. Rukoväť elektrického pohonu, plastové telo ani batériu neumiestňujte proti susedným konštrukčným prvkom, aby pôsobili proti silám pri vytváraní závitov, pretože to môže zapríčiniť poškodenie elektrického pohonu.
- d. Držte elektrický pohon proti konštrukčnému prvku a nekladajte prsty alebo ruky medzi elektrický pohon a konštrukčný prvok. Pri odskrutkovaní závitoreznej hlavy vždy pevne držte elektrický pohon, aby ste zabránili silám urobiť odrezky v závitoch. Tieto kroky znížia riziko nárazu, pomliaždenia alebo iných zranení. Hlavný vypínač je možné kedykoľvek uvoľniť na vypnutie elektrického pohonu.

Vždy pevne držte elektrický pohon, keď režete závit alebo odskrutkujete závitoreznú hlavu z rúry, na absorbovanie síl bez ohľadu na použitie podporného zariadenia. Toto zníži riziko nárazu, pomliaždenia alebo iných zranení. Hlavný vypínač je možné kedykoľvek uvoľniť na vypnutie elektrického pohonu.

Vloženie/vybratie batérie

- 10. Plne nabitú batériu vložte do elektrického pohonu suchými rukami. Stavové indikátory nástroja sa rozsvietia. *Pozrite si Obrázok 4.*

Nástroj má západku na bezpečné uchytenie batérie. Po vložení batérie sa západka aktivuje so zvukom. Potvrďte miernym potiahnutím batérie a uistite sa, že sa neoddelila od nástroja.

Ak chcete batériu vybrať, stlačte západku a vysuňte batériu z nástroja.



Obrázok 12 – Západka batérie

Rezanie závitov

- 11. Umiestnite závitoreznú hlavu nad koniec rúrky a podprite elektrický pohon podľa postupu v časti *Odolávanie pôsobeniu síl pri rezaní závitov.*
- 12. Súčasne stlačte hlavný vypínač a dlaňou voľnej ruky zatlačte na prítláčnú plochu alebo kryciu dosku závitoreznej hlavy, čím spustíte rezanie závitov (*pozri obrázok 13*). Pracovné svetlo LED sa rozsvieti po stlačení hlavného vypínača. Pri aplikáciách vyžadujúcich použitie adaptéra 11-R (pre 1/8" až 1 1/4" závitorezné hlavy) zatlačte len na kryciu dosku závitoreznej hlavy.



Obrázok 13A – Spustenie rezania závitov pomocou krycej dosky závitoreznej hlavy



Obrázok 13B – Spustenie rezania závitov pomocou prítlačnej plochy

Keď tlačíte, nenoste rukavice, šperky a nepoužite ani handru – zvyšuje to riziko zamotania a zranenia. Len čo závitnice zapadnú do rúry, závit sa bude rezať, ako sa závitnice budú pohybovať smerom ku koncu rúry.

Vždy pevne držte rukoväť elektrického pohonu, aby ste odolali silám rukoväte. Podporné zariadenia sa môžu sklznúť, čím sa elektrický pohon posunie. Hlavný vypínač je možné kedykoľvek uvoľniť na vypnutie elektrického pohonu.

13. Prestaňte tlačiť na prítlačnú podložku alebo kryciu dosku závitoreznej hlavy a naneste veľké množstvo oleja na rezanie závitov RIDGID do oblasti rezania závitov. To zmenší závitorezný moment, zlepši kvalitu závitov a predĺži životnosť matrice (pozri obrázok 14).

Elektrický pohon sa vypne, ak sa nástroj rýchlo otáča a prekročí vopred stanovený uhol. Ak sa nástroj z tohto dôvodu zastaví, vyberte nástroj z rúry, riadne podprite elektrický pohon podľa časti *Odolávanie pôsobeniu sil pri rezaní závitov* a pokračujte v práci.



Obrázok 14 – Rezanie závitov na rúru

14. Elektrický pohon upozorní používateľa, keď sa závitorezná hlava priblíži ku koncu typického závitov pri väčšine veľkostí/typov rúrok. Spodná kontrolka LED stavových indikátorov nástroja bude blikať na zeleno a pracovné svetlo LED bude meniť intenzitu, aby indikovalo, že používateľ vytvoril závit asi na 8 – 9 otáčok v závislosti od veľkosti a signalizuje, že používateľ by mal venovať väčšiu pozornosť oblasti závitoreznej hlavy ku koncu rezania závitov. To neznamená, že závit je dokončený. Táto funkcia je použiteľná len pri 1/2" – 2" závitoch NPT. Pri menších závitoch sa kontrolka LED nezsvieti. *Pozrite si Obrázok 4.*

Elektrický pohon je vybavený pracovnými svetlami LED, ktoré zlepšujú viditeľnosť v oblasti závitoreznej hlavy počas rezania závitov. Hlavný vypínač držte stlačený, kým sa koniec rúry nezarovná s okrajom matric, vypínač uvoľnite. Počkajte, kým sa elektrický pohon úplne nezastaví.



Obrázok 15 – Rúra zarovnaná s hranou závitnice

15. Zmeňte smer posuvným prepínačom dopredu/dozadu a zapnutím hlavného vypínača vyberte závitoreznú hlavu z rúry so závitom. Pevne držte rukoväť elektrického pohonu, aby ste odolali silám pôsobiacim na rukoväť pri odskrutkovaní závitoreznej hlavy.

POZNÁMKA Polohu posuvného prepínača dopredu/dozadu meňte len vtedy, keď je hlavný vypínač uvoľnený. Pred zmenou smeru posuvným prepínačom počkajte, kým sa elektrický pohon úplne zastaví. Zníži sa tým riziko poškodenia elektrického pohonu.

16. Pustite hlavný vypínač a vyberte elektrický pohon so závitoreznou hlavou z rúry.
17. Suchými rukami vyberte batériu z elektrického pohonu.
18. Utrite olej a úlomky zo závitov a závitoreznej hlavy. Dávajte pritom pozor, aby ste sa neporezali na ostrých úlomkoch alebo hranách. Utrite všetok rozliaty olej na pracovisku.

Kontrola závitov

1. Odstráňte zo závitov všetok olej, triesky a úlomky.
2. Vizualne skontrolujte závit. Závit by mal byť hladký a úplný, s dobrým tvarom. Ak spozorujete problémy, ako je prerhnutie závitov, tenké závitové alebo neokružnosť rúry, závit nemusí pri skrútkovaní tesniť. Pozrite si tabuľku v časti *Riešenie problémov*, ktorá vám pomôže pri diagnostikovaní týchto problémov.
3. Skontrolujte veľkosť závitov. Preferovaný spôsob kontroly veľkosti závitov je pomocou kalibrového krúžku. Existujú rôzne typy kalibrových krúžkov a ich využitie sa môže líšiť od využitia zobrazeného na *Obrázku 16*.
 - Rukou pevne naskrutkujte kalibrový krúžok na závit.
 - Zistite, ako ďaleko vyčnieva koniec rúry cez kalibrový krúžok. Koniec rúry by mal byť v jednej rovine so stranou kalibrového krúžku plus/mínus jedna otáčka. Ak závit nemá správne parametre, odrežte závit, nastavte závitoreznú hlavu a vyrežte ďalší závit. Používanie závitov, ktorý nemá správne parametre, môže spôsobiť netesnosť.

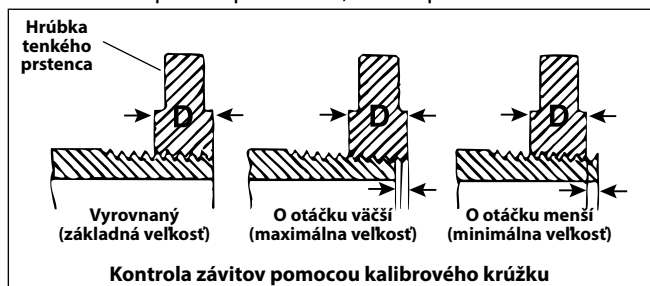

Obrázok 16 – Kontrola veľkosti závitov

- Ak kalibrový krúžok nie je k dispozícii na kontrolu veľkosti závitov, je možné použiť nový čistý spojovací prvok zastupujúci spojovací prvok, ktorý sa použije na danú úlohu na meranie veľkosti závitov. Pri závitoch s priemerom 2" a pod NPT by sa mali závitové rezať tak, aby sa dosiahlo 4 až 5 otočení pri ručnom utiahnutí s armatúrou, a pri závitoch s priemerom 2" a pod BSPT by to mali byť 3 otočenia.

Pripojenie aplikácie RIDGID Link (bezdrôtová komunikácia)

Elektrický pohon RIDGID® 760 FXP zahŕňa bezdrôtovú technológiu umožňujúcu komunikáciu so správne vybavenými smartfónmi alebo tabletmi (ďalej len „zariadeniami“) s operačným systémom iOS alebo Android.

1. Stiahnite si riadnu aplikáciu RIDGID® Link do svojho zariadenia zo stránky RIDGID.com/apps, z obchodu Google Play či Apple App Store.
2. Po vložení batérie alebo po stlačení hlavného vypínača bude horná kontrolka LED stavových indikátorov nástroja blikať na modro, keď je možné pripojenie k zariadeniu. *Pozrite si Obrázok 4.*

3. Nájdite ikonu aplikácie RIDGID Link vo svojom zariadení a aplikáciu spustíte výberom ikony. Prostredníctvom aplikácie vyhľadajte nástroje v okolí a vyberte požadovaný nástroj RIDGID. Konkrétne informácie o spôsobe pripojenia prostredníctvom bezdrôtovej technológie nájdete v návode na obsluhu zariadenia. Po pripojení bude horná kontrolka LED stavových indikátorov nástroja svietiť modrým svetlom.

Po počiatočnom spárovaní sa väčšina zariadení automaticky pripojí k nástrojom, keď je bezdrôtová technológia aktívna a v dosahu, a ak sú nastavenia zariadenia nakonfigurované na pripojenie. Elektrický pohon by mal byť bližšie ako 33 stôp (10 m) od zariadenia, ktoré sa má nájsť. Akákoľvek prekážka medzi náradím a zariadením môže skrátiť prevádzkový dosah.

4. Postupujte podľa pokynov aplikácie ohľadom správneho použitia.
5. Po vybratí batérie z prístroja sa bezdrôtová komunikácia vypne.

Elektrický pohon 760 FXP – iné použitia

Tento návod obsahuje špecifické pokyny na používanie elektrického pohonu 760 FXP na rezanie závitov rôznymi závitoreznými hlavami RIDGID. Pri používaní s iným zariadením RIDGID (ako napríklad s elektrickou rezačkou rúry RIDGID 258/258XL) postupujte podľa pokynov a výstrah pre správne nastavenie a použitie dodaných s týmto zariadením RIDGID. Pri použití s elektrickou rezačkou rúrok RIDGID 258/258XL sa odporúča zapínať spätný pohyb elektrického pohonu 760 FXP.

Zelená dióda LED indikujúca, že sa používateľ blíži ku koncu bežného závitov, sa môže rozsvietiť počas používania v iných aplikáciách, avšak treba ju ignorovať. Kontrolka LED zhasne po asi 3 – 4 ďalších otočeniach.

Spoločnosť RIDGID nedokáže poskytnúť špecifické pokyny pre každé možné použitie elektrického pohonu 760 FXP. Používateľ musí vyhodnotiť špecifickú pracovnú situáciu a použiť osvedčené pracovné postupy a metódy. Ak máte akékoľvek pochybnosti o použití tohto elektrického pohonu na tieto iné účely, nepoužívajte ho.

Keď sa chystáte použiť elektrický pohon 760 FXP na iné účely, dôkladne vyhodnoťte príslušnú úlohu a pripravte sa na ňu podľa nižšie uvedených všeobecných pokynov. Tento elektrický pohon bude poskytovať vysoký krútiaci moment a príslušne vysoké sily rukoväte, ktoré môžu spôsobiť poranenia v dôsledku nárazu a pomliaždenia.

- Štvorhranný adaptér pohonu RIDGID 774 je možné použiť na prispôbenie modelu 760 FXP 12-R elektrického pohonu na otáčanie vonkajšieho 15/16" štvorhranu. Adaptér bezpečne zaistíte, aby sa pri používaní neodpojil.

- Je nutné stanoviť vhodnú metódu absorbovania všetkých síl rukoväte (pozri časť „Odolávanie pôsobeniu síl pri rezaní závitov“). Sily môžu presiahnuť 1000 lb (455 kg). Podporné zariadenia môžu byť umiestnené oproti krytu prevodovky elektrického pohonu 760 FXP (obrázok 1).
- Vždy opierajte elektrický pohon o podporné zariadenie – nedávajte časti tela medzi elektrický pohon a podporné zariadenie.
- Počas používania nesmie byť medzi elektrickým pohonom a podporným zariadením žiadny relatívny pohyb.
- Uistite sa, že príslušná aplikácia (ako napr. ovládanie alebo skúšanie ventilu) umožňuje voľné otáčanie, nezasekáva sa, a že sú známe konce dráh. Ak sa systém počas používania zasekne alebo stuhne, sily rukoväte neočakávane a významne vzrastú alebo sa elektrický pohon začne otáčať.
- Ak nástroj používate na skúšanie alebo ovládanie ventilov alebo iného zariadenia, dodržiavajte všetky pokyny výrobcu. Zariadenie nepreťažujte.
- Používajte tak, aby reaktívna sila elektrického pohonu smerovala mimo používateľa.
- Elektrický pohon kedykoľvek vypnite uvoľnením hlavného vypínača. Uistite sa, že môžete uvoľniť hlavný vypínač.

Skladovanie

⚠ VÝSTRAHA Vyberte batériu z elektrického pohonu 760 FXP. Elektrický pohon a batériu treba uchovávať v suchu a v interiéri alebo dobre zakryté, ak sa uchovávajú v exteriéri. Vyhnite sa skladovaniu v extrémne teplých či chladných podmienkach. Stroj skladujte v uzamknutom priestore mimo dosahu detí a osôb, ktoré nie sú oboznámené s elektrickým pohonom. Tento stroj môže v rukách nezaškolených používateľov spôsobiť vážne zranenie. Pozrite si príručku batérie/nabíjačky.

Pokyny na údržbu

⚠ VÝSTRAHA

Pred vykonaním údržby alebo akýchkoľvek nastavení sa uistite, že hlavný vypínač je uvoľnený a z prístroja je vybratá batéria.

Údržbu nástroja vykonávajte podľa týchto postupov, aby ste znížili riziko úrazu v dôsledku zásahu elektrickým prúdom, zamotania a iných príčin.

Čistenie

1. Po každom použití vyprázdňte triesky, ktoré vznikli pri rezaní závitov, z misky na triesky olejovej masteničky 418 a utrite všetky zvyšky oleja.
2. Elektrický pohon vrátane rukoväte a ovládacích prvkov očistite od oleja, maziva a iných nečistôt. Vyčistite zaisťovací mechanizmus závitoreznej hlavy.

3. Podporné rameno očistite od oleja, maziva a iných nečistôt. V prípade potreby očistite čeluste podporného ramena drôtenou kefou a namažte závit závitovky ľahkým mazacím olejom. Z odkrytých povrchov zotrite všetok nadbytočný olej.
4. Odstráňte triesky a nečistoty zo závitoreznych hláv.

Výmena matric v závitoreznych hlavách

Kvôli rýchlosti závitovania presahujúcej 40 ot/min sa na použitie s elektrickým pohonom 760 FXP odporúčajú vysokorýchlostné matrice RIDGID. Použitie zliatinových matric môže viesť k skráteniu životnosti matric, nízkej kvalite závitov alebo zníženiu výkonu nástroja. Na nasadenie do závitoreznych hláv RIDGID 11-R alebo 12-R je k dispozícii široká paleta matric. Dostupnosť si *pozrite v katalógu*.

Vyberte štyri skrutky z krytu a odnímite kryciu dosku.

1. Vyberte staré matrice zo závitoreznej hlavy.
2. Vložte nové matrice do drážok – očíslovanou hranou nahor. Čísla na závitniciach sa musia zhodovať s číslami na drážkach závitoreznej hlavy. Závitnice vždy vymieňajte ako súpravu.

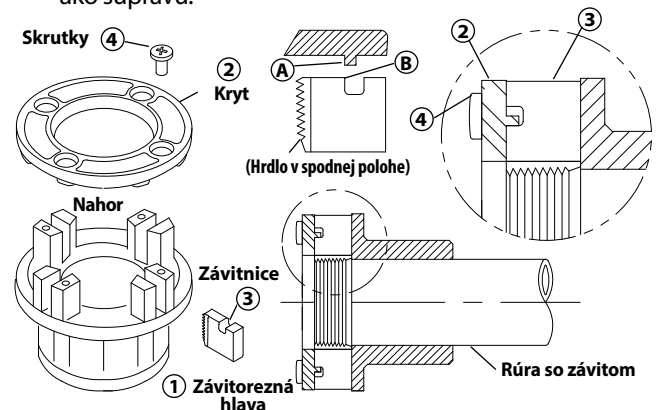

Obrázok 17 – Inštalácia závitnic do závitoreznej hlavy

3. Nasadte kryciu dosku a zľahka dotiahnite štyri skrutky.
4. Nasadte závitoreznú hlavu na rúrku so závitom, aby sa matrice nakrútili na závit. To si vynúti zastavenie na maticiach smerom von oproti okám na krycej doske a správne sa nastaví veľkosť.
5. Pevne utiahnite štyri skrutky. Odnímate rúru so závitom a urobte skúšobný rez.

Riešenie problémov

| PRÍZNAK | MOŽNÉ PRÍČINY | RIEŠENIE |
|--|--|--|
| Stroj sa nechce spustiť. | Batéria je úplne vybitá alebo už nefunguje. Batéria nie je do rukoväte náradia správne vložená. Nástroj prekročil teplotný prah. | Vložte plne nabitú batériu/vymeňte batériu. Skontrolujte úplné zasunutie batérie. Vyberte batériu a pred opätovným použitím nechajte nástroj 30 minút chladnúť. |
| Stroj nedokáže rezať závit. | Zaistovací mechanizmus závitoreznej hlavy je otvorený. Tupé závitnice. Preťaženie v dôsledku strhnutých alebo neokrúhlych závitov Nízka kvalita alebo nedostatok závitorezného oleja. Nedostatočné napätie. | Otáčajte závitoreznú hlavu za maticu, aby ste zaistili hnacie západky v drážke a zatvorili zaistovací mechanizmus. Vymeňte závitnice. Možné príčiny nájdete nižšie. Používajte oleje na rezanie závitov RIDGID® Nu-Clear™, Endura-Clear™ alebo Extreme Performance™ v primeranom množstve. Skontrolujte úroveň nabitia batérie a nabite batériu. |
| Závitorezná hlava nereže závit. | Závitorezná hlava nie je kolmo na koniec rúry. Koniec rúry odrezaný šikmo. Tupé alebo zlomené závitnice. Stroj beží nesprávnym smerom. Závitnice nesprávne nastavené v závitoreznej hlave. | Zatlačte na prítlačnú plochu (v prípade 12-R alebo 1½" – 2" 11-R) alebo kryciu dosku závitoreznej hlavy a spustí sa rezanie závitov. Odrežte koniec rúry rovno. Vymeňte závitnice. Skontrolujte polohu posuvného prepínača dopredu/dozadu. Zaistite, aby boli drážky nastavené smerom von proti okám krycej dosky. Uistite sa, že matice sú v správnej polohe v rámci závitoreznej hlavy. |
| Strhnuté závit. | Je použitý nesprávny typ matrice. Poškodené, odštiepené alebo opotrebované závitnice. Nevhodný závitorezný olej alebo jeho nedostatočné množstvo. Nesprávny typ závitnice pre materiál. Zlý materiál/kvalita rúry. | Používajte len vysokootáčkové matice RIDGID. Vymeňte závitnice. Používajte len oleje na rezanie závitov RIDGID® Nu-Clear™, Endura-Clear™ alebo Extreme Performance™ v primeranom množstve. Vyberte vysokootáčkové závitnice z nehrdzavejúcej ocele alebo zliatiny pre aplikáciu. Použite kvalitnejšiu rúru. |
| Neokrúhle alebo stlačené závit. | Príliš tenká hrúbka steny rúry. | Použite triedu 40 alebo väčšiu hrúbku steny. |
| Podporné zariadenie sa počas rezania závitov otáča. | Čeluste podporného ramena sú znečistené. Podporné rameno je nesprávne zarovnané. Podporné rameno nie je tesné. | Vyčistite ich drôtenou kefou. Zarovnajcie podporné rameno kolmo na rúru. Utiahnite vodiacu skrutku. |
| Tenké závit. | Závitnice sú v nesprávnom poradí. | Umiestnite závitnice do správnej drážky závitoreznej hlavy. |

Servis a opravy

⚠ VÝSTRAHA

Nesprávny servis alebo nesprávna oprava môžu spôsobiť, že používanie elektrického pohonu 760 FXP bude nebezpečné.

Príslušné "Pokyny na údržbu" obsahujú väčšinu úkonov potrebných na údržbu tohto stroja. Akékoľvek problémy, ktoré nie sú popísané v tejto časti, smie riešiť len autorizované nezávislé servisné stredisko spoločnosti RIDGID. Používajte len náhradné diely RIDGID.

Pre informácie o najbližšom autorizovanom nezávislom servisnom stredisku spoločnosti RIDGID alebo v prípade dotazov týkajúcich sa servisu či opravy si pozrite časť *Kontaktné informácie* v tomto návode.

Olej na rezanie závitov

Informácie o použití a manipulácii s olejom na rezanie závitov RIDGID® nájdete na štítkoch na nádobe a na karte bezpečnostných údajov (KBÚ). Karta bezpečnostných údajov (SDS) je k dispozícii na stránke RIDGID.com alebo ju môžete získať od Oddelenia technických služieb spoločnosti Ridge Tool na čísle 844-789-8665 (v USA a Kanade), prípadne cez adresu ProToolsTechService@Emerson.com.

Voliteľné vybavenie

⚠ VÝSTRAHA

Aby sa zamedzilo riziku vážneho zranenia, používajte len príslušenstvo špeciálne navrhnuté a odporúčané na používanie s elektrickým pohonom RIDGID 760 FXP, ako je napr. uvedené príslušenstvo.

| Č. modelu | Katalóg. č. | Popis |
|---|-------------|--|
| 760 FXP 12-R | 42600 | Adaptér 770 pre 00-R (1/8" – 1") a 00-RB (1/4" – 1") |
| | 42605 | Adaptér 771 pre 0-R (1/8" – 1") |
| | 42610 | Adaptér 772 pre 11-R (1/8" – 1 1/4") |
| | 42615 | Adaptér 773 pre 111-R (1/8" – 1 1/4") |
| | 42620 | Štvorhranný adaptér pohonu 774 -1/16" |
| 760 FXP 11-R | 39187 | Rohatkový krúžok |
| 760 FXP 11-R a 760 FXP 12-R | 45928 | 692 Podporné rameno |
| | 74463 | Puzdro na prenášanie |
| | 10883 | 418 Olejnička s 1 galónom oleja Nu-Clear |
| | 22088 | Mimoriadne účinný aerosólový olej na rezanie závitov |
| | 16703 | 425 3/8" – 2 1/2" TRISTAND Vise |
| | 36273 | 460-6 3/8" – 6" TRISTAND Vise |

Batérie a adaptéry

| Katalóg. č. | Popis |
|-------------|---------------------------------------|
| 70788 | RB-FXP40 4,0Ah Lítium-iónová batéria |
| 70793 | RB-FXP80 8,0 Ah Lítium-iónová batéria |

Likvidácia

Časti týchto nástrojov obsahujú cenné materiály, ktoré sa dajú recyklovať. Vo svojom okolí určite nájdete firmy, ktoré sa špecializujú na recykláciu. Všetky komponenty zlikvidujte v súlade s príslušnými nariadeniami. Ak potrebujete viac informácií, obráťte sa na váš miestny úrad, ktorý riadi odpadové hospodárstvo.

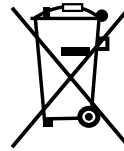

V krajinách ES: Elektrické zariadenia nelikvidujte spolu s komunálnym odpadom!

V súlade s Európskou smernicou 2012/19/EÚ o zbere a recyklácii odpadu z elektrických a elektronických zariadení a jej implementáciou do štátnej legislatívy sa musia elektrické zariadenia, ktoré nie je možné ďalej používať, zbierať a likvidovať oddelene a spôsobom, ktorý neohrozuje životné prostredie.

Elektromagnetická kompatibilita (EMC)

Pojem elektromagnetická kompatibilita znamená schopnosť produktu pracovať bez problémov v prostredí s elektromagnetickým žiarením a elektrostatickými výbojmi a nespôsobovať elektromagnetickú interferenciu v iných zariadeniach.

POZNÁMKA Toto náradie spĺňa podmienky všetkých platných noriem týkajúcich sa elektromagnetickej kompatibility. Nemožno však vylúčiť možnosť, že náradie bude spôsobovať rušenie iných zariadení. Všetky normy vzťahujúce sa na elektromagnetickú kompatibilitu, ktoré boli testované, sú uvedené v technickej dokumentácii náradia.

Clupă electrică

760 FXP Clupă electrică



AVERTIZARE!

Citiți cu atenție acest manual de utilizare înainte de a folosi această mașină-unealtă. Neînțelegerea și nerespectarea conținutului acestui manual poate cauza electrocutări, incendii și/sau vătămări personale grave

760 FXP Clupă electrică

Înregistrați numărul de serie de mai jos și rețineți numărul de serie al produsului care este localizat pe plăcuța de identificare.

Nr.
serie

Cuprins

| | |
|--|---------------------------|
| Simboluri de siguranță | 257 |
| Avertizări generale privind siguranța mașinilor-unelte electrice* | 257 |
| Siguranța în zona de lucru..... | 257 |
| Siguranța din punct de vedere electric..... | 257 |
| Siguranța individuală | 258 |
| Utilizarea și întreținerea mașinilor-unelte electrice | 258 |
| Utilizarea și întreținerea mașinilor-unelte electrice cu baterie..... | 259 |
| Service | 259 |
| Informații specifice privind siguranța | 259 |
| Siguranța clupelor electrice | 259 |
| Informații contact RIDGID | 260 |
| Descriere | 260 |
| Specificații | 261 |
| Echipament standard | 262 |
| Inspekția înainte de utilizare | 262 |
| Inițializare și exploatare | 263 |
| Montarea capetelor-filieră | 263 |
| Rezistența la forțele de filetare | 265 |
| Montarea/Demontarea bateriei..... | 266 |
| Filetare | 266 |
| Inspectarea filetelor | 268 |
| Conectare RIDGID Link App (Comunicație Wireless) | 268 |
| Clupă electrică 760 FXP – alte utilizări | 268 |
| Depozitare | 269 |
| Instrucțiuni de întreținere | 269 |
| Curățare..... | 269 |
| Schimbarea cuțitelor-filieră în capetele-filieră..... | 269 |
| Depanare | 270 |
| Service și reparații | 271 |
| Ulei de filetare | 271 |
| Echipamente opționale | 271 |
| Dezafectare | 271 |
| Compatibilitate electromagnetică (EMC) | 271 |
| Declarația FCC/ICES | Interiorul copertei spate |
| Declarația UE | Interiorul copertei spate |
| Garanție pe viață | Coperta din spate |

*Traducerea instrucțiunilor originale

Simboluri de siguranță

În acest manual de utilizare și pe produs, simbolurile de siguranță și cuvintele de semnalizare sunt utilizate pentru a comunica informații importante privind siguranța. Acest capitol este prevăzut pentru a înțelege mai bine aceste cuvinte și simboluri de semnalizare.



Acesta este un simbol de avertizare privind siguranța. Este folosit pentru a avertizare asupra pericolelor potențiale de vătămare personală. Respectați toate mesajele de siguranță care urmează după acest simbol, pentru a evita posibilele vătămări sau deces.

⚠ PERICOL

PERICOL indică o situație periculoasă care dacă nu este evitată, cauzează deces sau vătămări grave.

⚠ AVERTIZARE

AVERTIZARE indică o situație periculoasă care dacă nu este evitată, poate cauza deces sau vătămări grave.

⚠ PRECAUȚIE

PRECAUȚIE indică o situație periculoasă care, dacă nu este evitată, ar putea cauza accidentări minore sau moderate.

NOTĂ

NOTĂ indică informații referitoare la protejarea proprietății.



Acest simbol înseamnă că trebuie să citiți cu atenție manualul de utilizare înainte de a folosi echipamentul. Manualul de utilizare conține informații importante referitoare la exploatarea sigură și corectă a echipamentului.



Acest simbol înseamnă că trebuie să purtați întotdeauna ochelari de protecție cu apărători laterale sau ochelari-mască atunci când manevrați sau utilizați acest echipament pentru a reduce riscul vătămării ochilor.



Acest simbol indică riscul de prindere a degetelor, mâinilor, hainelor și altor obiecte pe sau între pinioane sau alte piese rotative, cauzând accidentări prin strivire.



Acest simbol indică riscul de electrocutare.



Acest simbol indică faptul că dispozitivul se poate răsturna, cauzând răni prin lovire sau strivire.



Acest simbol înseamnă să nu purtați mănuși în timp ce acționați această mașină, pentru a reduce riscul de prindere.



Acest simbol înseamnă că trebuie utilizat un dispozitiv de rezem pentru a rezista la forțele de filetare, îmbunătățirea controlului și reducerea riscului de lovire, strivire și/sau alte vătămări.



Simbolul indică faptul că echipamentul marcat depășește 55 lbs. (25 kg). Procedați cu precauție la ridicare sau deplasare, pentru a reduce riscul de vătămare.

Avertizări generale privind siguranța mașinilor-unelte electrice*

⚠ AVERTIZARE

Citiți toate avertizările de siguranță, instrucțiunile și specificațiile livrate cu această mașină-unealtă. Nerespectarea tuturor instrucțiunilor prezentate mai jos poate cauza electrocutări, incendii și/sau accidentări grave.

PĂSTRAȚI TOATE AVERTIZĂRILE ȘI INSTRUCȚIUNILE PENTRU CONSULTARE ULTERIOARĂ!

Termenul „mașină-unealtă electrică” din avertizări se referă la mașina-unealta electrică alimentată de la rețeaua electrică (cablată) sau mașina-unealtă electrică alimentată de la acumulator (necablată).

Siguranța în zona de lucru

- **Mențineți zona de lucru curată și bine luminată.** Zonele aglomerate sau întunecoase favorizează accidentele.
- **Nu acționați echipamentele electrice în medii explozive, cum ar fi în prezența lichidelor, gazelor sau prafurilor inflamabile.** Mașinile-unelte electrice produc scânteii care pot aprinde praful sau vaporii.

- **Țineți copiii și spectatorii la distanță în timpul operării unei mașini-unelte electrice.** Distragerea atenției poate cauza pierderea controlului.

Siguranța din punct de vedere electric

- **Ștecherile mașinilor-unelte electrice trebuie să se potrivească prizelor. Nu modificați niciodată ștecherul în nici un fel. Nu utilizați și ștechere adaptoare la mașinile-unelte electrice prevăzute cu împământare (legate la pământ).** Ștecherile nemodificate și prizele potrivite reduc riscul de electrocutare.
- **Evitați contactul corpului cu suprafețe împământate sau legate la masă, cum ar fi țevile, radiatoarele, plitele electrice și frigiderul.** Riscul de electrocutare este mărit în cazul în care aveți corpul conectat la pământ sau masă.
- **Nu expuneți mașinile-unelte electrice la ploaie sau la condiții de umezeală.** Apa pătrunsă într-o mașină-unealtă electrică sporește riscul de electrocutare.
- **Nu maltratați cablul de alimentare. Nu utilizați niciodată cablul de alimentare pentru a transporta, trage sau deconecta mașinile-unelte electrice. Feriți cablul de alimentare de căldură, ulei, muchii ascuțite sau piese în mișcare.** Cablurile deteriorate sau încurcate sporesc pericolul de electrocutare.

* Textul utilizat în capitolul Avertizări generale privind siguranța mașinilor-unelte electrice al acestui manual este conform cerințelor, redarea cuvânt cu cuvânt a standardului aplicabil UL/CSA/EN 62841-1. Acest capitol conține practici de siguranță generală pentru o multitudine de tipuri diferite de mașini-unelte electrice. Nu fiecare prevedere se aplică fiecărei unelte, și unele nu se aplică acestei unelte.

- **Când exploatați o mașină-unealtă electrică în exterior, utilizați un cablu prelungitor adecvat pentru utilizare în exterior.** Utilizarea unui cablu potrivit pentru utilizarea în exterior reduce pericolul de electrocutare.
- **Dacă utilizarea unei mașini-unelte electrice într-un loc umed nu poate fi evitată, utilizați o sursă de alimentare protejată printr-un întrerupător de siguranță sensibil la defect de împământare (GFCI).** Utilizarea unui GFCI (întrerupător de siguranță sensibil la defect de împământare) reduce pericolul de electrocutare.
- **Dacă utilizarea unei mașini-unelte electrice într-un loc umed nu poate fi evitată, utilizați o sursă de alimentare protejată printr-un dispozitiv de protecție la curent rezidual (RCD).** Utilizarea unui RCD (dispozitiv de protecție la curent rezidual) reduce pericolul de electrocutare.
- **Se recomandă ca mașina-unealtă să fie livrată întotdeauna cu un dispozitiv de curent rezidual cu un prag de deconectare la curent rezidual de 30 mA sau mai mic.**

Siguranța individuală

- **Fiți atent, concentrați-vă la ceea ce faceți și folosiți bunul simț când operați o mașină-unealtă electrică. Nu utilizați mașini-unelte electrice când sunteți obosit sau sub influența drogurilor, a alcoolului sau medicamentelor.** Un moment de neatenție în timp ce exploatați mașinile-unelte electrice poate avea drept rezultat accidente personale grave.
- **Utilizați echipamentul individual de protecție. Întotdeauna purtați echipament de protecție pentru ochi.** Echipamentul de protecție, precum masca anti-praf, pantofii de protecție antiderapanți, casca sau antifoanele, folosite în condiții adecvate, reduc riscul de vătămare.
- **Împiedicați pornirea neintenționată. Asigurați-vă comutatorul să fie în poziția OFF (oprit) înainte de conectarea la sursa de energie electrică și/sau pachetul de baterii, ridicarea sau transportarea mașinii-unelte.** Transportul mașinilor-unelte electrice cu degetul pe întrerupător sau conectarea la sursă a mașinilor-unelte electrice cu întrerupătorul în poziția ON (pornit) favorizează accidentele.
- **Îndepărtați orice cheie înainte de a porni (ON) mașina-unealtă electrică.** O cheie fixă sau o cheie lăsată atașată la o piesă rotativă a mașinii-unelte electrice poate avea ca rezultat vătămări personale.
- **Nu vă dezechilibrați. Mențineți-vă permanent sprijinul adecvat pe sol și echilibrul.** Acest lucru asigură un control mai bun al mașinii-unelte electrice în situații neprevăzute.
- **Îmbrăcați-vă adecvat. Nu purtați haine largi sau bijuterii. Feriți părul, hainele și mânușile de piesele în mișcare.** Hainele largi, bijuteriile sau părul lung pot fi prinse în piesele în mișcare.
- **Dacă sunt prevăzute dispozitive pentru racordarea instalațiilor extractoare și colectoare de praf, asigurați-vă că acestea sunt conectate și utilizate corespunzător.** Colectarea prafului poate reduce pericolele provocate de acesta.
- **Nu lăsați ca familiarizarea prin utilizarea frecventă a mașinilor-unelte să vă facă încrezător și să ignorați principiile de siguranță.** O acțiune neglijentă poate cauza vătămări grave într-o fracțiune de secundă.

Utilizarea și întreținerea mașinilor-unelte electrice

- **Nu forțați mașinile-unelte electrice. Folosiți mașina-unealtă corectă pentru aplicația dumneavoastră.** Mașina-unealtă corectă va executa mai bine și mai sigur lucrarea în condițiile pentru care a fost proiectată.
- **Nu folosiți mașina-unealtă electrică dacă întrerupătorul nu conectează (ON) sau nu deconectează (OFF).** Orice mașină-unealtă electrică care nu poate fi controlată de la întrerupător este periculoasă și trebuie reparată.
- **Deconectați ștecherul de la sursa de alimentare electrică și/sau demontați pachetul de baterii, dacă este detașabil, din mașina-unealtă electrică înainte de a efectua orice reglaje, de a schimba accesoriile sau de a depozita mașinile-unelte electrice.** Aceste măsuri preventive de siguranță reduc riscul pornirii accidentale a mașinilor-unelte electrice.
- **Deconectați ștecherul de la sursa de alimentare electrică și/sau pachetul de baterii din mașina-unealtă electrică înainte de a efectua orice reglaje, de a schimba accesoriile sau de a depozita mașinile-unelte electrice.** Mașinile-unelte electrice sunt periculoase în mâinile utilizatorilor neinstruiți.
- **Întrețineți mașinile-unelte electrice și accesoriile. Depistați nealinierea sau blocarea pieselor în mișcare, deteriorarea componentelor și orice alte stări care ar putea afecta exploatarea mașinilor-unelte electrice. Dacă este avariata, duceți mașina-unealtă electrică la reparat înainte de a o utiliza.** Numeroase accidente sunt cauzate de mașini-unelte electrice incorect întreținute.
- **Mențineți sculele tăietoare ascuțite și curate.** Sculele tăietoare întreținute corespunzător, cu muchii tăietoare ascuțite sunt mai puțin expuse la blocare și sunt mai ușor de operat.
- **Utilizați mașina-unealtă electrică, accesoriile și piesele, etc. în conformitate cu aceste instrucțiuni, ținând cont de condițiile de lucru și de munca ce trebuie efectuată.** Utilizarea mașinii-unelte electrice pentru operațiuni diferite de cele pentru care este destinată poate duce la situații periculoase.

- **Mențineți mânerele și suprafețele de apucare uscate, curate și fără ulei sau vaselină.** Mânerele și suprafețele de apucare lunecoase nu permit manipularea și controlul sigur al mașinii-unelte în situații neașteptate.

Utilizarea și întreținerea mașinilor-unelte electrice cu baterie

- **Reîncărcați numai cu încărcătorul specificat de producător.** Un încărcător potrivit pentru un tip de pachet de acumulatori poate genera pericol de incendiu când este utilizat cu alt pachet de acumulatori.
- **Utilizați mașinile-unelte electrice numai cu pachetele de baterii indicate în mod special.** Utilizarea altor acumulatori poate genera pericol de răniri și incendii.
- **Când nu utilizați un pachet de baterii, țineți-l departe de alte obiecte metalice, cum ar fi cleme, monede, chei, cuie, șuruburi sau alte obiecte metalice mici care pot crea o conexiune între borne.** Scurtcircuitarea bornelor bateriei poate cauza arsuri sau incendii.
- **În condiții greșite, lichidul poate ieși din acumulator; evitați contactul cu acesta. În caz de contact accidental, spălați cu apă. Dacă lichidul vine în contact cu ochii, solicitați asistență medicală.** Lichidul scos din acumulator poate produce iritații sau arsuri.
- **Nu folosiți un pachet de baterii sau o mașină-unealtă deteriorate sau modificate.** Bateriile deteriorate sau modificate pot prezenta un comportament imprevizibil, care poate cauza, foc, explozie sau pericol de vătămare.
- **Nu expuneți un pachet de baterii sau o mașină-unealtă la foc sau temperatură excesivă.** Expunerea la foc sau temperatură peste 265 °F (130 °C) poate cauza explozie.
- **Urmați toate instrucțiunile de încărcare și nu încărcați pachetul de baterii sau mașina-unealtă în afara domeniului de temperatură specificat în instrucțiuni.** Încărcarea necorespunzătoare sau la temperaturi în afara domeniului specificat poate deteriora bateria și mărește riscul de incendiu.

Service

- **Încredințați pentru service mașina-unealtă electrică a dvs. unei persoane calificate pentru reparații, utilizând numai piese de schimb identice.** Aceasta va asigura menținerea siguranței în exploatare a mașinii-unelte electrice.
- **Nu reparați niciodată pachete de baterii deteriorate.** Repararea pachetelor de baterii este permis să fie realizată numai de către producător sau un furnizor de service autorizat.

Informații specifice privind siguranța

⚠️ AVERTIZARE

Acest capitol conține informații importante despre siguranță, specifice acestei mașini-unelte. Citiți aceste avertizări cu atenție înainte de a utiliza clupa electrică RIDGID 760, pentru a reduce riscul de electrocutare, sau alte vătămări personale grave.

PĂSTRAȚI TOATE AVERTIZĂRILE ȘI INSTRUCȚIUNILE PENTRU CONSULTARE ULTERIOARĂ!

Păstrați acest manual în același loc cu mașina în vederea utilizării de către operator.

Siguranța clupelor electrice

- **Utilizați întotdeauna dispozitivul de reazem livrat cu mașina-unealtă.** Pierderea controlului în timpul operării poate cauza vătămări grave.
- **Țineți mâncile și hainele bine încheiate când operați mașina-unealtă. Nu vă aplecați peste mașina-unealtă sau peste țevă.** Îmbrăcămintea poate fi agățată de țevă sau mașina-unealtă cauzând strangularea.
- **O singură persoană are voie să conducă procesul de lucru și operarea mașinii-unelte.** Implicarea altor persoane poate cauza operații neintenționate și vătămarea.
- **Mențineți pardoselile uscate și fără materiale alunecoase, cum ar fi uleiul.** Podelele alunecoase provoacă accidente.
- **Nu purtați mănuși când operați mașina-unealtă. Nu vă aplecați peste mașina-unealtă sau peste țevă.** Mănușile pot fi agățate de țevă sau mașina-unealtă cauzând strangularea.
- **Întotdeauna țineți ferm clupa electrică atunci când filetați sau retrageți capul-filieră de pe țevă pentru a rezista la forțe, indiferent de dispozitivul de reazem utilizat.** Aceasta va reduce riscul de lovire, strivire și alte modalități de vătămare.
- **Respectați instrucțiunile pentru utilizare corectă a mașinii. Nu o folosiți în alte scopuri, cum ar fi găurirea sau acționarea trolilor.** Alte utilizări sau modificarea mașinii pentru alte aplicații pot crește pericolul de vătămare gravă.
- **Nu utilizați această acționare electrică dacă întrerupătorul ON/OFF (pornit/oprit) este defect.** Acest întrerupător-comutator este un dispozitiv de siguranță care vă permite să opriți motorul atunci când eliberați întrerupătorul.
- **Nu folosiți filiere tocite sau deteriorate.** Sculele ascuțite de tăiere necesită un moment mai mic și clupa electrică este mai ușor de operat.
- **Mențineți mânerele uscate și curate, lipsite de ulei și vaselină.** Astfel se realizează controlul mai bun al mașinii-unelte.

• **Folosii numai capete-filieră RIDGID cu clupa electrică RIDGID 760 EXP.** Alte capete-filieră ar putea să nu se potrivească corect clupa electrică, mărind astfel riscul de deteriorare a echipamentului și vătămare personală.

• **Înainte de a opera o clupă electrică RIDGID®, citiți și înțelegeți:**

- Acest manual de utilizare
- Manualul bateriei/încărcătorului
- Instrucțiunile pentru orice alt echipament sau material utilizat cu această mașină-unealtă

Nerespectarea tuturor avertismentelor și instrucțiunilor poate cauza pagube materiale și/sau accidentări grave.

Informații contact RIDGID

Dacă aveți întrebări privind acest produs RIDGID®:

- Contactați distribuitorul local RIDGID.
- Vizitați RIDGID.com pentru a găsi punctul local de contact RIDGID.
- Contactați departamentul tehnic de service Ridge Tool la ProToolsTechService@Emerson.com, sau în SUA și Canada apelați 844-789-8665.

Descriere

Clupa electrică RIDGID® Model 760 FXP este o mașină-unealtă electrică cu baterie pentru filetarea țevilor și conductelor. ROTAȚIA Forward (Înainte) și Reverse (Înapoi) poate fi selectată de la un comutator culisant Înainte/Înapoi în timp ce ON/OFF (Pornit/Oprit) este comandat de la un întrerupător cu contact momentan.

Clupa electrică folosește capete-filieră RIDGID 11-R (Model 760 FXP 11-R) și 12-R (Model 760 FXP 12-R) (în funcție de configurația mașinii-unelte) pentru țevi 1/8" – 2". Pentru versiunea Model 760 FXP 11-R este necesar un adaptor pentru dimensiunile 1/8" – 1/4". Acest adaptor și dimensiunile 1/2" – 2" pentru 11-R, precum și toate capetele-filieră 12-R la Model 760 FXP 12-R, sunt ținute în clupa electrică prin utilizarea unui mecanism de reținere cu acționare rapidă. Alte capete-filieră, cum sunt OO-R, pot fi utilizate cu adaptoare. **Datorită turației de filetare, care depășește 40 rpm, se recomandă utilizarea cuțitelor-filieră rapide RIDGID High Speed și uleiurilor de filetare Nu-Clear™, Endura-Clear™ sau Extreme Performance™ la clupa electrică 760 FXP Power Drive.**

Lămpile de stare ale mașinii-unelte indică informații referitoare la starea conexiunii wireless, apropierea finalizării tăierii filetelui corespunzător, starea bateriei și starea de eroare a mașinii-unelte. Lămpile de lucru din jurul zonei capetelor-filieră se aprind când întrerupătorul ON/OFF este apăsat, pentru a ilumina zona de lucru.

Clupa electrică include tehnologie wireless, care să permită conectarea la telefoanele smart și tablete. Vedeți secțiunea „Conectare RIDGID Link App (Comunicație Wireless)” pentru detalii.

Clupa electrică 760 FXP 12-R poate fi utilizată de asemenea pentru a acționa tăietoarele de țevi RIDGID 258/258XL și alte aplicații, (vezi „Alte utilizări”).



Figura 1 – 760 FXP Clupă electrică



Figura 2 – 692 Braț de reazem

Plăcuța cu numărul de serie al clupei electrice 760 FXP Power Drive este amplasată pe șina bateriei de sub mâner. Ultimele 4 cifre ale numărului de serie indică luna și anul fabricației (MMYY).

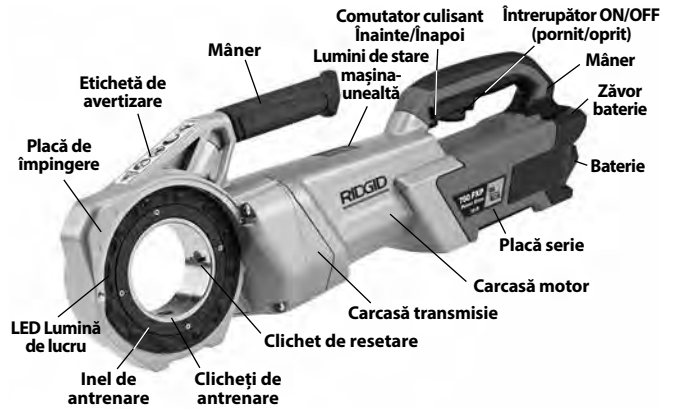

Figura 3 – Seria mașinii

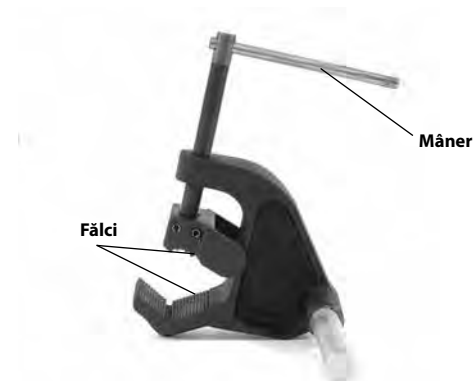

| | Pictogramă | Lumină intermitentă | Lumină continuă | Semnificație |
|--|---|--|-----------------|---|
| | | | | |
|  |  | Albastru | | Conectarea la aplicația RIDGID Link app este posibilă. |
| | | | Albastru (30s) | Conectarea la aplicația RIDGID Link app a fost stabilită. |
| |  | Verde | | Apropiere de sfârșitul filetului pentru 1/2" - 2" NPT. Utilizatorul trebuie să fie atent la zona capului-filieră, deoarece se apropie finalizarea filetului. Lumina de lucru LED variază de asemenea ca intensitate |
| | | Galben | | Încărcătura bateriei este scăzută și rămâne numai un număr limitat de filete înainte de a fi necesară reîncărcarea bateriei (mai pot fi tăiate aproximativ 3 filete 2" sau 4-5 filete 1" din rezerva rămasă). |
| | | Galben Roșu | | Bateria slabă și mașina-unealtă nu funcționează. Reîncărcați bateria/Introduceți o baterie complet încărcată. |
| | | | Galben | Este necesară întreținerea. Consultați aplicația RIDGID Link app pentru mai multe informații. |
| | | Roșu | | Mașina-unealtă s-a oprit datorită unui eveniment care depășește limitele de utilizare (de ex. curent, temperatură sau stabilitate). Confirmați-vă inițializarea corectă și reporniți utilizarea. Consultați aplicația RIDGID Link app pentru mai multe informații. |
| | | | Roșu | Mașina-unealtă funcționează defectuos și nu operează. Scoateți bateria, lăsați mașina-unealtă să se liniștească, după care reintroduceți bateria. Dacă lumina este în continuare aprinsă, prezentați mașina-unealtă la service. Consultați aplicația RIDGID Link app pentru mai multe informații. |
| | | Purpuriu | | Update firmware în proces, mașina-unealtă nu poate fi utilizată în timpul updatării. Consultați aplicația RIDGID Link app pentru mai multe informații. |
| Purpuriu Roșu | | Actualizarea Firmware-lui a fost întreruptă și nu a fost finalizată, mașina-unealtă nu poate fi utilizată. Continuați și finalizați actualizarea prin instrucțiunile de aplicații. | | |

Figura 4 – Lumini de stare mașina-unealtă

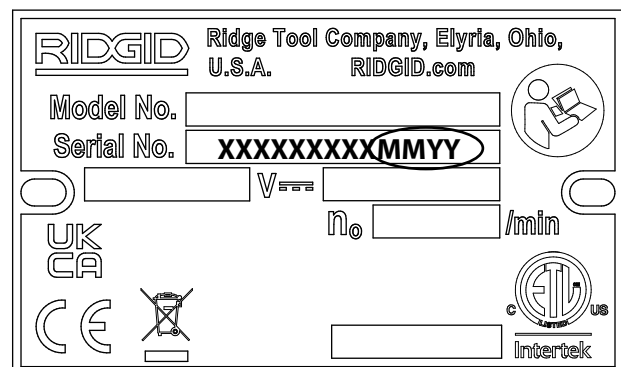
Specificații

Capacitate filetare

tevi..... Teavă 1/8" până la 2" (3 până la 50 mm)
Bolț 1/4" până la 1" (6 până la 25 mm)
cucap-filieră 00-RB

Model **760 FXP-11-R** **760 FXP 12-R**

Suport cap-filieră Cap filieră 11-R Cap filieră 12-R

Mecanism de
reținere
(1 1/2 – 2 inch)

Inel elastic
(1/8 – 1 1/4 inch)

Tip cuțit-filieră Recomandate capete-filieră rapide
High Speed[#]

Tip ulei..... Recomandate uleiuri de filetare RIDGID
Nu-Clear™, Endura-Clear™ sau Extreme
Performance™[#]

Adaptor Utilizare cu capete- Nu este necesar
fileră 1/8" - 1/4"

Filete
pe stânga Da, cu capete-filieră adecvate

Braț de reazem nr. 692

Sursă alimentare Pachet baterii RIDGID RB-FXPXX
(Vedeți secțiunea Echipamente opționale)

Tip motor DC fără perii

Putere 1080 W

Tensiune 54V DC nominal

Curent 20 A

Turație de funcționare
(RPM) 42 RPM, fără sarcină

Comenzi Comutator culisant Înainte/Înapoi și
Înterupător cu contact momentan
ON/OFF

| | |
|---|---|
| Cap transmisie | Aluminiu turnat în matriță, lubrifiat permanent |
| Temperatura de funcționare | -4°F până la 140°F (-20°C până la 60°C) |
| Temperatura de depozitare | -4°F până la 140°F (-20°C până la 60°C) |
| Conexiune wireless | |
| Raza | 33 ft. (10 m) Max. |
| Dimensiuni | 27,8" x 5,2" x 9,1" (706 mm x 132 mm x 231 mm) |
| Greutate (fără baterie/ atașamente) | 24,0 lb (10,9 kg) |
| Presiune sonoră (L _{PA})* | 82,6 dB(A), K=3 |
| Putere sonoră (L _{WA})* | 91,1 dB(A), K=3 |
| Vibrații* | <2,5 m/s ² , K=1,5 |

Utilizarea cuțitelor-filieră din aliaj sau tipurilor de ulei necorespunzătoare (inclusiv RIDGID Dark™) poate conduce la durată de viață redusă a filierei, calitate slabă a filetului sau performanță redusă a mașinii-unelte.

* Măsurătorile de sunet și vibrații sunt efectuate în conformitate cu un test standardizat prin Standardul EN 62481-1.
 - Nivelurile de vibrații pot fi utilizate pentru comparare cu alte unelte și pentru evaluarea preliminară a expunerii.
 - Emisiile sonore și de vibrații pot să varieze cu localizarea și utilizarea specifică a acestor unelte.
 - Nivelurile de expunere zilnică pentru sunet și vibrații trebuie evaluate pentru fiecare aplicație și trebuie adoptate măsuri corespunzătoare de siguranță atunci când este necesar. Evaluarea nivelurilor de expunere trebuie să considere timpul în care uneltele este deconectată și nu este utilizată. Acesta poate reduce semnificativ nivelul de expunere pe toată perioada de lucru.

Echipament standard

Consultați catalogul RIDGID pentru detalii privind echipamentul furnizat cu numerele de catalog specifice mașinii.

NOTĂ Selecția materialelor adecvate și a metodelor de instalare, îmbinare și fasonare este responsabilitatea proiectantului sistemului și/sau a instalatorului. Selecția unor materiale și metode necorespunzătoare poate cauza defectarea sistemului.

Oțelul inoxidabil și alte materiale rezistente la coroziune pot fi contaminate în timpul instalării, îmbinării și fasonării. Această contaminare poate cauza corodare și defectare prematură. Înainte de orice tentativă de instalare, trebuie efectuată o evaluare atentă a materialelor și metodelor pentru condițiile specifice de serviciu, inclusiv cele chimice și de temperatură.

Inspekția înainte de utilizare

⚠ AVERTIZARE

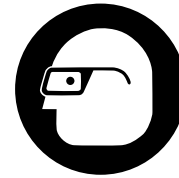

Înainte fiecărei utilizări, verificați clupa electrică 760 FXP și remediați orice problemă pentru a reduce riscul de vătămare gravă de la electrocutare, strivire sau alte cauze și pentru a preveni deteriorarea clupei electrice.

- Asigurați-vă că întrerupătorul ON/OFF este eliberat și scoateți bateria din mașina-uneltele.
- Curățați clupa electrică de orice urmă de ulei, vaselină sau impurități incluzând mânerul și comenzile. Aceasta facilitează inspekția și ajută la prevenirea alunecării din prindere a mașinii sau comenzilor.
- Examinați clupa electrică și brațul de reazem pentru următoarele:
 - Asamblare corectă, întreținere și integritate.
 - Piese deteriorate, prost aliniat sau gripate.
 - Funcționarea corectă a comutatoarelor (Figura 1).
 - Dinții de prindere ai brațului de reazem sunt curăți și în stare bună. Dinții pot fi curățați cu o perie de sârmă.
 - Prezența și lizibilitatea etichetei de avertizare (Figura 1).
 - Orice altă stare care ar putea împiedica exploatarea normală și în condiții de siguranță.
 Dacă se constată probleme, nu utilizați clupa electrică sau dispozitivul suport până ce acestea nu sunt remediate.
- Verificați marginile tăietoare al filierelor la uzură, deformare, ciobire sau alte situații. Uneltele de așchiere tocite sau deteriorate măresc forța necesară, produc filete de calitate proastă și sporesc riscul de accidentare.
- Examinați și întrețineți orice alt echipament utilizat conform instrucțiunilor sale, pentru a asigura corecta lui funcționare.
- Urmând instrucțiunile *Inițializare și exploatare* verificați clupa electrică la funcționare corectă.
 - Deplasați comutatorul culisant Înainte/Înapoi în poziția Înainte. Apăsați și eliberați întrerupătorul ON/OFF. Asigurați-vă că sensul de rotire al clupe electrice este cel corect (vedeți Figura 5A) și se oprește când eliberați întrerupătorul.
 - Repețiți procesul pentru funcționare Înapoi (vedeți Figura 5B). Dacă clupa electrică nu se rotește în sensul corect sau întrerupătorul ON/OFF nu comandă funcționarea mașinii, nu folosiți mașina până nu este reparată. Schimbați poziția comutatorului culisant Înainte/Înapoi

numai când întrerupătorul ON/OFF este eliberat. Lăsați clupa electrică să se oprească complet înainte de a inversa sensul de la comutatorul culisant înainte/înapoi. Aceasta va reduce riscul de deteriorare a clupele electrice.

- Apăsați și țineți întrerupătorul ON/OFF. Inspectați componentele mobile, să nu fie nealiniat, blocate, să nu producă zgomote ciudate sau să nu existe condiții neobișnuite. Eliberați întrerupătorul ON/OFF. Dacă se contactă stări neobișnuite, nu folosiți mașina până nu a fost reparată.



Figura 5A – Poziția comutatorului FORWARD (Înainte/în sens orar)



Figura 5B – Poziția comutatorului REVERSE (Înapoi/în sens antiorar)

7. Eliberați întrerupătorul ON/OFF și cu mâinile uscate scoateți bateria din mașina-unealtă.

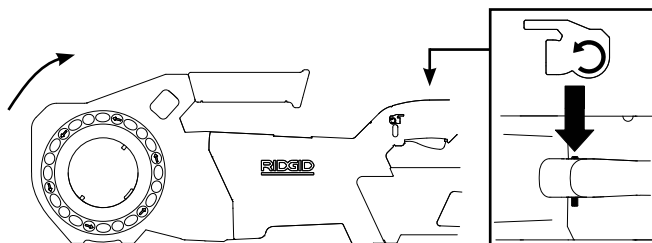
Inițializare și exploatare

⚠ AVERTIZARE

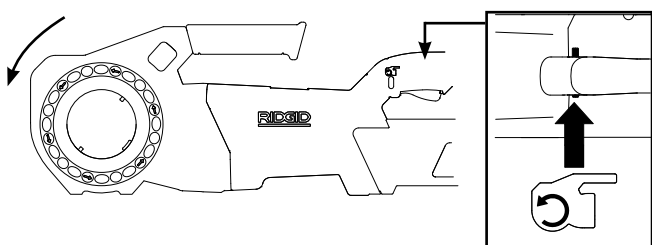

Pregătiți și exploatați clupa electrică conform acestor proceduri pentru a reduce riscul de vătămări cauzate de electrocutări, prinderi, loviri, strivire și alte cauze și pentru a ajuta prevenirea deteriorării clupele electrice.

Utilizați un dispozitiv de reazem adecvat conform acestor instrucțiuni. Dispozitivele de reazem îmbunătățesc controlul și reduc riscurile de lovire, strivire și/sau alte vătămări.

Atunci când utilizați alt dispozitiv de reazem decât brațul de reazem furnizat, dispozitivul de reazem trebuie să reacționeze împotriva carcasei transmisiei. Dispozitivele de reazem care fac contact cu carcasa motorului sau mânerul pot deteriora aceste componente sau să mărească riscul de vătămare.

Întotdeauna țineți ferm clupa electrică atunci când filetați sau retrageți capul-filieră de pe țeavă pentru a rezista la forțele

aplicate, indiferent de dispozitivul de reazem utilizat. Aceasta va reduce riscul de lovire, strivire și alte modalități de vătămare.

Nu purtați mănuși sau haine largi. Țineți mânecile și jachetele încheiate. Hainele largi pot fi prinse de piesele în rotație și să cauzeze vătămări prin strivire și lovire.

Rezemați corect țeava. Aceasta va reduce riscul de cădere, strivire a țevii și a vătămarilor grave.

Nu utilizați o clupă electrică fără un întrerupător ON/OFF și comutator culisant înainte/înapoi în stare corectă de funcționare.

Atât procesul de lucru, cât și întrerupătorul ON/OFF trebuie controlate de o singură persoană. A nu opera mai multe persoane simultan. În caz de gripare, operatorul trebuie să aibă control asupra întrerupătorului ON/OFF.

1. Verificați zona de lucru pentru:
 - Iluminare adecvată.
 - Lichide inflamabile, vapori sau pulberi care se pot aprinde. Dacă sunt prezente, nu lucrați în zonă până când nu au fost identificate sursele și remediate. Clupele electrice nu sunt proiectate anti explozie și pot cauza scântei.
 - Un loc curat, plan, stabil, uscat pentru întregul echipament și operator.
 - Bună ventilare. Nu utilizați în mod extensiv în zone mici, închise.
 2. Verificați țeava de filetat și fittingurile aferente pentru a vă asigura că este selectată clupa electrică corectă pentru lucrare. *Vezi Specificații.* Nu o folosiți pentru a fileta altceva decât piese drepte.
- Echipamente pentru alte aplicații pot fi găsite în catalogul de scule Ridge Tool catalog, online la RIDGID.com sau prin apelarea serviciului tehnic Ridge Tool Technical Service în SUA și Canada la 844-789-8665.
3. Asigurați-vă că echipamentul ce este folosit a fost corect verificat.
 4. Pregătiți țeava corect așa cum este necesar. Asigurați-vă că țeava este debitată perpendicular și debavurată. Tăierea țevii în unghi poate deteriora filierele în timpul filetării sau să cauzeze dificultăți la angajarea capului-filieră.

Montarea capetelor-filieră

5. Montarea capetelor-filieră 12-R (760 FXP 12-R), capetelor-filieră 11-R (1½" - 2") sau adaptorului (760 FXP 11-R):
 - a. Asigurați-vă că întrerupătorul ON/OFF este eliberat și bateria este scoasă din mașina-unealtă.
 - b. Rotiți inelul de antrenare în sens antiorar, în sensul săgeților, pentru a deschide mecanismul de reținere. Eliberați inelul de antrenare și vă asigurați că clupa stă în poziția deschisă (*vedeți Figura 6*).
 - c. Introduceți complet capul-filieră sau capătul canelurii adaptorului în clupa electrică, pentru a bloca automat mecanismul de reținere. Rotiți capul-filieră până când clicheții de antrenare se cuplează fix în canelură.

Capul-filieră 12-R poate fi introdus de pe oricare parte a clupei electrice.

- d. Asigurați-vă că sunt fixate capul-filieră/adaptorul.
- e. Pentru scoaterea capului-filieră, rotiți inelul de antrenare în sens antiorar, în sensul săgeților și îl țineți în poziția neblocată.



Figura 6A – Mecanism de reținere (760 FXP 12-R)



Figura 6B – Mecanism de reținere (760 FXP 11-R)

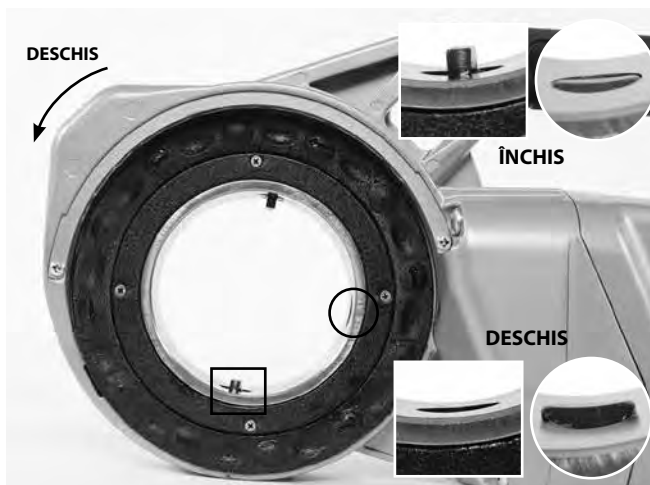

Figura 7 – Montarea adaptorului

- 6. Montarea capetelor-filieră 11-R, 1¼" și mai mici (numai 760 FXP 11-R):

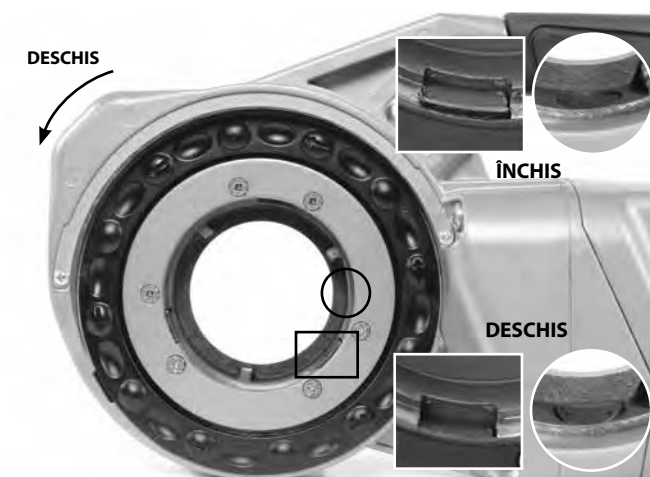
- a. Asigurați-vă că întrerupătorul ON/OFF este eliberat și bateria este scoasă din mașina-unealtă.
- b. Dacă este necesar, montați adaptorul, *consultați pasul 5*.
- c. Introduceți perpendicular capătul octogonal al capului-filieră în clupa electrică până este fixat de inelul elastic. Capetele-filieră pot fi introduse numai dinspre partea adaptorului clupe.
- d. Pentru îndepărtare, trageți capul-filieră din clupa electrică. Dacă este necesar folosiți un ciocan de plastic sau un bloc de lemn pentru a extrage prin batere capul-filieră. Nu forțați capul-filieră, în acest fel puteți deteriora mașina-unealtă.

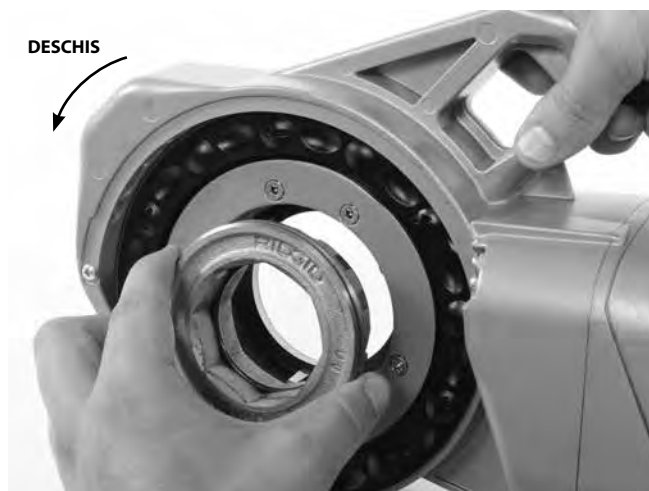

Figura 8 – Montarea 1¼" sau capetelor-filieră 11-R mai mici (numai 760 FXP 11-R)

- 7. Poziționați comutatorul culisant înainte/înapoi pentru filetul dorit pe dreapta sau stânga. *Vezi figura 9*.

- Deplasați comutatorul culisant în poziția Înainte. În acest fel se realizează filete pe dreapta când capul-filieră este introdus dinspre stânga (fața) mașinii-unelte.
- Deplasați comutatorul culisant în poziția Înapoi. În acest fel se realizează filete pe dreapta când capul-filieră este introdus dinspre dreapta (spatele) mașinii-unelte (numai pentru 760 FXP 12-R).
- Pentru filete pe stânga, inversați pozițiile comutatorului culisant Înainte/Înapoi.



Figura 9 – Comutator culisant Înainte/Înapoi/Orientarea capului-filieră

- Asigurați-vă că țeava de filetat este stabilă și asigurată pentru a preveni bascularea în timpul utilizării. Utilizați standuri de țeavă adecvate pentru a susține lungimea țevii.
- Dacă se folosește unghătorul 418, verificați nivelul uleiului de filetare RIDGID Thread Cutting Oil. Îndepărtați tava de șpan și vă asigurați că sита filtrului este curată și complet imersă în ulei. Dacă este necesar înlocuiți sau completați uleiul. Amplasați găleata gresorului 418 sub capătul țevii de filetat.

Dacă se folosește ulei Aerosol, verificați cantitatea de ulei de filetare în doze. Asigurați-vă că este suficient ulei pentru operația de filetare.

Rezistența la forțele de filetare

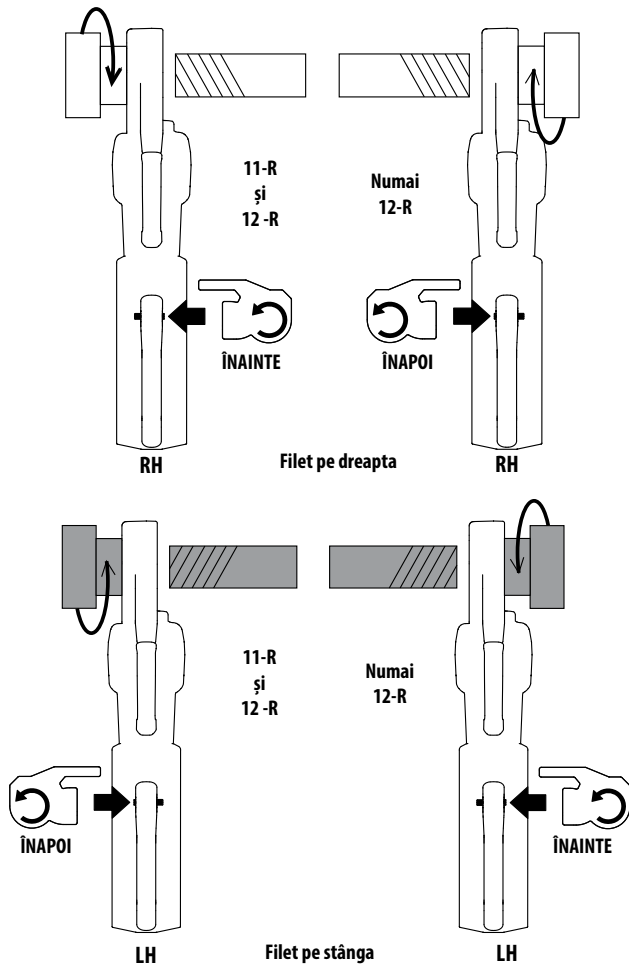
Utilizarea brațului de reazem livrat:

- Folosiți întotdeauna brațul de reazem livrat, cu excepția situațiilor când nu poate fi utilizat din cauza spațiului sau altor restricții. Brațul de reazem se prinde la țeavă și ajută la preluarea forțelor de filetare.
- Poziționați brațul de reazem pe țeavă, astfel încât capătul brațului de reazem să se alinieze cu capătul țevii și partea de sus a brațului de reazem să fie orizontală (Figura 10). În acest fel se așează corespunzător brațul de reazem pentru filetare și se previne pătrunderea uleiului de filetare în carcasa clupei electrice (Figura 11).
- Asigurați-vă că bacurile brațului de reazem sunt aliniate perpendicular și strângeți sigur mânerul brațului de reazem.



Figura 10A – Poziționarea brațului de reazem



Figura 10B – Poziționarea brațului de reazem

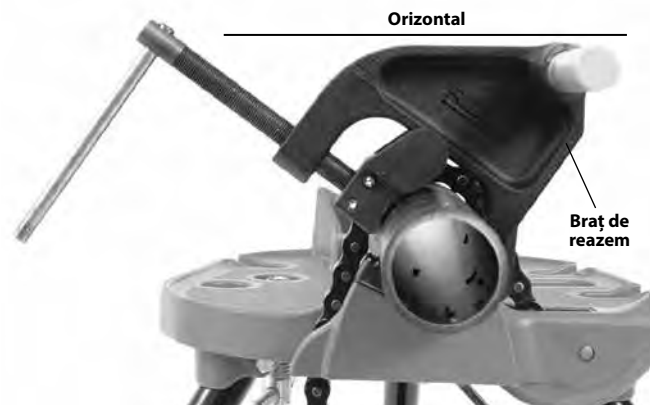

Figura 11 – Orientarea corectă a clupe electrice 760 FXP

Când brațul de reazem nu poate fi utilizat:

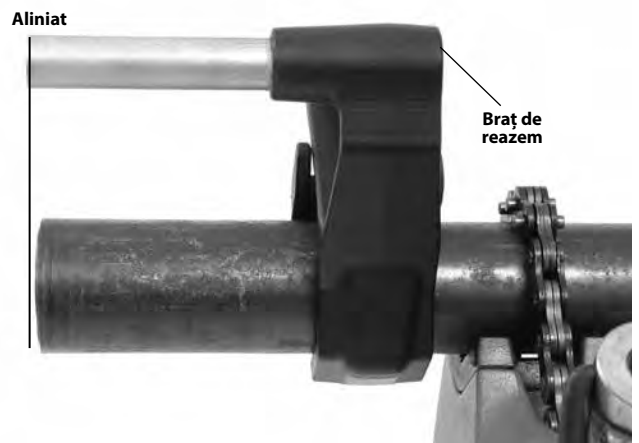
Când se filetează țevi pe șantier sau aplicații similare, brațul de reazem poate să nu fie utilizabil din cauza restricțiilor de spațiu.

- a. Dacă este posibil scoateți țeava și o filetați într-o menhină. Dacă nu se poate proceda astfel, trebuie utilizate alte dispozitive de reazem pentru a rezista la forțele de filetare, cum sunt așezarea carcasei transmisiei clupe electrice sau carcasei de aluminiu sprijinite de un element structural (de exemplu pereți, grinzi, traverse). Aceasta necesită ca țeava și elementele adiacente să poată rezista la greutatea mașinii-unelte și forțele de filetare. Poate fi necesar să se adauge reazeme temporare sau permanente pentru țevi sau elemente structurale.
- b. Pentru filetări pe dreapta, capul-filieră se va roti în sens orar (privind din față capul filierei). Forțele dezvoltate de momentul de filetare vor fi în direcția opusă sau sens antiorar. Rotirea și forța se vor inversa pentru filete pe stânga. Asigurați-vă că dispozitivul de reazem este pregătit pentru a prelua corect forța de filetare.
- c. Nu sprijiniți mânerul clupe electrice, carcasa de plastic sau bateria de elemente structurale adiacente care să reacționeze la forțele de filetare, deoarece acestea pot cauza deteriorarea clupe electrice.
- d. Țineți clupa electrică sprijinită de elementul structural și nu puneți degetele sau mâinile între clupa electrică și elementul structural. Când retrageți filiera de pe filet, țineți întotdeauna ferm acționarea pentru a rezista forțelor rezultate la ruperea șpanului de filet. Acești pași reduc riscul de lovire, strivire și alte modalități de vătămare. Întrerupătorul ON/OFF (pornit/oprit) poate fi eliberat în orice moment pentru a opri acționarea clupa electrică.

Întotdeauna țineți ferm acționarea electrică atunci când filetați sau retrageți capul-filieră de pe țeavă pentru a rezista la forțe, indiferent de dispozitivul de reazem utilizat. Aceasta va reduce riscul de lovire, strivire și alte modalități de vătămare. Întrerupătorul ON/OFF (pornit/oprit) poate fi eliberat în orice moment pentru a opri acționarea electrică.

Montarea/Demontarea bateriei

10. Cu mâinile uscate, introduceți o baterie complet încărcată în clupa electrică. Se aprind luminile de stare a mașinii-unelte. *Vezi figura 4.*

Mașina-unealtă are un zăvor pentru prinderea sigură a bateriei. Zăvorul se cuplează cu un sunet caracteristic atunci când este introdusă bateria. Confirmați-vă prin tragerea ușoară a bateriei și vă asigurați că nu se separă de mașina-unealtă.

Pentru a scoate bateria, apăsați zăvorul și glisați bateria în afara mașinii-unelte.



Figura 12 – Zăvor baterie

Filetare

11. Poziționați capul-filieră deasupra capătului țevii și reze-mați clupa electrică așa cum se indică în Secțiunea *Forțe de filetare rezistente*.
12. Simultan acționați întrerupătorul ON/OFF și împingeți spre placa de împingere sau capacul capului-filieră cu palma mâinii libere, pentru a porni filetarea (*vedeți Figura 13*). Lumina de lucru LED se aprinde când este apăsat întrerupătorul ON/OFF. Pentru aplicații care necesită adaptorul 11-R (pentru capete-filieră 1/8" până la 1 1/4"), doar apăsați pe capacul capului-filieră.

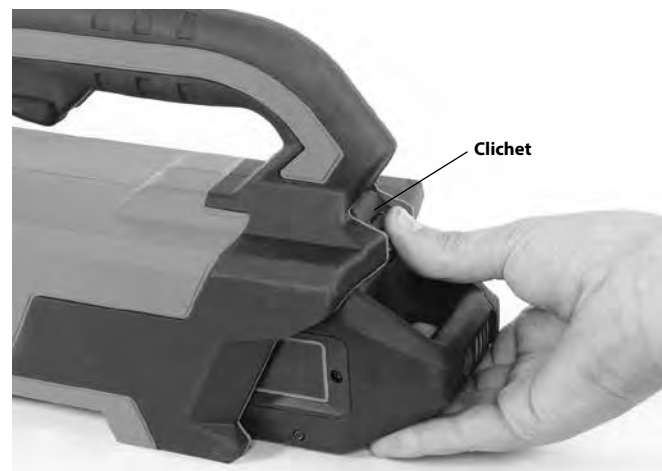

Figura 13A – Pornirea filetării prin utilizarea capacului capului-filieră



Figura 13B – Pornirea filetării prin utilizarea plăcii de împingere

Nu purtați mănuși, bijuterii sau utilizați o lavetă în timp ce împingeți – aceasta crește riscul de prindere și vătămare. Odată ce cuțitele filierei se angajează în țevă, filetele sunt tăiate pe măsură ce filierele se trag spre capătul țevii.

Întotdeauna țineți ferm mânerul clupei electrice pentru a face față la forțele de manevrare. Dispozitivele de reazem pot aluneca și astfel să lase clupa electrică să se deplaseze. Întrerupătorul ON/OFF (pornit/oprit) poate fi eliberat în orice moment pentru a opri acționarea electrică.

- Opriti împingerea pe placă sau capacul capului-filieră și aplicați din abundență ulei de filetare RIDGID Thread Cutting Oil în zona care este filetată. Aceasta va scădea momentul de filetare, va îmbunătăți calitatea filetării și crește durata de viață a filierei (vedeți Figura 14).

Clupa electrică se oprește dacă unealta se rotește rapid, depășind un unghi prestabilit. Dacă mașina-unealtă se oprește din acest motiv, îndepărtați mașina-unealtă de țevă, sprijiniți corespunzător clupa electrică conform secțiunii *Rezistența la forțele de filetare* și continuați operația.



Figura 14 – Țevă de filetat

- Clupa electrică alertează utilizatorul când capul-filieră se apropie de capătul unui filet tipic pentru majoritatea dimensiunilor/tipurilor de țevi. LED-ul inferior al luminilor de stare ale mașinii-unelte luminează verde intermitent, iar LED-ul lămpii de lucru variază intensitatea pentru a indica faptul că utilizatorul a filetat circa 8-9 ture, pe baza mărimii și semnalelor că utilizatorul trebuie să fie mai atent la zona capului-filieră, deoarece se apropie finalizarea filetelui; aceasta nu reprezintă o indicație că filetul este finalizat. Această caracteristică este utilizabilă numai la filetele 1/2" - 2" NPT; LED-ul nu se aprinde pentru filete mai mici. *Vezi figura 4.*

Clupa electrică este echipată cu lumini de lucru LED pentru îmbunătățirea vizibilității la zona capului-filieră în timpul filetării. Apăsăți întrerupătorul ON/OFF până când capătul țevii ajunge la nivel cu marginea cuțitelor-filieră și eliberați întrerupătorul. Lăsați clupa electrică să ajungă la o oprire completă.



Figura 15 – Țeava la nivel cu marginea filierelor

- Inversați comutatorul culsant înainte/înapoi și acționați întrerupătorul ON/OFF pentru a îndepărta capul-filieră de pe țeava filetată. Țineți ferm de mânerul clupei electrice pentru a opune rezistență forțelor generate la retragerea capului-filieră.

NOTĂ Schimbați poziția comutatorului culsant înainte/înapoi numai când întrerupătorul ON/OFF este eliberat. Lăsați clupa electrică să se oprească complet înainte de a inversa sensul de la comutatorul culsant. Aceasta va reduce riscul de deteriorare a clupe electrice.

- Eliberați întrerupătorul ON/OFF și îndepărtați clupa cu capul-filieră de pe țeava.
- Cu mâinile uscate, scoateți bateria din clupa electrică.
- Ștergeți uleiul și reziduurile de la filetare din capul-filieră, având grijă să nu vă tăiați în resturile sau muchiile ascuțite. Curățați orice picătură de ulei vărsată în zona de lucru.

Inspectarea filetelor

1. Îndepărtați orice rest de ulei, șpan sau reziduuri de pe filet.
2. Verificați vizual filetul. Filetele trebuie să fie netede și complete cu o formă bună. Dacă apar probleme cum ar fi ruperea spirei filetului, spire subțiri sau necircularitate a țevii, este posibil ca filetul să nu etanșeze când este asamblat. Consultați diagrama *Depanare* pentru ajutor în diagnosticarea acestor probleme.
3. Verificați dimensiunea filetului. Metoda preferată a verificării dimensiunii filetului este un calibrul inelar. Există diferite tipuri de calibre inelare și utilizarea lor poate diferi față de ce este arătat în *Figura 16*.
 - Înșurubați calibrul inel pe filet prin strângere manuală.
 - Vedeți cât iese capătul țevii filetate prin calibrul inel. Capătul țevii trebuie să fie la nivel cu suprafața laterală a calibrului plus sau minus o tură. Dacă filetul nu corespunde cu calibrul, debitați filetul, ajustați capul filieră și tăiați un nou filet. Utilizarea unui filet care nu corespunde toleranțelor corecte poate cauza scurgeri.



Figura 16 – Verificarea dimensiunii filetului

- Dacă nu este disponibil un calibr inel pentru a verifica dimensiunea filetului, este posibil să utilizați un fitting curat nou reprezentativ pentru cele care sunt folosite la lucrare, pentru calibrarea dimensiunii filetului. Pentru filete 2" și sub standard NPT, filetele trebuie astfel tăiate încât să se obțină 4 până la 5 ture de angajare prin strângere manuală cu fittingul, iar pentru filetele 2" și sub standard BSPT trebuie să fie 3 ture.

Conectare RIDGID Link App (Comunicație Wireless)

Clupa electrică RIDGID® 760 FXP include tehnologie wireless, care permite comunicarea cu telefoane smart sau tablete echipate corespunzător („aparate”) care rulează sisteme de operare iOS sau Android.

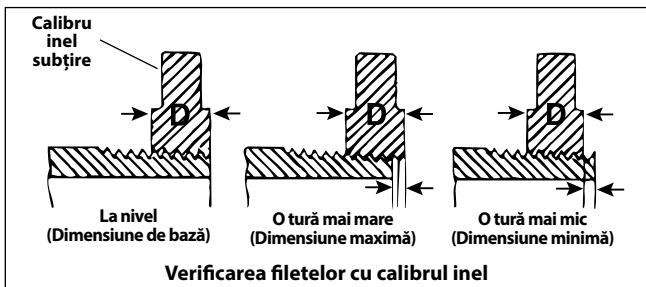
1. Descărcați aplicația corespunzătoare RIDGID® Link app pe aparatul dumneavoastră prin accesarea RIDGID.com/apps, Google Play Store sau Apple App Store.
2. După montarea bateriei sau după apăsarea întrerupătorului ON/OFF, LED-ul superior al luminilor de stare a mașii-

nii-unelte luminează albastru intermitent când este posibilă conectarea la un aparat. *Vezi figura 4.*

3. Găsiți pictograma RIDGID Link app pe aparatul dumneavoastră și lansați aplicația prin selectarea pictogramei. Prin aplicație căutați mașinile-unelte din vecinătate și selectați mașina-unealtă RIDGID dorită. Consultați instrucțiunile aparatului dumneavoastră pentru informații specifice privind conectarea prin tehnologia fără fir. Odată conectat, LED-ul superior al luminilor de stare a mașinii-unelte luminează albastru.

După asocierea inițială, majoritatea aparatelor se conectează automat la mașinile-unelte când tehnologia fără fir este activă și în raza de acțiune și dacă setările aparatului sunt configurate pentru aceasta. Clupa electrică trebuie să fie la mai puțin de 33 ft. (10 m) de aparat pentru a fi detectate. Orice obstacol între mașina-unealtă și aparat poate reduce raza de acțiune.

4. Respectați instrucțiunile aplicației pentru utilizare corespunzătoare.
5. Comunicația fără fir se dezactivează (OFF) când bateria este scoasă din mașina-unealtă.

Clupă electrică 760 FXP – alte utilizări

Acest manual cuprinde instrucțiuni specifice pentru utilizarea clupe electrice 760 FXP pentru a fileta cu diferite capete de filetare RIDGID. Când este utilizată cu alte echipamente RIDGID (cum ar fi dispozitivul de tăiere mecanică țevi RIDGID 258/258XL), urmați instrucțiunile și avertizările furnizate cu respectivul echipament RIDGID privind inițializarea și utilizarea corespunzătoare. Se recomandă operarea clupe electrice 760 FXP în regim Înapoi când se utilizează cu dispozitivul pentru tăiere mecanică țevi RIDGID 258/258XL.

LED-ul verde care indică apropierea de sfârșitul unui filet tipic se poate aprinde în timpul utilizării la alte aplicații, dar trebuie ignorat. LED-ul se stinge după aproximativ 3-4 ture suplimentare.

RIDGID nu poate furniza instrucțiuni specifice pentru orice utilizare posibilă a clupe electrice 760 FXP. Utilizatorul trebuie să evalueze scenariul de lucru specific și să folosească bunele practici și metode. Dacă există orice îndoială referitoare la aplicarea clupe electrice pentru aceste alte utilizări, nu o folosiți.

Dacă utilizați clupa electrică 760 FXP pentru alte scopuri, evaluați și pregătiți-vă cu atenție pentru lucru pe baza reglementărilor generale de mai jos. Această clupă electrică generează forțe înalte de torsiune și forțe de manipulare înalte corespunzătoare, care pot cauza vătămări prin lovire și strivire.

- Adaptorul cap de antrenare pătrat RIDGID 774 poate fi utilizat pentru adaptarea clupe electrice Model 760 FXP 12-R să antreneze un fus pătrat 15/16". Atașați sigur adaptorul pentru a evita detașarea în timpul utilizării.

- Trebuie adoptate măsuri adecvate pentru a rezista la toate forțele de manevrare (*Consultați secțiunea „Rezistența la forțele de filetare”*). Forțele pot depăși 1000 lbs (455 kg). Pot fi amplasate dispozitive de reazem pentru sprijinirea carcasei transmisiei clupei electrice 760 FXP Power Drive (*Figura 1*).
- Întotdeauna sprijiniți clupa electrică pe dispozitivul de reazem – nu puneți părți ale corpului între clupa electrică și dispozitivul de reazem.
- În timpul utilizării nu este permis să existe mișcare relativă între clupa electrică și dispozitivul de reazem.
- Asigurați-vă că aplicația (cum ar fi operarea sau acționarea unei supape) se poate roti liber, nu este gripată și se cunoaște capătul cursei. Dacă sistemul se gripează sau se rigidizează în timpul utilizării forțele de manipulare cresc subit și semnificativ sau clupa electrică se poate roti.
- Dacă se folosește pentru acționarea sau operarea unor supape sau altor echipamente, respectați toate instrucțiunile producătorului de echipamente. Nu suprasolicitați echipamentul.
- Folosiți astfel încât forțele de reacție ale clupe electrice să o împingă pe aceasta în sens opus utilizatorului.
- Întrerupătorul ON/OFF poate fi eliberat în orice moment pentru a opri clupa electrică. Asigurați-vă că sunteți în măsură să eliberați întrerupătorul ON/OFF.

Depozitare

⚠ AVERTIZARE Scoateți bateria din clupa electrică 760 FXP. Clupa electrică și bateria trebuie păstrate uscate și în spațiu interior sau bine acoperite dacă sunt păstrate la exterior. Evitați depozitarea la căldură sau frig extreme. Păstrați mașina într-o zonă închisă, ferită de accesul copiilor și al persoanelor nefamiliarizate cu clupa electrică. Mașina poate cauza vătămări grave în mâinile utilizatorilor neinstruiți. Consultați manualul bateriei/încărcătorului.

Instrucțiuni de întreținere

⚠ AVERTIZARE

Asigurați-vă că întrerupătorul ON/OFF este eliberat și bateria este scoasă din mașina-unealtă înainte de a executa întreținere sau a efectua orice reglaj.

Întrețineți mașina-unealtă conform acestor proceduri pentru a reduce riscul de vătămări prin electrocutare, prinderi sau alte cauze.

Curățare

1. După fiecare utilizare goliți șpanul de filetare din tava grosorului 418 și ștergeți orice reziduu de ulei.
2. Ștergeți orice reziduu de ulei, vaselină, șpan sau impurități de pe clupa electrică, inclusiv mânere și comenzi. Curățați mecanismul de reținere a capului-filieră.

3. Ștergeți orice reziduu de ulei, vaselină sau impuritate de pe brațul de reazem. Dacă este necesar, curățați bacurile brațului de reazem cu o perie de sârmă și lubrifiați filetul șurubului de avans cu ulei ușor. Ștergeți orice exces de ulei de pe suprafețele expuse.
4. Îndepărtați șpanul și murdăria de pe capetele filierei.

Schimbarea cuțitelor-filieră în capetele-filieră

Datorită turației de filetare, care depășește 40 rpm, se recomandă utilizarea cuțitelor-filieră rapide RIDGID High Speed la clupa electrică 760 FXP Power Drive. Utilizarea cuțitelor-filieră din aliaj poate conduce la durată de viață redusă a filierei, calitate slabă a filetului sau performanță redusă a mașinii-unelte. O varietate de cuțite-filieră este disponibilă pentru montare în capetele-filieră RIDGID 11-R sau 12-R. *Vedeți în catalog* disponibilitatea.

Scoateți cele patru șuruburi de la capac și îndepărtați placa de acoperire.

1. Scoateți cuțitele-filieră vechi de pe capul-filieră.
2. Introduceți cuțite-filieră noi în fante – numerotate spre margine. Numerele de pe cuțitele-filieră trebuie să corespundă cu cele de pe fantele capului-filieră. Întotdeauna înlocuiți setul complet de cuțite-filieră.



Figura 17 – Montarea cuțitelor-filieră în capul-filieră

3. Înlocuiți capacul și strângeți ușor cele patru șuruburi.
4. Așezați capul-filieră pe țeava deja filetată până când cuțitele-filieră încep să taie filetul. Aceste forțe opresc cuțitele-filieră spre exterior în bosajele de pe capac și setează corect dimensiunea.
5. Strângeți ferm cele patru șuruburi. Îndepărtați țeava filetată și executați o așchiere de testare.

Depanare

| SIMPTOM | CAUZE POSIBILE | REZOLVARE |
|---|--|---|
| Mașina nu funcționează. | Bateria este complet descărcată sau bateria nu mai este funcțională. Bateria nu este introdusă corect în mânerul mașinii-unele. Mașina unealtă a atins limita de supratemperatură. | Introduceți bateria complet încărcată/înlocuiți bateria. Verificați să vă asigurați că bateria este complet introdusă. Scoateți bateria și lăsați mașina-unealtă să se răcească 30 minute înainte de a încerca din nou utilizarea ei. |
| Mașina nu este capabilă să fileteze. | Mecanismul de reținere a capetelor-filieră deschis. Filieri tocite. Suprasolicitare datorită filetelor deformate sau necirculare Ulei de filetare de calitate slabă sau insuficient. Tensiune insuficientă. | Rotiți capul-filieră de la cap pentru a cupla clicheții de antrenare în canelură și a închide mecanismul de reținere. Înlocuiți filierele. Vezi mai jos posibilele cauze. Utilizați uleiurile de filetare RIDGID® Nu-Clear™, Endura-Clear™ sau Extreme Performance™ în cantitatea adecvată. Verificați nivelul de încărcare a bateriei și încărcați bateria. |
| Capul-filieră nu începe să fileteze. | Capul-filieră nu este perpendicular pe capătul țevii. Capătul țevii nu este debitat perpendicular. Filieri boante sau rupte. Mașina funcționează în sensul greșit. Set de cuțite-filieră necorespunzător în capul-filieră. | Împingeți placa de împingere (pentru 12-R sau 1½" -2" 11-R) sau capacul capului-filieră pentru a începe filetarea. Debitați capătul țevii perpendicular. Înlocuiți filierele. Verificați poziția comutatorului culisant înainte/înapoi. Aveți grijă la cuțitele-pieptene să fie așezate în afară spre bosajele capacului. Confirmați-vă că filierele sunt în poziția corectă în interiorul capului-filieră |
| Filete deformate. | Utilizată filieră incorectă. Filieri deteriorate, ciobite sau uzate. Ulei de filetare inadecvat sau insuficient. Tip incorect de cuțit-filieră pentru material. Calitate/material slab de țevă. | Folosiți numai cuțite-filieră rapide RIDGID High-Speed. Înlocuiți cuțitele-filieră. Utilizați numai uleiurile de filetare RIDGID® Nu-Clear™, Endura-Clear™ sau Extreme Performance™ în cantitatea adecvată. Selectați cuțite-filieri din oțel rapid, inoxidabil sau aliaj care sunt adecvate pentru aplicație. Utilizați țevi de calitate mai ridicată. |
| Filete necirculare sau strivite. | Grosimea peretelui țevii prea subțire. | Utilizați țevi cu grosimea peretelui conform specificației 40 sau pereți mai groși. |
| Dispozitivul de reazem se rotește în timpul filetării. | Bacurile brațului de rezemare murdare. Brațul de reazem nu este aliniat corect. Brațul de reazem nu este strâns. | Curățați cu peria de sârmă. Aliniați brațul de reazem vertical față de țevă. Strângeți șurubul de avans. |
| Filete subțiri. | Cuțitele-filieră nu sunt poziționate corect. | Așezați cuțitele-filieră în fantele corespunzătoare ale capului-filieră. |

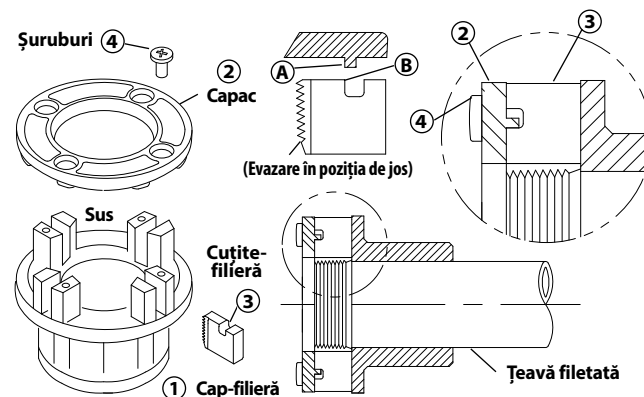
Service și reparații

⚠️ AVERTIZARE

Un service sau o reparație incorect executate pot face clupa electrică 760 FXP nesigură pentru utilizare.

„Instrucțiunile de întreținere” vor aborda majoritatea cerințelor de service ale acestei mașini. Orice problemă care nu este abordată în acest capitol trebuie rezolvată numai de un tehnician de Centru service independent autorizat RIDGID. Utilizați numai piese de schimb RIDGID.

Pentru informații privind cel mai apropiat Centru independent de service autorizat RIDGID sau orice întrebări referitoare la service sau reparații vezi secțiunea *Informații contact* în acest manual.

Ulei de filetare

Pentru informații privind utilizarea și manipularea uleiului de filetare RIDGID® Thread Cutting Oil, vedeți etichetele de pe container și Fișa datelor de securitate Safety Data Sheet (SDS). SDS este disponibil la RIDGID.com sau prin contactarea Ridge Tool Technical Service Department (Departamentul tehnic de service) la 844-789-8665 pentru SUA și Canada sau ProToolsTechService@Emerson.com.

Echipeamente opționale

⚠️ AVERTIZARE

Pentru a reduce riscul de rănire gravă, utilizați numai accesoriile proiectate special și recomandate pentru utilizare cu clupa electrică RIDGID 760 FXP, cum ar fi cele enumerate în continuare.

| Nr. model | Nr. catalog | Descriere |
|--|-------------|--|
| 760 FXP 12-R | 42600 | 770 Adaptor pentru 00-R (1/8" – 1") și 00-RB (¼" – 1") |
| | 42605 | 771 Adaptor pentru 0-R (1/8" – 1") |
| | 42610 | 772 Adaptor pentru 11-R (1/8" – 1¼") |
| | 42615 | 773 Adaptor pentru 111-R (1/8" – 1¼") |
| | 42620 | 774 Adaptor cap de antrenare pătrat 15/16" |
| 760 FXP 11-R | 39187 | Inel de înclchetare |
| 760 FXP 11-R și 760 FXP 12-R | 45928 | 692 Braț de reazem |
| | 74463 | Cutie pentru transport |
| | 10883 | 418 Ungător cu 1 Gallon ulei Nu-Clear |
| | 22088 | Ulei de filetare aerosol de performanță extremă |
| | 16703 | 425 1/8" – 2½" Menghină TRISTAND |
| | 36273 | 460-6 1/8" – 6" Menghină TRISTAND |

Pachete baterii și adaptoare

| Nr. catalog | Descriere |
|-------------|-------------------------------|
| 70788 | RB-FXP40 4.0Ah Li-Baterie Ion |
| 70793 | RB-FXP80 8.0Ah Baterie Li-Ion |

Dezafectare

Componentele acestor scule conțin materiale valoroase și pot fi reciclate. Există companii specializate în reciclare care pot avea reprezentanțe locale. Dezafecți componentele în conformitate cu toate reglementările în vigoare. Pentru informații suplimentare contactați autoritățile locale de gestionare a deșeurilor.

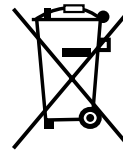

Pentru țările CE Nu eliminați echipamentele electrice împreună cu deșeurile menajere!

În conformitate cu Directiva Europeană 2012/19/UE privind deșeurile de echipamente electrice și electronice, și implementarea acesteia în legislația națională, echipamentele electrice care nu mai pot fi folosite trebuie colectate și reciclate într-un mod nepoluant.

Compatibilitate electromagnetică (EMC)

Termenul de compatibilitate electromagnetică înseamnă capacitatea unui produs de a funcționa fără probleme într-un mediu unde sunt prezente radiații și descărcări electromagnetice și electrostatice, și fără a cauza interferențe electromagnetice altor echipamente.

NOTĂ

Aceste mașini-unelte sunt conforme cu toate standardele EMC aplicabile. Totuși, posibilitatea ca acesta să cauzeze interferențe în alte dispozitive nu poate fi exclusă. Toate standardele referitoare la EMC care au fost aplicate la testare sunt menționate în documentul tehnic al mașinii-unelte.

Motoros hajtóegység

760 FXP motoros hajtóegység



⚠ FIGYELMEZTETÉS!

A berendezés használata előtt figyelmesen olvassa el ezt az útmutatót. A figyelmeztetések és utasítások meg nem értése és be nem tartása áramütést, tüzet és/vagy súlyos sérülést okozhat

760 FXP motoros hajtóegység

Jegyezze fel és őrizze meg alább a sorozatszámot, melyet az adattáblán talál meg.

| | |
|-------------|--|
| Sorozatszám | |
|-------------|--|

Tartalomjegyzék

| | |
|--|---------------------------|
| Biztonsági szimbólumok | 275 |
| A szerszámgepekre vonatkozó általános biztonsági figyelmeztetések* | 275 |
| A munkaterület biztonsága | 275 |
| Elektromos biztonság..... | 275 |
| Személyes biztonság | 276 |
| A szerszámgép használata és karbantartása | 276 |
| Az akkumulátor használata és karbantartása..... | 276 |
| Szerviz..... | 277 |
| Különleges biztonsági információk | 277 |
| A motoros hajtóegység biztonsága | 277 |
| A RIDGID kapcsolattartási információi | 278 |
| Ismertetés | 278 |
| Műszaki adatok | 279 |
| Alapfelszereltség | 280 |
| Használat előtti ellenőrzés | 280 |
| Beállítás és üzemeltetés | 281 |
| Menetvágó fejek felszerelése | 281 |
| Menetvágási erők ellentartása | 283 |
| Az akkumulátor beszerelése/eltávolítása..... | 284 |
| Menetvágás | 284 |
| Menetek ellenőrzése..... | 286 |
| RIDGID Link alkalmazás csatlakoztatása (vezeték nélküli kommunikáció) | 286 |
| 760 FXP motoros hajtóegység – egyéb alkalmazások | 286 |
| Tárolás | 287 |
| Karbantartási útmutató | 287 |
| Tisztítás | 287 |
| Menetvágók cseréje a menetvágófejekben | 287 |
| Hibaelhárítás..... | 288 |
| Szerviz és javítás | 289 |
| Menetmetsző olaj | 289 |
| Opcionális felszereltség | 289 |
| Ártalmatlanítás | 289 |
| Elektromágneses kompatibilitás (EMC) | 289 |
| FCC/ICES nyilatkozat | A hátsó borító belsejében |
| EU nyilatkozat | A hátsó borító belsejében |
| Örökgarancia | Hátsó borító |

*Eredeti használati utasítás fordítása

Biztonsági szimbólumok

Az üzemeltetési útmutatóban és a terméken szereplő biztonsági szimbólumok és jelzőszavak fontos biztonsági információk közlésére szolgálnak. Ez a rész ezen szimbólumok és jelzőszavak megértését segíti.



Ez a biztonsági figyelmeztető szimbólum. A szimbólum a lehetséges személyi sérülés kockázatára hívja fel a figyelmet. Az esetleges sérülések vagy halál elkerülésének érdekében tartsa be a szimbólumot követő biztonsági üzeneteket.

⚠ VESZÉLY

A VESZÉLY szó olyan kockázatos helyzetet jelöl, melyet ha nem kerülnek el, halállal vagy komoly sérülésekkel jár.

⚠ FIGYELMEZTETÉS

A FIGYELMEZTETÉS szó olyan kockázatos helyzetet jelöl, melyet ha nem kerülnek el, halállal, vagy komoly sérülésekkel járhat.

⚠ VIGYÁZAT

A VIGYÁZAT szó olyan kockázatos helyzetet jelöl, mely kisebb, mérsékelt sérülésekkel járhat.

MEGJEGYZÉS

A MEGJEGYZÉS szó a vagyontárgyak védelmével kapcsolatos információkat jelöli.



Ez a szimbólum azt jelenti, hogy figyelmesen olvassa el az üzemeltetési útmutatót a készülék használata előtt. A kezelési útmutató fontos információkat tartalmaz a készülék biztonságos és megfelelő használatával kapcsolatban.



Ez a szimbólum azt jelenti, hogy a megsérülések elkerülésének érdekében mindig viseljen oldalárnyékolóval ellátott védőszemüveget vagy szemvédőt, amikor kezeli vagy használja a készüléket.



E szimbólum arra figyelmeztet, hogy a fogaskerekek és egyéb forgó részek becsíphetik az ujjakat, kezeket, ruházatot és egyébeket, és zúzódásokat okozhatnak.



Ez a szimbólum áramütés kockázatát jelöli.



Ez a szimbólum a gép felborulásának veszélyét jelzi, ami ütési vagy zúzódási sérülést okozhat.



Ez a szimbólum azt jelzi, hogy a gép működtetése során ne viseljen kesztyűt, csökkentendő a beakadás veszélyét.



Ez a szimbólum a menetvágó erőknél ellentartó, az ellenőrzést javító és az ütések, zúzódások és/vagy egyéb sérülések kockázatát csökkentő kiegészítő eszközt jelenti.



Ez a szimbólum azt jelzi, hogy a jelzett berendezés súlya meghaladja az 55 lbs (25 kg) értéket. Legyen óvatos a felemelésekor vagy mozgásakor, hogy csökkentse a sérülések kockázatát.

A szerszámgépekre vonatkozó általános biztonsági figyelmeztetések*

⚠ FIGYELMEZTETÉS

A szerszámgéphez tartozó összes biztonsági figyelmeztetést, útmutatót, ábrát és előírást el kell olvasni. Az alábbi útmutató figyelmen kívül hagyása áramütést, tüzet és/vagy súlyos sérülést eredményezhet.

MINDEN FIGYELMEZTETÉST ÉS UTASÍTÁST ŐRIZZEN MEG A KÉSŐBBIEKRE!

A figyelmeztetéseken a „szerszámgép” kifejezés az Ön hálózati áramforrásról működő (vezetékes) vagy akkumulátoros működésű (vezeték nélküli) szerszámgépére vonatkozik.

A munkaterület biztonsága

- **A munkakörnyezetet tartsa tisztán, és biztosítsa a megfelelő megvilágítást.** A zsúfolt vagy sötét helyek vonzzák a baleseteket.
- **Ne működtesse a szerszámgépeket robbanásveszélyes környezetben, például gyúlékony folyadékok, gázok vagy por jelenlétében.** A szerszámgépek szikrái begyűjtik a porokat és gőzöket.

- **A szerszámgép működtetése során tartsa távol a gyermekeket és az ott tartózkodókat.** Figyelmen kívül hagyása esetén elvesztheti ellenőrzését a készülék fölött.

Elektromos biztonság

- **A szerszámgép dugaszának illeszkednie kell az aljzatba. Semmilyen módon ne módosítsa a dugaszt. Földelt szerszámgéppel ne használjon csatlakozóadaptert.** Az átalakítás nélküli dugók és a hozzájuk illő aljzatok használata csökkenti az áramütés veszélyét.
- **Kerülje a testelt vagy földelt felületek, például csövek, fűtőtestek, tűzhelyek és hűtők érintését.** Ezekben az esetekben, ha az Ön teste testelt vagy földelt, nagyobb az áramütés veszélye.
- **Óvja a szerszámgépeket az eső vagy nedvesség hatásától.** A gépbe jutó víz növeli az áramütés kockázatát.
- **A csatlakozózsínort kíméletesen használja. Soha ne hordozza, húzza vagy áramtalanítsa a szerszámgépet a zsínort fogva, illetve húzva. Óvja a zsínort a melegtől, olajtól, élektől és mozgó alkatrészeketől.** A sérült, ill. beakadt vezeték megnöveli az áramütés kockázatát.

* A jelen kézikönyv elektromos gépekre vonatkozó általános biztonsági figyelmeztetések c. fejezetében leírt szöveg az előírásoknak megfelelően az UL/CSA /EN 62841-1 kiadású szabvány szó szerinti kivonata. E fejezet számos különböző típusú szerszámgéphez tartalmaz általános biztonsági gyakorlatokat. Nem mindegyik óvintézkedés vonatkozik mindegyik szerszámmra; egyes leírt óvintézkedések esetleg erre a szerszámmra nem vonatkoznak.

- **Ha a szerszámgépet a szabadban használja, kültéri használatra szolgáló hosszabbítószinórt alkalmazzon.** A kültéri használatra engedélyezett hosszabbító használata csökkenti az áramütés veszélyét.
- **Ha a szerszámgépet feltétlenül nedves helyen kell használni, akkor földzárlati megszakítóval (GFCI) védett tápot alkalmazzon.** A hibaáram-védőkapcsoló használatával csökkenthető az áramütés kockázata.
- **Ha a szerszámgépet feltétlenül nedves helyen kell használni, akkor hibaáram-védőkapcsolóval (RCD) védett tápot alkalmazzon.** A hibaáram-védőkapcsoló használatával csökkenthető az áramütés kockázata.
- **Minden esetben ajánlott, hogy a szerszám betáplálásába legfeljebb 30 mA-es hibaáram-védőkapcsolót iktassanak be.**

Személyes biztonság

- **Legyen elővigyázatos, figyeljen oda a munkára, és megfontoltan használja a szerszámgépet. Ne használja az elektromos szerszámot fáradtan vagy gyógyszer, alkohol illetve kábítószer hatása alatt.** A szerszámgépek működése során egy pillanatnyi figyelmetlenség is súlyos személyi sérülést okozhat.
- **Használjon személyi védőfelszerelést. Mindig viseljen szemvédőt.** A körülményeknek megfelelő védőfelszerelés, például porszűrő maszk, csúszásmentes biztonsági lábbeli, védősisak vagy fülvédő használatával csökkenthető a személyi sérülés kockázata.
- **Akadályozza meg a véletlen beindítást. Mielőtt a szerszámgépet az áramforráshoz és/vagy akkuhoz csatlakoztatná, felvenné, ill. szállítaná, mindig ellenőrizze, hogy a kapcsoló OFF (Ki) állásban van-e.** Ha a szerszámgépeket úgy szállítja, hogy ujjja a kapcsolón van, ill. bekapcsolt kapcsolójú szerszámgépet köt be a hálózatba, az minden esetben balesetveszélyes.
- **Távolítson el minden beállítókulcsot a szerszámgép bekapcsolása előtt.** Ha a szerszámgép egy forgó alkatrészén rajta marad egy kulcs, az személyi sérüléshez vezethet.
- **Ne végezzen munkát veszélyesen kinyújtózott helyzetben. Mindig stabilan álljon, és ügyeljen az egyensúlyára.** Így váratlan helyzetben könnyebben megőrizheti uralmát a szerszámgép fölött.
- **Legyen megfelelő az öltözeke. Ne viseljen laza ruhát vagy ékszert. Tartsa távol a mozgó alkatrészekről a haját, ruháját és kesztyűjét.** A laza ruházatot, ékszereket vagy hosszú hajat bekapathatják a mozgó alkatrészek.
- **Ha csatlakoztathatók porelszívó és -gyűjtő berendezések, akkor gondoskodjon ezek megfelelő csatlakoztatásáról és használatáról.** Porgyűjtés alkalmazásával csökkenthető a porral kapcsolatos veszélyek.
- **Ne hagyja, hogy a gyakori szerszámhasználat adta tájékozottság elbizakodottságra, ill. a szerszámok**

biztonsági elveinek figyelmen kívül hagyására adjon okot. Az óvatlanság miatt a másodperc törtrésze alatt súlyos személyi sérülés keletkezhet.

A szerszámgép használata és karbantartása

- **Ne erőltesse túl a szerszámgépet. Mindig a feladatnak megfelelő szerszámgépet használja.** A megfelelő szer számmal jobban, biztonságosabban végezhető el a munka, és a készülék a tervezett sebességgel fog működni.
- **Ne használja az elektromos szerszámot, ha az a kapcsolóval nem kapcsolható BE vagy KI.** A kapcsoló segítségével nem vezérelhető szerszámgép veszélyes, és javításra szorul.
- **Mielőtt bármilyen beállítást végezne, kiegészítőt cserélne, vagy eltenné a szerszámgépet, húzza ki annak dugaszát az elektromos aljzatból, illetve válassza le róla az akkumulátort (ha az leválasztható).** Az ilyen megelőző biztonsági intézkedésekkel csökkenthető a szerszámgép véletlen beindításának veszélye.
- **A használaton kívüli elektromos szerszámot gyermekek elől elzárt helyen kell tárolni. Ne engedje, hogy olyan személy használja a gépet, aki nem ismeri jól azt vagy a jelen útmutatót.** Gyakorlatlan felhasználó kezében a szerszámgépek veszélyesek lehetnek.
- **Tartsa karban a szerszámgépeket és tartozékait. Ellenőrizze, jól igazodnak-e a mozgó alkatrészek, semmi sem akadályozza-e a mozgásukat, nincsenek-e eltörve az egyes alkatrészek, és ellenőrizzen minden olyan további körülményt, amely befolyásolhatja a szerszámgép működését. A sérült szerszámgépet javíttassa meg, mielőtt használná.** Sok baleset a nem megfelelően karbantartott szerszámgépek okoznak.
- **A vágóeszközöket tartsa élesen és tisztán.** A megfelelően karbantartott, éles vágóélű vágóeszközök kisebb valószínűséggel akadnak el, és könnyebb velük dolgozni.
- **A szerszámgépet, a kiegészítőket, a betétkéseket stb. a jelen használati útmutatónak megfelelően használja, figyelembe véve a munkakörülményeket és az elvégzendő munka jellegét.** A szerszámgépnek a tervezettől eltérő alkalmazása veszélyes helyzetet eredményezhet.
- **A fogantyúkat tartsa szárazon, tisztán, valamint olaj- és zsírmentesen.** Ha a fogantyúk, ill. a megfogófelületek csúszósak, akkor a használat nem lehet biztonságos, és váratlan helyzetekben megszűnhet a szerszám feletti uralom.

Az akkumulátor használata és karbantartása

- **Kizárólag a gyártó jóváhagyásával rendelkező töltőt használja.** Adott típusú akkumulátorhoz tervezett töltő tűzveszélyt okozhat, ha más típusú akkumulátorhoz használják.
- **A szerszámgépeket csak a kifejezetten hozzájuk tervezett akkumulátorral használja.** Bármilyen más akkumulátor használata sérülést vagy tüzet okozhat.

- Amikor nem használja az akkumulátort, akkor tartsa azt távol olyan fémtárgyaktól, mint az iratkapcsok, érmék, kulcsok, szegek, csavarok vagy más kisméretű fémtárgyak, amelyek összeköthetik a két érintkezőt. Az akkumulátor érintkezőinek rövidre zárása égést vagy tüzet okozhat.
- Helytelen kezelés esetén folyadék folyhat ki az akkumulátorból; kerülje az érintkezést a folyadékkal. Ha véletlenül mégis érintkezésbe kerülne a folyadékkal, mossa le vízzel. Ha a folyadék szembe kerül, forduljon orvoshoz. Az akkumulátorból kifolyt folyadék irritációt és égési sérülést okozhat.
- Sérült, ill. átalakított akkumulátort és szerszámot tilos használni. A sérült, ill. átalakított akkumulátorok kiszámíthatatlanul viselkedhetnek, ami tüzet, robbanást, ill. személyi sérülést okozhat.
- Az akkumulátort és a szerszámgépet ne tegye ki tűznek, ill. túl magas hőmérsékletnek. A tűz, ill. a 265 °F (130 °C) feletti hőmérséklet ugyanis robbanást okozhat.
- Minden töltési útmutatást be kell tartani. Az akkumulátorokat és a szerszámgépet nem szabad az útmutatóban megadott tartományon kívüli hőmérsékleten tölteni. Nem megfelelő, ill. az előírt tartományon kívül eső hőmérsékleten történő töltés esetén az akkumulátor károsodhat, és a tűzveszély is fokozódik.

Szerviz

- A szerszám gép javítását bízza képzett javító szakemberre, akinek az eredetivel azonos cserealkatrészeket kell használnia. Ezzel biztosítható a szerszám gép biztonságának fenntartása.
- Soha ne javítsa a sérült akkumulátorokat. Az akkumulátorokat kizárólag a gyártó vagy arra felhatalmazott szervizszolgáltatók szervizelhetik.

Különleges biztonsági információk

▲ FIGYELMEZTETÉS

Ez a rész kizárólag a jelen szerszám gépre vonatkozó biztonsági információkat tartalmaz. Az áramütés vagy és egyéb súlyos sérülések kockázatának csökkentése érdekében a RIDGID 760 motoros hajtóegység használata előtt figyelmesen olvassa el ezeket az információkat.

MINDEN FIGYELMEZTETÉST ÉS UTASÍTÁST ŐRIZZEN MEG A KÉSŐBBIEKRE!

Az útmutatót a géppel együtt tárolja, hogy az mindig elérhető legyen a kezelő számára.

A motoros hajtóegység biztonsága

- Mindig használja a szerszámhoz mellékelt támasztó eszközt. Ha működés közben kicsúszik a kezéből az irányítás, az személyi sérülést okozhat.

- A szerszám használata közben tartsa begombolva öltözékét és annak ujjait. Ne nyúljon át a szerszámon vagy a csövön. A ruházatot ugyanis ekkor a cső vagy a szerszám becsípheti.
- A munkafolyamat felügyeletét és a szerszám működtetését kizárólag egy ember felügyelheti. Amennyiben több ember vesz részt a folyamatban, az véletlenszerű működtetéshez és személyi sérüléshez vezethet.
- A padló mindig legyen száraz és csúszós anyagoktól, például olajtól mentes. A csúszós padló vonzza a baleseteket.
- A szerszám működtetése közben ne viseljen kesztyűt. Ne nyúljon át a szerszámon vagy a csövön. A kesztyűt a cső vagy a szerszám becsípheti.
- Menetvágáskor, ill. a menetvágó fej csőről való eltávolításakor a kítámasztó eszköz használatától függetlenül mindig erősen tartsa a motoros hajtóegységet, ellentartva a menetvágási erőknél. Ezzel csökkenthető az ütögetés, zúzódás és/vagy egyéb sérülések veszélye.
- A jelen gép biztonságos használatára vonatkozó útmutatásokat be kell tartani. Ne használja egyéb célokra pl: furatok elkészítésére vagy csőről forgatására. Az ettől eltérő használat vagy a gép más alkalmazáshoz való módosítása fokozhatja a súlyos sérülés kockázatát.
- Ne használja a motoros hajtóegységet, ha az BE/KI kapcsoló hibás. E kapcsoló biztonsági eszköz, mellyel – a kapcsoló elengedésével – a motor leállítható.
- Tompa, ill. sérült menetvágót használni tilos. Az éles vágószerszámok kisebb nyomtatékot igényelnek, és velük a motoros hajtóegység irányítása is könnyebb.
- A fogantyúkat tartsa szárazon, tisztán, valamint olaj- és zsírmentesen. Így jobban kezelheti a gépet.
- Csak RIDGID menetvágófejeket használjon a RIDGID 760 EXP motoros hajtóegységhez. Előfordulhat, hogy más fejek nem illeszkednek megfelelően a meghajtóba, ami növeli a berendezés károsodásának és a személyi sérülések kockázatát.
- A RIDGID® motoros hajtóegység működtetése előtt el kell olvasni és meg kell érteni az alábbiakat:
 - A jelen kezelési útmutatót
 - Az akku/töltő útmutatóját
 - A szerszámmal együtt használt egyéb berendezések útmutatóit vagy egyéb dokumentációit.
 Ha nem tartja be az összes figyelmeztetést és útmutatást, az anyagi kárhoz, illetve súlyos személyi sérüléshez vezethet.

A RIDGID kapcsolattartási információi

Ha kérdései vannak ezzel a RIDGID® termékkel kapcsolatban:

- Lépjen kapcsolatba a helyi RIDGID-forgalmazóval.
- Látogasson el a RIDGID.com címre, és keresse meg az Ön esetében illetékes RIDGID kapcsolattartási pontot.
- Forduljon a Ridge Tool műszaki szolgáltatási részlegéhez az ProToolsTechService@Emerson.com címen, illetve az USA-ban és Kanadában a 844-789-8665 számon.

Ismertetés

The RIDGID® Model 760 FXP motoros hajtóegység egy akkumulátoros elektromos szerszám, ami csövek menetvágásához szolgáltat meghajtást. AZ Előremeneti és Hátrameneti forgás az előre/hátra tolókapcsolóval választható ki, míg a BE/KI kapcsolás pillanatkapcsolóval lehetséges.

A motoros hajtóegység RIDGID 11-R (Model 760 FXP 11-R) és 12-R (Model 760 FXP 12-R) menetvágófejeket használ (a szerszám konfigurációjától függően) 1/8 – 2-hüvelykes csövekhez. A Model 760 FXP 11-R verzió esetében egy adapter szükséges az 1/8 – 1 1/4-hüvelykes méretekhez. Ezt az adaptert és az 1 1/2" – 2" méreteket a 11-R esetében valamint az összes 12-R menetvágófejet a Model 760 FXP 12-R esetében gyorsrögzítő mechanizmus tartja a motoros hajtóegységben. Más menetvágófejek, mint például az OO-R, adapterekkel használhatók. **Mivel a menetvágó fordulatszáma meghaladja a 40/perc értéket, RIDGID High Speed menetvágók és Nu-Clear™, Endura-Clear™ vagy Extreme Performance™ olajok használata ajánlott a 760 FXP motoros hajtóegységhez.**

A szerszám állapot lámpák jelzik a vonatkozó vezeték nélküli csatlakozási állapotot, a helyes menetlétrehozás közeledő végét, az akkumulátor állapotát és a szerszám hibaállapotát. A menetvágófej körüli munkalámpák a BE/KI kapcsoló megnyomásakor kapcsolnak be, hogy megvilágítsák a munkaterületet.

A motoros hajtóegység okostelefonok és táblagépek kapcsolódását lehetővé tévő vezeték nélküli technológiát tartalmaz. A részletekhez, lásd a "RIDGID Link alkalmazás csatlakoztatása (vezeték nélküli kommunikáció)" részt.

A 760 FXP 12-R motoros hajtóegység a RIDGID 258/258XL csövgő meghajtására, valamint egyéb alkalmazásokhoz is használható, (lásd "Egyéb felhasználások").

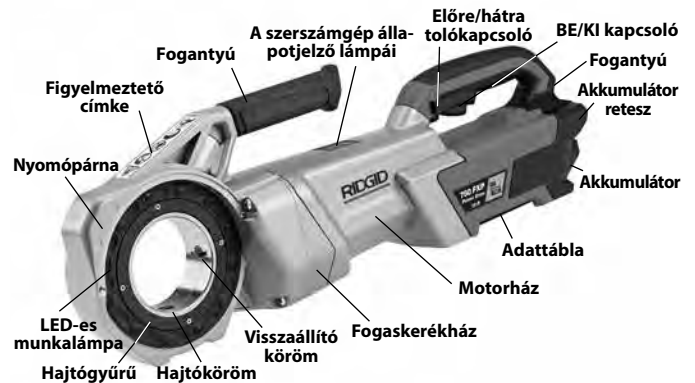

1. ábra – 760 FXP motoros hajtóegység

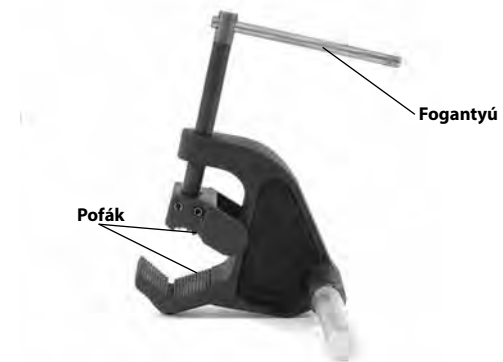

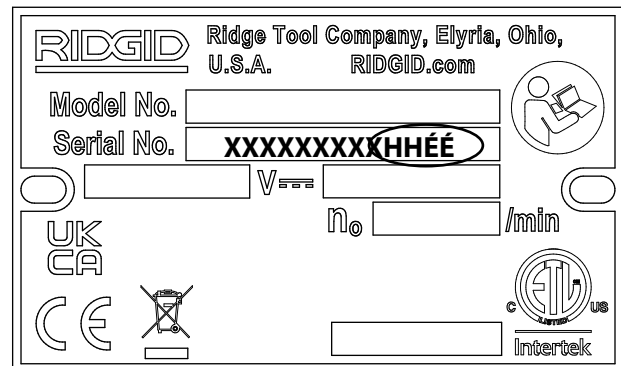

2. ábra – 692 kitámasztó kar

A 760 FXP motoros hajtóegység adattáblája az akkumulátorsínen, a fogantyú alatt található. A sorozatszám utolsó 4 számjegye mutatja a gyártás hónapját és évét (HHÉÉ).



3. ábra – A gép sorozatszáma

| | Ikron | Villogó fény | Egyenletes fény | Jelentés |
|--|---|---|-----------------|---|
|  |  | Kék | | RIDGID Link alkalmazás csatlakoztatása lehetséges. |
| | | | Kék (30s) | RIDGID Link alkalmazás kapcsolat létrehozva. |
| |  | Zöld | | A menet végéhez közeledik ½" - 2" NPT esetén. A felhasználónak különös figyelmet kell fordítania a menetvágó fej területére, mert közeleg a menet vége. A LED-es munkalámpa fényereje is megváltozik. |
| | | Sárga | | Az akkumulátor töltöttsége alacsony és csak korlátozott számú menet maradt, mielőtt az akkumulátort tölteni kell (csak körülbelül 3 2-hüvelykes menet vagy 4-5 1-hüvelykes menet a maradék töltöttséggel). |
| | | Sárga Piros | | Az akkumulátor töltöttsége alacsony és a gép nem működik. Töltsé fel az akkumulátort/helyezzen be teljesen feltöltött akkumulátort. |
| | | | Sárga | Karbantartás szükséges. <i>Tanulmányozza a RIDGID Link alkalmazást további információkért.</i> |
| | | Piros | | A gép leállt, mert egy esemény meghaladja a használható korlátokat (például áramerősség, hőmérséklet vagy stabilitás). Ellenőrizze a megfelelő beállítást, és folytassa a használatot. <i>Tanulmányozza a RIDGID Link alkalmazást további információkért.</i> |
| | | | Piros | A gép meghibásodott, és nem fog működni. Távolítsa el az akkumulátort, és hagyja pihenni a gépet, majd helyezze vissza az akkumulátort. Ha a fény továbbra is világít, akkor szervizeltesse a gépet. <i>Tanulmányozza a RIDGID Link alkalmazást további információkért.</i> |
| | | Lila | | Készüléksoftver frissítése folyamatban, frissítés közben a szerszám nem használható. <i>Tanulmányozza a RIDGID Link alkalmazást további információkért.</i> |
| Lila Piros | | A belső vezérlőprogram frissítése megszakadt és nem fejeződött be, a gép nem használható. Folytassa, és fejezze be a frissítést az alkalmazás utasításai szerint. | | |

4. ábra – A szerszám gép állapotjelző lámpái

Műszaki adatok

Csőmenetvágó

képeség.....Cső: ½" - 2" (3 - 50 mm)

Csavar: ¼" - 1" (6 - 25 mm) 00-RB
menetvágófejjelModel.....**760 FXP-11-R** **760 FXP 12-R**Menetvágófej- 11-R menetvágófej 12-R menetvágófej
tartás Rögzítő mechanizmus Rögzítő mechanizmus
(1 ½ - 2 hüvelyk)
Rugógyűrű
(½ - 1 ¼ hüvelyk)Menetvágó
típusa Nagy fordulatszámú szerszámok javasoltak[#]Olajtípus RIDGID Nu-Clear™, Endura-Clear™ vagy
Extreme Performance™ menetmetsző
folyadék használata javasolt[#]Adapter ½" - 1¼" menetvágó- Nem szükséges
fejekhez

Balmenetes

menetek..... Igen, megfelelő menetvágófejjel

692 számú..... támasztókar

Betáplálás..... RIDGID RB-FXPXX akkumulátor
(lásd az opcionális tartozékok részét)

Motor típusa Kefe nélküli egyenáramú motor

Teljesítmény 1080 W

Feszültség 54V DC névleges

Áramerősség 20 A

Üzemi fordulatszám
(ford./perc) 42/perc, terhelés nélkülKezelőszervek..... Előre/hátra tolokapszoló és BE/KI
pillanatkapszoló

Hajtófej..... Alumínium öntvény, folyamatos kenésű

Üzemi
hőmérséklet..... -4°F - 140°F (-20°C - 60°C)Tárolási
hőmérséklet..... -4°F - 140°F (-20°C - 60°C)

Vezeték nélküli kapcsolat

Hatótávolság..... 33 láb (10 m) Max.

Méretetek..... 27.8" x 5.2" x 9.1"
(706 mm x 132 mm x 231 mm)

Súly (akkumulátor/tartozékok nélkül) 24.0 lb (10,9 kg)

Hangnyomásszint
(L_{PA})* 82.6 dB(A), K=3

Hangteljesítményszint
(L_{WA})* 91.1 dB(A), K=3

Rezgés* <2,5m/s², K=1,5

Öntvény menetvágók vagy helytelen olajtípusok (beleértve RIDGID Dark™) használata csökkentheti a menetvágó élettartamát, rossz menetminőséget vagy csökkent gépteljesítményt okozhat.

* A hang- és rezgésmérések az EN 62481-1 szabvány szerinti szabványosított vizsgálatnak megfelelően történtek.
- A rezgésszintek az egyéb szerszámokkal történő összehasonlításra, valamint az expozíció előzetes felmérésére alkalmazhatók.
- A hang- és rezgés kibocsátás az Ön elhelyezkedésétől, valamint a szerszámok konkrét felhasználásától függően változó lehet.
- Mindegyik alkalmazáshoz külön kell kiértékelni a napi zaj- és rezgés expozíciós szinteket, és szükség esetén meg kell hozni a megfelelő biztonsági intézkedéseket. Az expozíciós szintek kiértékelésénél azt az időt is figyelembe kell venni, amikor a szerszám ki van kapcsolva és nincs használatban. Ez az idő jelentősen csökkentheti a teljes munkaidőre eső expozíciós szintet.

Alapfelszereltség

A szerszám gépek katalógusszámaihoz adott tartozékokról részletekért lásd a RIDGID katalógust.

MEGJEGYZÉS A megfelelő anyagok és telepítési, csatlakoztatási és alakadási módszerek megválasztása a rendszer tervezőjének és/vagy telepítőjének felelőssége. A nem megfelelően megválasztott anyagok vagy módszerek rendszerhibát okozhatnak.

A rozsdamentes acél és más korrózióálló anyagok a telepítés, csatlakoztatás és alakadás során szennyeződhetnek. Ez a szennyeződés korróziót okozhat, ami idő előtti meghibásodáshoz vezethet. Minden telepítési munkát megkísérlése előtt gondosan elemezni kell az adott üzemi feltételekhez megfelelő anyagokat és módszereket, beleértve a vegyszereket és a hőmérsékletet is.

Használat előtti ellenőrzés

▲ FIGYELMEZTETÉS



Minden használat előtt vegye szemügyre a 760 FXP sorozatú motoros hajtóegységet, és hárítson el minden problémát az elektromos áramütésből, zúzások sérülésből és egyéb okokból származó komoly sérülések, illetve a motoros hajtóegység megsérülésének elkerülése érdekében.

1. Győződjön meg arról, hogy a BE/KI kapcsoló ki van engedve, és távolítsa el az akkumulátort a gépből.

2. Tisztítsa le minden olajat, zsírt és egyéb szennyeződést a hajtóegységről és a kitémasztó eszközeiről (a fogókarokról és a kezelőszervekről is). Ez megkönnyíti a szemrevételezés ellenőrzést, egyben megakadályozza, hogy a gép vagy egyik kezelőeleme kicsússzon a kezéből.

3. Vizsgálja meg a motoros hajtóegységet és a kitémasztókart az alábbi szempontokból:

- Megfelelő összeszereltség, karbantartottság és hiánytalanság.
- Sérült, nem megfelelően illeszkedő, ill. összeakadó alkatrészek.
- A kapcsolók helyes működése (1. ábra).
- A támasztókar befogó fogai tiszták és jó állapotúak. A fogak drótkéfével tisztíthatók.
- A figyelmeztető címke megléte és olvashatósága (1. ábra).
- A biztonságos és normál működést akadályozó egyéb körülmények.

Ha bármilyen problémát talál, annak kijavításáig ne használja a motoros hajtóegységet, ill. a kitémasztó eszközt.

4. Ellenőrizze, hogy a menetvágók vágóélei nem kopottak vagy deformálódtak-e, ill. nem láthatók-e forgácsok vagy egyéb problémák. A tompa vagy sérült vágószerszámok növelik a munkához szükséges erőt, rossz minőségű meneteket eredményeznek, és fokozzák a sérülésveszélyt.

5. Minden egyéb használatban levő berendezést is a hozzájuk tartozó útmutatások szerint ellenőrizzen és tartson karban, mert csak így működnek megfelelően.

6. A *Beállítási és üzemeltetési útmutató* szerint ellenőrizze, hogy a motoros hajtóegység megfelelően működik-e.

- Mozdítsa Előre állásba az Előre/Hátra tolókapcsolót. Nyomja meg, és engedje el a BE/KI kapcsolót. Győződjön meg arról, hogy a motoros hajtóegység a helyes irányban forog (lásd 5A ábra) és a kapcsoló elengedésekor megáll.
- Ismétlje meg az eljárást a Hátrameneti működésre vonatkozóan is (lásd 5B ábra). Ha a motoros hajtóegység nem a megfelelő irányba forog, vagy a BE/KI kapcsoló nem szabályozza a gép működését, akkor ne használja azt, amíg ki nem javították a hibát.

Csak akkor módosítsa az Előre/Hátra kapcsoló elhelyezkedését, amikor el van engedve a BE/KI kapcsoló. Mielőtt a forgásirányt az Előre/Hátra tolókapcsolóval megváltoztatná, hagyja teljesen leállni a motoros hajtóegységet. Így csökkenthető a hajtóegység sérülésének veszélye.

- Nyomja meg, és tartsa nyomva a BE/KI kapcsolót. Vizsgálja meg a mozgórészeket, hogy jól vannak-e beigazítva, nem szorulnak-e, nem adnak-e ki furcsa hangot, és nem tapasztalható-e bármi szokatlan. Engedje el a BE/KI kapcsolót. Amennyiben bármilyen szokatlan viselkedést tapasztal, ne használja a gépet, amíg a hibát ki nem javították.

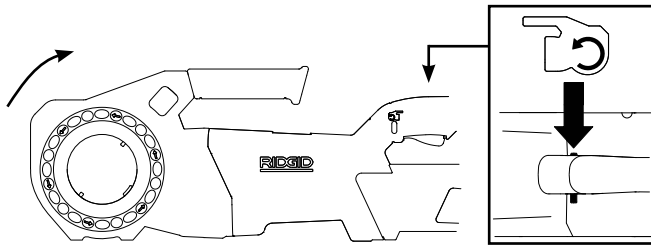

5A ábra – ELŐRE (az óramutató járásával egyező) kapcsolóhelyzet

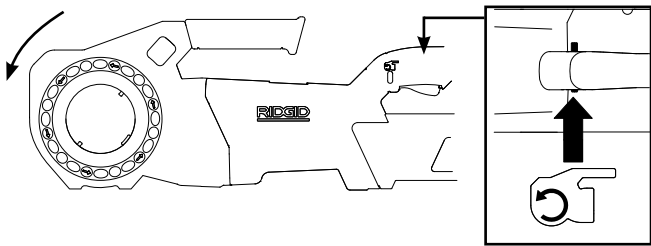

5B ábra – HÁTRA (az óramutató járásával ellentétes) kapcsolóhelyzet

7. Engedje el a BE/KI kapcsolót, és száraz kézzel távolítsa el az akkumulátort a gépről.

Beállítás és üzemeltetés

⚠ FIGYELMEZTETÉS



A motoros hajtóegység beállítását és üzemeltetését a jelen eljárásrend szerint végezze. Így csökkenthető az áramütésből, elakadásból, ütődésből, zúzásból és egyéb okból bekövetkező sérülés veszélye, és jobban megakadályozható a motoros hajtóegység károsodása.

Megfelelő, a jelen útmutatóban megadott kitámasztó eszközt kell használni. A kitámasztó eszközök elősegítik az uralom megőrzését, valamint az ütéses, zúzásos és/vagy egyéb sérülések megakadályozását.

Ha a kitámasztó kartól eltérő kitámasztó eszközt használ, akkor annak a hajtóháza kell átvinnie az erőt. A motorházhoz vagy a fogantyúhoz érő kitámasztó eszközök károsíthatják ezeket az alkatrészeket vagy növelhetik a sérülések kockázatát.

Menetvágáskor vagy a menetvágó fej csőről történő eltávolításakor a kitámasztó eszköz használatától függetlenül mindig erősen tartsa a motoros hajtóegységet, ellentartva a menetvágási erőknek. Ezzel csökkenthető az ütéses, zúzásos és/vagy egyéb sérülések veszélye.

Ne viseljen kesztyűt és laza ruházatot. A köpenyt és a ruhájukat mindig tartsa begombolva. A laza ruházat beakadhat a mozgó részegységekbe, amely zúzódasos vagy ütés okozta sérüléseket eredményezhet.

Megfelelően támassza alá a csövet. Így csökkenthető a cső leesésének, ill. a megbotlásnak és a súlyos sérülésnek a veszélye.

Ne használja a motoros hajtóegységet helyesen működő BE/KI kapcsoló és Előre/Hátra tolókapcsoló nélkül.

A munkafolyamatot és a BE/KI kapcsolót ugyanaz a személy irányítsa. Egynél több személy nem működtetheti a rendszert. A kezelőnek beakadás esetére ellenőrzése alatt kell tartania a BE/KI kapcsolót.

1. Ellenőrizze, hogy a munkaterületen:
 - Megfelelő megvilágítás.
 - Található-e a közelben gyúlékony folyadék, gőz vagy por, mely könnyen lángra lobbanhat. Ha ilyenek megtalálhatók a területen, ne dolgozzon a helyszínen, míg az eredetüket nem azonosította, és a problémát nem hártotta el. A motoros hajtóeszközök nem robbanásbiztosak, így szikraképződést okozhatnak.
 - Van-e tiszta, vízszintes, stabil, száraz hely a felszerelés és a kezelő számára.
 - Megfelelő-e a szellőzés. Ne használja hosszú ideig kisméretű, zárt területen.
2. Ellenőrizze a megmunkálandó csövet és a hozzá tartozó csatlakozásokat. Ellenőrizze, hogy a kiválasztott motoros hajtóegység megfelel-e a munkához. *Lásd a Műszaki adatok c. részt.* Kizárólag egyenes munkadarabokra készítsen menetet.

Más alkalmazásokhoz megfelelő felszerelést a Ridge Tool katalógusban, az interneten a RIDGID.com címen, ill. az USA-ban és Kanadában a Ridge Tool műszaki szolgáltatási részlegénél, az 844-789-8665 telefonszámon találhat

3. Győződjön meg arról, hogy az alkalmazandó berendezést megfelelően ellenőrizték-e.
4. Az előírásoknak megfelelően készítse elő a csövet. A csövet derékszögben kell levágni, és sorjamentesíteni kell. A ferdén levágott cső menetvágáskor károsíthatja a vágószerszámokat, ill. nehezzé teheti a menetvágó fejek felhelyezését.

Menetvágó fejek felszerelése

5. 12-R menetvágófejek (760 FXP 12-R), 11-R (1½" - 2") menetvágófejek vagy (760 FXP 11-R) adapter felszerelése:
 - a. Győződjön meg arról, hogy a BE/KI kapcsoló ki van engedve, és az akkumulátor el van távolítva a gépről.
 - b. Forgassa az óramutató járásával ellentétesen, a nyílak irányban a Hajtógyűrűt a rögzítő mechanizmus kioldásához. Oldja ki a hajtógyűrűt, és győződjön meg arról, hogy a hajtás a nyitott helyzetben marad (lásd 6. ábra).
 - c. Helyezze be teljesen a menetvágófejet vagy adapterborda-véget a motoros hajtóegységbe a rögzítő mechanizmus automatikus zárásához. Forgassa a menetvágófejet, amíg a hajtókörmök biztosan a bordába illeszkednek. A 12-R menetvágófej a motoros hajtóegység bármely oldaláról behelyezhető.
 - d. Győződjön meg a fej/adapter biztos rögzüléséről.
 - e. A fej eltávolításához, forgassa a hajtógyűrűt az óramutató járásával ellentétesen a nyílak irányában, és tartsa a nyitott helyzetben.

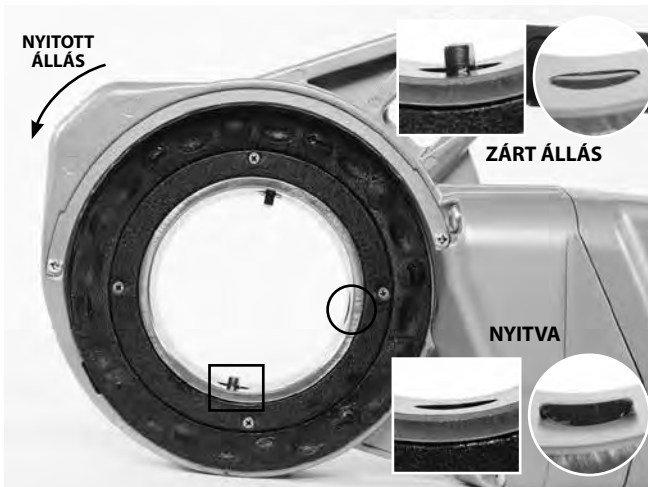

6A ábra – Rögzítő mechanizmus (760 FXP 12-R)

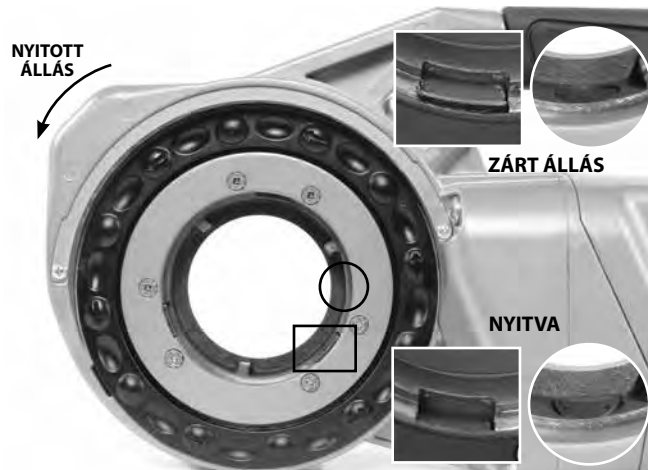

6B ábra – Rögzítő mechanizmus (760 FXP 11-R)

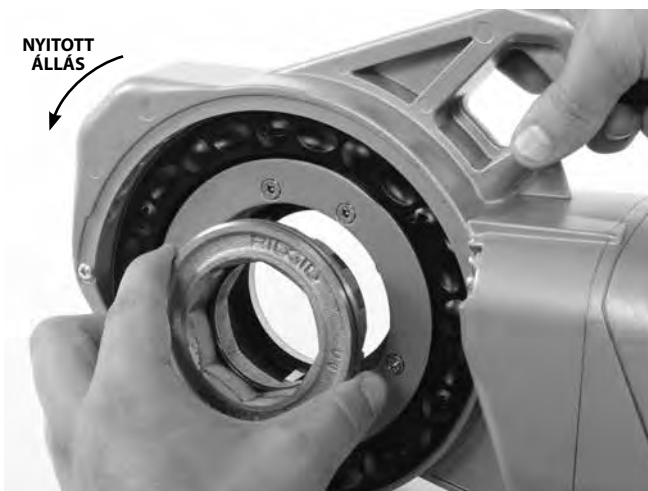

7. ábra – Adapter felszerelése

6. 11-R menetvágófejek beszerelése, 1¼" és kisebb (csak 760 FXP 11-R):
- Győződjön meg arról, hogy a BE/KI kapcsoló ki van engedve, és az akkumulátor el van távolítva a gépről.

- Ha szükséges, szerelje be az adaptert, lásd 5. lépés.
- Merőlegesen helyezze a menetvágófej nyolcszögű végét a motoros hajtóegységbe, amíg a rugós gyűrű nem biztosítja azt. A menetvágófejek csak a gép adapter felőli oldaláról helyezhetők be.
- Az eltávolításhoz húzza ki a menetvágó fejet a motoros hajtóegységből. Szükség esetén puha kalapáccsal, ill. fadarabbal ütögesse ki a menetvágó fejet. Ne üssön rá erősen a menetvágó fejre, ez ugyanis károsíthatja a szerszámot.



8. ábra – 1¼" vagy kisebb 11-R menetvágófejek (csak 760 FXP 11-R) beszerelése

7. Helyezze a motoros hajtóegység Előre/Hátra tolókapcsolóját a kívánt jobb- vagy balmenetes helyzetbe. Lásd 9. ábra.
- Mozdítsa a tolókapcsolót az Előremeneti forgási irányba. Ez jobbmenetet fog készíteni, amikor a gép bal oldaláról (előlről) helyezi be a menetvágót.
 - Helyezze Hátramenet helyzetbe a tolókapcsolót. Ez jobbmenetet fog létrehozni, amikor a gép jobb oldaláról (hátról) helyezi be a menetvágót (csak 760 FXP 12-R).
 - Balmenet esetén, fordítsa meg az Előre/Hátrameneti tolókapcsoló helyzeteket.

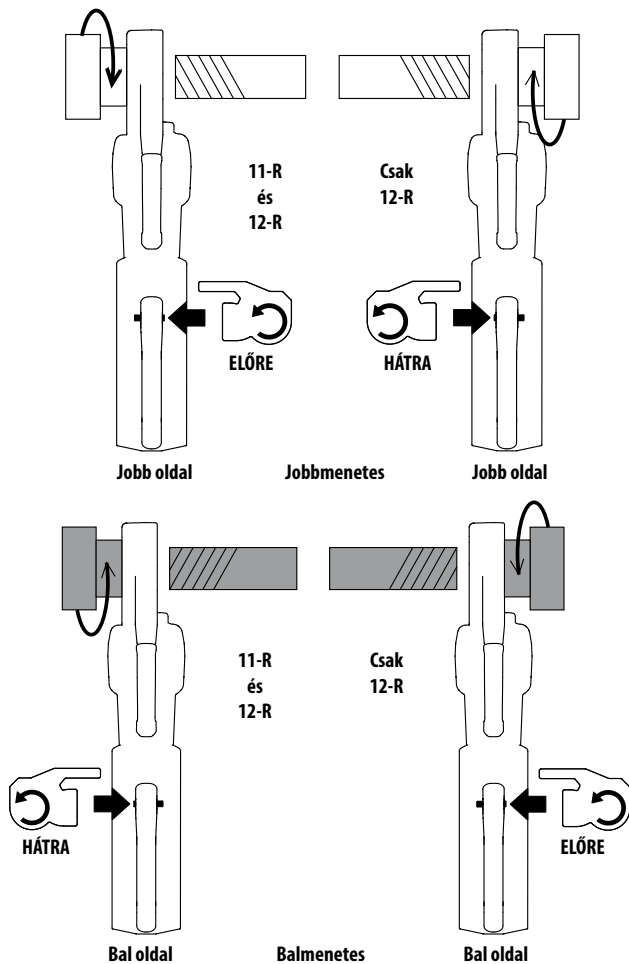

9. ábra – Előre/Hátrameneti tolókapcsoló/menetvágófej tájolás

- A megmunkálandó csőnek stabilan, a használat közben történő felborulás ellen védett állapotban kell lennie. A cső teljes hosszát támassza alá megfelelő csőállványokkal.
- Ha 418 olajozót használ, akkor ellenőrizze a RIDGID menetmetsző olaj szintjét. Vegye ki a forgácstálcát, és ellenőrizze, hogy a szűrőszita tiszta-e, és teljesen bemelegül-e az olajba. Szükség szerint cseréljen, ill. töltsön utána olajat. Helyezze a 418 olajozó vödört a megmunkálandó csővége alá.

Ha aeroszolos olajat használ, akkor ellenőrizze a menetmetsző olaj mennyiségét a palackokban. Győződjön meg arról, hogy elegendő olaj áll rendelkezésre a menetmetsző művelethez.

Menetvágási erők ellentartása

A rendelkezésre álló kitámasztó kar használata.

- Ha csak helyhiány vagy egyéb kényszerítő ok miatt ez lehetetlen, mindig használja a mellékelt támasztó kart. A támasztó kar a csőre rögzülve segít ellenállni a menetmetsző erőknek.

- Helyezze a támasztó kart a csőre úgy, hogy a támasztó kar vége egy vonalban essen a cső végével és a támasztó kar teteje vízszintes legyen (10. ábra). Így a kitámasztó kar megfelelő pozícióba kerül a menetvágáshoz, és megakadályozza, hogy a menetvágó olaj a motoros hajtóegység házába jusson (11. ábra).
- Ellenőrizze, hogy a kitámasztó kar pófái merőlegesen illeszkednek-e a csőhöz. Szilárdan húzza meg a kitámasztó kar fogantyúját.



10A ábra – A kitámasztó kar elhelyezése

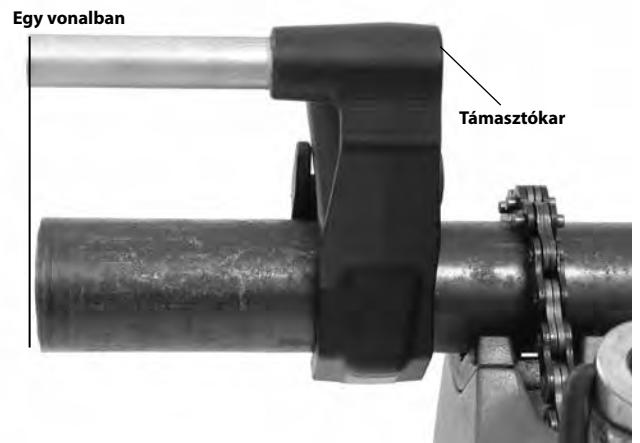

10B ábra – A kitámasztó kar elhelyezése



11. ábra – A 760 FXP motoros hajtóegység helyes tájolása

Amikor nem használható a kitémasztó kar

Amikor helyben kell menetet vágni a csőre vagy hasonló esetekben előfordulhat, hogy helyhiány miatt nem használható a kitémasztó kar.

- Ha lehetséges, távolítsa el a csövet, és satuban végezze el a menetvágást. Ha ez nem tehető meg, akkor egyéb támasztó eszközöket kell használni, hogy ellen tartson a menetvágó erőknél, például egy szomszédos szerkezeti elemhez (például falak, gerendák, földem) nyomhatja a motoros hajtóegység alumínium házát. Ennek előfeltétele, hogy a cső és a környezet egyaránt képes legyen megtartani a szerszám súlyát, valamint a menetvágó erőket. Szükség lehet ideiglenes vagy végleges támaszok vagy szerkezeti elemek hozzáadására.
- Jobbmenet készítése esetén a menetvágó fej az óramutató irányába forog (a menetvágó fej homlokfelületére nézve). A menetvágás nyomatekából adódó erők így a másik, azaz az óramutatóval ellentétes irányba hatnak. Balmenet készítésekor a forgásirány és az erő is ellentétes. A kitémasztó eszközt mindig úgy kell beállítani, hogy megfelelően elnyelje a menetvágási erőt.
- Ne támassza szerkezeti elemekhez a motoros hajtóegység fogantyúját, a műanyag házat vagy az akkumulátort a menetvágó erők elnyeléséhez, mert ez károsíthatja a gépet.
- Tartsa a motoros hajtóegységet a szerkezeti elemen, és ne tegye ujjait vagy kezét ezek közé. Amikor a menetvágó fejek kifelé haladnak a menetből, mindig tartsa erősen a motoros hajtóegységet, hogy ellen tudjon tartani a menet vágásakor keletkezett forgácsok többségéből származó erőknek. Ezek a lépések csökkentik az ütési, zúzások és/vagy egyéb sérülések veszélyét. Az ON/OFF (BE/KI) kapcsoló elengedésével a motoros hajtóegység bármikor kikapcsolható.

Menetvágáskor, ill. a menetvágó fej csőről való eltávolításakor a kitémasztó eszköz használatától függetlenül mindig erősen tartsa a motoros hajtóegységet, ellentartva a erőknek. Ezzel csökkenthető az ütési, zúzások és/vagy egyéb sérülések veszélye. Az ON/OFF (BE/KI) kapcsoló elengedésével a motoros hajtóegység bármikor kikapcsolható.

Az akkumulátor beszerelése/eltávolítása

- Száraz kézzel helyezzen egy teljesen feltöltött akkumulátort az elektromos hajtóegységbe. A szerszámállapot lámpák világítanak. *Lásd 4. ábra.*

A szerszám egy retesszel rendelkezik az akkumulátor biztos rögzítéséhez. A retesz hallhatóan rögzül az akkumulátor behelyezésekor. Az akkumulátort kissé meghúzza ellenőrizze, és győződjön meg arról, hogy az nem válik le a gépről.

Az akkumulátor eltávolításához, nyomja meg a reteszt, és csúszta ki az akkumulátort a gépből.



12. ábra – Akkumulátorretesz

Menetvágás

- A menetvágó fejet helyezze fel a csőre, és támassza ki a motoros hajtóegységet a *Menetvágási erők ellentartása* című fejezetben leírtak szerint.
- Egyszerre működtesse a BE/KI kapcsolót, és nyomja a nyomópárnát vagy a menetvágófej fedőlapját a tenyerével a menetvágás elkezdéséhez (*lásd 13. ábra*). A LED-es munkalámpa világít, amikor meg van nyomva a BE/KI kapcsoló. A 11-R adaptert (1/8" - 1 1/4" szerszámfejekhez) igénylő alkalmazások esetén csak a menetvágófej fedőlapját nyomja.



13A ábra – A menetvágás elkezdése a menetvágófej fedőlapjának használatával



13B ábra – Menetvágás kezdése a nyomópárna használatával

A nyomás során ne viseljen kesztyűt, ékszert, ill. kendőt, ez ugyanis fokozza a beakadás és sérülés veszélyét. Ha a menetvágó szerszám belekapott a csőbe, a menetek vágása magától megtörténik: a szerszám saját magát húzza rá a cső végére.

A fogókarra ható erők ellentartásához mindig fogja erősen a motoros hajtóegység fogókarját. A kitámasztó eszközök megcsúszhatnak, és emiatt a motoros hajtóegység elmozdulhat. Az ON/OFF (BE/KI) kapcsoló elengedésével a motoros hajtóegység bármikor kikapcsolható.

13. Hagyja abba a nyomópárna vagy a menetvágófej fedőlapjának nyomását, és vigyen bőséges mennyiségű RIDGID menetmetsző olajat a menetvágási területre. Ezzel lecsökkenthető a menetvágás nyomatéka, javítható a menet minősége, és megnövelhető a menetvágó szerszám élettartama (lásd 14. ábra).

A motoros hajtóegység leáll, ha a szerszám gyorsan, egy előre meghatározott szöget túllépve forog. Ha a gép ilyen okból leáll, akkor távolítsa el a gépet a csőről, támassza meg megfelelően a motoros hajtóegységet a *Menetvágási erők ellentartása* résznek megfelelően, és folytassa a műveletet.



14. ábra – Menetvágás csőre

14. A motoros hajtóegység figyelmezteti a használóját, amikor a fej a legtöbb méretű/típusú csőre jellemző menet végéhez közeledik. A szerszámállapot-jelző lámpák alsó LED-je zölden villog és a LED-es munkaláma intenzitása változik, hogy jelezze, a felhasználó körülbelül 8-9 fordulatnyi menetet vágott a méret alapján, és jelzi a felhasználónak, hogy figyeljen a menetvágófej területre, mert közeledik a menetvágás befejezése, ez nem jelenti azt, hogy a menet teljes. Ez a funkció csak 1/2" - 2" NPT menetekhez használható. A LED kisebb menetek esetén nem világít. *Lásd 4. ábra.*

A motoros hajtóegység LED-es munkalámpákkal rendelkezik a menetvágófej terület menetvágás közbeni láthatóságának javítása érdekében. Nyomja a BE/KI kapcsolót, amíg a cső vége egyvonalba kerül a menetvágók szélével, és engedje el a kapcsolót. Várjon, amíg a motoros hajtóegység teljesen nem áll le.



15. ábra – A cső a menetvágók szélével egy síkban van

15. Fordítsa meg az Előre/Hátramenet tolókapcsoló helyzetét, és működtesse a BE/KI kapcsolót, hogy eltávolítsa a menetvágófejet a menetes csőről. A fogókarra ható erők ellentartása érdekében mindig fogja erősen a motoros hajtóegység fogantyúját, amikor visszahajtja a menetvágófejet.

MEGJEGYZÉS Csak akkor módosítsa az Előre/Hátra kapcsoló elhelyezkedését, amikor el van engedve a BE/KI kapcsoló. Mielőtt a forgásirányt a tolókapcsolóval megváltoztatná, hagyja teljesen leállni a motoros hajtóegységet. Így csökkenthető a hajtóegység sérülésének veszélye.

16. Engedje el a BE/KI kapcsolót, és vegye le a motoros hajtóegységet, valamint a menetvágó fejet a csőről.
17. Száraz kézzel, távolítsa el az akkumulátort a motoros hajtóegységről.
18. Törölje ki az olajat és a törmeléket a menetekből és a menetvágó fejből. Ügyeljen rá, hogy ne vágja meg magát az éles törmelékkel, ill. az éles szélékkel. A munkaterületről tisztítsa ki minden olajkiömlést.

Menetek ellenőrzése

1. A menetről tisztítson le minden olajat, forgácsot és törmelékét.
2. Szemrevételezze a menetet. A meneteknek simának, folyamatosnak, megfelelő alakúnak kell lenniük. Ha menetszakadás, elvékonyodott menetek, körköröségi hiba vagy hasonló problémák láthatók, akkor előfordulhat, hogy a menet nem tömit megfelelően. Ezen problémák diagnosztizálásával kapcsolatban, tanulmányozza a *Hibakeresési táblázat*ot.
3. Ellenőrizze a menet méretét. A menet méretét legkedvezőbb gyűrűs idomszerrel ellenőrizni. Különböző típusú gyűrűs idomszerek léteznek: ezek használata eltérhet a *16. ábrán láthatótól*.
 - Kézzel csavarozza rá a gyűrűs idomszert a menetre.
 - Figyelje meg, hogy a csővég mennyire nyúlik túl a gyűrűs idomszeren. A cső végének legfeljebb egy fordulatnyi eltéréssel egy síkba kell esnie az idomszer oldalával. Ha a menet idomszeres vizsgálatának eredménye nem kielégítő, akkor vágja le a menetet, állítsa be a menetvágó fejet, és vágjon új menetet. Az a menet, amelynek idomszeres vizsgálata nem ad kielégítő eredményt, szivárgást okozhat.

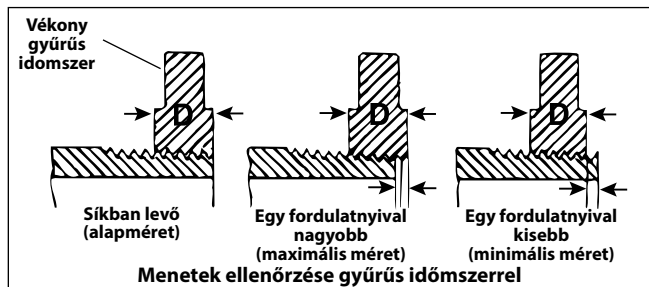

16. ábra – A menet méretének ellenőrzése

- Ha a menet méretének ellenőrzésére nem áll rendelkezésre gyűrűs idomszer, akkor a menet mérete a majdan ténylegesen használandóval megegyező, új, tiszta csőcsatlakozóval is ellenőrizhető. 2-hüvelykes és annál kisebb NPT menetek esetén a menetet olyan hosszban kell kivágni, hogy a csőcsatlakozó kézzel történő felcsavarásakor 4-5 menet összekapcsolódjon. 2-hüvelykes és BSPT menetek alatt ez az érték 3 menet.

RIDGID Link alkalmazás csatlakoztatása (vezeték nélküli kommunikáció)

A RIDGID® 760 FXP motoros hajtóegység vezeték nélküli technológiát tartalmaz, amely megfelelően felkészített iOS és Android operációs rendszert használó okostelefonokkal vagy táblagépekkel ("eszközök") történő kommunikációt tesz lehetővé.

1. Töltse le a készülékére a megfelelő RIDGID® Link alkalmazást a RIDGID.com/apps oldal felkeresésével vagy a Google Play áruházból, ill. az Apple App Store-ból.

2. Az akkumulátor beszerelését vagy a BE/KI kapcsoló megnyomását követően, a szerszámlámpa felső LED-je kéken villog, amikor eszközhöz lehet csatlakozni. *Lásd 4. ábra.*
 3. Keresse meg a RIDGID Link alkalmazás ikonját a készüléken, és az ikon kiválasztásával indítsa el az alkalmazást. Az alkalmazáson keresztül, keressen közeli szerszámokat, és válassza ki a kívánt RIDGID gépet. A vezeték nélküli technológiával végzett csatlakoztatásról pontosabb információért lásd a készülék útmutatóját. Ha csatlakozott, akkor a szerszámlámpa felső LED-je kéken világít.
- A kezdeti párosítást követően a legtöbb készülék automatikusan csatlakozik a szerszámokhoz, ha a vezeték nélküli technológia aktív, a készülék hatótávolságban van, és a beállításait ennek megfelelően adták meg. A motoros hajtóegységnek 33 lábnál közelebb kell lennie. (10 m) távolságnál közelebb kell lenniük a készülékhez ahhoz, hogy észlelhetők legyenek. Ha a szerszám és a készülék között bármilyen akadály van, az csökkentheti a hatótávot.
4. Kövesse az alkalmazás által adott útmutatásokat.
 5. A vezeték nélküli kommunikáció kikapcsol, amikor eltávolítja az akkumulátort a gépből.

760 FXP motoros hajtóegység – egyéb alkalmazások

A jelen kézikönyv a 760 FXP motoros hajtóegység különböző RIDGID menetvágó fejekkel együtt történő alkalmazásáról tartalmaz konkrét információkat. Egyéb RIDGID berendezésekkel (pl. a RIDGID 258/258XL csővágó géppel) együtt történő használat esetén be kell tartani az adott RIDGID berendezéshez mellékelt útmutatókat és figyelmeztetéseket is a megfelelő konfigurációra és használatra vonatkozóan. A RIDGID 258/258XL csővágó használatakor az 760 FXP motoros hajtóegység Hátrameneti irányban történő működtetése ajánlott.

A zöld LED-et, amely azt jelzi, hogy a felhasználó a jellemző menet végéhez közeledik, más alkalmazásokban figyelmen kívül kell hagyni. A LED körülbelül 3-4 további fordulatot követően kikapcsol.

A RIDGID nem adhat konkrét útmutatásokat a 760 FXP motoros hajtóegység minden elképzelhető felhasználására. A felhasználó kötelessége elemezni a konkrét feladat forgatókönyvét és alkalmazni a megfelelő munkavégzési gyakorlatot, ill. módszereket. Ha bármilyen kétség merül fel arról, hogy ez a motoros hajtóegység használható lenne ezekre az eltérő célokra, akkor ne használja azt.

Ha a 760 FXP sorozatú motoros hajtóegységet eltérő célokra használja, akkor az alábbi általános irányelvek segítségével gondosan értékelje ki a helyzetet és készüljön fel a munkavégzésre. A motoros hajtóegység nagy nyomatékot ad le ezért a fogantyúján ébredő erők is nagyok, ez pedig ütéses, zúzós sérüléseket okozhat.

- A RIDGID 774 négyzetes hajtás adapter beiktatásával a Model 760 FXP 12-R motoros hajtóegység 1⁵/₁₆" méretű négyzetes

befogóvá alakítható. Az adaptert szilárdan kell rögzíteni, hogy a használat során ne mozdulhasson el.

- Megfelelő módszert kell kidolgozni a fogantyún ébredő összes erő ellentartására (lásd a *Menetvágási erők ellentartása* részt). Az erők meghaladhatják az 1000 lbs (455 kg) értéket is. A 760 FXP motoros hajtóegység hajtóházához kitémasztó eszközök helyezhetők (1. ábra).
- A motoros hajtóegységet mindig tartsa a kitémasztó eszközhöz támasztva: semmilyen testrészét ne tegye a motoros hajtóegység és a kitémasztó eszköz közé.
- Használat közben a motoros hajtóegység és a kitémasztó eszköz nem mozdulhat el egymáshoz képest.
- Ügyeljen rá, hogy az alkalmazás (pl. szelep működtetése) szabadon forogjon, ne legyen elakadva, és a véghelyzetek ismertek legyenek. Ha a rendszer elakad, ill. felkeményedik használat közben, akkor a fogantyún ébredő erők hirtelen jelentősen megnőnek, ill. a motoros hajtóegység elfordulhat.
- Ha szelepet vagy más rendszert működtet a motoros hajtóegységgel, akkor az adott rendszer gyártójának útmutatásait is be kell tartani. Ne terhelje túl a rendszert.
- Úgy használja a motoros hajtóegységet, hogy a reakcióerő a felhasználótól elfelé hasson.
- A BE/KI kapcsoló elengedésével a motoros hajtóegység bármikor kikapcsolható. Mindig képesnek kell lennie a BE/KI kapcsoló felengedésére.

Tárolás

▲ FIGYELMEZTETÉS Távolítsa el az akkumulátort a 760 FXP motoros hajtóegységből. A motoros hajtóegységet és az akkumulátort száraz helyen, beltérben vagy kültéri tárolás esetén megfelelően lefedve kell tárolni. A rendkívül meleg, ill. hideg helyen történő tárolás kerülendő. Az Elektromos csővágót zárható helyen tartsa, hogy ne kerülhessen gyermekek vagy a motoros hajtóegység kezelésében nem jártas személyek kezébe. Gyakorlatlan felhasználó kezében a gép súlyos sérülést okozhat. Lásd az akkumulátor/töltő kézikönyvét.

Karbantartási útmutató

▲ FIGYELMEZTETÉS

Győződjön meg arról, hogy a BE/KI kapcsoló el van engedve és az akkumulátor el van távolítva a gépből, mielőtt karbantartást vagy bármilyen beállítást végezne.

Az áramütésből, elakadásból, ütődésből, zúzásból és egyéb okból bekövetkező sérülés veszélyének csökkentése érdekében a szerszámot a jelen útmutató szerint kell karbantartani.

Tisztítás

1. A menetvágásból eredő forgácsot minden használat után ki kell tisztítani a 418 olajozó forgácstálcajából, és minden olajmaradékot is ki kell törölni.

2. A motoros hajtóegységről, annak fogókarjairól és a kezelőszervekről is töröljön le minden olajat, forgácsot, zsírt és egyéb szennyeződést. Tisztítsa meg a menetvágó-fej-rögzítő mechanizmust.
3. A kitémasztó karról töröljön le minden olajat, forgácsot, zsírt és egyéb szennyeződést. Ha szükséges, tisztítsa meg a kitémasztó kar pofáit drótkéfével, és kenje meg az állítócsavar meneteit vékony kenőolajjal. Törölje le a felesleges olajat a szabadon álló felületekről.
4. Távolítsa el a forgácsot és egyéb szennyeződést a menetvágó fejekről.

Menetvágók cseréje a menetvágófejekben

Mivel a menetvágási sebesség meghaladja a 40/perc fordulatszámot, a 760 FXP motoros hajtóegységhez RIDGID nagy sebességű menetvágók használata javasolt. Öntvény menetvágók használata a szerszám csökkent élettartamához, gyenge menetminőséghez vagy csökkent gépteljesítményhez vezethet. A RIDGID 11-R vagy 12-R menetvágó fejekbe számos menetvágó szerelhető. Az elérhető változatokról, lásd a *katalógust*.

Távolítsa el a négy csavart a fedélről, és távolítsa el a fedőlapot.

1. Távolítsa el a régi menetvágó szerszámokat a menetvágó fejből.
2. Helyezze be az új menetvágókat a hornyokba – a számozott szélükkel felfelé. A menetvágókon levő számoknak egyezniük kell a menetvágó fej hornyain levőkkel. A menetvágókat mindig készletként cserélje.

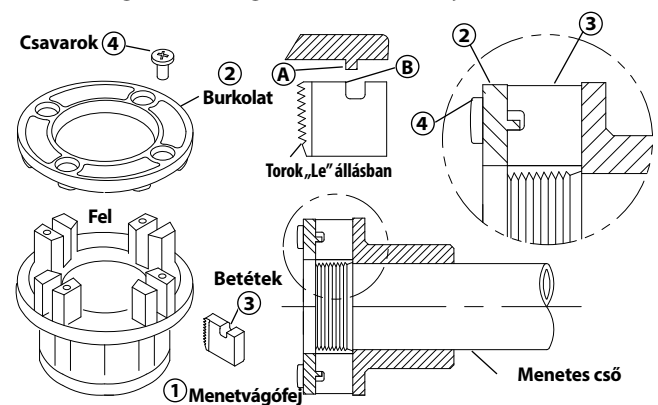

17. ábra – Menetvágók beszerelése a menetvágó fejbe

3. Cserélje ki a fedőlapot, és húzza meg kissé a négy csavart.
4. Helyezze a fejet egy menetes csőre, amíg a menetvágó el nem kezd vágni. Az ezzel járó erők a menetvágókat kifelé felütköztetik a fedőlemez szemeire, és megfelelően beállítják a méretet.
5. Szilárdan húzza meg a négy csavart. Vegye ki a megmunkált csövet, és végezzen tesztvágást.

Hibaelhárítás

| TÜNET | LEHETSÉGES OKOK | MEGOLDÁS |
|---|---|--|
| A gép nem működik. | <p>Az akkumulátor teljesen lemerült vagy az akkumulátor már nem működőképes.</p> <p>Az akku nincs megfelelően behelyezve a szerszám nyelébe.</p> <p>A gép elérte a túlmelegedési határértéket.</p> | <p>Helyezzen be egy teljesen feltöltött akkumulátort/ cserélje ki az akkumulátort.</p> <p>Ellenőrizze, hogy az akku teljesen be van-e helyezve.</p> <p>Távolítsa el az akkumulátort, és hagyja hűlni a gépet 30 percig, mielőtt újból próbálkozna a használatával.</p> |
| A géppel nem vágható menet. | <p>A menetvágófej-rögzítő mechanizmus nyitva van.</p> <p>Tompa menetvágó szerszámok.</p> <p>Túlterhelés a szakadt, ill. körköröségi hibás menetek miatt</p> <p>Gyenge minőségű, ill. elégtelen mennyiségű menetvágó olaj.</p> <p>Elégtelen feszültség.</p> | <p>Forgassa a menetvágófejet, hogy beakassza a hajtókörmököt a bordába, és zárja a rögzítő mechanizmust.</p> <p>Cserélje a menetvágókat.</p> <p>A lehetséges okokat lásd alább.</p> <p>Használjon megfelelő mennyiségű RIDGID® Nu-Clear™, Endura-Clear™ vagy Extreme Performance™ menetmetsző olajat.</p> <p>Ellenőrizze az akkumulátor töltöttségi szintjét, és töltsse fel az akkumulátort.</p> |
| A menetvágófej nem kezdi meg a menetvágást. | <p>A menetvágó fej nem merőleges a csővégre.</p> <p>A csővég nem merőlegesen van levágva.</p> <p>Tompa, ill. törött menetvágók.</p> <p>A gép nem megfelelő irányban jár.</p> <p>A menetvágók nem megfelelően helyezkednek el a menetvágó fejben.</p> | <p>Nyomja a nyomópárnát (12-R vagy 1½"-2" 11-R) vagy a menetvágófej fedőlapját a menetvágás elkezdéséhez.</p> <p>Merőlegesen vágja le a csővéget.</p> <p>Cserélje a menetvágókat.</p> <p>Ellenőrizze az Előre/Hátrameneti tolókapcsoló helyzetét.</p> <p>Ellenőrizze, hogy a körmök kifelé hozzárnek-e a fedőlap szeméihez.</p> <p>Ellenőrizze, hogy a menetvágók a megfelelő helyzetben vannak-e a menetvágófejben.</p> |
| Szakadt menetek. | <p>Helytelen menetvágótípust használ.</p> <p>Sérült, lepattant részeket mutató, ill. kopott menetvágók.</p> <p>Nem megfelelő, ill. elégtelen mennyiségű menetvágó olaj.</p> <p>Az anyaghoz nem megfelelő típusú menetvágó.</p> <p>Gyenge minőségű cső / csőanyag.</p> | <p>Csak nagy sebességű RIDGID menetvágókat használjon.</p> <p>Cserélje a menetvágókat.</p> <p>Csak megfelelő mennyiségű RIDGID® Nu-Clear™, Endura-Clear™ vagy Extreme Performance™ Thread menetmetsző olajat használjon.</p> <p>Az alkalmazáshoz megfelelő gyorsacél, rozsdamentes acél, ill. ötvözet anyagú menetvágókat használjon.</p> <p>Jobb minőségű csövet használjon.</p> |
| Körköröségi hibás, ill. összezúzott menetek. | <p>A csőfal vastagsága túl kicsi.</p> | <p>40-es vagy nagyobb falvastagságú anyagot használjon.</p> |
| A kitámasztó eszköz elfordul menetvágáskor. | <p>A kitámasztó kar pofái szennyezettek.</p> <p>A kitámasztó kar nincs megfelelően elhelyezve.</p> <p>A kitámasztó kar nem elég szoros.</p> | <p>Drótkefével tisztítsa meg.</p> <p>A kitámasztó kart a csőre merőlegesen igazítsa el.</p> <p>Húzza meg a rögzítőcsavart.</p> |
| Vékony menetek. | <p>A menetvágók nem a megfelelő sorrendben vannak elhelyezve.</p> | <p>A menetvágókat a menetvágó fej megfelelő hornyába helyezze.</p> |

Szerviz és javítás

▲ FIGYELMEZTETÉS

A 760 FXP motoros hajtóegység nem megfelelő szervizelése vagy javítása nem biztonságos üzemeltetést eredményezhet.

A "Karbantartási útmutató" című fejezet a gép szükséges karbantartását nagyrészt ismerteti. Az olyan problémák elhárítását, amellyel a jelen fejezet nem foglalkozik, a felhatalmazott független RIDGID szervizközpontok egyikére kell bízni. Kizárólag RIDGID szervizalkatrészeket szabad használni.

A legközelebbi felhatalmazott RIDGID független szervizközpont elérhetőségéért, ill. a szervizhez vagy javításhoz kapcsolódó kérdések esetén lásd a jelen kézikönyv *Kapcsolattartási információk* című részét.

Menetmetsző olaj

A RIDGID® menetmetsző olajjal és a kezeléssel kapcsolatos információkat a palack címkéjén és a biztonsági adatlapon (SDS) találja. A biztonsági adatlap elérhető a RIDGID.com vagy a Ridge Tool műszaki szolgáltatási részlegétől az USA-ban és Kanadában a 844-789-8665 számon vagy az ProToolsTechService@Emerson.com címen.

Opcionális felszereltség

▲ FIGYELMEZTETÉS

A súlyos személyi sérülés kockázatának csökkentése érdekében csak kifejezetten a RIDGID 760 FXP motoros hajtóegységhez tervezett és javasolt, alább felsorolt tartozékokat használja.

| Modell sz. | Katalógus-sz. | Ismertetés |
|--|---------------|--|
| 760 FXP 12-R | 42600 | 770 adapter a következőkhöz: 00-R (1/8" – 1") és 00-RB (1/4" – 1") |
| | 42605 | 771 adapter a következőkhöz: 0-R (1/8" – 1") |
| | 42610 | 772 adapter a következőkhöz: 11-R (1/8" – 1 1/4") |
| | 42615 | 773 adapter a következőkhöz: 111-R (1/8" – 1 1/4") |
| | 42620 | 774 négyzetes meghajtó adapter 1 5/16" |
| 760 FXP 11-R | 39187 | Racsnis gyűrű |
| 760 FXP 11-R és 760 FXP 12-R | 45928 | 692 sz. kitámasztó kar használata |
| | 74463 | Hordtáska |
| | 10883 | 418 olajozó 1 gallon Nu-Clear olajjal |
| | 22088 | Extreme Performance aeroszolos menetmetsző olaj |
| | 16703 | 425 1/8" – 2 1/2" TRISTAND satu |
| | 36273 | 460-6 1/8" – 6" TRISTAND satu |

Akkumulátorok és tápegységek

| Katalógus-sz. | Ismertetés |
|---------------|---------------------------------------|
| 70788 | RB-FXP40 4.0Ah lítium-ion akkumulátor |
| 70793 | RB-FXP80 8.0Ah lítium-ion akkumulátor |

Ártalmatlanítás

Az eszközök egyes részei értékes anyagokat tartalmaznak, és újrahasznosíthatók. Az Ön lakóhelyén az újrahasznosítással erre szakosodott szervezetek foglalkoznak. Az alkatrészeket a helyi előírásoknak megfelelően ártalmatlanítsa. További információért lépjen kapcsolatba a helyi hulladékkezelési szervvel.

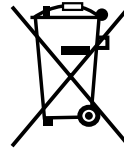

Az EK országaiban: Az elektromos berendezéseket ne dobja ki a háztartási hulladékkal együtt!

Az elektromos és elektronikus berendezések hulladékairól szóló 2012/19/EU irányelv (illetve annak a helyi törvényekben megvalósított előírásai) szerint a már nem használható elektronikus hulladékokat külön kell összegyűjteni, és a környezetvédelmi előírásoknak megfelelően kell elhelyezni azokat.

Elektromágneses kompatibilitás (EMC)

Az elektromágneses kompatibilitás azt jelenti, hogy az adott termék képes zökkenőmentesen működni olyan környezetben, ahol elektromágneses sugárzás és elektrosztatikus kisülések vannak jelen, anélkül, hogy más berendezések számára elektromágneses interferenciát okozna.

MEGJEGYZÉS E szerszámgépek megfelelnek minden vonatkozó EMC szabványnak. Nem zárható ki azonban teljesen annak lehetősége, hogy a készülék más eszközökben interferenciát okoz. A szerszám műszaki dokumentációjában minden olyan elektromágneses kompatibilitási szabvány felsorolásra került, amire a szerszámot bevizsgálták.

Ηλεκτρικός βιδολόγος

760 FXP - Ηλεκτρικός Βιδολόγος



ΠΡΟΕΙΔΟΠΟΙΗΣΗ!

Διαβάστε προσεκτικά το παρόν εγχειρίδιο χειρισμού πριν χρησιμοποιήσετε αυτό το εργαλείο. Αν δεν κατανοήσετε και δεν τηρήσετε τις οδηγίες που περιλαμβάνονται στο παρόν εγχειρίδιο, μπορεί να προκληθεί ηλεκτροπληξία, πυρκαγιά και/ή σοβαρός τραυματισμός

760 FXP - Ηλεκτρικός Βιδολόγος

Καταγράψτε τον αριθμό σειράς παρακάτω και φυλάξτε τον αριθμό σειράς του προϊόντος που βρίσκεται στην ετικέτα αναγνώρισης.

Αρ.
σειράς

| |
|--|
| |
|--|

Πίνακας περιεχομένων

| | |
|--|-------------------------------|
| Σύμβολα ασφαλείας | 293 |
| Γενικές προειδοποιήσεις ασφαλείας ηλεκτρικού εργαλείου* | 293 |
| Ασφάλεια χώρου εργασίας | 293 |
| Ηλεκτρική ασφάλεια | 293 |
| Προσωπική ασφάλεια | 294 |
| Χρήση και φροντίδα του ηλεκτρικού εργαλείου | 294 |
| Χρήση και φροντίδα της μπαταρίας | 295 |
| Σέρβις | 295 |
| Ειδικές πληροφορίες για την ασφάλεια | 295 |
| Ασφάλεια ηλεκτρικού βιδολόγου | 295 |
| Πληροφορίες επικοινωνίας της RIDGID | 296 |
| Περιγραφή | 296 |
| Τεχνικά χαρακτηριστικά | 297 |
| Βασικός εξοπλισμός | 298 |
| Επιθεώρηση πριν τη λειτουργία | 299 |
| Ρύθμιση και λειτουργία | 300 |
| Τοποθέτηση φιλιέρων | 300 |
| Αντιστάθμιση δυνάμεων ελικοτόμησης | 302 |
| Εγκατάσταση/αφαίρεση της μπαταρίας | 303 |
| Εξοπλισμός ελικοτόμησης | 303 |
| Έλεγχος σπειρωμάτων | 305 |
| Σύνδεση εφαρμογής RIDGID Link (ασύρματης επικοινωνίας) | 305 |
| Ηλεκτρικός βιδολόγος 760 FXP – άλλες χρήσεις | 306 |
| Φύλαξη | 306 |
| Οδηγίες συντήρησης | 306 |
| Καθαρισμός | 307 |
| Αλλαγή μαχαιριών σε φιλιέρες | 307 |
| Επίλυση προβλημάτων | 307 |
| Σέρβις και επισκευή | 308 |
| Λάδι κοπής σπειρωμάτων | 308 |
| Προαιρετικός εξοπλισμός | 308 |
| Απόρριψη | 309 |
| Ηλεκτρομαγνητική συμβατότητα (EMC) | 309 |
| Δήλωση FCC/ICES | Εσωτερικά του Πίσω Καλύμματος |
| Δήλωση EU | Εσωτερικά του Πίσω Καλύμματος |
| Εγγύηση εφ' όρου ζωής | Οπισθόφυλλο |

*Μετάφραση του πρωτοτύπου των οδηγιών χρήσης

Σύμβολα ασφαλείας

Στο παρόν εγχειρίδιο χειρισμού και πάνω στο προϊόν χρησιμοποιούνται σύμβολα και προειδοποιητικές ενδείξεις που επισημαίνουν σημαντικές πληροφορίες για την ασφάλεια. Οι προειδοποιητικές αυτές ενδείξεις και τα σύμβολα επεξηγούνται σε αυτή την ενότητα.



Αυτό είναι το σύμβολο προειδοποίησης για θέματα ασφαλείας. Χρησιμοποιείται για να επιστήσει την προσοχή σας σε πιθανούς κινδύνους τραυματισμού. Τηρείτε πιστά όλα τα μηνύματα ασφαλείας που ακολουθούν αυτό το σύμβολο για να αποφύγετε πιθανό τραυματισμό ή θάνατο.

⚠ ΚΙΝΔΥΝΟΣ

Η ένδειξη ΚΙΝΔΥΝΟΣ επισημαίνει μια επικίνδυνη κατάσταση, η οποία, εάν δεν αποφευχθεί, θα οδηγήσει σε θάνατο ή σοβαρό τραυματισμό.

⚠ ΠΡΟΕΙΔΟΠΟΙΗΣΗ

Η ένδειξη ΠΡΟΕΙΔΟΠΟΙΗΣΗ επισημαίνει μια επικίνδυνη κατάσταση, η οποία, αν δεν αποφευχθεί, θα μπορούσε να οδηγήσει σε θάνατο ή σοβαρό τραυματισμό.

⚠ ΠΡΟΣΟΧΗ

Η ένδειξη ΠΡΟΣΟΧΗ επισημαίνει μια επικίνδυνη κατάσταση, η οποία, αν δεν αποφευχθεί, θα μπορούσε να οδηγήσει σε μικρής ή μέτριας σοβαρότητας τραυματισμό.

ΕΠΙΣΗΜΑΝΣΗ

Η ένδειξη ΕΠΙΣΗΜΑΝΣΗ δηλώνει πληροφορίες που σχετίζονται με την προστασία περιουσιακών αγαθών.



Αυτό το σύμβολο σημαίνει ότι θα πρέπει να διαβάσετε προσεκτικά το εγχειρίδιο χειριστή προτού χρησιμοποιήσετε τον εξοπλισμό. Το εγχειρίδιο χειριστή περιλαμβάνει σημαντικές πληροφορίες για την ασφαλή και σωστή λειτουργία του εξοπλισμού.



Αυτό το σύμβολο σημαίνει ότι θα πρέπει να φοράτε πάντα γυαλιά ασφαλείας με πλαϊνή θωράκιση ή γυαλιά προσωπίδες όταν χειρίζεστε ή χρησιμοποιείτε αυτό τον εξοπλισμό ώστε να μειώνεται ο κίνδυνος τραυματισμού των οφθαλμών.



Αυτό το σύμβολο επισημαίνει τον κίνδυνο να πιαστούν τα δάκτυλα, τα χέρια, τα ρούχα σας ή άλλα αντικείμενα στα γρανάζια ή σε άλλα περιστρεφόμενα μέρη του εργαλείου, με κίνδυνο τραυματισμού.



Αυτό το σύμβολο επισημαίνει τον κίνδυνο ηλεκτροπληξίας.



Αυτό το σύμβολο υποδεικνύει κίνδυνο ανατροπής του μηχανήματος, που μπορεί να προκαλέσει τραυματισμό από χτύπημα ή σύνθλιψη.



Το σύμβολο αυτό υποδεικνύει να μην φοράτε γάντια όταν χρησιμοποιείτε αυτό το μηχάνημα, ώστε να μειωθεί ο κίνδυνος να μπλεχτούν τα χέρια σας στα εξαρτήματα του μηχανήματος.



Αυτό το σύμβολο σημαίνει: χρησιμοποιήστε διάταξη αντιστήριξης για να αντισταθμίσετε τις δυνάμεις ελικότομησης και να μειώσετε τον κίνδυνο τραυματισμού από χτύπημα, σύνθλιψη και/ή άλλο αίτιο τραυματισμού.



Αυτό το σύμβολο υποδεικνύει ότι το βάρος του εξοπλισμού που επισημαίνεται υπερβαίνει τις 55 lbs. (25 kg). Προσέχετε όταν ανυψώνετε ή μετακινείτε τον εξοπλισμό, για να μειώσετε τον κίνδυνο τραυματισμού.

Γενικές προειδοποιήσεις ασφαλείας ηλεκτρικού εργαλείου*

⚠ ΠΡΟΕΙΔΟΠΟΙΗΣΗ

Διαβάστε όλες τις προειδοποιήσεις ασφαλείας, τις οδηγίες, τις εικόνες και τα τεχνικά χαρακτηριστικά που παρέχονται με αυτό το ηλεκτρικό εργαλείο. Αν δεν τηρηθούν όλες οι οδηγίες που αναγράφονται παρακάτω μπορεί να προκληθεί ηλεκτροπληξία, πυρκαγιά ή/και σοβαρός τραυματισμός.

ΦΥΛΑΞΤΕ ΟΛΕΣ ΤΙΣ ΠΡΟΕΙΔΟΠΟΙΗΣΕΙΣ ΚΑΙ ΤΙΣ ΟΔΗΓΙΕΣ ΩΣΤΕ ΝΑ ΑΝΑΤΡΕΞΕΤΕ ΣΕ ΑΥΤΕΣ ΣΤΟ ΜΕΛΛΟΝ!

Ο όρος «ηλεκτρικό εργαλείο» που περιέχεται στις προειδοποιήσεις αναφέρεται σε ηλεκτρικά εργαλεία με τροφοδοσία ρεύματος (με καλώδιο) και σε ηλεκτρικά εργαλεία με τροφοδοσία μπαταρίας (χωρίς καλώδιο).

Ασφάλεια χώρου εργασίας

- Διατηρείτε την περιοχή εργασίας καθαρή και με καλό φωτισμό. Αν ο χώρος εργασίας δεν είναι τακτοποιημένος ή έχει κακό φωτισμό, μπορεί να προκληθεί ατύχημα.
- Μη θέτετε σε λειτουργία ηλεκτρικά εργαλεία σε περιβάλλον με κίνδυνο έκρηξης, όπως σε μέρη που υπάρχουν εύφλεκτα υγρά, αέρια ή σκόνη. Τα ηλεκτρικά

εργαλεία δημιουργούν σπινθήρες που μπορεί να αναφλέξουν τη σκόνη ή τις αναθυμιάσεις.

- **Κρατάτε τα παιδιά και τους μη μετέχοντες στην εργασία σας σε απόσταση ενώ χειρίζεστε κάποιο ηλεκτρικό εργαλείο.** Αν αποσπαστεί η προσοχή σας, μπορεί να χάσετε τον έλεγχο.

Ηλεκτρική ασφάλεια

- Τα βύσματα σύνδεσης των ηλεκτρικών εργαλείων πρέπει να ταιριάζουν με την αντίστοιχη πρίζα παροχής. Μη διενεργείτε ποτέ και με κανένα τρόπο τροποποιήσεις στο βύσμα. Μη χρησιμοποιείτε προσαρμογείς στα βύσματα των γειωμένων ηλεκτρικών εργαλείων. Τα μη τροποποιημένα βύσματα και η σύνδεσή τους στις σωστές πρίζες παροχής μειώνουν τον κίνδυνο ηλεκτροπληξίας.
- **Αποφεύγετε οποιαδήποτε σωματική επαφή με γειωμένες επιφάνειες, όπως σωλήνες, καλοριφέρ, ηλεκτρικές κουζίνες και ψυγεία.** Αν το σώμα σας είναι γειωμένο, υπάρχει μεγαλύτερος κίνδυνος ηλεκτροπληξίας.
- **Μην εκθέτετε τα ηλεκτρικά εργαλεία σε βροχή ή υγρασία.** Ενδεχόμενη διείσδυση νερού σε ένα ηλεκτρικό εργαλείο θα αυξήσει τον κίνδυνο ηλεκτροπληξίας.

* Το κείμενο που χρησιμοποιείται στην ενότητα των γενικών προειδοποιήσεων ασφαλείας ηλεκτρικού εργαλείου του παρόντος εγχειρίδιου έχει μεταφερθεί κατά λέξη, όπως απαιτείται, από το ισχύον πρότυπο UL/CSA/EN 62841-1. Η ενότητα αυτή περιλαμβάνει γενικούς κανόνες ασφαλείας για πολλούς διαφορετικούς τύπους ηλεκτρικών εργαλείων. Δεν ισχύουν όλες οι προφυλάξεις για όλα τα εργαλεία και ορισμένες δεν ισχύουν για το συγκεκριμένο εργαλείο.

- Μην κακομεταχειρίζεστε το καλώδιο. Μη χρησιμοποιείτε ποτέ το καλώδιο για τη μεταφορά, την έλξη ή την αποσύνδεση από την πρίζα του ηλεκτρικού εργαλείου. Κρατήστε το καλώδιο μακριά από θερμότητα, λάδια, αιχμηρές γωνίες ή κινούμενα μέρη του εργαλείου. Τα κατεστραμμένα ή υπερδεμένα καλώδια αυξάνουν τον κίνδυνο ηλεκτροπληξίας.
- Κατά τη χρήση του ηλεκτρικού εργαλείου σε εξωτερικό χώρο, χρησιμοποιήστε προέκταση καλωδίου κατάλληλη για την εν λόγω χρήση. Η χρήση καλωδίου κατάλληλου για εξωτερικούς χώρους μειώνει τον κίνδυνο ηλεκτροπληξίας.
- Εάν είναι αναπόφευκτη η χρήση ηλεκτρικού εργαλείου σε τοποθεσία με υγρασία, χρησιμοποιήστε παροχή που προστατεύεται με Διακόπτη κυκλώματος βλάβης γείωσης (GFCI). Η χρήση διάταξης GFCI μειώνει τον κίνδυνο ηλεκτροπληξίας.
- Εάν είναι αναπόφευκτη η χρήση ηλεκτρικού εργαλείου σε περιβάλλον με υγρασία, χρησιμοποιήστε παροχή που προστατεύεται με Διάταξη προστασίας από ρεύμα διαρροής (RCD). Η χρήση διάταξης RCD μειώνει τον κίνδυνο ηλεκτροπληξίας.
- Συνιστάται το εργαλείο να τροφοδοτείται πάντα μέσω διάταξης προστασίας από ρεύμα διαρροής, με ονομαστικό ρεύμα διαρροής 30 mA ή λιγότερο.

Προσωπική ασφάλεια

- Να είστε σε ετοιμότητα και εγρήγορη, συγκεντρωμένοι και προσεκτικοί με τις ενέργειές σας και να λειτουργείτε με γνώμονα την κοινή λογική κατά τη χρήση οποιoδήποτε ηλεκτρικού εργαλείου. Μη χρησιμοποιείτε ηλεκτρικό εργαλείο όταν είστε κουρασμένοι ή ενώ βρίσκεστε υπό την επήρεια ναρκωτικών ουσιών, αλκοόλ ή φαρμάκων. Μια στιγμή απροσεξίας ενώ χειρίζεστε κάποιο ηλεκτρικό εργαλείο, μπορεί να προκαλέσει σοβαρό τραυματισμό.
- Χρησιμοποιείτε ατομικό προστατευτικό εξοπλισμό. Να φοράτε πάντα προστατευτικά των ματιών. Ο εξοπλισμός προστασίας που χρησιμοποιείται σε τέτοιου είδους περιπτώσεις, όπως η μάσκα προστασίας από τη σκόνη, τα ειδικά υποδήματα ασφαλείας με αντιολισθητικές σόλες, το κράνος ή η προστασία ακοής, περιορίζει τον κίνδυνο σωματικών βλαβών.
- Αποτρέψτε τυχόν μη σκόπιμη εκκίνηση του εργαλείου. Βεβαιωθείτε ότι ο διακόπτης βρίσκεται στη θέση OFF (ΑΠΕΝ.) πριν συνδέσετε το εργαλείο στην παροχή ρεύματος και/ή στην μπαταρία, πριν πάρετε στα χέρια σας ή μεταφέρετε το εργαλείο. Η μεταφορά ηλεκτρικών εργαλείων με το δάκτυλο στον διακόπτη ή η σύνδεση των ηλεκτρικών εργαλείων στην πρίζα ενώ ο διακόπτης είναι ανοικτός (βρίσκεται στη θέση ON) ενέχουν τον κίνδυνο πρόκλησης ατυχημάτων.

- Αφαιρέστε τα κλειδιά ρύθμισης πριν θέσετε το ηλεκτρικό εργαλείο στη θέση ON (ενεργοποίηση). Εάν κάποιο κλειδί παραμείνει προσαρτημένο σε περιστρεφόμενο μέρος του ηλεκτρικού εργαλείου, μπορεί να προκληθεί τραυματισμός.
- Μην τεντώνετε περισσότερο από όσο χρειάζεται. Διατηρείτε πάντοτε σωστή, σταθερή στάση και ισορροπία. Έτσι, ελέγχετε καλύτερα το ηλεκτρικό εργαλείο αν προκύψει κάτι απροσδόκητο.
- Φορέστε κατάλληλη ενδυμασία. Μη φοράτε φαρδιά ενδύματα ή κοσμήματα. Κρατήστε τα μαλλιά, τα ενδύματα και τα γάντια μακριά από τα κινούμενα μέρη. Τα φαρδιά ρούχα, τα κοσμήματα ή τα μακριά μαλλιά μπορεί να παγιδευτούν σε κινούμενα μέρη.
- Εάν παρέχονται διατάξεις για τη σύνδεση συσκευών εξαγωγής και συλλογής της σκόνης, βεβαιωθείτε ότι είναι συνδεδεμένες και ότι χρησιμοποιούνται σωστά. Η χρήση μεθόδων συλλογής σκόνης μπορεί να μειώσει τους σχετικούς κινδύνους.
- Μην αφήσετε την εξοικείωση που αποκτήσατε από τη συχνή χρήση των εργαλείων να σας εφησυχάσει και να αγνοήσετε τις αρχές ασφαλείας που ισχύουν για τα εργαλεία. Μια απρόσεκτη ενέργεια μπορεί να προκαλέσει σοβαρό τραυματισμό σε κλάσματα του δευτερολέπτου.

Χρήση και φροντίδα του ηλεκτρικού εργαλείου

- Μην ασκείτε πίεση στο ηλεκτρικό εργαλείο. Χρησιμοποιείτε το σωστό ηλεκτρικό εργαλείο για την εκάστοτε εφαρμογή. Με το σωστό ηλεκτρικό εργαλείο μπορείτε να εκτελέσετε καλύτερα και ασφαλέστερα την εργασία σας, σύμφωνα με τις προδιαγραφές για τις οποίες σχεδιάστηκε.
- Μη χρησιμοποιείτε το ηλεκτρικό εργαλείο αν δεν ανάβει και σβήνει από τον διακόπτη του. Κάθε ηλεκτρικό εργαλείο που δεν ελέγχεται με τον διακόπτη είναι επικίνδυνο και πρέπει να επισκευαστεί.
- Αποσυνδέστε το φως από την πηγή ρεύματος και/ή αφαιρέστε την μπαταρία από το ηλεκτρικό εργαλείο, αν είναι αποσπώμενη, προτού διενεργήσετε τυχόν ρυθμίσεις, αλλάξετε αξεσουάρ ή αποθηκεύσετε ηλεκτρικά εργαλεία. Τα εν λόγω προληπτικά μέτρα ασφαλείας μειώνουν τον κίνδυνο να τεθεί κατά λάθος σε λειτουργία το ηλεκτρικό εργαλείο.
- Αποθηκεύστε τα μη χρησιμοποιούμενα ηλεκτρικά εργαλεία μακριά από παιδιά και μην αφήνετε να χειριστούν το ηλεκτρικό εργαλείο άτομα που δεν είναι εξοικειωμένα με το ηλεκτρικό εργαλείο ή τις παρούσες οδηγίες χειρισμού. Τα ηλεκτρικά εργαλεία είναι επικίνδυνα σε χέρια ανειδίκευτων ατόμων.
- Συντηρείτε τα ηλεκτρικά εργαλεία και τα εξαρτήματα. Ελέγξτε για τυχόν μη ευθυγράμμιση ή μπλοκάρισμα

των κινούμενων μερών, για φθορές στα εξαρτήματα και κάθε άλλη κατάσταση η οποία ενδέχεται να επηρεάσει τη λειτουργία του ηλεκτρικού εργαλείου. Αν υπάρχουν ζημιές, παραδώστε το ηλεκτρικό εργαλείο για επισκευή πριν από οποιαδήποτε χρήση του. Πολλά ατυχήματα προκαλούνται από κακή συντήρηση των ηλεκτρικών εργαλείων.

- **Διατηρείτε τα εργαλεία κοπής αιχμηρά και καθαρά.** Η σωστή συντήρηση των εργαλείων κοπής με αιχμηρές κοπτικές ακμές ελαχιστοποιούν τον κίνδυνο εμπλοκής τους και καθιστούν τον έλεγχό τους ευκολότερο.
- **Χρησιμοποιείτε το ηλεκτρικό εργαλείο, τα βοηθητικά εξαρτήματα και τα μέρη του εργαλείου κλπ., σύμφωνα με τις παρούσες οδηγίες, λαμβάνοντας υπόψη τις συνθήκες εργασίας και την προς εκτέλεση εργασία.** Η χρήση του ηλεκτρικού εργαλείου για εργασίες διαφορετικές από αυτές για τις οποίες προορίζεται μπορεί να δημιουργήσει επικίνδυνες καταστάσεις.
- **Διατηρείτε τις λαβές και τις επιφάνειες λαβής καθαρές και απαλλαγμένες από λάδια και γράσα.** Οι ολισθηρές λαβές και επιφάνειες λαβής δεν επιτρέπουν τον ασφαλή χειρισμό και έλεγχο του εργαλείου σε μη αναμενόμενες καταστάσεις.

Χρήση και φροντίδα της μπαταρίας

- **Η επαναφόρτιση πρέπει να πραγματοποιείται μόνο με τον φορτιστή που έχει καθοριστεί από τον κατασκευαστή.** Φορτιστής που είναι κατάλληλος μόνο για έναν τύπο μπαταρίας, ενδέχεται να προκαλέσει κίνδυνο πυρκαγιάς όταν χρησιμοποιηθεί με άλλου τύπου μπαταρία.
- **Χρησιμοποιείτε ηλεκτρικά εργαλεία μόνο με τις ειδικά καθορισμένες μπαταρίες.** Η χρήση οποιουδήποτε άλλου τύπου μπαταρίας ενδέχεται να προκαλέσει τραυματισμό και πυρκαγιά.
- **Όταν η μπαταρία δεν χρησιμοποιείται, φυλάξτε την μακριά από άλλα μεταλλικά αντικείμενα όπως συνδετήρες, νομίσματα, κλειδιά, πρόκες, βίδες ή άλλα μικρού μεγέθους μεταλλικά αντικείμενα που μπορούν να δημιουργήσουν σύνδεση από τον έναν ακροδέκτη στον άλλο.** Η βραχυκύκλωση των ακροδεκτών της μπαταρίας ενδέχεται να προκαλέσει εγκαύματα ή πυρκαγιά.
- **Υπό καταχρηστικές συνθήκες, ενδέχεται να εκτοξευθεί υγρό από την μπαταρία. Αποφύγετε την επαφή. Σε περίπτωση επαφής με το υγρό από σφάλμα, ξεπλύνετε με νερό. Αν το υγρό έρθει σε επαφή με τα μάτια, ξεπλύνετε με νερό και ζητήστε ιατρική βοήθεια.** Το υγρό που εκτοξεύεται από την μπαταρία, ενδέχεται να προκαλέσει ερεθισμό ή εγκαύματα.
- **Μη χρησιμοποιείτε μπαταρία ή εργαλείο που έχει υποστεί βλάβη ή τροποποίηση.** Οι μπαταρίες που παρουσιάζουν βλάβη ή έχουν τροποποιηθεί μπορεί να εμφανίσουν

απρόβλεπτη συμπεριφορά, προκαλώντας πυρκαγιά, έκρηξη ή τραυματισμό.

- **Η μπαταρία ή το εργαλείο δεν πρέπει να εκτίθενται σε φωτιά ή υψηλές θερμοκρασίες.** Η έκθεση σε φωτιά ή θερμοκρασίες πάνω από 130°C (265°F) μπορεί να προκαλέσει έκρηξη.
- **Ακολουθείτε όλες τις οδηγίες φόρτισης και μη φορτίζετε την μπαταρία ή το εργαλείο σε χώρο με θερμοκρασία εκτός του εύρους που ορίζεται στις οδηγίες.** Η ακατάλληλη φόρτιση ή η φόρτιση σε θερμοκρασίες εκτός του καθορισμένου εύρους μπορεί να προκαλέσουν ζημιά στην μπαταρία και να αυξήσουν τον κίνδυνο πυρκαγιάς.

Σέρβις

- **Παραδώστε το ηλεκτρικό εργαλείο για εργασίες σέρβις σε κάποιον πιστοποιημένο αντιπρόσωπο σέρβις ο οποίος χρησιμοποιεί μόνο πανομοιότυπα ανταλλακτικά.** Έτσι, θα διασφαλιστεί η τήρηση της ασφάλειας του ηλεκτρικού εργαλείου.
- **Ποτέ μην υποβάλλετε σε σέρβις σε μπαταρίες που έχουν υποστεί ζημιά.** Το σέρβις των μπαταριών πρέπει να γίνεται μόνο από τον κατασκευαστή ή από εξουσιοδοτημένα κέντρα σέρβις.

Ειδικές πληροφορίες για την ασφάλεια

ΠΡΟΕΙΔΟΠΟΙΗΣΗ

Η παρούσα ενότητα περιλαμβάνει σημαντικές πληροφορίες ασφαλείας που αφορούν ειδικά το συγκεκριμένο εργαλείο. Διαβάστε προσεκτικά αυτές τις προφυλάξεις προτού χρησιμοποιήσετε τον ηλεκτρικό βιδολόγο RIDGID 760, προκειμένου να περιορίσετε τον κίνδυνο ηλεκτροπληξίας ή άλλου σοβαρού τραυματισμού.

ΦΥΛΑΞΤΕ ΟΛΕΣ ΤΙΣ ΠΡΟΕΙΔΟΠΟΙΗΣΕΙΣ ΚΑΙ ΤΙΣ ΟΔΗΓΙΕΣ ΟΣΤΕ ΝΑ ΑΝΑΤΡΕΞΕΤΕ ΣΕ ΑΥΤΕΣ ΣΤΟ ΜΕΛΛΟΝ!

Το εγχειρίδιο αυτό πρέπει να βρίσκεται μαζί με το μηχάνημα, για χρήση από τον χειριστή.

Ασφάλεια ηλεκτρικού βιδολόγου

- **Χρησιμοποιείτε πάντα τη διάταξη αντιστήριξης που συνοδεύει το εργαλείο.** Η απώλεια ελέγχου κατά τη λειτουργία μπορεί να προκαλέσει τραυματισμό.
- **Όταν χρησιμοποιείτε το εργαλείο, πρέπει να έχετε κουμπωμένα τα μανίκια και τα μπουφάν σας. Μην τεντώνετε τα χέρια σας πάνω από το εργαλείο ή τον σωλήνα.** Μπορεί να πιαστούν και να μπλεχτούν τα ρούχα σας στον σωλήνα ή το εργαλείο.
- **Η διαδικασία εργασίας και η λειτουργία του εργαλείου πρέπει να ελέγχονται από ένα μόνο άτομο.** Αν εμπλακούν

και άλλα άτομα στη διαδικασία, μπορεί να προκληθεί μη σκοπούμενη λειτουργία και τραυματισμός.

- **Διατηρείτε το δάπεδο στεγνό και καθαρό, χωρίς ολισθηρά υλικά όπως λάδι.** Σε ολισθηρό δάπεδο είναι πολύ πιθανό να συμβεί ατύχημα.
- **Μη φοράτε γάντια όσο χειρίζεστε το εργαλείο. Μην τεντώνετε τα χέρια σας πάνω από το εργαλείο ή τον σωλήνα.** Τα γάντια μπορεί να πιαστούν και να μπλεχτούν στον σωλήνα ή το εργαλείο.
- **Κρατάτε πάντα σταθερά τον ηλεκτρικό βιδολόγο κατά την ελικοτόμηση ή την εξαγωγή της φιλιέρας από το σωλήνα ώστε να υπάρχει αντίσταση στις δυνάμεις ελικοτόμησης, ανεξαρτήτως εάν χρησιμοποιείτε και μηχανισμό αντιστήριξης.** Με τον τρόπο αυτό θα μειώσετε τον κίνδυνο χτυπήματος, σύνθλιψης και άλλων τραυματισμών.
- **Ακολουθήστε τις οδηγίες για τη σωστή χρήση αυτού του μηχανήματος. Μην το χρησιμοποιείτε για άλλους σκοπούς, όπως για παράδειγμα για τη διάνοιξη οπών ή την περιστροφή βαρούλκων.** Άλλου είδους χρήση ή η τροποποίηση αυτού του μηχανήματος για άλλες εφαρμογές ενδέχεται να αυξήσει τον κίνδυνο σοβαρού τραυματισμού.
- **Μη χρησιμοποιείτε αυτόν τον ηλεκτρικό βιδολόγο εάν έχει υποστεί ζημιά ο διακόπτης ON/OFF (ενεργοποίηση/ απενεργοποίηση).** Ο διακόπτης αυτός αποτελεί διάταξη ασφαλείας και σας δίνει τη δυνατότητα να σταματήσετε το μοτέρ ελευθερώνοντας το διακόπτη.
- **Μη χρησιμοποιείτε μαχαίρια που είναι στομωμένα ή έχουν υποστεί ζημιά.** Όταν είναι αιχμηρά τα εργαλεία κοπής απαιτείται μικρότερη ροπή και είναι ευκολότερος ο χειρισμός του ηλεκτρικού βιδολόγου.
- **Διατηρείτε τις λαβές στεγνές και καθαρές, χωρίς λάδια και γράσα.** Θα έχετε καλύτερο έλεγχο του εργαλείου.
- **Χρησιμοποιείτε μόνο φιλιέρες RIDGID με τον Ηλεκτρικό βιδολόγο RIDGID 760 FXP.** Άλλες φιλιέρες ενδέχεται να μην εφαρμόζουν σωστά στον ηλεκτρικό βιδολόγο αυξάνοντας έτσι τον κίνδυνο ζημιάς στον εξοπλισμό και τραυματισμού.
- **Πριν από τη λειτουργία ενός Ηλεκτρικού βιδολόγου RIDGID®, διαβάστε και κατανοήστε τα εξής:**
 - Το εγχειρίδιο χειριστή
 - Το εγχειρίδιο για την μπαταρία/φορτιστή
 - Τις οδηγίες για οποιονδήποτε άλλο εξοπλισμό ή υλικό που χρησιμοποιείται με αυτό το εργαλείο

Εάν δεν τηρηθούν όλες οι οδηγίες και οι προειδοποιήσεις, μπορεί να προκληθούν υλικές ζημιές ή/και σοβαρός τραυματισμός.

Πληροφορίες επικοινωνίας της RIDGID

Εάν έχετε οποιαδήποτε απορία σχετικά με το παρόν προϊόν RIDGID®:

- Επικοινωνήστε με τον τοπικό διανομέα RIDGID.
- Επισκεφθείτε τη διεύθυνση RIDGID.com για να βρείτε το πλησιέστερο σημείο επικοινωνίας της RIDGID στην περιοχή σας.
- Επικοινωνήστε με το Τμήμα Σέρβις της Ridge Tool στην ηλεκτρονική διεύθυνση ProToolsTechService@Emerson.com ή, για ΗΠΑ και Καναδά, καλέστε στο 844-789-8665.

Περιγραφή

Ο ηλεκτρικός βιδολόγος RIDGID® Μοντέλο 760 FXP είναι ένα εργαλείο τροφοδοτούμενο από μπαταρία το οποίο παρέχει ισχύ για ελικοτόμηση σωλήνων και αγωγών. ΜΠΟΡΕΙ ΝΑ ΕΠΙΛΕΓΕΙ ΔΕΞΙΟΣΤΡΟΦΗ (Forward) και Αριστερόστροφη (Reverse) περιστροφή με συρόμενο διακόπτη δεξιόστροφης/ αριστερόστροφης περιστροφής ενώ η ενεργοποίηση/ απενεργοποίηση ελέγχεται από έναν διακόπτη στιγμιαίας επαφής.

Ο ηλεκτρικός βιδολόγος χρησιμοποιεί φιλιέρες RIDGID 11-R (μοντέλο 760 FXP 11-R) και 12-R (μοντέλο 760 FXP 12-R) (ανάλογα με τη διαμόρφωση του εργαλείου) για σωλήνες 1/8" – 2". Για το μοντέλο 760 FXP 11-R, απαιτείται ένας προσαρμογέας για τα μεγέθη 1/8" – 1/4". Αυτός ο προσαρμογέας για μεγέθη σωλήνα 1/2" – 2" για το μοντέλο 11-R, καθώς και οι φιλιέρες 12-R στο μοντέλο 760 FXP 12-R, συγκρατούνται στον ηλεκτρικό βιδολόγο με έναν μηχανισμό συγκράτησης ταχείας επενέργειας. Άλλες φιλιέρες όπως OO-R μπορούν να χρησιμοποιηθούν με προσαρμογείς. **Λόγω του ότι η ταχύτητα ελικοτόμησης υπερβαίνει τις 40 σ.α.λ., για χρήση με τον Ηλεκτρικό βιδολόγο 760 FXP συνιστούνται μαχαίρια RIDGID Υψηλής ταχύτητας και λάδι κοπής σπειρωμάτων Nu-Clear™, Endura-Clear™ ή Extreme Performance™.**

Οι Λυχνίες Κατάστασης Εργαλείου πληροφορούν σχετικά με την κατάσταση της ασύρματης σύνδεσης, την προσέγγιση στο τέλος της κοπής σωστού σπειρώματος, την κατάσταση της μπαταρίας και την κατάσταση σφαλμάτων του εργαλείου. Οι λυχνίες εργασίας που περιβάλλουν την περιοχή της φιλιέρας ανάβουν όταν πατηθεί ο διακόπτης ON/OFF (ενεργοποίηση/ απενεργοποίηση), για να φωτίζουν την περιοχή εργασίας.

Ο ηλεκτρικός βιδολόγος περιλαμβάνει ασύρματη τεχνολογία που επιτρέπει τη σύνδεση με smartphone και τάμπλετ. Για λεπτομέρειες ανατρέξτε στην ενότητα "Σύνδεση της εφαρμογής RIDGID Link (ασύρματης επικοινωνίας)".

Ο ηλεκτρικός βιδολόγος 760 FXP 12-R μπορεί επίσης να χρησιμοποιηθεί για παροχή ισχύος σε κόφτες σωλήνων RIDGID 258/258XL καθώς και για άλλες εφαρμογές (βλ. "Άλλες χρήσεις").



Εικόνα 1 – 760 FXP Ηλεκτρικός βιδολόγος



Εικόνα 2 – 692 Βραχίονας αντιστήριξης

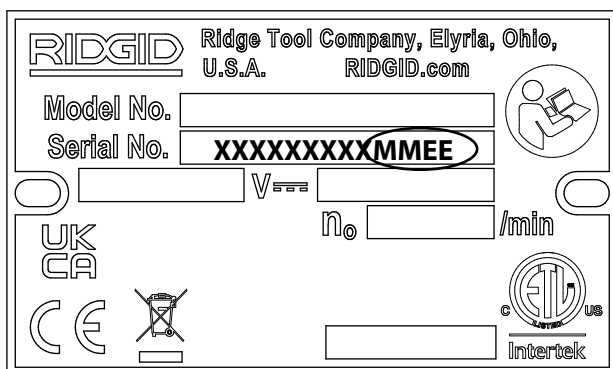

Ο πινακίδα αριθμού σειράς του ηλεκτρικού βιδολόγου 760 FXP βρίσκεται πάνω στη ράγα μπαταρίας κάτω από τη λαβή. Τα 4 τελευταία ψηφία του αριθμού σειράς δείχνουν τον μήνα και το έτος κατασκευής (MMEE).



Εικόνα 3 – Αριθμός σειράς μηχανήματος

Τεχνικά χαρακτηριστικά

| | | |
|------------------------------------|---|--|
| Δυνατότητα ελικοτόμησης..... | Σωλήνας 1/8" έως 2" (3 έως 50 mm) Μπουλόνι 1/4" έως 1" (6 έως 25 mm) με φιλιέρα 00-RB | |
| Μοντέλο | 760 FXP-11-R | 760 FXP 12-R |
| Συγκράτηση φιλιέρας | Φιλιέρα 11-R Μηχανισμός συγκράτησης (1 ½ – 2 ίντσες) | Φιλιέρα 12-R Μηχανισμός συγκράτησης |
| | Ελατήριο δακτυλίου (1/8 – 1 ¼ ίντσες) | |
| Τύπος μαχαιριών..... | Συνιστώνται μαχαίρια υψηλής ταχύτητας [#] | |
| Τύπος λαδιού | Συνιστάται λάδι κοπής σπειρωμάτων RIDGID Nu-Clear™, Endura-Clear™ ή Extreme Performance™ [#] | |
| Προσαρμογέας... | Χρησιμοποιείται με | Δεν απαιτείται φιλιέρες 1/8" - 1/4" |
| Αριστερόστροφα σπειρώματα | Ναι με κατάλληλη φιλιέρα | |
| Βραχίονας αντιστήριξης..... | Αρ. 692 | |
| Παροχή ισχύος.... | Μπαταρία RIDGID RB-FXPXX (Ανατρέξτε στην ενότητα Προαιρετικός εξοπλισμός) | |
| Τύπος μοτέρ..... | Μοτέρ DC χωρίς ψήκτρες | |
| Ισχύς | 1080 W | |
| Τάση | 54 V DC ονομαστική | |
| Ρεύμα | 20 A | |
| Ταχύτητα λειτουργίας (σ.α.λ.)..... | 42 σ.α.λ., χωρίς φορτίο | |
| Χειριστήρια | Συρόμενος διακόπτης δεξιόστροφης/αριστερόστροφης περιστροφής και Διακόπτης ON/OFF (ενεργοποίηση/απενεργοποίηση) στιγμιαίας επαφής | |
| Γραναζωτή κεφαλή | Από χυτευμένο αλουμίνιο, με μόνιμη λίπανση | |
| Θερμοκρασία λειτουργίας..... | -4 °F έως 140 °F (-20 °C έως 60 °C) | |
| Θερμοκρασία αποθήκευσης..... | -4 °F έως 140 °F (-20 °C έως 60 °C) | |
| Ασύρματη σύνδεση | | |
| Εμβέλεια | 33 πόδια (10 m) μέγ. | |
| Διαστάσεις | 27.8" x 5.2" x 9.1" (706 mm x 132 mm x 231 mm) | |

| | Εικονίδιο | Λυχνία αναβοσβήνει | Ανάβει σταθερά | Επεξήγηση |
|--|---|--------------------|---|--|
|  |  | Μπλε | | Σύνδεση με εφαρμογή RIDGID Link εφικτή. |
| | | | Μπλε (30s) | Σύνδεση με εφαρμογή RIDGID Link δημιουργήθηκε. |
| |  | Πράσινη | | Πλησιάζει το τέλος του σπειρώματος για 1/2" - 2" NPT. Ο χρήστης πρέπει να προσέξει καλύτερα την περιοχή φλιέρας επειδή πλησιάζει η ολοκλήρωση του σπειρώματος. Θα μεταβάλλεται και η φωτεινότητα του φωτισμού εργασίας LED. |
| | | Κίτρινη | | Η φόρτιση μπαταρίας είναι χαμηλή και μένει μόνο περιορισμένος αριθμός σπειρωμάτων που μπορούν να κοπούν πριν χρειαστεί επαναφόρτιση της μπαταρίας (εφικτή η ελικτόμηση μόνο περίπου 3 σπειρωμάτων 2" ή 4-5 σπειρωμάτων 1" με την εναπομένουσα φόρτιση). |
| | | Κίτρινο Κόκκινο | | Μπαταρία χαμηλή και το εργαλείο δεν θα λειτουργεί. Επαναφορτίστε την μπαταρία/τοποθετήστε πλήρως φορτισμένη μπαταρία. |
| | | | Κίτρινη | Απαιτείται συντήρηση. Συμβουλευτείτε την εφαρμογή RIDGID Link για περισσότερες πληροφορίες. |
| | | | Κόκκινη | Το εργαλείο σταμάτησε λόγω συμβάντος που υπερβαίνει τα όρια χρήσης (π.χ. ένταση ρεύματος, θερμοκρασία ή σταθερότητα). Επιβεβαιώστε τη σωστή διαμόρφωση και ξεκινήστε πάλι τη χρήση. Συμβουλευτείτε την εφαρμογή RIDGID Link για περισσότερες πληροφορίες. |
| | | | Κόκκινη | Το εργαλείο παρουσίασε βλάβη και δεν λειτουργεί. Αφαιρέστε την μπαταρία και αφήστε το εργαλείο λίγο σε ηρεμία, κατόπιν τοποθετήστε πάλι την μπαταρία. Αν η λυχνία εξακολουθεί να ανάβει, δώστε το εργαλείο για σέρβις. Συμβουλευτείτε την εφαρμογή RIDGID Link για περισσότερες πληροφορίες. |
| | Μοβ | | Ενημέρωση υλικολογισμικού σε εξέλιξη, το εργαλείο δεν μπορεί να χρησιμοποιηθεί κατά τη διάρκεια της ενημέρωσης. Συμβουλευτείτε την εφαρμογή RIDGID Link για περισσότερες πληροφορίες. | |
| | Μοβ Κόκκινο | | Η ενημέρωση υλικολογισμικού διακόπηκε και δεν ολοκληρώθηκε, το εργαλείο δεν μπορεί να χρησιμοποιηθεί. Συνεχίστε και ολοκληρώστε την ενημέρωση σύμφωνα με τις οδηγίες στην εφαρμογή. | |

Εικόνα 4 – Λυχνίες κατάστασης εργαλείου

Βάρος (χωρίς μπαταρία/
εξάρτημα εργασίας)24.0 lb (10,9 kg)

Ηχητική πίεση
(L_{PA})*82,6 dB(A), K=3

Ηχητική ισχύς
(L_{WA})*91,1 dB(A), K=3

Κραδασμοί* <2,5 m/s², K=1,5

Η χρήση μαχαιριών κράματος ή ακατάλληλων τύπων λαδιού (περιλαμβανομένου του RIDGID Dark™) μπορεί να έχει ως συνέπεια μειωμένη διάρκεια ζωής των μαχαιριών, κακή ποιότητα των σπειρωμάτων ή μειωμένη απόδοση του εργαλείου.

* Οι μετρήσεις ήχου και δονήσεων γίνονται σύμφωνα με ένα τυποποιημένο τεστ βάσει του Προτύπου EN 62481-1.
- Τα επίπεδα δονήσεων μπορούν να χρησιμοποιηθούν για σύγκριση με άλλα εργαλεία και για την προκαταρκτική εκτίμηση έκθεσης.
- Οι εκπομπές ήχου και δονήσεων ενδέχεται να διαφέρουν λόγω της τοποθεσίας που βρίσκεστε και της ειδικής χρήσης των εργαλείων αυτών.
- Για κάθε εφαρμογή πρέπει να αξιολογούνται τα καθημερινά επίπεδα έκθεσης στον ήχο και τις δονήσεις και να λαμβάνονται τα κατάλληλα μέτρα ασφαλείας όπου απαιτείται.

ται. Η εκτίμηση των επιπέδων έκθεσης πρέπει να λαμβάνει υπόψη τον χρόνο που ένα εργαλείο είναι απενεργοποιημένο και δεν χρησιμοποιείται. Με τον τρόπο αυτό μπορεί να μειωθούν σημαντικά τα επίπεδα έκθεσης στη συνολική διάρκεια της εργασίας.

Βασικός εξοπλισμός

Ανατρέξτε στον κατάλογο της RIDGID για λεπτομερή στοιχεία σχετικά με τον εξοπλισμό που συνοδεύεται από αριθμούς καταλόγου για το συγκεκριμένο μηχάνημα.

ΕΠΙΣΗΜΑΝΣΗ Ο σχεδιαστής του συστήματος και/ή ο επιβλέπων την εγκατάσταση είναι υπεύθυνοι να επιλέξουν τα κατάλληλα υλικά και την κατάλληλη τεχνική εγκατάστασης, καθώς και τις μεθόδους συναρμογής και διαμόρφωσης. Αν επιλεγθούν ακατάλληλα υλικά ή ακατάλληλες μέθοδοι, μπορεί να προκληθεί βλάβη του συστήματος.

Τα εξαρτήματα από ανοξείδωτο ατσάλι ή από άλλα υλικά ανθεκτικά στη διάβρωση μπορεί να μολυνθούν κατά την εγκατάσταση, τη συναρμογή και τη διαμόρφωση του συστήματος. Η μόλυνση αυτή μπορεί να προκαλέσει διάβρωση και πρόωρη αστοχία. Πριν προχωρήσετε στην εγκατάσταση, θα πρέπει να έχουν αξιολογηθεί προσεκτικά όλα τα υλικά και οι μέθοδοι για τις συνθήκες της συγκεκριμένης εφαρμογής, όπως όλες οι χημικές παράμετροι και οι παράμετροι που αφορούν τη θερμοκρασία.

Επιθεώρηση πριν τη λειτουργία

⚠ ΠΡΟΕΙΔΟΠΟΙΗΣΗ



Πριν από κάθε χρήση, ελέγχετε τον Ηλεκτρικό βιδολόγο 760 FXP και διορθώνετε τυχόν προβλήματα, ώστε να μειωθεί ο κίνδυνος σοβαρού τραυματισμού από ηλεκτροπληξία, σύνθλιψη και άλλα αίτια και να προληφθεί τυχόν ζημιά του ηλεκτρικού βιδολόγου.

- Βεβαιωθείτε ότι ο διακόπτης ON/OFF (ενεργοποίηση/ απενεργοποίηση) έχει ελευθερωθεί και αφαιρέστε την μπαταρία από το εργαλείο.
- Καθαρίστε τον ηλεκτρικό βιδολόγο και το μηχανισμό αντιστήριξης από τυχόν λάδια, γράσα ή ακαθαρσίες, συμπεριλαμβανομένων των λαβών και κουμπιών. Έτσι διευκολύνεται ο έλεγχος και μειώνεται η πιθανότητα να σας γλιστρήσει το μηχάνημα ή κάποιο χειριστήριο.
- Επιθεωρήστε τον ηλεκτρικό βιδολόγο και τον βραχίονα αντιστήριξης για τα εξής:
 - Σωστή συναρμολόγηση, συντήρηση και πληρότητα.
 - Κατεστραμμένα, μη ευθυγραμμισμένα ή μπλοκαρισμένα εξαρτήματα.
 - Σωστή λειτουργία των διακοπών (Εικόνα 1).
 - Τα δόντια εμπλοκής του βραχίονα αντιστήριξης είναι καθαρά και σε καλή κατάσταση. Μπορείτε να καθαρίσετε τα δόντια με συρματένια βούρτσα.
 - Η ετικέτα προειδοποίησης βρίσκεται στη θέση της και είναι ευανάγνωστη (Εικόνα 1).
 - Κάθε άλλη κατάσταση που μπορεί να εμποδίσει την ασφαλή και κανονική λειτουργία του μηχανήματος.

Σε περίπτωση που εντοπίσετε προβλήματα, μη χρησιμοποιήσετε τον ηλεκτρικό βιδολόγο ή το μηχανισμό αντιστήριξης αν το πρόβλημα δεν αποκατασταθεί.

- Ελέγξτε τις κοπτικές ακμές των μαχαιριών για τυχόν φθορά, παραμόρφωση, σπασίματα ή άλλα προβλήματα. Όταν τα εξαρτήματα κοπής είναι στομωμένα ή φθαρμένα αυξάνεται η δύναμη που απαιτείται, δημιουργούνται σπειρώματα κακής ποιότητας και αυξάνεται ο κίνδυνος τραυματισμού.

- Ελέγχετε και συντηρείτε τυχόν άλλα εξαρτήματα που χρησιμοποιείτε σύμφωνα με τις αντίστοιχες οδηγίες, προκειμένου να διασφαλίσετε τη σωστή τους λειτουργία.

- Ελέγχετε τη σωστή λειτουργία του ηλεκτρικού βιδολόγου, ακολουθώντας τις οδηγίες *Ρύθμιση και Λειτουργία*.

- Μετακινήστε τον συρόμενο διακόπτη δεξιόστροφης/αριστερόστροφης περιστροφής στη θέση Δεξιόστροφης περιστροφής. Πιέστε και αφήστε τον διακόπτη ON/OFF (ενεργοποίηση/ απενεργοποίηση). Επιβεβαιώστε ότι ο ηλεκτρικός βιδολόγος περιστρέφεται στη σωστή κατεύθυνση (βλ. Εικόνα 5A) και σταματά όταν ελευθερώνετε τον διακόπτη.

- Επαναλάβετε τη διαδικασία για την Αριστερόστροφη λειτουργία (βλ. Εικόνα 5B). Αν ο ηλεκτρικός βιδολόγος δεν περιστρέφεται στη σωστή κατεύθυνση ή αν ο διακόπτης ON/OFF (ενεργοποίηση/ απενεργοποίηση) δεν ελέγχει τη λειτουργία του μηχανήματος, μη χρησιμοποιείτε το μηχάνημα μέχρι να επισκευαστεί.

Αλλάζετε θέση του συρόμενου διακόπτη δεξιόστροφης/αριστερόστροφης περιστροφής μόνον αφού έχει ελευθερωθεί ο διακόπτης ON/OFF (ενεργοποίηση/ απενεργοποίηση). Πριν αντιστρέψετε την κατεύθυνση με τον συρόμενο διακόπτη δεξιόστροφης/αριστερόστροφης περιστροφής, αφήστε τον ηλεκτρικό βιδολόγο για σταματήσει πλήρως. Με τον τρόπο αυτό θα αποφύγετε τον κίνδυνο να προκληθεί ζημιά στον ηλεκτρικό βιδολόγο.

- Πιέστε και κρατήστε πατημένο τον διακόπτη ON/OFF (ενεργοποίηση/ απενεργοποίηση). Ελέγξτε τα κινούμενα εξαρτήματα για κακή ευθυγράμμιση, μπλοκάρισμα, περιέργους θορύβους ή άλλες ασυνήθιστες καταστάσεις. Απελευθερώστε τον διακόπτη ON/OFF (ενεργοποίηση/ απενεργοποίηση). Αν διαπιστώσετε κάποια ασυνήθιστη κατάσταση, μη χρησιμοποιείτε το μηχάνημα μέχρι να επισκευαστεί.

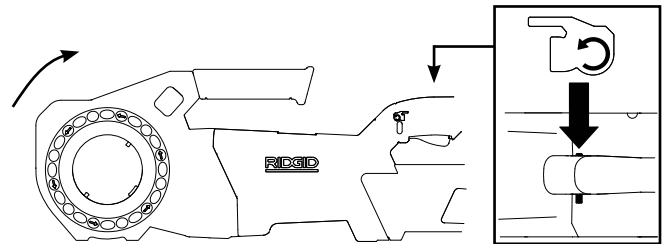

Εικόνα 5A – Θέση διακόπτη ΔΕΞΙΟΣΤΡΟΦΗΣ περιστροφής (Εμπρός)

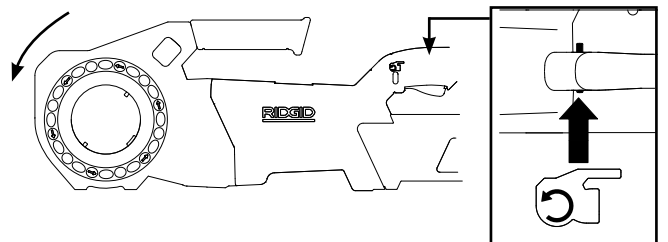

Εικόνα 5B – Θέση διακόπτη ΑΡΙΣΤΕΡΟΣΤΡΟΦΗΣ περιστροφής (όπισθεν)

7. Ελευθερώστε τον διακόπτη ON/OFF (ενεργοποίηση/ απενεργοποίηση) και με στεγνά χέρια αφαιρέστε την μπαταρία από το εργαλείο.

Ρύθμιση και λειτουργία

⚠️ ΠΡΟΕΙΔΟΠΟΙΗΣΗ



Η ρύθμιση και λειτουργία του ηλεκτρικού βιδολόγου πρέπει να γίνεται σύμφωνα με τις οδηγίες που ακολουθούν, ώστε να μειώνεται ο κίνδυνος τραυματισμού από ηλεκτροπληξία, εμπλοκή, χτύπημα, σύνθλιψη ή άλλα αίτια και να προλαμβάνεται η πρόκληση ζημιάς στον ηλεκτρικό βιδολόγο.

Χρησιμοποιείτε κατάλληλο μηχανισμό αντιστήριξης, σύμφωνα με αυτές τις οδηγίες. Οι μηχανισμοί αντιστήριξης βελτιώνουν τον έλεγχο και μειώνουν τον κίνδυνο χτυπήματος, σύνθλιψης και/ή άλλων τραυματισμών.

Όταν χρησιμοποιείτε μηχανισμό αντιστήριξης διαφορετικό από τον παρεχόμενο βραχίονα αντιστήριξης, ο μηχανισμός θα πρέπει να αντιστηρίζεται στο περίβλημα γραναζιών. Διατάξεις αντιστήριξης που έρχονται σε επαφή με το περίβλημα μοτέρ ή τη λαβή μπορεί να προξενήσουν ζημιά στα μέρη αυτά ή να αυξήσουν τον κίνδυνο τραυματισμού.

Κρατάτε πάντα σταθερά τον ηλεκτρικό βιδολόγο κατά την ελικοτόμηση ή την εξαγωγή της φιλιέρας από το σωλήνα, ώστε να υπάρχει αντιστάθμιση των δυνάμεων χρήσης, ανεξαρτήτως εάν χρησιμοποιείτε και μηχανισμό αντιστήριξης. Με τον τρόπο αυτό θα μειώσετε τον κίνδυνο χτυπήματος, σύνθλιψης και άλλων τραυματισμών.

Μη φοράτε γάντια ή φαρδιά ενδύματα. Τα μανίκια και το μπουφάν σας πρέπει να είναι κουμπωμένα. Τα φαρδιά ενδύματα μπορεί να μπλεχτούν στα περιστρεφόμενα μέρη και να προκαλέσουν τραυματισμό λόγω χτυπήματος ή σύνθλιψης.

Στηρίζετε σωστά το σωλήνα. Με τον τρόπο αυτό θα μειώσετε τον κίνδυνο πτώσης του σωλήνα, ανατροπής και σοβαρού τραυματισμού.

Μη χρησιμοποιήσετε έναν ηλεκτρικό βιδολόγο αν δεν λειτουργεί σωστά ο διακόπτης ON/OFF (ενεργοποίηση/ απενεργοποίηση) και ο συρόμενος διακόπτης δεξιόστροφης/ αριστερόστροφης περιστροφής.

Η διαδικασία της εργασίας και ο διακόπτης ON/OFF (ενεργοποίηση/ απενεργοποίηση) πρέπει να ελέγχονται από ένα μόνο άτομο. Μη χρησιμοποιείτε το μηχάνημα με περισσότερα από ένα άτομα. Σε περίπτωση παγίδευσης, ο χειριστής θα πρέπει να έχει τον έλεγχο του διακόπτη ON/OFF (ενεργοποίηση/ απενεργοποίηση).

1. Ελέγξτε την περιοχή εργασίας για:
 - Επαρκή φωτισμό.
 - Εύφλεκτα υγρά, ατμούς ή σκόνη που ενδέχεται να αναφλεγούν. Αν υπάρχει κάτι από τα παραπάνω, μην εργαστείτε στον συγκεκριμένο χώρο μέχρι να εντοπιστούν οι αιτίες και αντιμετωπιστεί το πρόβλημα. Οι ηλεκτρικοί βιδολόγοι δεν είναι αντιακρηκτικού τύπου και μπορεί να δημιουργήσουν σπινθήρες.

- Καθαρός, επίπεδος, σταθερός και στεγνός χώρος για όλο τον εξοπλισμό και τον χειριστή.
- Καλό εξαερισμό. Μη χρησιμοποιείτε παρατεταμένα τον εξοπλισμό σε μικρούς και κλειστούς χώρους.

2. Ελέγξτε τον σωλήνα που θα ελικοτομηθεί και τα συναφή πρόσθετα εξαρτήματα σύνδεσης και βεβαιωθείτε ότι ο ηλεκτρικός βιδολόγος που έχετε επιλέξει είναι το κατάλληλο εργαλείο για τη συγκεκριμένη εργασία. *Βλ. τεχνικά χαρακτηριστικά.* Μη χρησιμοποιείτε το μηχάνημα για ελικοτόμηση οποιουδήποτε άλλου υλικού εκτός από ευθύγραμμο υλικά.

Για άλλες εφαρμογές, μπορείτε να βρείτε εξοπλισμό στον κατάλογο της Ridge Tool, και διαδικτυακά στη διεύθυνση RIDGID.com, ή να καλέσετε το Τμήμα Σέρβις της Ridge Tool στις ΗΠΑ και τον Καναδά στο 844-789-8665.

3. Βεβαιωθείτε ότι ο εξοπλισμός που θα χρησιμοποιήσετε έχει ελεγχθεί προσεκτικά.
4. Προετοιμάστε κατάλληλα το σωλήνα, όπως απαιτείται. Βεβαιωθείτε ότι ο σωλήνας είναι κομμένος κάθετα και χωρίς ρινίσματα. Σωλήνες κομμένοι υπό γωνία ενδέχεται να προκαλέσουν ζημιά στα μαχαίρια κατά την ελικοτόμηση ή δυσκολίες στη λειτουργία της φιλιέρας.

Τοποθέτηση φιλιέρων

5. Εγκατάσταση φιλιέρας 12-R (760 FXP 12-R), φιλιέρας 11-R (1½" - 2") ή προσαρμογέα (760 FXP 11-R):
 - α. Βεβαιωθείτε ότι ο διακόπτης ON/OFF (ενεργοποίηση/ απενεργοποίηση) έχει ελευθερωθεί και η μπαταρία έχει αφαιρεθεί από το εργαλείο.
 - β. Περιστρέψτε τον δακτύλιο μετάδοσης κίνησης αριστερόστροφα στην κατεύθυνση των βελών για να ανοίξετε τον μηχανισμό συγκράτησης. Ελευθερώστε τον δακτύλιο μετάδοσης κίνησης και επιβεβαιώστε ότι ο μηχανισμός μετάδοσης κίνησης παραμένει στην ανοικτή θέση (βλ. Εικόνα 6).
 - γ. Εισαγάγετε πλήρως το άκρο πολύσφηνου της φιλιέρας ή του προσαρμογέα στον ηλεκτρικό βιδολόγο για να ασφαλίσετε αυτόματα τον μηχανισμό συγκράτησης. Περιστρέψτε τη φιλιέρα έως ότου τα δόντια μετάδοσης κίνησης συμπλέξουν σταθερά το πολύσφηνο. Η φιλιέρα 12-R μπορεί να εισαχθεί και από τις δύο πλευρές του ηλεκτρικού βιδολόγου.
 - δ. Επιβεβαιώστε ότι η φιλιέρα/ο προσαρμογέας είναι με ασφάλεια στη θέση που πρέπει.
 - ε. Για να αφαιρέσετε τη φιλιέρα, περιστρέψτε τον δακτύλιο μετάδοσης κίνησης στην κατεύθυνση των βελών και συγκρατήστε τον στην απασφαλισμένη θέση.

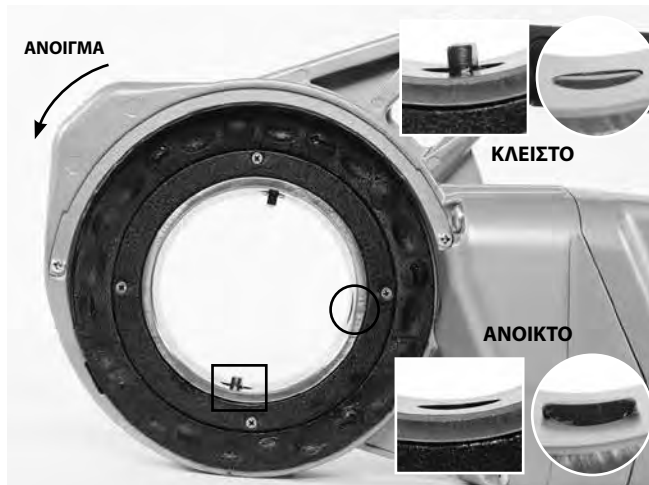

Εικόνα 6A – Μηχανισμός συγκράτησης (760 FXP 12-R)

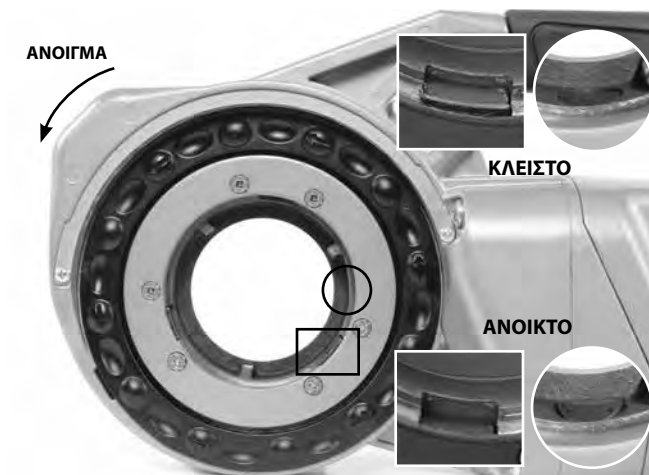

Εικόνα 6B – Μηχανισμός συγκράτησης (760 FXP 11-R)

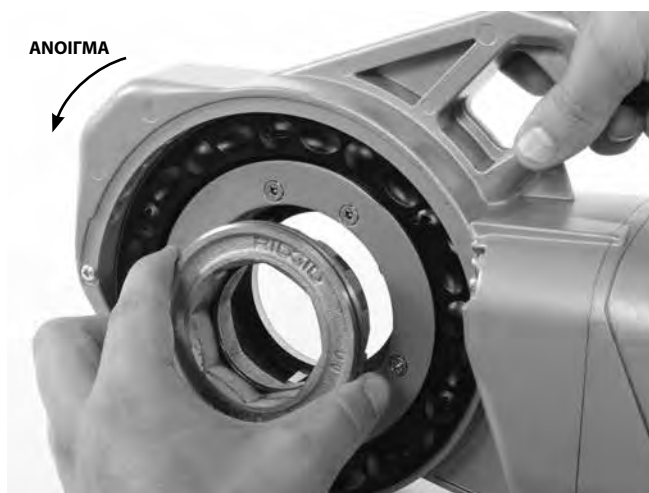

Εικόνα 7 – Εγκατάσταση προσαρμογέα

6. Εγκατάσταση φιλιέρας 11-R, για 1¼" και μικρότερο μέγεθος (760 FXP 11-R μόνο):

- α. Βεβαιωθείτε ότι ο διακόπτης ON/OFF (ενεργοποίηση/ απενεργοποίηση) έχει ελευθερωθεί και η μπαταρία έχει αφαιρεθεί από το εργαλείο.
- β. Αν χρειάζεται, εγκαταστήστε τον προσαρμογέα, ανατρέξτε στο βήμα 5.
- γ. Εισαγάγετε κάθετα το οκταγωνικό άκρο της φιλιέρας στον ηλεκτρικό βιδολόγο έως ότου ασφαλιστεί από τον ελατηριωτό δακτύλιο. Οι φιλιέρες μπορούν να εισαχθούν μόνο από την πλευρά προσαρμογέα του εργαλείου.
- δ. Για να αφαιρέσετε τη φιλιέρα, τραβήξτε την από τον ηλεκτρικό βιδολόγο. Αν χρειάζεται, χρησιμοποιήστε ένα μαλακό σφυρί ή ένα κομμάτι ξύλο για να βγάλετε τη φιλιέρα με μικρά χτυπηματάκια. Μη χτυπάτε δυνατά τη φιλιέρα γιατί μπορεί να προκαλέσετε ζημιά στο εργαλείο.



Εικόνα 8 – Εγκατάσταση φιλιέρας 11-R για μέγεθος 1¼" ή μικρότερα (760 FXP 11-R μόνο)

7. Ρυθμίστε τη θέση του συρόμενου διακόπτη δεξιόστροφης/ αριστερόστροφης περιστροφής για το επιθυμητό δεξιόστροφο ή αριστερόστροφο σπειρώμα. Βλ. Εικόνα 9.
 - α. Μετακινήστε τον συρόμενο διακόπτη στη θέση Δεξιόστροφης περιστροφής. Με αυτή τη ρύθμιση θα παραχθούν δεξιόστροφα σπειρώματα αν η φιλιέρα εισαχθεί από την αριστερή (μπροστινή) πλευρά του εργαλείου.
 - β. Μετακινήστε τον Συρόμενο Διακόπτη στη θέση Αριστερόστροφης περιστροφής. Με αυτή τη ρύθμιση θα παραχθούν δεξιόστροφα σπειρώματα αν η φιλιέρα εισαχθεί από τη δεξιά (πίσω) πλευρά του εργαλείου (για 760 FXP 12-R μόνο).
 - γ. Για αριστερόστροφα σπειρώματα αντιστρέψτε τις θέσεις του συρόμενου διακόπτη δεξιόστροφης/ αριστερόστροφης περιστροφής.

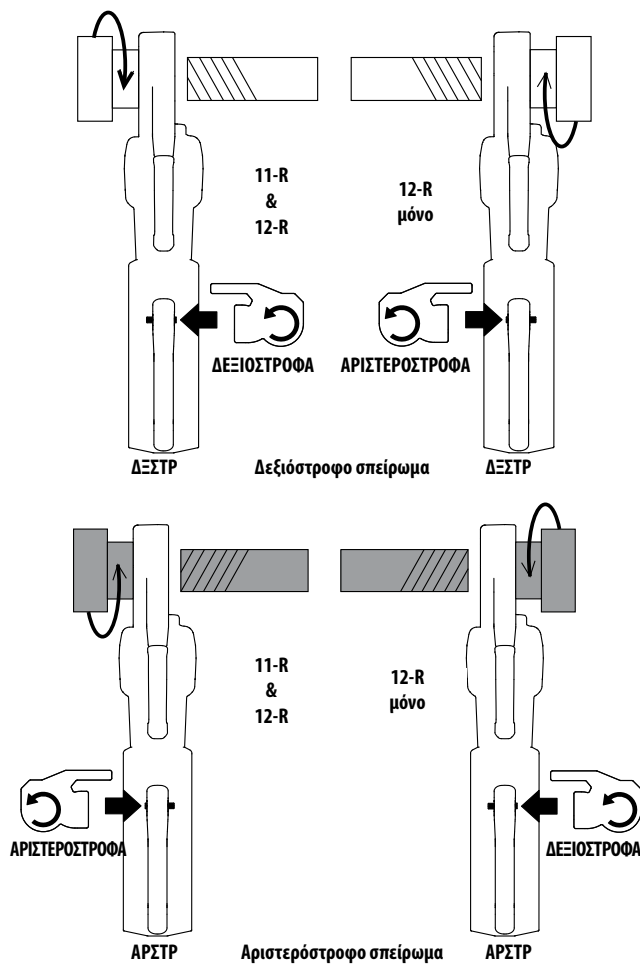

Εικόνα 9 – Προσανατολισμός συρόμενου διακόπτη δεξιόστροφης/ αριστερόστροφης περιστροφής

- Βεβαιωθείτε ότι ο σωλήνας που θα ελικοτομηθεί βρίσκεται σε σταθερή και ασφαλισμένη θέση για να αποφύγετε τυχόν ανατροπή κατά τη χρήση. Χρησιμοποιήστε τα κατάλληλα στηρίγματα για υποστήριξη του σωλήνα σε όλο το μήκος του.
- Αν χρησιμοποιείτε το λαδικό 418, ελέγξτε τη στάθμη του λαδιού κοπής σπειρωμάτων RIDGID. Αφαιρέστε το δίσκο υπολειμμάτων και βεβαιωθείτε ότι το διάφραγμα του φίλτρου είναι καθαρό και πλήρως βυθισμένο στο λάδι. Αναπληρώστε ή προσθέστε λάδι, όπως απαιτείται. Τοποθετήστε το δοχείο του λαδικού 418 κάτω από το άκρο του σωλήνα που θα ελικοτομήσετε.

Αν χρησιμοποιείτε ψεκασμό λαδιού, ελέγξτε την ποσότητα λαδιού κοπής σπειρωμάτων στα κουτιά. Βεβαιωθείτε ότι υπάρχει αρκετό λάδι για τη συγκεκριμένη εργασία ελικοτόμησης.

Αντιστάθμιση δυνάμεων ελικοτόμησης

Χρήση του βραχίονα αντιστήριξης:

- Χρησιμοποιείτε πάντα τον παρεχόμενο βραχίονα αντιστήριξης, εκτός αν αυτός δεν είναι εφικτό να χρησιμοποιηθεί λόγω περιορισμού χώρου ή άλλων περιορισμών. Ο βραχίονας αντιστήριξης συσφίγγει τον σωλήνα και συμβάλλει στην αντιστάθμιση των δυνάμεων ελικοτόμησης.
- Τοποθετήστε τον βραχίονα αντιστήριξης πάνω στον σωλήνα ώστε το άκρο του βραχίονα αντιστήριξης να ευθυγραμμιστεί με το άκρο του σωλήνα και το πάνω μέρος του βραχίονα αντιστήριξης να είναι οριζόντιο (Εικόνα 10). Με τον τρόπο αυτό, τοποθετείται σωστά ο βραχίονας αντιστήριξης για την ελικοτόμηση και αποφεύγεται η είσοδος του λαδιού κοπής σπειρωμάτων στο περιβλήμα του ηλεκτρικού βιδολόγου (Εικόνα 11).
- Βεβαιωθείτε ότι οι σιαγόνες του βραχίονα αντιστήριξης είναι ευθυγραμμισμένες κάθετα στο σωλήνα και σφίγγουν σταθερά τη λαβή του βραχίονα αντιστήριξης.



Εικόνα 10Α – Τοποθέτηση του βραχίονα αντιστήριξης

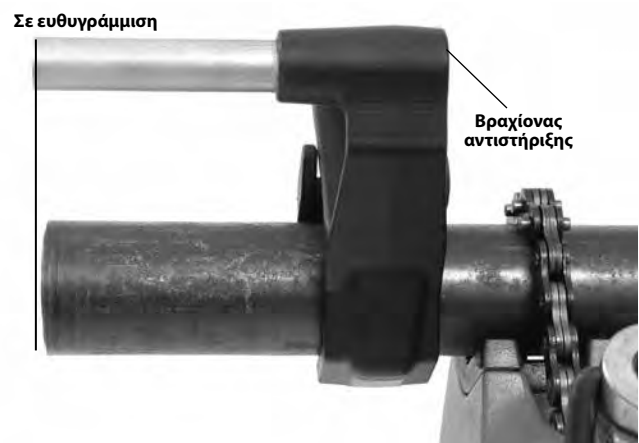

Εικόνα 10Β – Τοποθέτηση του βραχίονα αντιστήριξης



Εικόνα 11 – Σωστός προσανατολισμός του Ηλεκτρικού βιδολόγου 760 FXP

Όταν δεν μπορεί να χρησιμοποιηθεί ο βραχίονας αντιστήριξης:

Όταν ελικοτομείτε ένα σωλήνα επί τόπου ή σε παρόμοιους τύπους εφαρμογών, ενδέχεται να μην μπορεί να χρησιμοποιηθεί ο βραχίονας αντιστήριξης, λόγω περιορισμών χώρου.

α. Αν είναι εφικτό, αφαιρέστε τον σωλήνα και στερεώστε τον σε μέγκενη για να πραγματοποιήσετε την ελικοτόμηση. Αν αυτό δεν είναι εφικτό, πρέπει να χρησιμοποιήσετε άλλες διατάξεις αντιστήριξης για να βοηθήσουν στην αντιστάθμιση των δυνάμεων ελικοτόμησης. Για παράδειγμα μπορείτε να κοντράρετε το περιβλήμα γραναζιών ή τον αλουμινένιο κορμό του ηλεκτρικού βιδολόγου σε ένα παρακείμενο δομικό στοιχείο (όπως έναν τοίχο, δοκάρι και ορθοστάτη). Στην περίπτωση αυτή, ο σωλήνας και τα γύρω δομικά στοιχεία πρέπει να μπορούν να αντέξουν το βάρος του εργαλείου και τις δυνάμεις ελικοτόμησης. Ίσως χρειαστεί να προσθέσετε μόνιμα αντιστηρίγματα σωλήνα ή δομικά στοιχεία.

β. Για δεξιά ελικοτόμηση, η φιλιέρα λειτουργεί δεξιόστροφα (κοιτώντας την όψη της φιλιέρας). Οι δυνάμεις από τη ροπή ελικοτόμησης θα αναπτύσσονται στην αντίθετη, δηλαδή αριστερόστροφη, κατεύθυνση. Η περιστροφή και οι δυνάμεις θα είναι αντίστροφες στην περίπτωση αριστερής ελικοτόμησης. Βεβαιωθείτε ότι έχετε εγκαταστήσει τη διάταξη αντιστήριξης ώστε να απορροφά σωστά τη δύναμη ελικοτόμησης.

γ. Μην τοποθετείτε τη λαβή, τον πλαστικό κορμό ή την μπαταρία του ηλεκτρικού βιδολόγου σε επαφή με παρακείμενα δομικά μέλη ως αντίσταση στις δυνάμεις ελικοτόμησης, γιατί έτσι μπορεί να προκληθεί ζημιά στον ηλεκτρικό βιδολόγο.

δ. Αντιστηρίξτε τον ηλεκτρικό βιδολόγο στο δομικό στοιχείο και μην τοποθετείτε τα δάχτυλα ή τα χέρια σας ανάμεσα στον βιδολόγο και το δομικό στοιχείο. Κατά την εξαγωγή της φιλιέρας από το σπείρωμα, κρατάτε πάντα σταθερά τον ηλεκτρικό βιδολόγο για αντίσταση στις δυνάμεις που αναπτύσσονται από τη θραύση των

κομματιών μετάλλου. Με τα βήματα αυτά, θα μειώσετε τον κίνδυνο χτυπήματος, σύνθλιψης και άλλων τραυματισμών. Για να σταματήσετε τη λειτουργία του ηλεκτρικού βιδολόγου, μπορείτε να πατήσετε τον διακόπτη ON/OFF (ενεργοποίηση/απενεργοποίηση) ανά πάσα στιγμή.

Κρατάτε πάντα σταθερά τον ηλεκτρικό βιδολόγο κατά την ελικοτόμηση ή την εξαγωγή της φιλιέρας από τον σωλήνα, ώστε να υπάρχει αντίσταση στις δυνάμεις που αναπτύσσονται, ανεξαρτήτως εάν χρησιμοποιείτε και μηχανισμό αντιστήριξης. Με τον τρόπο αυτό θα μειώσετε τον κίνδυνο χτυπήματος, σύνθλιψης και άλλων τραυματισμών. Για να σταματήσετε τη λειτουργία του ηλεκτρικού βιδολόγου, μπορείτε να πατήσετε τον διακόπτη ON/OFF (ενεργοποίηση/απενεργοποίηση) ανά πάσα στιγμή.

Εγκατάσταση/αφαίρεση της μπαταρίας

10. Με στεγνά χέρια, τοποθετήστε μια πλήρως φορτισμένη μπαταρία μέσα στον ηλεκτρικό βιδολόγο. Θα ανάψουν οι λυχνίες κατάστασης του εργαλείου. Βλ. Εικόνα 4.

Το εργαλείο διαθέτει μια ασφάλιση για να συγκρατεί με ασφάλεια την μπαταρία. Η ασφάλιση θα συμπλεχτεί με χαρακτηριστικό ήχο όταν εισαχθεί η μπαταρία. Τραβήξτε ελαφρά την μπαταρία για να επιβεβαιώσετε ότι δεν θα διαχωριστεί από το εργαλείο.

Για να αφαιρέσετε την μπαταρία, πιέστε την ασφάλιση και τραβήξτε την μπαταρία έξω από το εργαλείο.



Εικόνα 12 – Ασφάλιση μπαταρίας

Εξοπλισμός ελικοτόμησης

11. Τοποθετήστε τη φιλιέρα πάνω στο άκρο του σωλήνα και στηρίξτε τον ηλεκτρικό βιδολόγο σύμφωνα με τις οδηγίες στην ενότητα *Αντιστάθμιση δυνάμεων ελικοτόμησης*.

12. Ταυτόχρονα πατήστε τον διακόπτη ON/OFF (ενεργοποίηση/ απενεργοποίηση) και πιέστε το πέλμα ώθησης ή την πλάκα καλύμματος της φιλιέρας με την παλάμη του

ελεύθερου χεριού για να ξεκινήσετε την ελικοτόμηση (βλ. Εικόνα 13). Όταν πατήσετε τον διακόπτη ON/OFF (ενεργοποίηση/ απενεργοποίηση) θα ανάψει και το φως εργασίας LED. Για εφαρμογές όπου απαιτείται η χρήση του προσαρμογέα 11-R (για φιλιέρες 1/8" έως 1/4"), πιέζετε μόνο την πλάκα καλύμματος της φιλιέρας.



Εικόνα 13Α – Έναρξη της δημιουργίας σπειρώματος με χρήση της πλάκας καλύμματος της φιλιέρας



Εικόνα 13Β – Έναρξη της δημιουργίας σπειρώματος με χρήση του πέλματος ώθησης

Μη φοράτε γάντια ή κοσμήματα και μη χρησιμοποιείτε πανιά όταν πιέζετε, γιατί αυξάνεται ο κίνδυνος να πιαστούν στο εργαλείο και να τραυματιστείτε. Μόλις τα μαχαίρια αρχίσουν να λειτουργούν στο σωλήνα, θα κόβονται σπειρώματα μέχρι τα μαχαίρια φτάσουν στο τέλος του σωλήνα.

Κρατάτε πάντα σταθερά τη λαβή του ηλεκτρικού βιδολόγου για αντίσταση στις δυνάμεις που αναπτύσσονται στη λαβή. Οι μηχανισμοί αντιστήριξης μπορεί να γλιστρήσουν με αποτέλεσμα να μετακινηθεί ο ηλεκτρικός βιδολόγος. Για να σταματήσετε τη λειτουργία του ηλεκτρικού βιδολόγου, μπορείτε να πατήσετε τον διακόπτη ON/OFF (ενεργοποίηση/απενεργοποίηση) ανά πάσα στιγμή.

13. Σταματήστε να πιέζετε το πέλμα ώθησης ή την πλάκα καλύμματος της φιλιέρας και εφαρμόστε μια γενναιόδωρη ποσότητα λαδιού κοπής σπειρωμάτων RIDGID στην περιοχή όπου δημιουργείται το σπείρωμα. Με τον τρόπο αυτό μειώνεται η ροπή ελικοτόμησης, βελτιώνεται η ποιότητα του σπειρώματος και αυξάνεται η διάρκεια ζωής των μαχαiriών (βλ. Εικόνα 14).

Ο ηλεκτρικός βιδολόγος θα σταματήσει αν το εργαλείο περιστρέφεται γρήγορα υπερβαίνοντας μια προκαθορισμένη γωνία. Αν το εργαλείο σταματήσει για τον λόγο αυτόν, αφαιρέστε το εργαλείο από τον σωλήνα, αντιστηρίξτε κατάλληλα τον ηλεκτρικό βιδολόγο σύμφωνα με την ενότητα *Αντιστάθμιση δυνάμεων ελικοτόμησης* και συνεχίστε τη λειτουργία.



Εικόνα 14 – Ελικοτόμηση σωλήνα

14. Ο ηλεκτρικός βιδολόγος θα προειδοποιήσει τον χρήστη όταν η φιλιέρα πλησιάζει το τέλος ενός τυπικού σπειρώματος για τα την πλειονότητα των μεγθών/τύπων σωλήνων. Η κάτω LED από τις λυχνίες κατάστασης εργαλείου θα αναβοσβήνει με πράσινο χρώμα, και η ένταση στο φως εργασίας LED θα μεταβάλλεται ως υπόδειξη ότι ο χρήστης έχει πραγματοποιήσει ελικοτόμηση για 8-9 περιστροφές με βάση το μέγεθος και επισήμανση ότι ο χρήστης θα πρέπει να προσέξει περισσότερο την περιοχή της φιλιέρας επειδή πλησιάζει η ολοκλήρωση του σπειρώματος. Αυτό δεν σημαίνει ότι το σπείρωμα έχει ολοκληρωθεί. Αυτή η δυνατότητα μπορεί να χρησιμοποιηθεί μόνο σε σπειρώματα 1/2" - 2" NPT. Η λυχνία LED δεν θα ανάψει για μικρότερα σπειρώματα. Βλ. Εικόνα 4.

Ο ηλεκτρικός βιδολόγος διαθέτει φώτα εργασίας LED που σκοπό έχουν τη βελτίωση της ορατότητας προς την περιοχή της φιλιέρας κατά τη διάρκεια της ελικοτόμησης. Πιέστε τον διακόπτη ON/OFF (ενεργοποίηση/ απενεργοποίηση) έως ότου το άκρο του σωλήνα έχει φθάσει στο άκρο των μαχαiriών και κατόπιν ελευθερώστε τον διακόπτη. Αφήστε τον ηλεκτρικό βιδολόγο να σταματήσει εντελώς.



Εικόνα 15 – Σωλήνας στο ίδιο επίπεδο με το άκρο των μαχαιριών

15. Αντιστρέψτε τη θέση του συρόμενου διακόπτη δεξιόστροφης/ αριστερόστροφης περιστροφής και πατήστε τον διακόπτη ON/OFF (ενεργοποίηση/ απενεργοποίηση) για να αφαιρέσετε την φιλιέρα από τον σωλήνα όπου δημιουργήθηκε το σπείρωμα. Κρατήστε σταθερά τη λαβή του ηλεκτρικού βιδολόγου για να αντισταθμίσετε τις δυνάμεις που αναπτύσσονται κατά την εξαγωγή της φιλιέρας.

ΕΠΙΣΗΜΑΝΣΗ

Αλλάζετε θέση του συρόμενου διακόπτη δεξιόστροφης/ αριστερόστροφης περιστροφής μόνον αφού έχει ελευθερωθεί ο διακόπτης ON/OFF (ενεργοποίηση/ απενεργοποίηση). Πριν αντιστρέψετε την κατεύθυνση με τον συρόμενο διακόπτη, αφήστε τον ηλεκτρικό βιδολόγο να σταματήσει τελείως. Με τον τρόπο αυτό θα αποφύγετε τον κίνδυνο να προκληθεί ζημιά στον ηλεκτρικό βιδολόγο.

16. Απελευθερώστε τον διακόπτη ON/OFF (ενεργοποίηση/ απενεργοποίηση) και αφαιρέστε τον ηλεκτρικό βιδολόγο με τη φιλιέρα από τον σωλήνα.
17. Με στεγνά χέρια, αφαιρέστε την μπαταρία από τον ηλεκτρικό βιδολόγο.
18. Σκουπίστε το λάδι και τα υπολείμματα από τα σπειρώματα και από τη φιλιέρα, φροντίζοντας να μην κοπείτε στα αιχμηρά μεταλλικά υπολείμματα ή στις ακμές. Καθαρίστε το λάδι που έχει χυθεί στην περιοχή εργασίας.

Έλεγχος σπειρωμάτων

1. Αφαιρέστε τυχόν λάδια, κομματάκια μετάλλου ή υπολείμματα από το σπείρωμα.
2. Ελέγξτε το σπείρωμα οπτικά. Τα σπειρώματα πρέπει να είναι ομαλά και εντελή, σε καλή μορφή. Σε περίπτωση που παρατηρούνται προβλήματα όπως κοψίματα στο σπείρωμα, λεπτά σπειρώματα ή μη ελικοειδής επιφάνεια σωλήνα, το σπείρωμα ενδέχεται να μη σφραγίζει όταν δημιουργηθεί. Ανατρέξτε στον πίνακα *Επίλυση προβλημάτων* για βοήθεια στη διάγνωση αυτών των προβλημάτων.

3. Ελέγξτε το μέγεθος του σπειρώματος. Η προτιμητέα μέθοδος για τον έλεγχο του μεγέθους του σπειρώματος είναι ο δακτύλιος μέτρησης. Υπάρχουν διάφορα είδη δακτυλίων μέτρησης και η χρήση τους μπορεί να διαφέρει από τη χρήση που περιγράφεται στην *Εικόνα 16*.

- Βιδώστε και σφίξτε με το χέρι τον δακτύλιο μέτρησης στο σπείρωμα.
- Δείτε πόσο εκτείνεται το άκρο του σωλήνα μέσα από τον δακτύλιο μέτρησης. Το άκρο του σωλήνα πρέπει να είναι στο ίδιο επίπεδο με την πλευρά του μετρητή συν ή πλην μια βόλτα. Αν η μέτρηση του σπειρώματος δεν είναι σωστή, κόψτε το σπείρωμα, ρυθμίστε τη φιλιέρα και πραγματοποιήστε άλλη ελικοτόμηση. Η χρήση σπειρώματος που δεν έχει σωστή μέτρηση μπορεί να προκαλέσει διαρροές.

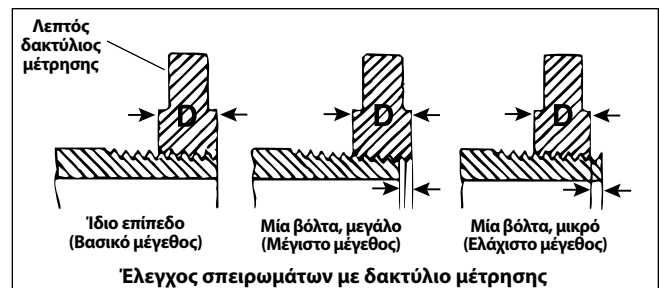

Εικόνα 16 – Έλεγχος μεγέθους σπειρώματος

- Εάν δεν διαθέτετε δακτύλιο μέτρησης για να ελέγξετε το μέγεθος του σπειρώματος, μπορείτε να χρησιμοποιήσετε έναν καινούργιο καθαρό σύνδεσμο σαν αυτούς που χρησιμοποιούνται στις αντίστοιχες εργασίες για μέτρηση του μεγέθους των σπειρωμάτων. Για σπειρώματα NPT 2" και κάτω, τα σπειρώματα θα πρέπει να κόβονται ώστε να έχουν 4 έως 5 βόλτες για σφίξιμο με το χέρι με το σύνδεσμο, ενώ για σπειρώματα BSPT 2" και κάτω, οι βόλτες θα πρέπει να είναι 3.

Σύνδεση εφαρμογής RIDGID Link (ασύρματης επικοινωνίας)

Ο ηλεκτρικός βιδολόγος RIDGID® 760 FXP ενσωματώνει ασύρματη τεχνολογία που επιτρέπει επικοινωνία με κατάλληλα εξοπλισμένα smartphone ή τάμπλετ ("συσκευές") με λειτουργικό σύστημα iOS ή Android.

1. Πραγματοποιήστε λήψη της κατάλληλης εφαρμογής RIDGID® Link στη συσκευή σας από τη διεύθυνση RIDGID.com/apps, από το Google Play Store ή το Apple App Store.
2. Αφού εγκατασταθεί η μπαταρία ή αφού πατηθεί ο διακόπτης ON/OFF (ενεργοποίηση/ απενεργοποίηση), η πάνω LED των λυχνιών κατάστασης εργαλείου θα αναβοσβήνει με μπλε χρώμα όταν είναι εφικτή η σύνδεση με μια συσκευή. Βλ. *Εικόνα 4*.

3. Βρείτε στη συσκευή σας το εικονίδιο της εφαρμογής RIDGID Link και ανοίξτε την εφαρμογή επιλέγοντας το εικονίδιο. Μέσω της εφαρμογής, αναζητήστε κοντινά εργαλεία και επιλέξτε το επιθυμητό εργαλείο RIDGID. Για συγκεκριμένες πληροφορίες σχετικά με τον τρόπο σύνδεσης μέσω ασύρματης τεχνολογίας, ανατρέξτε στις οδηγίες της συσκευής σας. Μετά από επιτυχή σύνδεση, η πάνω LED των λυχνιών κατάστασης εργαλείου θα είναι αναμμένη σταθερά με μπλε χρώμα.

Μετά την αρχική σύζευξη, οι περισσότερες συσκευές θα συνδεθούν αυτόματα με τα εργαλεία αν η ασύρματη τεχνολογία είναι ενεργή και εντός εμβέλειας και αν οι ρυθμίσεις της συσκευής έχουν διαμορφωθεί αναλόγως. Ο ηλεκτρικός βιδολόγος θα πρέπει να είναι εντός 33 ποδιών (10 m) από τη συσκευή προς ανίχνευση. Τυχόν εμπόδια ανάμεσα στο εργαλείο και τη συσκευή μπορεί να μειώσουν το λειτουργικό εύρος.

4. Για ορθή χρήση, ακολουθήστε τις οδηγίες της εφαρμογής.
5. Η ασύρματη επικοινωνία απενεργοποιείται όταν αφαιρεθεί η μπαταρία από το εργαλείο.

Ηλεκτρικός βιδολόγος 760 FXP – άλλες χρήσεις

Το εγχειρίδιο αυτό περιέχει συγκεκριμένες οδηγίες για τη χρήση του ηλεκτρικού βιδολόγου 760 FXP για ελικτόμηση με διάφορες φιλιέρες RIDGID. Όταν χρησιμοποιείτε τον βιδολόγο με άλλον εξοπλισμό RIDGID (π.χ. με ηλεκτρικό κόφτη σωλήνων RIDGID 258/258XL), ακολουθήστε τις οδηγίες και τις προειδοποιήσεις του αντίστοιχου εξοπλισμού RIDGID σχετικά με τη σωστή ρύθμιση και χρήση. Συνιστάται να χρησιμοποιείτε τον Ηλεκτρικό βιδολόγο 760 FXP σε Αριστερόστροφη περιστροφή όταν τον χρησιμοποιείτε με τον ηλεκτρούδραυλικό κόφτη σωλήνων RIDGID 258/258XL.

Η πράσινη LED που υποδεικνύει ότι ο χρήστης πλησιάζει στο τέλος ενός τυπικού σπειρώματος μπορεί να ανάβει κατά τη χρήση σε άλλες εφαρμογές αλλά θα πρέπει να την αγνοείτε σε αυτές τις περιπτώσεις. Η λυχνία LED θα σβήσει μετά από περίπου 3-4 ακόμα περιστροφές.

Η RIDGID δεν μπορεί να παρέχει ειδικές οδηγίες για κάθε πιθανή χρήση του ηλεκτρικού βιδολόγου 760 FXP. Ο χρήστης του μηχανήματος πρέπει να αξιολογεί κάθε φορά τη συγκεκριμένη εργασία και να χρησιμοποιεί τις σωστές πρακτικές και μεθόδους εργασίας. Εάν έχετε οποιαδήποτε αμφιβολία για τη χρήση αυτού του ηλεκτρικού βιδολόγου για άλλους σκοπούς, μην τον χρησιμοποιήσετε.

Αν πρόκειται να χρησιμοποιήσετε τον ηλεκτρικό βιδολόγο 760 FXP για άλλους σκοπούς, αξιολογήστε την εργασία και προετοιμαστείτε για αυτή με βάση τις οδηγίες που ακολουθούν. Αυτός ο ηλεκτρικός βιδολόγος παρέχει υψηλή ροπή και άρα αντίστοιχα αναπτύσσονται μεγάλες δυνάμεις χειρισμού που μπορεί να προκαλέσουν τραυματισμούς από χτύπημα ή σύνθλιψη.

- Ο τετράγωνος αντάπτορας μετάδοσης κίνησης RIDGID 774 μπορεί να χρησιμοποιηθεί για προσαρμογή του ηλεκτρικού βιδολόγου Μοντέλο 760 FXP 12-R για περιστροφή αρσενικού καρέ 15/16". Συνδέστε καλά τον προσαρμογέα ώστε να μην αποσυνδεθεί κατά τη χρήση.
- Πρέπει να αναπτυχθεί κατάλληλη μέθοδος για αντιστάθμιση των δυνάμεων χειρισμού (βλ. ενότητα "Αντιστάθμιση δυνάμεων ελικτόμησης"). Οι δυνάμεις μπορεί να υπερβαίνουν τις 1000 lbs. (455 kg). Μπορείτε να τοποθετήσετε διατάξεις αντιστήριξης σε επαφή με το περίβλημα γραναζιών του Ηλεκτρικού βιδολόγου 760 FXP (Εικόνα 1).
- Διατηρείτε πάντα τη στήριξη του ηλεκτρικού βιδολόγου στη διάταξη αντιστήριξης – μην τοποθετείτε μέρη του σώματος ανάμεσα στον ηλεκτρικό βιδολόγο και τη διάταξη αντιστήριξης.
- Κατά τη χρήση, δεν πρέπει να υπάρχει σχετική κίνηση ανάμεσα στον ηλεκτρικό βιδολόγο και τη διάταξη αντιστήριξης.
- Βεβαιωθείτε ότι η εφαρμογή (όπως η λειτουργία ή η δοκιμή λειτουργίας βαλβίδας) περιστρέφεται ελεύθερα, δεν κολλάει και ότι τα καταληκτικά σημεία της διαδρομής της είναι γνωστά. Αν το σύστημα κολλήσει ή στερεοποιηθεί κατά τη χρήση, οι δυνάμεις στη λαβή θα αυξηθούν απότομα και σημαντικά και μπορεί να περιστραφεί ο ηλεκτρικός βιδολόγος.
- Αν το εργαλείο χρησιμοποιηθεί για τη δοκιμή ή τη λειτουργία βαλβίδων ή άλλων ειδών εξοπλισμού, ακολουθήστε τις οδηγίες του κατασκευαστή όλων των στοιχείων εξοπλισμού. Μην υπερφορτώνετε το μηχάνημα.
- Χρησιμοποιήστε τον ηλεκτρικό βιδολόγο έτσι ώστε η δύναμη αντίδρασής του να τον τραβάει προς την αντίθετη κατεύθυνση από τον χρήστη.
- Για να σταματήσετε τον ηλεκτρικό βιδολόγο, ελευθερώστε τον διακόπτη ON/OFF (ενεργοποίηση/ απενεργοποίηση) ανά πάσα στιγμή. Βεβαιωθείτε ότι μπορείτε να ελευθερώσετε τον διακόπτη ON/OFF (ενεργοποίηση/ απενεργοποίηση).

Φύλαξη

⚠ ΠΡΟΕΙΔΟΠΟΙΗΣΗ Αφαιρέστε την μπαταρία από τον Ηλεκτρικό βιδολόγο 760 FXP. Ο ηλεκτρικός βιδολόγος και η μπαταρία πρέπει να φυλάσσονται σε στεγνή κατάσταση σε εσωτερικό χώρο, ή καλά σκεπασμένα σε περίπτωση που χρειαστεί να φυλαχτούν σε εξωτερικό χώρο. Αποφύγετε τη φύλαξη σε συνθήκες πολύ υψηλής ή πολύ χαμηλής θερμοκρασίας. Αποθηκεύστε το μηχάνημα σε κλειδωμένο χώρο μακριά από παιδιά και άτομα που δεν είναι εξοικειωμένα με τον ηλεκτρικό βιδολόγο. Αυτό το μηχάνημα μπορεί να προκαλέσει σοβαρό τραυματισμό σε χέρια ανειδίκευτων χρηστών. Ανατρέξτε στο εγχειρίδιο της μπαταρίας/του φορτιστή.

Οδηγίες συντήρησης

⚠ ΠΡΟΕΙΔΟΠΟΙΗΣΗ
Βεβαιωθείτε ότι ο διακόπτης ON/OFF (ενεργοποίηση/ απενεργοποίηση) έχει ελευθερωθεί και η μπαταρία έχει αφαιρεθεί

από το εργαλείο πριν πραγματοποιήσετε συντήρηση ή οποιαδήποτε ρύθμιση.

Η συντήρηση του μηχανήματος πρέπει να γίνεται σύμφωνα με τις ακόλουθες οδηγίες, για να μειώσετε τον κίνδυνο τραυματισμού από ηλεκτροπληξία, παγίδευση ή άλλα αίτια.

Καθαρισμός

1. Μετά από κάθε χρήση, αδειάστε τα υπολείμματα της ελικοτόμησης από το δίσκο υπολειμμάτων του λαδικού 418 και σκουπίστε τυχόν υπολείμματα λαδιού.
2. Καθαρίστε τον ηλεκτρικό βιδολόγο από τυχόν λάδια, γράσα, μεταλλικά υπολείμματα ή ακαθαρσίες, συμπεριλαμβανομένων των λαβών και κουμπιών. Καθαρίστε τον μηχανισμό συγκράτησης της φιλιέρας.
3. Σκουπίστε τυχόν λάδια, γράσα ή ακαθαρσίες από το βραχίονα αντιστήριξης. Αν χρειάζεται, καθαρίστε τις σιαγόνες του βραχίονα αντιστήριξης χρησιμοποιώντας μια συρματόβουρτσα και λιπάνετε το σπείρωμα του κοχλία προώθησης με ελαφρύ λιπαντικό λάδι. Σκουπίζετε τυχόν περισσευούμενο λάδι από τις εκτεθειμένες επιφάνειες.
4. Αφαιρέστε από τις φιλιέρες τα μεταλλικά υπολείμματα και τις ακαθαρσίες.

Αλλαγή μαχαιριών σε φιλιέρες

Επειδή η ταχύτητα ελικοτόμησης υπερβαίνει τις 40 σ.α.λ., συνιστώνται μαχαίρια RIDGID υψηλής ταχύτητας για χρήση με τον Ηλεκτρικό βιδολόγο 760 FXP. Η χρήση μαχαιριών κράματος μπορεί να έχει σαν συνέπεια μειωμένη διάρκεια ζωής των μαχαιριών, κακή ποιότητα των σπειρωμάτων ή μειωμένη απόδοση του εργαλείου. Διατίθεται μια σειρά από μαχαίρια για εγκατάσταση στις φιλιέρες RIDGID 11-R ή 12-R. Βλ. τον κατάλογο σχετικά με τη διαθεσιμότητα.

Επίλυση προβλημάτων

| ΣΥΜΠΤΩΜΑ | ΠΙΘΑΝΕΣ ΑΙΤΙΕΣ | ΕΠΙΛΥΣΗ |
|------------------------------------|---|--|
| Το μηχάνημα δεν λειτουργεί. | <p>Η μπαταρία είναι τελείως αποφορτισμένη ή η μπαταρία δεν είναι πλέον λειτουργική.</p> <p>Η μπαταρία δεν έχει τοποθετηθεί σωστά στη λαβή του εργαλείου.</p> <p>Το εργαλείο έφθασε το όριο υπερθέρμανσης.</p> | <p>Τοποθετήστε πλήρως φορτισμένη μπαταρία/αντικαταστήστε την μπαταρία.</p> <p>Ελέγξτε και βεβαιωθείτε ότι η μπαταρία έχει τοποθετηθεί πλήρως.</p> <p>Αφαιρέστε την μπαταρία και αφήστε το εργαλείο να κρυώσει για 30 λεπτά πριν επιχειρήσετε πάλι να το χρησιμοποιήσετε.</p> |
| Το μηχάνημα δεν ελικοτομεί. | <p>Μηχανισμός συγκράτησης φιλιέρας ανοικτός</p> <p>Στομωμένα μαχαίρια.</p> <p>Υπερφόρτωση λόγω κομμένων ή μη ελικοειδών σπειρωμάτων</p> <p>Κακής ποιότητας ή ανεπαρκές λάδι κοπής σπειρωμάτων.</p> <p>Ανεπαρκής ηλεκτρική τάση.</p> | <p>Περιστρέψτε τη φιλιέρα από την κεφαλή για να συμπλεχτούν τα δόντια μετάδοσης κίνησης στο πολύσφηνο και να κλείσει ο μηχανισμός συγκράτησης.</p> <p>Αντικαταστήστε τα μαχαίρια.</p> <p>Βλ. πιθανές αιτίες παρακάτω.</p> <p>Χρησιμοποιήστε λάδι κοπής σπειρωμάτων RIDGID® Nu-Clear™, Endura-Clear™ ή Extreme Performance™ σε επαρκή ποσότητα.</p> <p>Ελέγξτε το επίπεδο φόρτισης μπαταρίας και φορτίστε την μπαταρία.</p> |

Αφαιρέστε τις τέσσερις βίδες από το κάλυμμα και αφαιρέστε την πλάκα καλύμματος.

1. Αφαιρέστε τα παλιά μαχαίρια από τη φιλιέρα.
2. Τοποθετήστε νέα μαχαίρια στις υποδοχές – με το αριθμημένο άκρο προς τα πάνω. Οι αριθμοί στα μαχαίρια πρέπει να αντιστοιχούν με τους αριθμούς στις υποδοχές της φιλιέρας. Αντικαθιστάτε πάντα τα μαχαίρια ως σετ.

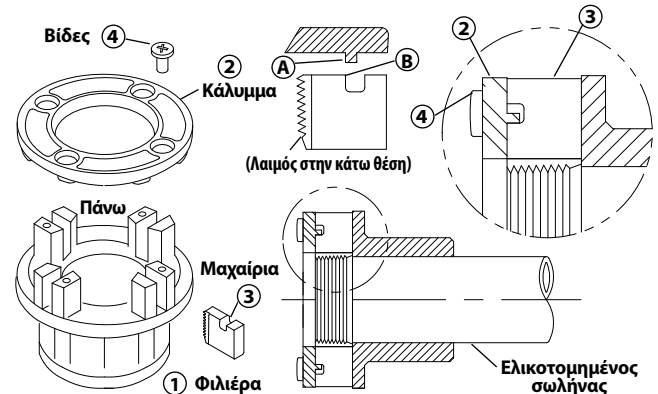

Εικόνα 17 – Τοποθέτηση μαχαιριών στη φιλιέρα

3. Επανατοποθετήστε την πλάκα καλύμματος και σφίξτε ελαφρά τις τέσσερις βίδες.
4. Τοποθετήστε τη φιλιέρα σε έναν ήδη ελικοτομημένο σωλήνα έως ότου τα μαχαίρια αρχίσουν την ελικοτόμηση. Με τον τρόπο αυτό, τα μαχαίρια σταματούν αναγκαστικά προς τα έξω πάνω στις προεξοχές της πλάκας καλύμματος και ρυθμίζεται σωστά το μέγεθος.
5. Σφίξτε καλά τις τέσσερις βίδες. Αφαιρέστε τον ελικοτομημένο σωλήνα και εκτελέστε μια δοκιμαστική κοπή.

| ΣΥΜΠΤΩΜΑ | ΠΙΘΑΝΕΣ ΑΙΤΙΕΣ | ΕΠΙΛΥΣΗ |
|--|--|--|
| Η φιλιέρα δεν ξεκινά την ελικοτόμηση. | <p>Η φιλιέρα δεν ταιριάζει καλά με το άκρο του σωλήνα.</p> <p>Το άκρο του σωλήνα δεν είναι κομμένο κάθετα.</p> <p>Στομωμένα ή σπασμένα μαχαίρια.</p> <p>Το μηχάνημα λειτουργεί στη λάθος κατεύθυνση.</p> <p>Τα μαχαίρια έχουν ρυθμιστεί εσφαλμένα στη φιλιέρα.</p> | <p>Πιέστε το πέλαμα ώθησης (για 12-R ή 1½"-2" 11-R) ή την πλάκα καλύμματος της φιλιέρας για να αρχίσει η ελικοτόμηση.</p> <p>Κόψτε το άκρο του σωλήνα κάθετα.</p> <p>Αντικαταστήστε τα μαχαίρια.</p> <p>Ελέγξτε τη θέση του συρόμενου διακόπτη δεξιόστροφης/αριστερόστροφης περιστροφής.</p> <p>Βεβαιωθείτε πως τα μαχαίρια είναι ρυθμισμένα προς τα έξω σε επαφή με τις προεξοχές της πλάκας καλύμματος.</p> <p>Επιβεβαιώστε ότι τα μαχαίρια είναι στη σωστή θέση μέσα στη φιλιέρα.</p> |
| Κομμένα σπειρώματα. | <p>Χρησιμοποιείται λανθασμένος τύπος μαχαιριών.</p> <p>Κατεστραμμένα, ξεφτισμένα ή φθαρμένα μαχαίρια.</p> <p>Ακατάλληλο ή ανεπαρκές λάδι κοπής σπειρωμάτων.</p> <p>Λάθος τύπος μαχαιριού για το συγκεκριμένο υλικό.</p> <p>Κακή ποιότητα/υλικό σωλήνα.</p> | <p>Χρησιμοποιείτε μόνο μαχαίρια RIDGID υψηλής ταχύτητας.</p> <p>Αντικαταστήστε τα μαχαίρια.</p> <p>Χρησιμοποιείτε μόνο λάδι κοπής σπειρωμάτων RIDGID® Nu-Clear™, Endura-Clear™ ή Extreme Performance™ σε επαρκή ποσότητα.</p> <p>Επιλέξτε μαχαίρια υψηλής ταχύτητας από ανοξείδωτο χάλυβα ή κράμα, κατάλληλα για τη συγκεκριμένη εφαρμογή.</p> <p>Χρησιμοποιήστε σωλήνα υψηλότερης ποιότητας.</p> |
| Μη ελικοειδή ή χτυπημένα σπειρώματα. | <p>Το τοίχωμα του σωλήνα είναι πολύ λεπτό.</p> | <p>Χρησιμοποιήστε πάχος τοιχωμάτων 40 ή μεγαλύτερο.</p> |
| Ο μηχανισμός αντιστήριξης στρέφεται κατά την ελικοτόμηση. | <p>Ακαθαρσίες στις σιαγόνες του βραχίονα αντιστήριξης.</p> <p>Ο βραχίονας αντιστήριξης δεν είναι σωστά ευθυγραμμισμένος.</p> <p>Ο βραχίονας αντιστήριξης δεν είναι σφιγμένος.</p> | <p>Καθαρίστε με συρμάτινη βούρτσα.</p> <p>Ευθυγραμμίστε σωστά τον βραχίονα αντιστήριξης σε σχέση με τον σωλήνα.</p> <p>Σφίξτε τον κοχλία.</p> |
| Λεπτά σπειρώματα. | <p>Τα μαχαίρια δεν έχουν τοποθετηθεί στη σωστή σειρά.</p> | <p>Τοποθετήστε τα μαχαίρια στη σωστή υποδοχή της φιλιέρας.</p> |

Σέρβις και επισκευή

⚠ ΠΡΟΕΙΔΟΠΟΙΗΣΗ

Ακατάλληλο σέρβις ή επισκευή μπορεί να καταστήσει τον ηλεκτρικό βιδολόγο 760 FXP μη ασφαλή για λειτουργία.

Στις "Οδηγίες συντήρησης" περιλαμβάνονται οι περισσότερες περιπτώσεις που αφορούν το σέρβις του μηχανήματος. Τυχόν προβλήματα που δεν αναφέρονται σε αυτήν την ενότητα πρέπει να αντιμετωπίζονται μόνο από ένα Εξουσιοδοτημένο ανεξάρτητο κέντρο σέρβις της RIDGID. Χρησιμοποιείτε μόνο ανταλλακτικά RIDGID.

Για πληροφορίες σχετικά με το πλησιέστερο ανεξάρτητο εξουσιοδοτημένο κέντρο σέρβις RIDGID, ή για οποιοδήποτε ερωτήσεις σχετικά με το σέρβις ή την επισκευή, ανατρέξτε στην ενότητα *Πληροφορίες επικοινωνίας* στο παρόν εγχειρίδιο.

Λάδι κοπής σπειρωμάτων

Για πληροφορίες σχετικά με τη χρήση και τον χειρισμό λαδιού κοπής σπειρωμάτων RIDGID®, ανατρέχετε στις ετικέτες του δοχείου λαδιού και στο Δελτίο Δεδομένων Ασφαλείας (ΔΔΑ). Μπορείτε να βρείτε το δελτίο SDS στη διεύθυνση RIDGID.com ή να επικοινωνήσετε με το Τμήμα Σέρβις της Ridge Tool στο 844-789-8665 στις ΗΠΑ και τον Καναδά, ή τη διεύθυνση ηλεκτρονικού ταχυδρομείου ProToolsTechService@Emerson.com.

Προαιρετικός εξοπλισμός

⚠ ΠΡΟΕΙΔΟΠΟΙΗΣΗ

Προκειμένου να μειωθεί ο κίνδυνος σοβαρού τραυματισμού, χρησιμοποιείτε μόνο βοηθητικά εξαρτήματα που είναι ειδικά σχεδιασμένα και συνιστώνται για χρήση με τον Ηλεκτρικό βιδολόγο RIDGID 760 FXP, όπως αυτά που αναφέρονται εδώ.

| Αρ. μοντέλου | Αρ. Καταλόγου | Περιγραφή |
|---|---------------|---|
| 760 FXP 12-R | 42600 | 770 Προσαρμογέας για 00-R (1/8" – 1") και 00-RB (1/4" – 1") |
| | 42605 | 771 Προσαρμογέας για 0-R (1/8" – 1") |
| | 42610 | 772 Προσαρμογέας για 11-R (1/8" – 1 1/4") |
| | 42615 | 773 Προσαρμογέας για 111-R (1/8" – 1 1/4") |
| | 42620 | 774 Τετράγωνος αντάπτορας μετάδοσης κίνησης -15/16" |
| 760 FXP 11-R | 39187 | Δακτύλιος καστανίας |
| 760 FXP 11-R και 760 FXP 12-R | 45928 | 692 Βραχίονας αντιστήριξης |
| | 74463 | Κασετίνα |
| | 10883 | 418 Λαδικό με 1 γαλόνι λάδι Nu-Clear |
| | 22088 | Εξαιρετικής απόδοσης ψεκαζόμενο λάδι κοπής σπειρωμάτων |
| | 16703 | 425 Μέγγενη TRISTAND 1/8" – 2 1/2" |
| | 36273 | 460-6 Μέγγενη TRISTAND 1/8" – 6" |

Μπαταρία και μετασχηματιστής ρεύματος

| Αρ. Καταλόγου | Περιγραφή |
|---------------|--|
| 70788 | RB-FXP ⁴⁰ Μπαταρία λιθίου-ιόντων 4,0 Ah |
| 70793 | RB-FXP80 Μπαταρία λιθίου-ιόντων 8,0 Ah |

Απόρριψη

Τα εξαρτήματα αυτών των εργαλείων περιέχουν πολύτιμα υλικά και μπορούν να ανακυκλωθούν. Εταιρείες ανακύκλωσης υπάρχουν και κατά τόπους. Πρέπει να απορρίπτετε τα εξαρτήματα σύμφωνα με όλους τους ισχύοντες κανονισμούς. Επικοινωνήστε με την υπηρεσία διαχείρισης απορριμμάτων της περιοχής σας για περισσότερες πληροφορίες.

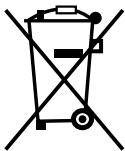

Για χώρες της ΕΚ: Μην απορρίπτετε ηλεκτρικό εξοπλισμό μαζί με τα οικιακά απορρίμματα!

Σύμφωνα με την Ευρωπαϊκή Οδηγία 2012/19/ΕΕ σχετικά με τα απόβλητα ηλεκτρικού και ηλεκτρονικού εξοπλισμού και την ενσωμάτωσή της στην εθνική νομοθεσία, ο ηλεκτρικός εξοπλισμός που δεν μπορεί πλέον να χρησιμοποιηθεί πρέπει να συλλέγεται ξεχωριστά και να απορρίπτεται με τρόπο φιλικό προς το περιβάλλον.

Ηλεκτρομαγνητική συμβατότητα (EMC)

Με τον όρο ηλεκτρομαγνητική συμβατότητα ορίζουμε την ικανότητα του προϊόντος να λειτουργεί ικανοποιητικά σε περιβάλλον ηλεκτρομαγνητικής ακτινοβολίας και ηλεκτροστατικών εκφορτίσεων χωρίς να προκαλεί ηλεκτρομαγνητικές παρεμβολές σε άλλο εξοπλισμό.

ΕΠΙΣΗΜΑΝΣΗ Αυτά τα εργαλεία συμμορφώνονται με όλα τα ισχύοντα πρότυπα EMC. Παρ' όλα αυτά, η πιθανότητα να προκαλέσουν παρεμβολές σε άλλες συσκευές δεν μπορεί να αποκλειστεί. Όλα τα πρότυπα που αφορούν την ηλεκτρομαγνητική συμβατότητα (EMC) και έχουν δοκιμαστεί επισημαίνονται στο τεχνικό φυλλάδιο του εργαλείου.

Električna nareznica

Električna nareznica 760 FXP



⚠ UPOZORENJE!

Pažljivo pročitajte ovaj korisnički priručnik prije korištenja ovog alata. Nepoštivanje uputa iz ovog priručnika može dovesti do strujnog udara, požara i/ili teških tjelesnih ozljeda

Električna nareznica 760 FXP

U donji okvir upišite serijski broj s natpisne pločice i sačuvajte ga za buduće potrebe.

Serijski
br.

| | |
|--|--|
| | |
|--|--|

Sadržaj

| | |
|---|---------------------------------|
| Sigurnosni simboli | 313 |
| Opća sigurnosna upozorenja za električni alat* | 313 |
| Sigurnost radnog područja..... | 313 |
| Zaštita od struje..... | 313 |
| Osobna zaštita..... | 314 |
| Korištenje i briga o električnom alatu..... | 314 |
| Korištenje i briga o bateriji | 314 |
| Servisiranje | 315 |
| Posebne sigurnosne informacije | 315 |
| Sigurnost električne nareznice | 315 |
| Informacije za kontaktiranje RIDGID-a | 315 |
| Opis | 315 |
| Tehničke karakteristike | 316 |
| Standardna oprema | 317 |
| Provjera prije uporabe | 318 |
| Namještanje i rad | 318 |
| Ugradnja nareznih glava | 319 |
| Otpor silama narezivanja..... | 320 |
| Postavljanje/uklanjanje baterije..... | 321 |
| Narezivanje navoja | 322 |
| Pregled navoja..... | 323 |
| RIDGID Link App veza (bežična komunikacija) | 323 |
| Električna nareznica 760 FXP – druge uporabe | 324 |
| Skladištenje | 324 |
| Upute za održavanje | 324 |
| Čišćenje | 324 |
| Zamjena noževa u nareznim glavama | 325 |
| Otklanjanje grešaka | 325 |
| Servisiranje i popravak..... | 326 |
| Ulje za narezivanje navoja | 326 |
| Neobavezna oprema | 326 |
| Zbrinjavanje | 327 |
| Elektromagnetska sukladnost (EMC) | 327 |
| Izjava FCC/ICES | Unutrašnjost stražnjeg poklopca |
| EU deklaracija | Unutrašnjost stražnjeg poklopca |
| Doživotno jamstvo | Stražnja stranica |

*Prijevod originalnih uputa

Sigurnosni simboli

Sigurnosni znakovi i riječi upozorenja u ovom priručniku i na proizvodu ukazuju na važne informacije o sigurnosti. Ova sekcija je predviđena za poboljšati razumijevanje ovih signalnih riječi i simbola.



Ovo je znak sigurnosnog upozorenja. Upozorava na potencijalnu opasnost od tjelesnih ozljeda. Da biste spriječili tjelesne ozljede i smrtni ishod, pridržavajte se svih sigurnosnih poruka koje slijede ovaj znak.

OPASNOST OPASNOST ukazuje na opasnu situaciju koja, ako se ne izbjegne, može rezultirati teškim ozljedama ili smrtnim ishodom.

UPOZORENJE UPOZORENJE označava opasnu situaciju koja, ako se ne izbjegne, može rezultirati teškim ozljedama ili smrtnim ishodom.

OPREZ OPREZ označava opasnu situaciju koja, ako se ne izbjegne, može rezultirati lakšim ili srednje teškim ozljedama.

NAPOMENA NAPOMENA ukazuje na informacije vezane uz zaštitu imovine.



Ovaj znak Vas upozorava da prije korištenja opreme pažljivo pročitate korisnički priručnik. Korisnički priručnik sadrži važne informacije o sigurnosti i ispravnom radu opreme.



Ovaj znak upozorava na obveznu uporabu zaštitne maske ili zaštitnih naočala s bočnim štitnicima prilikom rukovanja ili korištenja ove opreme, kako bi se izbjegla opasnost od ozljeda očiju.



Ovaj znak upozorava da pokretni dijelovi uređaja mogu prignječiti i zahvatiti ruke, prste i druge dijelove tijela.



Ovaj znak označava opasnost od električnog udara.



Ovaj simbol označava opasnost od prevrtanja stroja zbog čega može doći do ozljeda uslijed udarca ili gnječenja.



Ovaj znak znači da ne nosite rukavice dok radite za ovim uređajem kako biste smanjili rizik od zapletaja.



Ovaj simbol označava upotrebu naprave za potporu u svrhu pružanja otpora silama narezivanja, poboljšanja kontrole te smanjivanja opasnosti od udara ili prignječenja i/ili drugih ozljeda.



Ovaj simbol označava da označena oprema premašuje 55 lbs. (25 kg). Budite oprezni prilikom podizanja ili pomicanja kako biste smanjili mogućnost ozljede.

Opća sigurnosna upozorenja za električni alat*

UPOZORENJE

Pročitajte sva sigurnosna upozorenja, upute, ilustracije i specifikacije koje ste dobili s ovim električnim alatom. Nepoštovanje uputa može za posljedicu imati strujni udar, požar i/ili tešku tjelesnu ozljedu.

SAČUVAJTE SVA UPOZORENJA I UPUTE KAO BUDUĆU REFERENCJU!

Termin "električni alat" u upozorenjima se odnosi na vaš električni aparat koji se priključuje na izvor napona (sa kablom) ili električni aparat koji radi na baterije (bežični).

Sigurnost radnog područja

- Neka vaše radno mjesto bude čisto i dobro osvijetljeno. Neuredna ili mračna područja pogoduju nezgodama.
- Nemojte raditi s električnim alatom u eksplozivnom okruženju, kao što su ona u kojima postoje zapaljive tekućine, plinovi ili prašina. Električni alati stvaraju iskre koje mogu zapaliti prašinu ili plinove.
- Kada radite sa električnim alatom, držite djecu i prolaznike na dovoljnoj udaljenosti. Ometanje vam može odvratiti pozornost i dovesti do gubitka kontrole.

Zaštita od struje

- Utikači električnog alata moraju odgovarati utičnici. Ni na koji način nemojte modificirati utikač. S električnim alatima koji trebaju biti uzemljeni nemojte koristiti nikakve adaptere za utikač. Nemodificirani utikači i odgovarajuće utičnice smanjuju rizik od električnog udara.
- Izbjegavajte tjelesni dodir s uzemljenim površinama poput cijevi, radijatora, štednjaka i hladnjaka. Ako je vaše tijelo uzemljeno postoji povećana opasnost od električnog udara.
- Ne izlažite električne alate padalinama ili mokrim uvjetima. Voda koja uđe u električni alat povećava rizik od električnog udara.
- Nemojte oštećivati kabel. Kabel nemojte nikada upotrebljavati za nošenje, povlačenje ili za izvlačenje utikača električnog alata. Kabel držite dovoljno daleko od izvora topline, ulja, oštih rubova i pokretnih dijelova. Oštećeni ili zapleteni kabeli povećavaju rizik od strujnog udara.
- Pri radu s električnim alatom na otvorenom koristite produžni kabel pogodan za korištenje na otvorenom. Uporaba kabela pogodnog za korištenje na otvorenom smanjuje rizik od strujnog udara.

* Tekst korišten u poglavlju Opća sigurnosna upozorenja za električni alat ovog priručnika je doslovno preuzet, koliko je to bilo potrebno, iz odgovarajuće norme UL/CSA/EN 62841-1. Ovo poglavlje sadrži opća sigurnosna pravila sigurne prakse za nekoliko različitih tipova električnih alata. Nije svaka mjera opreza primjenjiva za svaki alat, a neke se ne primjenjuju za ovaj alat.

- **Ako je rad s električnim alatom na vlažnom mjestu neizbježan, koristite zaštitnu strujnu sklopku (GFCI) u slučaju otkaza mase.** Uporaba GFCI sklopke smanjuje rizik od strujnog udara.
- **Ako je rad s električnim alatom na vlažnom mjestu neizbježan, koristite zaštitnu strujnu sklopku (RCD) u slučaju rezidualne struje.** Uporaba RCD sklopke smanjuje rizik od strujnog udara.
- **Preporučuje se da se alat uvijek napaja putem zaštitne strujne sklopke sa zaostalom strujom od 30 mA ili manje.**

Osobna zaštita

- **Tijekom uporabe električnog alata budite pažljivi, pratite što radite i razumno koristite električni alat. Nemojte upotrebljavati električni alat ako ste umorni ili pod utjecajem droga, alkohola ili lijekova.** Trenutak nepažnje pri radu s električnim alatima može za posljedicu imati teške ozljede.
- **Upotrebljavajte opremu za osobnu zaštitu. Uvijek nosite zaštitu za oči.** Oprema za osobnu zaštitu, kao na primjer maska protiv prašine, zaštitne cipele s potplatima protiv klizanja, zaštitna kaciga ili štitnici za sluh, koja se koristi za odgovarajuće uvjete, umanjiti će opasnost od ozljede.
- **Spriječite nehotično pokretanje. Osigurajte da je prekidač u isključenom položaju OFF prije spajanja na napajanje i/ili na bateriju, podizanja ili nošenja alata.** Nošenje električnih alata dok vam je prst na prekidaču ili nabijanje električnih alata kojima je prekidač u položaju UKLJUČENO izazivaju nesreće.
- **Uklonite sve koje ključeve za podešavanje prije UKLJUČIVANJA električnog alata.** Ključ ili pribor koji su ostali na rotirajućem dijelu električnog alata mogu izazvati ozljede.
- **Nemojte posezati predaleko. Provjerite stojte li na čvrstoj podlozi i u svakom trenutku zadržite ravnotežu.** To omogućuje bolji nadzor električnog alata u neočekivanim uvjetima.
- **Propisno se oblačite. Nemojte nositi lepršavu odjeću i nakit. Kosu, odjeću i rukavice držite podalje od pokretnih dijelova.** Labava odjeća, nakit ili duga kosa mogu biti zahvaćeni pokretnim dijelovima.
- **Ako postoje uređaji za povezivanje sa usisivačima i sakupljačima prašine, provjerite jesu li dobro spojeni i koriste li se ispravno.** Uporaba takve opreme umanjuje opasnost koja nastaje nakupljanjem prašine.
- **Ne dopustite da vas znanje o rukovanju koje ste dobili čestom upotrebom alata učini neopreznim tako da zaneimate sigurnosne principe rukovanja alatom.** Neoprezan rad može prouzrokovati tešku ozljedu u djeliću sekunde.

Korištenje i briga o električnom alatu

- **Nemojte preopteretiti električni alat. Upotrebljavajte odgovarajuće električne alate za određenu namjenu.**

Odgovarajući alat uradit će posao bolje i sigurnije u nazivnoj snazi za koju je dizajniran.

- **Nemojte upotrebljavati električni alat ako se sklopkom za uključivanje/isključivanje oprema ne može uključiti i isključiti.** Električni alat koji ne možete nadzirati sklopkom za uključivanje/isključivanje opasna je i morate je popraviti.
- **Prije podešavanja, mijenjanja nastavaka ili spremanja alata izvadite utikač iz utičnice i/ili iz alata izvadite uložak baterije, ako se može uklanjati.** Takve preventivne sigurnosne mjere smanjuju opasnost od slučajnog uključivanja alata.
- **Kada ne upotrebljavate električni alat, držite ga podalje od dohvata djece, a osobama koje nisu upoznate s električnim alatom ili koje nisu pročitale ove upute za uporabu nemojte dozvoljavati da se njime koriste.** Električni alati su opasni ako ih koriste neobučene osobe.
- **Održavajte alate i opremu. Provjerite jesu li pokretni dijelovi alata loše postavljeni ili spojeni, nisu li dijelovi popucali te postoje li drugi uvjeti koji mogu utjecati na rad električnog alata. Prije uporabe popravite oštećenu električni alat.** Neispravno održavanje električnih alata uzrokuje mnoge nesreće.
- **Alate za rezanje održavajte oštima i čistima.** Ispravno održavani alati za rezanje s oštrim rubovima manje se savijaju i lakši su za kontroliranje.
- **Električni alat, dodatnu opremu, bitove itd. koristite prema ovim Uputama, uzevši u obzir radne uvjete i posao koje treba obaviti.** Upotreba električnog alata za radnje za koje ona nije predviđena može dovesti do opasnih situacija.
- **Ručke držite suhima, a rukohvate čistima, te bez ulja i masti.** Klizave ručke i površine za hvatanje ne omogućuju sigurno rukovanje i kontrolu nad alatom u nepredviđenim situacijama.

Korištenje i briga o bateriji

- **Punite samo sa punjačem koji je odredio proizvođač.** Punjač koji je prikladan za određenu vrstu baterije može uzrokovati požar ako se koristi za neku drugu vrstu baterije.
- **Koristite električne alate samo uz pomno određene baterije.** Uporaba bilo koje druge baterije može uzrokovati povrede i požar.
- **Kada se uložak baterije ne koristi, čuvajte ga dalje od drugih metalnih predmeta kao što su spajalice, kovanice, ključevi, čavli, vijci i drugi mali metalni predmeti koji bi mogli spojiti kontakte baterije.** Kratki spoj u priključku baterije može uzrokovati opekline ili požar.
- **Baterija može izbaciti tekućinu ako zloupotrabite uvjete; izbjegavajte bilo kakav kontakt. Ako dođete u dodir s**

tekućinom, isperite vodom. Potražite i liječničku pomoć ako oči dođu u dodir s tekućinom. Tekućina iz baterije može uzrokovati iritaciju ili opekline.

- **Nemojte koristiti uložak s baterijom ili alat ako su oštećeni ili mijenjani.** Oštećene ili izmijenjene baterije mogu pokazivati nepredvidivo ponašanje, koje može dovesti do požara, eksplozije ili opasnosti od ozljeda.
- **Nemojte izlagati bateriju ili alat vatri ili prevelikoj temperaturi.** Izlaganje vatri ili temperaturi preko 265 °F (130 °C) može uzrokovati eksploziju.
- **Slijedite sve upute za punjenje i nemojte puniti niti čuvati pakiranje baterija ili alata izvan temperaturnog raspona navedenog u uputama.** Neispravno punjenje ili punjenje pri temperaturama izvan navedenog raspona može oštetiti bateriju i povećati opasnost od požara.

Servisiranje

- **Električni alat može servisirati samo kvalificirano servisno osoblje upotrebljavajući identične zamjenske dijelove.** To će zajamčiti očuvanje sigurnosti električnog alata.
- **Nikada nemojte servisirati oštećene baterije.** Servisiranje pakiranja baterija može raditi samo proizvođač ili ovlašteni serviseri.

Posebne sigurnosne informacije

⚠ UPOZORENJE

Ovaj odjeljak sadrži važne sigurnosne informacije koje su karakteristične za ovaj alat. Pažljivo pročitajte ove mjere opreza prije uporabe električne nareznice RIDGID 760 da smanjite opasnost od električnog udara ili drugih teških ozljeda.

SAČUVAJTE SVA UPOZORENJA I UPUTE KAO BUDUĆU REFERENCU!

Držite ovaj priručnik u blizini stroja kako bi ga rukovatelj mogao upotrijebiti.

Sigurnost električne nareznice

- **Uvijek upotrebljavajte potporni uređaj isporučen s alatom.** Gubitak kontrole tijekom rada može rezultirati ozljedom.
- **Rukave i jakne držite zakopčanima dok upravljate alatom.** Nemojte posezati preko alata ili preko cijevi. Odjeća može biti zahvaćena cijevi ili alatom, što može dovesti do zapletaja.
- **Samo jedna osoba mora nadzirati radni proces i rad alata.** Uključivanje dodatnih osoba u postupak može rezultirati neželjenim uključivanjem i ozljedom.
- **Neka podovi budu čisti i neka na njima nema skliskih materijala poput ulja.** Skliski podovi uzrokuju nezgode.

- **Ne nosite rukavice dok upravljate alatom. Nemojte posezati preko alata ili preko cijevi.** Rukavice mogu biti zahvaćene cijevi ili alatom, što može dovesti do zapletaja.
- **Pri narezivanju ili vraćanju nareznih glava s cijevi uvijek čvrsto držite električnu nareznicu kako biste se oduprli sili, neovisno o tome koju napravu za podupiranje koristite.** To će smanjiti opasnost od ozljeda uslijed udaranja i nagnječenja i drugih ozljeda.
- **Slijedite upute o ispravnom korištenju ovog stroja. Ne koristite za druge svrhe, kao što je bušenje rupa ili okretanje vitla.** Drukčija uporaba ili modificiranje ovog uređaja za druge namjene mogu povećati opasnost od teških ozljeda.
- **Nemojte koristiti ovaj električni alat ako je sklopka za uklj./isklj. pokvarena.** Ovaj prekidač je sigurnosna naprava koja vam omogućava gašenje motora otpuštanjem prekidača.
- **Nemojte koristiti tupe ili oštećene noževe.** Oštri alati za rezanje zahtijevaju manji moment, a električnom nareznicom je lakše upravljati.
- **Držite ručke suhim i čistim; bez ulja i maziva.** Omogućava bolju kontrolu alata.
- **Upotrebljavajte isključivo nareznu glavu RIDGID uz električnu nareznicu RIDGID 760 EXP.** Druge narezne glave ne moraju idealno sjesti u električnu nareznicu i tako povećati mogućnost oštećenja opreme i tjelesnih ozljeda.
- **Prije rukovanja električnom nareznicom RIDGID®, s razumijevanjem pročitajte:**
 - Ovaj priručnik za korisnike
 - Priručnik za bateriju/punjač
 - Upute za bilo koju drugu opremu ili materijal koji se koristi s ovim alatom
 - Nepridržavanje svih upozorenja i uputa može dovesti do imovinske štete i/ili teških tjelesnih ozljeda.

Informacije za kontaktiranje RIDGID-a

- Ako imate bilo kakvih pitanja u vezi ovog RIDGID® proizvoda:
- Kontaktirajte sa svojim lokalnim RIDGID distributerom.
 - Posjetite RIDGID.com kako biste pronašli svoju kontaktnu točku za RIDGID.
 - Kontaktirajte Ridge Tool tehnički servis na ProToolsTechService@Emerson.com, a u SAD-u i Kanadi nazovite broj 844-789-8665.

Opis

RIDGID® model 760 FXP električne nareznice je alat s baterijskim napajanjem koji služi za narezivanje navoja u cijevima. Rotacija prema Naprijed i Natrag može se odabrati putem klizne sklopke dok se uključivanje i isključivanje regulira preko trenutnog kontaktnog prekidača.

Električna nareznica upotrebljava narezne glave RIDGID 11-R (model 760 FXP 11-R) i 12-R (model 760 FXP 12-R) (ovisno o konfiguraciji alata) za cijev 1/8" – 2". Za verziju modela 760 FXP 11-R potrebno je upotrebljavati adapter za dimenzije 1/8" – 1/4". Taj adapter i dimenzije 1/2" – 2" za 11-R, kao i sve narezne glave 12-R za model 760 FXP 12-R, zadržavaju se u električnoj nareznici s pomoću brzospojnog pričvrsnog mehanizma. Ostale narezne glave poput OO-R mogu se koristiti s adapterima. **Budući da brzina pri narezivanju navoja premašuje 40 o/min, preporuča se upotreba RIDGID High Speed noževa te ulja za narezivanje navoja Nu-Clear™, Endura-Clear™ ili Extreme Performance™ uz upotrebu modela 760 FXP električne nareznice.**

Svjetla statusa alata označavaju informacije o stanju bežične veze, približavanju kraju izrade navoja, stanju baterije i stanju pogrešaka alata. Radna svjetla koja okružuju nareznu glavu se uključuju nakon pritiska na sklopku za uklj./isklj. kako bi se osvijetlilo radno područje.

Električna nareznica uključuje bežičnu tehnologiju koja omogućuje povezivanje pametnih telefona i tableta. Pojednostavljeni potražite u odjeljku "RIDGID Link App veza (bežična komunikacija)"

Električna nareznica 760 FXP 12-R se može koristiti i za napajanje rezača za cijevi RIDGID 258/258XL i za druge primjene, (Pogledajte "Druge uporabe").



Slika 1 - Električna nareznica 760 FXP

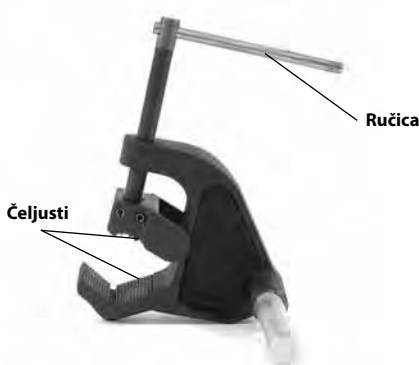

Slika 2 – 692 potporna ruka

Pločica sa serijskim brojem električne nareznice 760 FXP nalazi se na nosaču baterija ispod ručke. Posljednje 4 znamenke serijskog broja označavaju mjesec i godinu proizvodnje (MMGG).

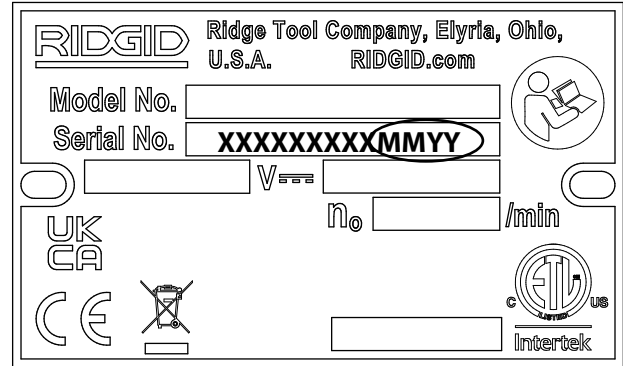

Slika 3 – Serijski broj stroja

Tehničke karakteristike

Kapacitet narezivanja

cijevi..... Cijev 1/8" do 2" (3 do 50 mm)
Vijak 1/4" do 1" (6 do 25 mm)
s 00-RB nareznom glavom

Model..... **760 FXP-11-R** **760 FXP 12-R**

| | | |
|---------------------|---------------------------------------|---------------------|
| Držać narezne glave | Narezna glava 11-R | Narezna glava 12-R |
| | Pričvrtni mehanizam (1 1/2 – 2 inčni) | Pričvrtni mehanizam |
| | Opružni prsten (1/8 – 1 1/4 inčni) | |

Vrsta nareza..... preporučuju se noževi velike brzine[#]

Vrsta ulja preporuča se ulje za narezivanje navoja RIDGID Nu-Clear™, Endura-Clear™ ili Extreme Performance™[#]

AdapterUpotrebljava se s Nije obvezno nareznim glavama 1/8" - 1/4"

Lijevi navoji.....Da s odgovarajućom nareznom glavom

Potporna rukabr. 692

NapajanjeRIDGID RB-FXPXX baterije (pogledajte odjeljak Dodatna oprema)



Vrsta motoraDC motor bez četki

Vati.....1080 W

Napon.....54V DC nominalni

Amperi.....20 A

Radna brzina (o/min).....42 o/min, bez opterećenja

|  | Ikona | Treperavo svjetlo | Trajno svjetlo | Značenje | |
|---|---|-------------------|---|--|--|
| |  | Plavo | | | Moguća veza s aplikacijom RIDGID Link. |
| | | | Plavo (30s) | | Uspostavljena veza s aplikacijom RIDGID Link. |
| |  | Zeleno | | | Približavanje kraju nareza za 1/2" - 2" NPT. Korisnik mora obratiti pažnju na područje narezne glave kao i na približavanje kraja narezivanja. LED radno svjetlo ima različite razine svjetline. |
| | | Žuta | | | Niska napunjenost baterije, ostaje ograničen broj nareza prije ponovnog punjenja baterije (moguće narezivati oko 3 od 2" ili 4-5 od 1" na preostaloj razini napunjenosti). |
| | | Žuta Crvena | | | Baterija je niske razine napunjenosti i alat neće raditi. Napunite bateriju / umetnite potpuno napunjenu bateriju. |
| | | | Žuta | | Potrebno održavanje. <i>Dodatne informacije potražite u aplikaciji RIDGID Link.</i> |
| | | Crvena | | | Alat je prestao raditi zbog premašenja iskoristivih ograničenja (npr. struja, temperatura ili stabilnost). Provjerite ispravno postavljanje i ponovno pokrenite. <i>Dodatne informacije potražite u aplikaciji RIDGID Link.</i> |
| | | | Crvena | | Alat je u kvaru i neće raditi. Uklonite bateriju i ostavite alat da miruje, a zatim ponovno umetnite bateriju. Ako je svjetlo i dalje uključeno, servisirajte alat. <i>Dodatne informacije potražite u aplikaciji RIDGID Link.</i> |
| Ljubičasta | | | | Ažuriranje firmvera u tijeku, alat se ne može koristiti tijekom ažuriranja. <i>Dodatne informacije potražite u aplikaciji RIDGID Link.</i> | |
| Ljubičasta Crvena | | | Ažuriranje ugrađenog programa je prekinuto i nije dovršeno, alat se ne može koristiti. Nastavite i dovršite ažuriranje prema uputama iz aplikacije. | | |

Slika 4 - Svjetla statusa alata

Komande..... Klizna sklopka za naprijed/natrag i trenutna kontaktna sklopka za uklj./isklj.

Glava reduktora..... lijevani aluminij, trajno podmazano

Radna

temperatura..... - 4 °F do 140 °F (- 20 °C do 60 °C)

Temperatura

skladištenja..... - 4 °F do 140 °F (- 20 °C do 60 °C)

Bežična veza

Raspon..... 33 ft. (10 m) Maks.

Dimenzije 27.8" x 5.2" x 9.1"

(706 mm x 132 mm x 231 mm)

Težina (bez baterije /

pričvršćenja)..... 24.0 lb (10,9 kg)

Zvučni tlak

(L_{PA})* 82,6 dB(A), K=3

Snaga zvuka

(L_{WA})* 91,1 dB(A), K=3

Vibracije* <2.5 m/s², K=1.5

Upotreba noževa od legura ili neodgovarajućih tipova ulja (uključujući RIDGID Dark™) može dovesti do kraćeg vijeka trajanja nareza, slabije kvalitete navoja ili smanjene učinkovitosti alata.

* Mjerenja vibracija i buke izvršena su u skladu sa standardiziranim testom oprema standardu EN 62481-1.

- Razine vibracija mogu se koristiti za usporedbu s drugim alatima i za preliminarnu procjenu izloženosti.

- Emisije buke i vibracija mogu se razlikovati ovisno o vašoj lokaciji i uporabi tih alata.

- Dnevne razine izloženosti buci i vibracijama moraju se procijeniti za svaku primjenu i po potrebi uz uporabu primjerenih sigurnosnih mjera. Za procjenu razina izloženosti treba uzeti u obzir vrijeme tijekom kojeg je alat isključen i nije u uporabi. To može značajno smanjiti razinu izloženosti tijekom ukupnog razdoblja rada.

Standardna oprema

Pogledajte RIDGID katalog za detalje o opremi koja je isporučena s određenim kataloškim brojem stroja.

NAPOMENA Odabir odgovarajućih materijala i načina ugrađivanja, metode spajanja i formiranja su odgovornost projektanta sustava i/ili montera. Odabir neodgovarajućih materijala može prouzročiti otkazivanje sustava.

Nehrđajući čelik i drugi materijali otporni na koroziju mogu biti zagađeni tijekom ugrađivanja, spajanja i oblikovanja. Ovo zagađenje bi moglo prouzročiti koroziju i prerano otkazivanje. Pomna procjena materijala i postupaka za posebne uvjete servisiranja, uključujući kemikalije i temperaturu, trebala bi se obaviti prije bilo kakva pokušaja ugrađivanja.

Provjera prije uporabe

⚠ UPOZORENJE



Prije svake uporabe provjerite električnu nareznicu 760 FXP i ispravite sve probleme kako biste smanjili opasnost od ozbiljnih ozljeda uslijed električnog udara, gnječenja ili drugih uzroka, te spriječili oštećenje električne nareznice.

1. Provjerite je li sklopka za uklj./isklj. otpuštena pa izvadite bateriju iz alata.
2. Uklonite ulje, masnoću ili prašinu s električne nareznice i naprave za podupiranje, uključujući i ručke i upravljačke komande. To olakšava pregled i pomaže u sprječavanju da stroj ili upravljač isklizne iz ruke.
3. Pregledajte električnu nareznicu i potpornu ruku te potražite sljedeće:
 - Ispravno sastavljanje, održavanje i cjelovitost.
 - Oštećene, nepravilno poravnate ili spojne dijelove.
 - Ispravan rad sklopki (slika 1).
 - Zubi za hvatanje na potpornoj ruci su čisti i u dobrom stanju. Zube možete očistiti žičanom četkom.
 - Prisutnost i čitljivost naljepnice za upozorenje (slika 1).
 - Ostala stanja koja mogu spriječiti siguran i normalan rad.

Ukoliko problemi postoje, ne koristite električnu nareznicu ili potporni uređaj dok se problemi ne otklone.

4. Pregledajte jesu li oštrice nareznih glava istrošene, izobličene, odlomljene ili nešto slično. Tupi ili oštećeni rezni alati povećavaju potrebnu silu, proizvode slabu kakvoću navoja i povećavaju opasnost od ozljeda.
5. Pregledavajte i održavajte svu ostalu opremu koja se koristi prema odgovarajućim uputama kako biste se uvjerali da radi ispravno.
6. Prema uputama za postavljanje i rad provjerite radi li električna nareznica ispravno.
 - Kliznu sklopku za naprijed/natrag pomaknite u položaj na naprijed. Pritisnite i otpustite sklopku za uklj./isklj. Provjerite okreće li se električna nareznica u pravom smjeru (pogledajte Sliku 5A) te zaustavlja li se nakon otpuštanja sklopke.
 - Ponovite postupak za rad natrag (pogledajte Sliku 5B). Ako se električna nareznica ne okreće u pravom smjeru ili ako sklopka za uklj./isklj. ne kontrolira rad stroja, nemojte koristiti stroj dok se ne popravi.

Promijenite položaj klizne sklopke za naprijed/natrag tek nakon što otpustite sklopku za uklj./isklj. Dopustite

električnoj nareznici da se potpuno zaustavi prije okretanja smjera putem klizne sklopke za naprijed/natrag. To će smanjiti rizik od oštećenja električne nareznice.

- Pritisnite i zadržite sklopku za uklj./isklj. Provjerite pokretne dijelove na nepravilnost, vezivanje, čudne zvukove ili druge neuobičajene uvjete. Otpustite sklopku za uklj./isklj. Ako su pronađeni neobični uvjeti, nemojte koristiti stroj dok se ne popravi.

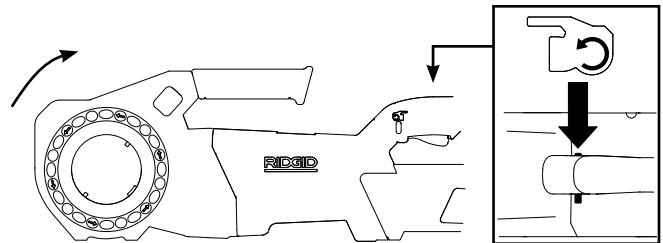

Slika 5A – Položaj sklopke prema NAPRIJED (smjer kazaljke na satu)

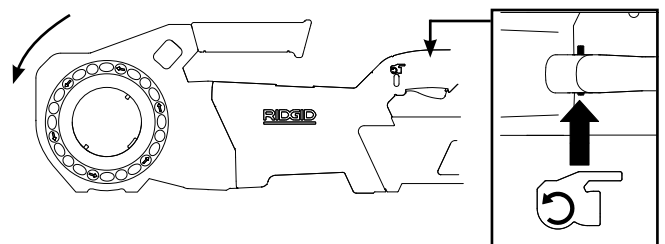

Slika 5B – Položaj sklopke prema NATRAG (suprotno od smjera kazaljke na satu)

7. Otpustite sklopku za uklj./isklj. i suhim rukama izvadite bateriju iz alata.

Namještanje i rad

⚠ UPOZORENJE



Podesite i koristite električnu nareznicu u skladu s ovim postupcima kako biste smanjili opasnost ozljeda zbog električnog udara, zapetljanja, udaraca, nagnječenja i drugih uzroka i kako biste spriječili oštećenje električne nareznice.

Koristite odgovarajuću napravu za podupiranje u skladu s ovim uputama. Naprave za podupiranje poboljšavaju kontrolu i smanjuju opasnost od ozljeda uslijed udaranja i nagnječenja i/ili drugih ozljeda.

Ako koristite drugu napravu za podupiranje osim priložene potporne ruke, ta naprava mora djelovati nasuprot kućište rektora. Uređaji koji dolaze u kontakt s kućištem motora ili ručkom mogli bi oštetiti te dijelove te povećati mogućnost ozljeda.

Pri narezivanju ili vraćanju nareznih glava s cijevi uvijek čvrsto držite električnu nareznicu kako biste se oduprli sili, neovisno o

tome koju napravu za podupiranje koristite. To će smanjiti opasnost od ozljeda uslijed udaranja i nagnječenja i drugih ozljeda.

Nemojte nositi rukavice ili široku odjeću. Neka rukavi i jakne budu zakopčani. Široka odjeća se može zaplesti u dijelove koji se okreću i uzrokovati ozljede gnječenja ili udarca.

Cijev poduprite na odgovarajući način. To će smanjiti opasnost od pada cijevi, spoticanja i ozbiljnih ozljeda.

Nemojte se služiti električnom nareznicom ako sklopka za uklj./isklj. te klizna sklopka za naprijed/natrag ne rade ispravno.

Jedna osoba mora upravljati i radnim postupkom i sklopkom za uklj./isklj. Više od jedne osobe ne smije upravljati alatom. U slučaju zaplitanja rukovatelj mora imati kontrolu nad sklopkom za uklj./isklj.

- Na radnom mjestu provjerite sljedeće:
 - Odgovarajuća rasvjeta.
 - Nikakve zapaljive tekućine, pare ili prašina koja može planuti. Ako otkrijete nešto od navedenog, nemojte raditi u tom području dok ne prepoznate i otklonite problem. Električne nareznice nisu otporne na eksploziju i mogu iskriti.
 - Čisto, ravno, stabilno, suho mjesto za svu opremu i rukovatelja.
 - Dobra ventilacija. Ne koristite previše u malim i zatvorenim prostorima.
- Provjerite jesu li cijev i svi povezani dijelovi narezani, te je li odabrana električna nareznica pravi izbor za određeni posao. Pogledajte specifikacije. Nemojte koristiti za narezivanje ičega osim ravne šipke.

Opremu za druge namjene možete pronaći u katalogu Ridge Tool, na Internetu na RIDGID.com ili pozivom tehničkoj podršci Ridge Tool u SAD-u ili Kanadi na 844-789-8665.
- Pazite da je korištena oprema ispravno pregledana.
- Ispravno pripremite cijev po potrebi. Pazite da je cijev ravno odrezana i očišćena od ostataka. Cijev odrezana pod kutom može oštetiti noževe tijekom narezivanja ili uzrokovati poteškoće pri pokretanju narezne glave.

Ugradnja narezni glava

- Postavljanje narezni glava 12-R (760 FXP 12-R), narezni glava 11-R (1½" - 2") ili adaptera (760 FXP 11-R):
 - Provjerite je li sklopka za uklj./isklj. otpuštena i baterija izvađena iz alata.
 - Zakrenite pogonski prsten u smjeru suprotnom od kazaljke na satu, sukladno smjeru strjelica kako biste otvorili pričvrсни mehanizam. Otpustite pogonski prsten i provjerite da pogon ostaje u otvorenom položaju (pogledajte Sliku 6).
 - Umetnite nareznu glavu do kraja ili kraj adaptera s utorima u električnu nareznicu kako biste automatski blokirali pričvrсни mehanizam. Zakrećite nareznu glavu sve dok pogonski zapinjači pravilno ne sjednu u utor. Narezna glava 12-R se može umetnuti s obje strane električne nareznice.

- Provjerite jesu li narezna glava i adapter učvršćeni.
- Za uklanjanje narezne glave zakrenite pogonski prsten u smjeru suprotnom od smjera kazaljke na satu, sukladno sa smjerom strjelica i zadržite u otključanom položaju.



Slika 6A – Pričvrсни mehanizam (760 FXP 12-R)

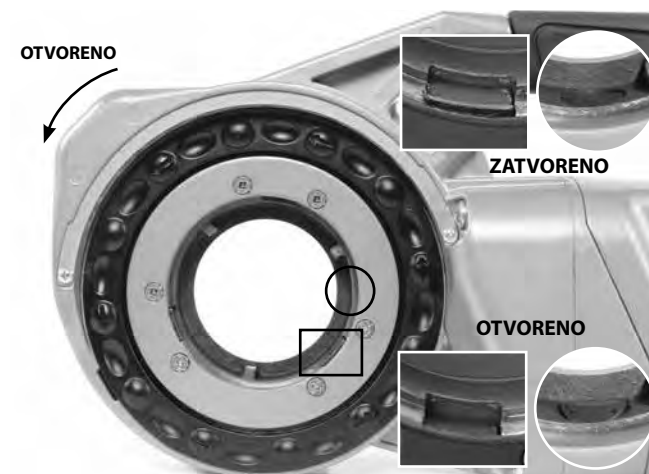

Slika 6B – Pričvrсни mehanizam (760 FXP 11-R)



Slika 7 – Postavljanje adaptera

6. Postavljanje narezni glava 11-R, 1¼" i manjih (samo 760 FXP 11-R):
 - a. Provjerite je li sklopka za uklj./isklj. otpuštena i baterija izvađena iz alata.
 - b. Po potrebi postavite adapter, *pogledajte korak 5*.
 - c. Umećite osmerokutni nastavak narezne glave u električnu nareznicu sve dok je ne prihvati opružni prsten. Narezne glave mogu se umetnuti isključivo sa strane adaptera na alatu.
 - d. Kako biste uklonili nareznu glavu, izvucite je iz električne nareznice. Po potrebi upotrijebite meki čekić ili komad drva kako biste izbacili glavu. Nemojte udarati po nareznoj glavi jer to može oštetiti alat.



Slika 8 – Postavljanje 1¼" ili manjih narezni glava 11-R (samo 760 FXP 11-R)

7. Postavite kliznu sklopku za naprijed/natrag u željeni desni ili lijevi navoj. *Vidi sliku 9*.
 - a. Kliznu sklopku pomaknite u položaj rotacije prema naprijed. Na taj se način izrađuju desni navoji kada je narez umetnut s lijeve (prednje) strane alata.
 - b. Pomaknite kliznu sklopku u položaj za natrag. Na taj se način izrađuju desni navoji kada je narez umetnut s desne (stražnje) strane alata (samo za 760 FXP 12-R).
 - c. Za izradu lijevih navoja obrnite položaje klizne sklopke za naprijed/natrag.

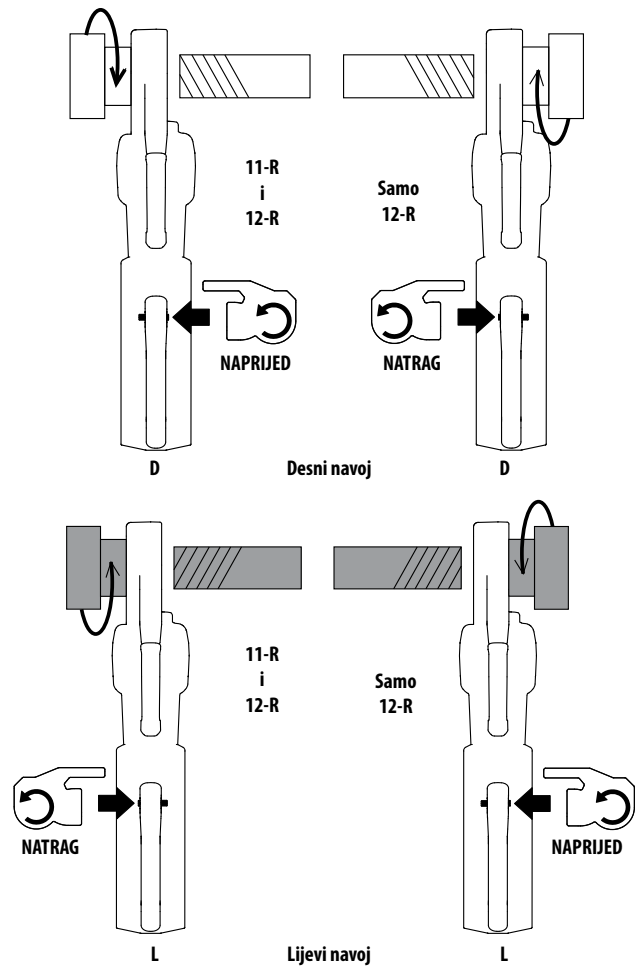

Slika 9 – Usmjerenje klizne sklopke za naprijed/natrag i narezne glave

8. Pazite da je cijev koju ćete narezivati stabilna i učvršćena kako bi se spriječilo ispadanje tijekom korištenja. Koristite prikladne stalke za cijev kako biste poduprli duljinu cijevi.
9. Ako upotrebljavate sredstvo za podmazivanje 418, provjerite razinu RIDGID ulja za narezivanje navoja. Uklonite pladanj za ostatke i provjerite je li zaslon filtra čist i potpuno uronjen u ulje. Po potrebi zamijenite ili dopunite ulje. Postavite posudu za podmazivač 418 ispod cijevi koju ćete narezivati.

Ako upotrebljavate ulje u raspršivaču, provjerite količinu limenki ulja za narezivanje navoja. Provjerite imate li dostatnu količinu ulja za postupak narezivanja navoja.

Otpor silama narezivanja

S pomoću potporne ruke:

- a. Uvijek upotrebljavajte isporučenu potpornu ruku osim ako se ona ne može koristiti zbog manjka prostora ili drugih problema. Potporna ruka steže cijevi i pomaže u otporu sila narezivanja.

- b. Postavite potpornu ruku na cijev, na način da kraj potporne ruke bude poravnat s krajem cijevi te da je vrh potporne ruke u vodoravnom položaju (slika 10). Tako se potporna ruka ispravno postavlja za narezivanje i sprječava prodor ulja za navoje u kućište električne nareznice (slika 11).
- c. Pazite da su vilice potporne ruke poravnate s cijevi i dobro učvrstite ručku potporne ruke



Slika 10A – Postavljanje potporne ruke

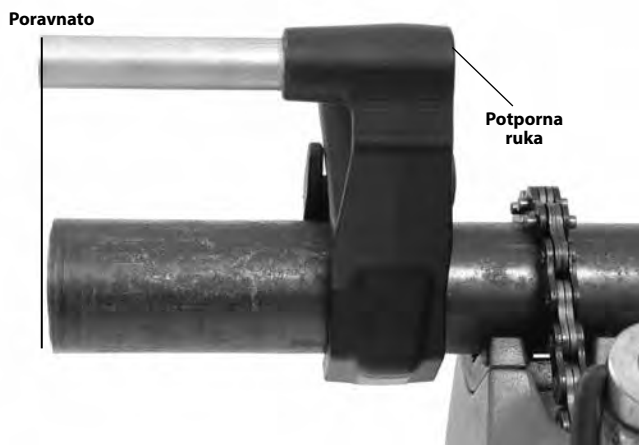

Slika 10B – Postavljanje potporne ruke



Slika 11 – Pravilno usmjerenje električne nareznice 760 FXP

Slučajevi kada se potporna ruka ne smije upotrebljavati:

Prilikom narezivanja navoja u cijevi ili sličnim primjenama, kada se potporna ruka ne može upotrebljavati radi ograničenog prostora.

- Ako je moguće, postavite cijev i navoj u škripac. Ako to nije moguće, poslužite se drugim načinima pružanja otpora sili narezivanja kao što su oslanjanje kućišta pogonskog zupčanika ili aluminijskog kućišta na susjedni konstrukcijski dio (npr. zidovi, grede ili šipke). Ne zaboravite kako cijev i sve što je okružuje moraju moći podnijeti težinu alata i silu narezivanja. Možda ćete morati dodati privremene ili trajne nosače cijevi ili konstrukcijskih dijelova.
- Za nareze udesno će se narezne glave rotirati u smjeru kazaljke na satu (kad gledate sprijeda u nareznu glavu). Sile koje stvara moment narezivanja imat će suprotan smjer, odnosno smjer suprotan od smjera kazaljke na satu. Smjer vrtnje i sile bit će obrnut kod nareza ulijevo. Pazite da je naprava za podupiranje postavljena tako da pravilno upija silu narezivanja.
- Nemojte oslanjati ručku, plastično kućište ili bateriju na susjedne konstrukcijske dijelove kao pomoć u pružanju otpora sili narezivanja jer bi to moglo dovesti do oštećenja električne nareznice.
- Električnu nareznicu držite uz strukturni element i nemojte stavljati prste niti ruke između električne nareznice i strukturnog elementa. Pri vraćanju narezne glave s nareza uvijek čvrsto držite alat kako biste se oduprli silama koje nastaju zbog lomljenja komadića s nareza. Ti će koraci smanjiti opasnost od ozljeda uslijed udaranja i nagnječenja i drugih ozljeda. Sklopka za uklj./isklj. može se u svakom trenutku otpustiti kako bi se električna nareznica isključila.

Pri narezivanju ili vraćanju nareznih glava s cijevi uvijek čvrsto držite električnu nareznicu kako biste se oduprli sili, neovisno o tome koju napravu za podupiranje koristite. To će smanjiti opasnost od ozljeda uslijed udaranja i nagnječenja i drugih ozljeda. Sklopka za uklj./isklj. može se u svakom trenutku otpustiti kako bi se električna nareznica isključila.

Postavljanje/uklanjanje baterije

- Suhim rukama, umetnite potpuno napunjenu bateriju u električnu nareznicu. Uključit će se svjetla statusa alata. Vidi sliku 4.

Alat ima zasun za siguran prihvat baterije. Zasun se zvučno aktivira nakon umetanja baterije. Nježnim povlačenjem baterije provjerite da se ne odvaja od alata.

Za uklanjanje baterije pritisnite zasun i klizno izvucite bateriju iz alata.

Slika 12 – Zasun baterije

Narezivanje navoja

11. Postavite nareznu glavu preko kraja cijevi i poduprite električnu nareznicu ako je navedeno u odjeljku *Otpor silama narezivanja*.
12. Istovremeno aktivirajte sklopku za uklj./isklj. i oslonite dlan ruke na pritisnu ploču ili pokrivnu ploču narezne glave za pokretanje narezivanja (*pogledajte Sliku 13*). LED radno svjetlo uključit će se nakon pritiska na sklopku za uklj./isklj. Kod primjena koje iziskuju upotrebu adaptera 11-R (za narezne glave od 1/8" do 1¼"), pritisnite samo pokrivnu ploču narezne glave.

Slika 13A – Pokretanje narezivanja s pomoću pokrivne ploče narezne glave

Slika 13B – Pokretanje narezivanja s pomoću pritisne ploče

Nemojte nositi rukavice niti nakit ili koristiti krpu dok pritišćete - to povećava opasnost od zapetljavanja ili ozljede. Kad noževi počnu raditi na cijevi narezi će se rezati kako se noževi naslanjaju na kraj cijevi.

Uvijek čvrsto držite ručku električne nareznice kako biste se oduprli silama s ručke. Naprave za podupiranje mogu skliznuti i omogućiti električnoj nareznici da se pomiče. Sklopka za uklj./isklj. može se u svakom trenutku otpustiti kako bi se električna nareznica isključila.

13. Prekinite s pritiskanjem pritisne ploče ili pokrivne ploče narezne glave i obilno nanesite ulje za narezivanje navoja RIDGID na područja koja se narezuju. To će smanjiti moment narezivanja, poboljšati kvalitetu nareza i produljiti trajanje noževa (*pogledajte Sliku 14*).

Električna nareznica će se zaustaviti ako se alat brzo rotira i premašuje naprijed zadani kut. Ako se iz tog razloga alat zaustavi, uklonite alat sa cijevi, pravilno poduprite električnu nareznicu u skladu s odjeljkom *Otpor silama narezivanja* i nastavite s radom.

Slika 14 – Narezivanje cijevi

14. Električna nareznica će upozoriti korisnika o približavanju narezne glave kraju tipičnog navoja za većinu dimenzija/ tipova cijevi. Donja LED dioda svjetala statusa alata treperit će zelenom bojom, a LED radno svjetlo će mijenjati svoj intenzitet kako bi označio da se provedeno 8-9 rotacija kod narezivanja na temelju dimenzija te obavještava korisnika da obrati više pažnje na područje narezne glave s obzirom na to da se približava kraj nareza. Međutim, to ne indicira da je narezivanje završeno. Ova se značajka može koristiti samo na navojima 1/2" - 2"; LED dioda neće se uključivati za manje navoje. *Vidi sliku 4.*

Električna nareznica opremljena je LED radnim svjetlima za veću vidljivost područja narezne glave tijekom narezivanja. Držite sklopku za uklj./isklj. pritisnutom sve dok kraj cijevi ne bude poravnat s rubom noža, a zatim pustite sklopku. Pustite električnu nareznicu da se potpuno zaustavi.



Slika 15 – Cijev poravnata s rubom noževa

15. Za uklanjanje narezne glave iz cijevi koja se narezuje okrenite kliznu sklopku za naprijed/natrag i aktivirajte sklopku za uklj./isklj. Čvrsto držite ručku električne nareznice kako biste se oduprli silama na ručki koje se stvaraju tijekom vraćanja narezne glave.

NAPOMENA Promijenite položaj klizne sklopke za naprijed/natrag tek nakon što otpustite sklopku za uklj./isklj. Dopustite električnoj nareznici da se potpuno zaustavi prije okretanja smjera putem klizne sklopke. To će smanjiti rizik od oštećenja električne nareznice.

16. Otpustite sklopku za uklj./isklj. i uklonite električnu nareznicu i nareznu glavu s cijevi.
17. Suhim rukama izvadite bateriju iz električne nareznice.
18. Obrišite ulje i ostatke s navoja i s narezne glave pazeći da se ne porežete na oštre otpatke ili oštrice. Očistite svo proliveno ulje iz radnog područja.

Pregled navoja

1. Uklonite ulje, komadiće i otpatke s nareza.
2. Vizualno pregledajte narez. Narezi trebaju biti glatki i potpuni, dobrog oblika. Ako primijetite probleme poput kidanja nareza, tankih nareza ili cijevi koje nisu savršeno okrugle, narez možda neće dobro brtviti. Pogledajte grafikon *Otklanjanje grešaka* za pomoć u dijagnosticiranju problema.
3. Provjerite veličinu nareza. Najbolji način za provjeru veličine nareza je pomoću prstenastog mjerača. Postoje razne inačice prstenastog mjerača, a njihova se uporaba može razlikovati od one prikazane na *slici 16.*
 - Navijte prstenasti mjerač čvrsto na navoj.
 - Provjerite koliko kraj cijevi izlazi iz prstenastog mjerača. Kraj cijevi trebao bi se poravnati s bočnom stranom mjerača, plus ili minus jedan okret. Ako se navoj ne poravna ispravno odrežite navoj, prilagodite nareznu glavu i izrežite još jedan navoj. Korištenje nareza koji se nije ispravno poravnalo može dovesti do curenja.

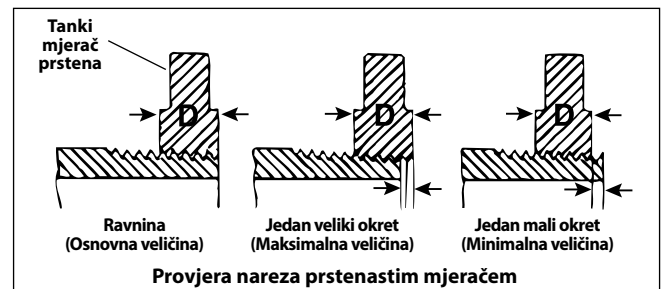

Slika 16 – Provjera veličine nareza

- Ako za mjerenje veličine nareza nije dostupan prstenasti mjerač moguće je koristiti novi čisti dio koji predstavlja one korištene u radu za mjerenje veličine nareza. Za nareze veličine 2" i ispod NPT, narezi bi trebali biti izrezani tako da je za ručno zatezanje dijela potrebno 4 do 5 okreta, a za nareze veličine 2" i ispod BSPT 3 okreta.

RIDGID Link App veza (bežična komunikacija)

Električna nareznica RIDGID® 760 FXP opremljena je bežičnom tehnologijom koja omogućuje komunikaciju s pametnim telefonima ili tabletima koji to podržavaju ("uređajima"), s operativnim sistemima iOS ili Android.

1. Preuzmite odgovarajuću aplikaciju RIDGID® Link na svoj uređaj posjetivši RIDGID.com/apps, Google Play Store ili Apple App Store.
2. Nakon ugradnje baterije ili nakon pritiska na sklopku za uklj./isklj, gornja LED dioda svjetala statusa alata će zatreperti plavom bojom kada povezivanje s uređajem bude moguće. *Vidi sliku 4.*

3. Pronađite ikonu za RIDGID Link aplikaciju na svojem uređaju i pokrenite aplikaciju pritiskom na ikonu. Potražite dostupne alate u aplikaciji pa odaberite željeni RIDGID alat. Pogledajte upute za svoj uređaj za specifične informacije o tome kako se povezati putem bežične tehnologije. Nakon povezivanja, gornja LED dioda svjetala statusa alata biti će osvijetljena u plavoj boji.

Nakon početnog uparivanja, većina će se uređaja automatski spojiti na Alate kad je bežična tehnologija aktivna i u dometu, te ako su tako podešene postavke uređaja. Električna nareznica mora biti manje od 33 ft. (10 m) od uređaja kojeg treba detektirati. Sve zapreke između alata i uređaja mogu smanjiti radni raspon.

4. Slijedite upute aplikacije za pravilno korištenje.
5. Bežična komunikacija se isključuje nakon što se baterija izvadi iz alata.

Električna nareznica 760 FXP – druge uporabe

Ovaj priručnik sadrži specifične upute kako koristiti električnu nareznicu 760 FXP za narezivanje s različitim RIDGID nareznim glavama. Kada se koristi s drugom RIDGID opremom (kao što je RIDGID 258/258XL električni rezač cijevi), za pravilno postavljanje i korištenje pratite upute i upozorenja isporučene s tom RIDGID opremom. Preporuča se da se električnom nareznicom 760 FXP radi u načinu rada za natrag uz upotrebu električnog rezača cijevi RIDGID 258/258XL.

Zelena LED dioda koja označava približavanje kraju tipičnog nareza može se osvijetliti tijekom upotrebe i u drugim primjenama u kojima je treba ignorirati. LED dioda se isključuje nakon dodatnih 3-4 rotacija.

Tvrtka RIDGID ne može isporučiti specifične upute za svaku moguću uporabu električne nareznice 760 FXP. Korisnik mora procijeniti specifični obim posla i koristiti dobre radne prakse i metode. Ako postoji bilo kakva sumnja o korištenju ove električne nareznice za druge namjene, nemojte je koristiti.

Ako koristite električnu nareznicu 760 FXP za druge svrhe, pažljivo procijenite i pripremite posao korištenjem općih smjernica dolje. Ova električna nareznica osigurava visoki okretni moment i odgovarajuće velike sile koje mogu uzrokovati udarce i ozljede gnječenja.

- Kvadratni adapter RIDGID 774 može se koristiti za prilagodbu električne nareznice 760 FXP 12-R u muški 15/16" kvadrat. Čvrsto namjestite adapter kako se ne bi odvojio prilikom uporabe.
- Mora se razviti odgovarajuća metoda koja će podnijeti sve sile (pogledajte odjeljak "Otpor silama narezivanja"). Sile mogu premašiti 1000 lbs. (455 kg). Naprava za podupiranje može se osloniti na kućište zupčanika električne nareznice 760 FXP (Slika 1).

- Uvijek držite električnu nareznicu nasuprot uređaja za potporu – ne stavljajte dijelove dijela između električne nareznice i uređaja za potporu.
- Tijekom uporabe ne bi trebalo postojati relativno gibanje između električne nareznice i uređaja za potporu.
- Provjerite da se primjena (kao što je rad ili testiranje ventila) slobodno obavlja, da se ne zaglavljuje i da su poznati krajevi hoda. Ako se sustav zaglavi ili zaustavi, sile ručke će se jako i snažno povećati ili se električna nareznica može okretati.
- Ako koristite za rad ventila ili druge opreme, pratite sve upute proizvođača te opreme. Nemojte preopteretiti opremu.
- Uporaba takva da sila reakcije električne nareznice odmiče nareznicu od korisnika.
- Otpustite sklopku za uklj./isklj. u bilo kojem trenutku kako biste isključili električnu nareznicu. Provjerite da ste u mogućnosti otpustiti sklopku za uklj./isklj.

Skladištenje

⚠ UPOZORENJE Uklanjanje baterije iz električne nareznice 760 FXP. Električna nareznica i baterija moraju se držati u suhom i zatvorenom prostoru ili dobro pokrivenim na otvorenom prostoru. Izbjegavajte skladištenje na ekstremnoj vrućini ili hladnoći. Skladištite stroj u zaključanom prostoru izvan dosega djece i osoba koje nisu upoznate s električnom nareznicom. Ovaj stroj može izazvati ozbiljne ozljede na rukama korisnika koji nisu obučeni. Pogledajte priručnik o bateriji/punjaču.

Upute za održavanje

⚠ UPOZORENJE

Prije održavanja ili podešavanja obavezno provjerite je li sklopka za uklj./isklj. otpuštena te baterija uklonjena iz alata.

Alat održavajte u skladu s ovim postupcima kako bi se smanjio rizik ozljede uslijed električnog udara, zapetljanja ili drugih uzroka.

Čišćenje

1. Nakon svake uporabe izbacite komadiće od narezivanja iz pladnja podmazivača 418 i obrišite ostatke ulja.
2. Uklonite ulje, masnoću, komadiće ili prašinu s električne nareznice, uključujući i ručke i upravljačke komande. Očistite pričvrtni mehanizam narezne glave.
3. Obrišite ulje, masnoću ili prašinu s potporne ruke. Po potrebi očistite čeljusti potporne ruke žičanom četkom i podmažite vijak za pomicanje lakim uljem za podmazivanje. Obrišite višak ulja s izloženih površina.
4. Uklonite komadiće i prašinu s nareznih glava.

Zamjena noževa u nareznim glavama

Budući da brzina pri narezivanju navoja premašuje 40 o/min, preporuča se upotreba RIDGID High Speed nareza uz električnu nareznicu 760 FXP. Upotreba nareza od legura može dovesti do kraćeg vijeka trajanja nareza, slabije kvalitete navoja ili smanjene učinkovitosti alata. Dostupan je veliki izbor noževa koji se mogu postaviti na narezne glave RIDGID 11-R ili 12-R. *Dostupnost provjerite u katalogu.*

Uklonite četiri vijaka s poklopca i skinite pokrivnu ploču.

1. Skidanje starih noževa s narezne glave.
2. U otvore umetnite nove noževe - rub s brojem prema gore. Brojevi na noževima se moraju poklapati s onima na otvorima nareznih glava. Uvijek mijenjajte cijeli komplet noževa.

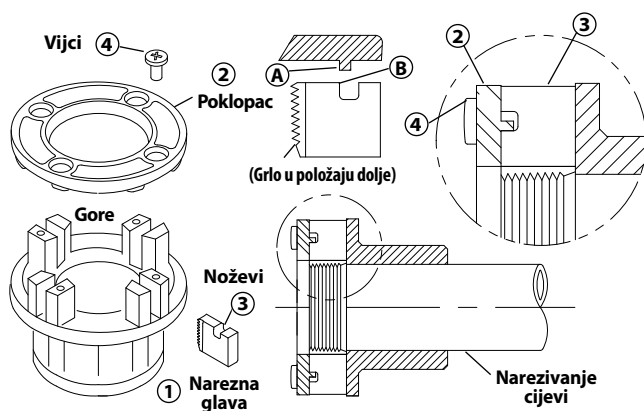

Slika 17 – Postavljanje noževa u nareznu glavu

3. Zamijenite pokrivnu ploču i malo zategnite četiri vijka.
4. Nareznu glavu stavite izravno na narezanu cijev tako da nož počine stvarati nareze. To prisilno zaustavlja noževe na navarenim pločicama na pokrovnom poklopcu i podešava pravu veličinu.
5. Dobro zategnite četiri vijka. Uklonite narezanu cijev i napravite probni narez.

Otklanjanje grešaka

| SIMPTOM | MOGUĆI RAZLOZI | RJEŠENJE |
|---------------------------|--|--|
| Stroj neće raditi. | Baterija je prazna do kraja ili baterija više ne radi. | Umetnite potpuno napunjenu bateriju / zamijenite bateriju. |
| | Baterija nije ispravno umetnuta u ručku alata. | Provjerite kako biste utvrdili da je baterija umetnuta do kraja. |
| | Alat je premašio temperaturno ograničenje. | Uklonite bateriju i pustite da se alat ohladi tijekom 30 minuta prije ponovne upotrebe. |
| Stroj ne može narezivati. | Otvoren pričvrсни mehanizam narezne glave. | Zakrećite nareznu glavu po glavu kako biste aktivirali pogonske zapinjače u utorima te zatvorili pričvrсни mehanizam. |
| | Tupi noževi. | Zamijenite noževe. |
| | Preopterećenje uzrokovano pokidanim ili nepravilnim narezima | Dolje pogledajte moguće razloge. |
| | Loša kvaliteta ili nedovoljna količina ulja za narezivanje. | Upotrebljavajte ulje za narezivanje navoja RIDGID® Nu-Clear™, Endura-Clear™ ili Extreme Performance™ u dovoljnoj količini. |
| | Nedovoljan napon. | Provjerite razinu napunjenosti baterije i napunite bateriju. |

| SIMPTOM | MOGUĆI RAZLOZI | RJEŠENJE |
|---|--|---|
| Narezna glava ne počinje s narezivanjem. | Narezna glava nije poravnata s krajem cijevi. Kraj cijevi nije ravno odrezan. Tupi ili slomljeni noževi. Stroj radi u pogrešnom smjeru. Noževi nepravilno postavljeni u nareznoj glavi. | Oslonite na pritisnu ploču (za 12-R ili 1½" -2" 11-R) ili pokrivnu ploču narezne glave za pokretanje narezivanja. Ravno odrežite kraj cijevi. Zamijenite noževe. Provjerite položaj klizne sklopke za naprijed/natrag. Pazite da su nareznice postavljene prema van uz pločice na pokrovnom poklopcu. Provjerite jesu li noževi u ispravnom položaju unutar narezne glave. |
| Pokidani narezi. | Upotrijebljeni neispravan tip noža. Oštećeni, okrhnuti ili istrošeni noževi. Neodgovarajuće ili nedovoljna količina ulja za narezivanje. Nepravilna vrsta noža za dotični materijal. Loš materijal/kvaliteta cijevi. | Upotrebljavajte isključivo noževe velike brzine RIDGID. Zamijenite noževe. Upotrebljavajte ulje za narezivanje navoja RIDGID® Nu-Clear™, Endura-Clear™ ili Extreme Performance™ u dovoljnoj količini. Odaberite nareznice oke brzine od nehrđajućeg čelika ili legure koji odgovaraju primjeni. Koristite cijev veće kvalitete. |
| Zakrivljeni ili zgnječeni narezi. | Zid cijevi pretanak. | Koristite cijevi debljine 40 ili više. |
| Naprava za podupiranje se okreće tijekom narezivanja. | Priljave vilice potporne ruke. Potporna ruka nije ispravno poravnata. Potporna ruka nije učvršćena. | Očistite žičanom četkom. Poravnajte potpornu ruku s cijevi. Učvrstite ulazni vijak. |
| Tanki narezi. | Noževi nisu postavljeni u odgovarajućem redoslijedu. | Ispravno postavite noževe u otvore narezne glave. |

Servisiranje i popravak

⚠ UPOZORENJE

Pogrešnim servisiranjem i popravcima električna nareznica 760 FXP može postati nesigurna za rad.

"Upute za održavanje" vode računa o većini servisnih potreba ovog uređaja. Probleme koji nisu navedeni u ovom odjeljku trebaju rješavati isključivo neovisni ovlašteni RIDGID servisni centri. Koristite je isključivo RIDGID servisne dijelove.

Za informacije o najbližem RIDGID ovlaštenom neovisnom servisu ili za bilo kakvo pitanje o servisu ili popravku pogledajte odjeljak *Informacije za kontakt* u ovom priručniku.

Ulje za narezivanje navoja

Informacije o upotrebi i rukovanju uljem za narezivanje navoja RIDGID® potražite na naljepnicama na posudama te na obrascima sa sigurnosnim podacima (SDS). SDS je dostupan na RIDGID.com ili kontaktiranjem tehničke podrške Ridge Tool na broj 844-789-8665 u SAD-u ili Kanadi ili na adresu ProToolsTechService@Emerson.com.

Neobavezna oprema

⚠ UPOZORENJE

Kako biste smanjili opasnost od teške ozljede, upotrebljavajte samo dodatnu opremu posebno projektiranu i preporučenu za uporabu sa električnom nareznicom RIDGID 760 FXP, poput dolje navedene.

| Model br. | Kataloški br. | Opis |
|---|---------------|---|
| 760 FXP 12-R | 42600 | 770 Adapter za 00-R (1/8" – 1") i 00-RB (¼" – 1") |
| | 42605 | 771 Adapter za 0-R (1/8" – 1") |
| | 42610 | 772 Adapter za 11-R (1/8" – 1¼") |
| | 42615 | 773 Adapter za 111-R (1/8" – 1¼") |
| | 42620 | 774 Kvadratni prilagodnik pogona -15/16" |
| 760 FXP 11-R | 39187 | Prsten mehanizma čegrtaljke |
| 760 FXP 11-R i 760 FXP 12-R | 45928 | 692 Potporna ruka |
| | 74463 | Kovčeg za nošenje |
| | 10883 | 418 Podmazivač s uljem Nu-Clear od 1 galona |
| | 22088 | Aerosol ulja za narezivanje navoja velike učinkovitosti |
| | 16703 | 425 1/8" – 2½" TRISTAND škripac |
| | 36273 | 460-6 1/8" – 6" TRISTAND škripac |

Uloži s baterijom ili adapterom

| Kataloški br. | Opis |
|---------------|--------------------------------|
| 70788 | RB-FXP40 4.0Ah Li-ion baterija |
| 70793 | RB-FXP80 8.0Ah Li-ion baterija |

Zbrinjavanje

Dijelovi ovih alata sadržavaju vrijedne materijale i možete ih reciklirati. Pronađite lokalne tvrtke koje se bave recikliranjem. Zbrinite dijelove u skladu sa svim primjenjivim zakonskim uredbama. Kontaktirajte s lokalnom institucijom za upravljanje otpadom za više informacija.

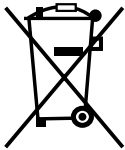

Za države iz EZ: Ne odlažite električnu opremu zajedno s kućnim otpadom!

U skladu s Europskom smjernicom 2012/19/EU o električnoj i elektroničkoj opremi koja predstavlja otpad i njezinom primjenom u nacionalnom zakonodavstvu, električnu opremu koju više ne možete upotrijebiti morate odvojeno prikupljati i odlagati na odgovarajući, ekološki prihvatljiv način.

Elektromagnetska sukladnost (EMC)

Pojam "elektromagnetska sukladnost" označava sposobnost proizvoda da besprijekorno funkcionira u okolišu gdje su prisutna elektromagnetska zračenja i elektrostatska pražnjenja, a ne stvaraju elektromagnetske smetnje u drugoj opremi.

NAPOMENA Ovi su alati sukladni svim primjenjivim EMC standardima. Međutim, mogućnost da uzrokuju smetnje u drugim uređajima ne može se isključiti. Svi testirani EMC standardi navedeni su u tehničkoj dokumentaciji alata.

Električni pogon

760 FXP Pogon



OPOZORILO!

Pred uporabo orodja pozorno preberite ta priročnik za uporabnika. Nerazumevanje in neupoštevanje vsebine tega priročnika lahko povzroči električni udar, požar in/ali hude telesne poškodbe.

760 FXP Pogon

Serijsko številko zapišite spodaj in shranite serijsko številko izdelka, ki jo najdete na oznaki z imenom.

Serijska št.

| | |
|--|--|
| | |
|--|--|

Kazalo vsebine

| | |
|---|------------------------------------|
| Varnostni simboli | 331 |
| Splošna varnostna opozorila za električno orodje* | 331 |
| Varnost delovnega območja | 331 |
| Električna varnost..... | 331 |
| Osebna varnost..... | 332 |
| Uporaba in nega električnega orodja..... | 332 |
| Uporaba in nega baterijskega orodja | 333 |
| Servisiranje | 333 |
| Posebne varnostne informacije | 333 |
| Varnost električnega pogona | 333 |
| Kontaktne podatki RIDGID | 334 |
| Opis | 334 |
| Tehnični podatki | 335 |
| Standardna oprema | 336 |
| Pregled pred uporabo | 336 |
| Priprava in uporaba | 337 |
| Vgradnja rezalnih glav | 337 |
| Odpor proti silam rezanja navoja | 339 |
| Namestitvev/odstranitvev baterije..... | 340 |
| Narezovanje navojev | 340 |
| Preverjanje navojev..... | 342 |
| Povezava aplikacije RIDGID Link (brezžična komunikacija) | 342 |
| Električni pogon 760 FXP – druge uporabe | 342 |
| Skladiščenje | 343 |
| Navodila za vzdrževanje | 343 |
| Čiščenje | 343 |
| Menjava nastavkov glav navojnega rezalnika..... | 343 |
| Odpravljanje napak..... | 344 |
| Servisiranje in popravilo..... | 345 |
| Olje za rezanje navojev | 345 |
| Dodatna oprema | 345 |
| Odstranjevanje | 345 |
| Elektromagnetna združljivost (EMC) | 345 |
| Izjava FCC/ICES | Na notranji strani zadnjega ovitka |
| EU izjava | Znotraj zadnjega ovitka |
| Dosmrtna garancija | Zadnja platnica |

*Prevod izvirnih navodil

Varnostni simboli

V tem uporabniškem priročniku in na izdelku se uporabljajo varnostni simboli ter signalne besede za posredovanje pomembnih varnostnih informacij. V tem poglavju boste spoznali pomen teh signalnih besed in simbolov.



To je simbol za varnostno opozorilo. Uporablja se za opozarjanje na tveganje telesnih poškodb. Upoštevajte vsa varnostna sporočila, ki sledijo temu znaku, da se izognete morebitnim telesnim poškodbam ali smrti.

NEVARNOST

NEVARNOST pomeni nevarno situacijo, ki bo povzročila smrt ali hudo telesno poškodbo, če se ji ne izognete.

OPOZORILO

OPOZORILO pomeni nevarno situacijo, ki bi lahko povzročila smrt ali hudo telesno poškodbo, če se ji ne izognete.

POZOR

POZOR pomeni nevarno situacijo, ki bi lahko povzročila manjše ali srednje telesne poškodbe, če se ji ne izognete.

OPOMBA

OPOMBA pomeni informacijo, ki se nanaša na zaščito lastnine.



Ta simbol vas opozarja, da pred začetkom uporabe opreme skrbno preberite uporabniški priročnik. Priročnik za uporabnika vsebuje pomembne informacije o varni in pravilni uporabi naprave.



Ta simbol pomeni, da je treba pri uporabi ali delu s to opremo vedno uporabljati varnostna očala s stranskimi ščitniki ali naočnike, da zmanjšate nevarnost poškodbe oči.



Ta simbol opozarja na tveganje ujetja prstov, dlani, oblačil in drugih predmetov na zobnike ali med njimi ali drugimi vrtečimi se deli, kar povzroči telesne poškodbe zaradi zmečkanja.



Ta simbol pomeni nevarnost električnega udara.



Ta simbol označuje nevarnost prevračanja naprave, kar bi lahko povzročilo poškodbe zaradi udarcev ali zmečkanja.



Simbol pomeni, da med delom s to napravo ne nosite rokavic, da zmanjšate tveganje zapletanja.



Ta simbol pomeni uporabo podporne naprave, da se uprete silam narezovanja navojev, izboljšate nadzor in zmanjšate tveganje za udarce, zmečkanje in/ali druge poškodbe.



Ta simbol označuje, da označena oprema presega 25 kg (55 lbs.). Pri dvigovanju ali premikanju bodite previdni, da zmanjšate tveganje za poškodbe.

Splošna varnostna opozorila za električno orodje*

OPOZORILO

Preberite vsa varnostna opozorila, navodila, ilustracije in specifikacije, ki so priložene električnemu orodju. Neupoštevanje vseh spodaj navedenih navodil lahko povzroči električni udar, požar in/ali hude telesne poškodbe.

VSA OPOZORILA IN NAVODILA SHRANITE ZA NADALJNJO UPORABO!

Izraz "električno orodje" v opozorilih se nanaša na vaše električno orodje (povezano z električnim kablom), ki je napajano iz električnega omrežja, ali na električno orodje z baterijo (brez kabla).

Varnost delovnega območja

- **Delovni prostor naj bo čist in dobro osvetljen.** Neurejeni ali slabo osvetljeni delovni prostori povečujejo verjetnost nesreče.
- **Električnih orodij ne uporabljajte v eksplozivnih atmosferah, npr. v prisotnosti vnetljivih tekočin, plinov ali prahu.** Električna orodja ustvarjajo iskre, zaradi katerih se lahko vnamejo prah ali hlapi.

- **Med uporabo električnega orodja naj se otroci in druge osebe ne približujejo.** Zaradi motenj ob delu lahko izgubite nadzor nad orodjem.

Električna varnost

- **Vtiči električnega orodja morajo ustrezati vtičnici. Vtiča nikoli na noben način ne spreminjajte. Vtičev prilagojevalnika ne uporabljajte z ozemljenimi električnimi orodji.** Nespremenjeni vtiči in ustrezne vtičnice zmanjšajo nevarnost električnega udara.
- **Preprečite telesni kontakt z ozemljenimi površinami, kot so na primer cevi od radiatorja, hladilnika..** Če je vaše telo ozemljeno, za vas obstaja večja nevarnost električnega udara.
- **Električnega orodja ne izpostavljajte dežju in vlažnim pogojem.** Voda, ki prodre v električno orodje, poveča tveganje električnega udara.
- **S kablom ne ravnajte nasilno. Kabla nikoli ne uporabljajte za prenašanje ali vlečenje oz. za izklop električnega orodja. Kabla ne izpostavljajte vročini, olju, ostrim robovom ali premikajočim se delom.** Poškodovani ali zapleteni kabli povečajo tveganje električnega udara.

* Besedilo, ki je navedeno v razdelku Splošna varnostna pravila za električno orodje, je dobessedno prepisano iz ustrezne izdaje standarda UL/CSA/EN 62841-1. Ta razdelek vsebuje splošne varnostne ukrepe za različne vrste električnih orodij. Vsi previdnostni ukrepi se ne nanašajo na vsa orodja, nekateri pa ne veljajo za to orodje.

- **Med uporabo električnega orodja na prostem uporabljajte samo podaljške, ki so primerni za uporabo na prostem.** Uporaba kabla, primerne za uporabo na prostem, zmanjšuje tveganje električnega udara.
- **Če se ne morete izogniti uporabi električnega orodja na vlažnem mestu, uporabite stikalo za zemljostično zaščito (GFCI).** Uporaba zemljostične zaščite (GFCI) zmanjšuje tveganje električnega udara.
- **Če se ne morete izogniti uporabi električnega orodja na vlažnem mestu, uporabite napravo za preostali tok (RCD).** Uporaba stikala RCD zmanjšuje tveganje električnega udara.
- **Priporoča se, da se orodje vedno napaja preko zaščitnega stikala s preostalim tokom 30 mA ali manj.**

Osebna varnost

- **Med uporabo električnega orodja bodite pazljivi, pozorni in delajte z glavo. Električnega orodja ne uporabljajte, če ste utrujeni ali ste pod vplivom drog, alkohola ali zdravil.** Trenutek nepozornosti med uporabo električnega orodja lahko povzroči hude telesne poškodbe.
- **Uporabljajte osebno zaščitno opremo. Vedno nosite zaščitna očala.** Zaščitna oprema, kot so zaščitna maska za prah, zaščitni čevlji z neдрsečim podplatom, zaščitna čelada ali zaščita sluha, ki jo uporabljate skladno z razmerami, zmanjša tveganje telesnih poškodb.
- **Izogibajte se nenamernemu vklopu orodja. Prepričajte se, da je stikalo izklopljeno, preden orodje priključite na vir napajanja in/ali akumulator, ga poberete ali prenašate.** Do nesreče lahko pride, če imate med prenašanjem električnega orodja prste na stikalo ali če priklopite napajanje orodij z vključenim stikalom.
- **Pred VKLOPOM električnega orodja odstranite vse nastavitvene ključe ali izvijač.** Izvijač ali ključ, ki ga pustite pritrjenega na vrtljiv del električnega orodja, lahko povzroči telesne poškodbe.
- **Ne stegujte se. Vedno skrbite, da stojite stabilno in imate dobro ravnotežje.** Tako boste imeli v nepredvidljivih situacijah boljši nadzor nad električnim orodjem.
- **Bodite primerno oblečeni. Ne nosite ohlapnih oblačil in nakita. Las, obleke in rokavic ne približujte gibljivim delom.** Ohlapna oblačila, nakit ali dolgi lasje se lahko ujamejo v premikajoče se dele.
- **Če lahko namestite sesalnike in zbiralnike za prah, se prepričajte, da so ti priključeni in pravilno uporabljeni.** Uporaba zbiralnikov za prah lahko zmanjša tveganja zaradi prahu.
- **Ne dovolite, da bi seznanjenost zaradi pogoste uporabe orodij povzročila, da postanete samozadovoljni in prezrete varnostna načela orodja.** Nepredvidno dejanje lahko povzroči hude telesne poškodbe v delčku sekunde.

Uporaba in nega električnega orodja

- **Z električnim orodjem ne ravnajte s silo. Uporabljajte električno orodje, ki je primerno za vaše delo.** Pravilno izbrano orodje bo delo opravilo hitreje in varneje s hitrostjo, za katero je bilo zasnovano.
- **Če s stikalom ne morete VKLOPITI in IZKLOPITI električnega orodja, ga ne uporabljajte.** Vsako električno orodje, ki ga ne morete krmiliti s stikalom, je nevarno in ga je treba popraviti.
- **Izvlcite vtič iz vtičnice in/ali odstranite komplet baterij, če se lahko odstrani, iz električnega orodja preden karkoli prilagodite, zamenjate pripomočke ali električno orodje shranite.** S tovrstnimi preventivnimi varnostnimi ukrepi boste zmanjšali tveganje nenamernega vklopa električnega orodja.
- **Električno orodje, ki ga ne uporabljate, hranite izven dosega otrok in ne dovolite, da bi orodje uporabljale osebe, ki električnega orodja ne poznajo ali ki niso prebrale teh navodil.** Električna orodja so nevarna, če jih uporabljajo neizkušene osebe.
- **Vzdržujte električna orodja in pribor. Preverite, ali so gibljivi deli orodja pravilno nameščeni in se ne zatikajo. Preverite tudi, ali je kateri izmed delov pokvarjen, in bodite pozorni na vsa druga stanja električnega orodja, ki lahko vplivajo na njegovo delovanje. Če je električno orodje poškodovano, ga pred uporabo obvezno popravite.** Številne nesreče so posledica slabo vzdrževanih električnih orodij.
- **Rezalna orodja naj bodo ostra in čista.** Pravilno vzdrževana rezalna orodja z ostrimi rezili se manjkrat zataknejo in jih je lažje upravljati.
- **Električno orodje, dodatno opremo, nastavke itd. uporabljajte skladno s temi navodili, pri tem pa upoštevajte delovne pogoje in delo, ki ga morate opraviti.** Uporaba električnega orodja v namene, druga ne od tistih, za katere je orodje predvideno, lahko povzroči nevarne situacije.
- **Ročaje in prijemne površine vzdržujte suhe, čiste in razmaščene.** Spolzki ročaji in prijemne površine ne omogočajo varnega ravnanja in nadzora orodja v nepričakovanih situacijah.

Uporaba in nega baterijskega orodja

- **Polnite le z napajalnikom, ki ga določi proizvajalec.** Napajalnik, primeren za eno vrsto akumulatorja, predstavlja nevarnost požara, če ga uporabljate z drugim akumulatorjem.
- **Električno orodje uporabljajte le s predvidenimi akumulatorji.** Uporaba drugih baterij lahko predstavlja nevarnost poškodbe in požara.
- **Ko baterije ne uporabljate, je ne približujte drugim kovinskim predmetom, kot so sponke, kovanci, ključi, žblji, vijaki ali drugi majhni kovinski predmeti, ki lahko vzpostavijo povezavo med enim in drugim terminalom baterije.** Če kratko sklenete pola baterije, lahko pride do opeklin ali požara.
- **Pri preobremenitvi lahko iz akumulatorja brizgne tekočina, ki se je ne smete dotikati. Če se je nehote dotaknete, prizadeto mesto sperite z vodo. Če pride tekočina v oči, poiščite zdravniško pomoč.** Tekočina, ki brizgne iz baterije, lahko povzroči draženje ali opeklino.
- **Ne uporabljajte kompleta baterij ali orodja, ki je poškodovano ali spremenjen.** Poškodovane ali spremenjene baterije lahko kažejo nepredvidljivo obnašanje, ki lahko vodi v požar, eksplozijo ali nevarnost telesnih poškodb.
- **Baterij ali orodja ne izpostavljajte ognju ali skrajni temperaturi.** Izpostavljenost ognju ali temperaturi nad 265 °F (130 °C) lahko povzroči eksplozijo.
- **Upoštevajte vsa navodila za polnjenje in ne polnite ali hranite kompleta baterij ali orodje izven obsega temperature, določenega v navodilih.** Nepravilno polnjenje ali pri temperaturah izven določenega obsega lahko poškoduje baterijo in poveča tveganje za požar.

Servisiranje

- **Vaše električno orodje naj popravlja samo usposobljen strokovnjak in pri tem uporablja samo originalne nadomestne dele.** Tako bo vaše električno orodje ostalo varno za uporabo.
- **Nikoli ne servisirajte poškodovanih baterij.** Servisiranje kompletov baterij lahko izvede le proizvajalec ali pooblaščen serviser.

Posebne varnostne informacije

⚠ OPOZORILO

To poglavje vsebuje pomembna varnostna navodila, značilna za to orodje. Pred uporabo električnega pogona RIDGID 760 pazljivo preberite ta navodila za uporabo, da zmanjšate tveganje za električni udar ali druge resne osebne poškodbe.

VSA OPOZORILA IN NAVODILA SHRANITE ZA NADALJNJO UPORABO!

Ta priročnik hranite skupaj s strojem, da ga lahko uporablja uporabnik naprave.

Varnost električnega pogona

- **Vedno uporabite oporno napravo, dostavljeno z orodjem.** Izguba kontrole med uporabo lahko povzroči poškodbo.
- **Rokave in jakne držite zapete, ko delate z orodjem. Ne segajte preko orodja ali cevi.** Oblačila se lahko ujamejo v cev ali orodje, kar lahko povzroči zapletanje.
- **Postopek dela in delovanje orodja mora nadzorovati ena sama oseba.** Dodatne osebe v postopku lahko povzročijo neželen vklop in poškodbe.
- **Pazite, da bodo tla suha. Na njih ne sme biti spolzkih snovi, npr. olja.** Nesreče so lahko posledica spolzkih tal.
- **Ne uporabljajte rokavic, ko delate z orodjem. Ne segajte preko orodja ali cevi.** Rokavice se lahko ujamejo v cev ali orodje, kar lahko povzroči zapletanje.
- **Pri rezanju navojev ali umikanju rezalne glave s cevi vedno trdno držite električni pogon, da se uprete silam pri rezanju navojev, ne glede na uporabljeno podporno napravo.** To zmanjša tveganje telesnih poškodb zaradi udarca ali zmečkanja in/ali drugih telesnih poškodb.
- **Upoštevajte navodila o pravilni uporabi te naprave. Ne uporabljajte je v druge namene, na primer za vrтанje lukenj ali vrtenje vitlov.** Drugačna uporaba ali predelava te naprave za drugačno uporabo lahko poveča tveganje hudih telesnih poškodb.
- **Električnega orodja ne uporabljajte, če stikalo za vklop/izklop ne deluje.** To stikalo je varnostna naprava, s katero lahko ugasnete motor, tako da sprostite stikalo.
- **Ne uporabljajte topih ali poškodovanih rezalnih orodij.** Ostra rezalna orodja zahtevajo manj navora in je električni pogon lažje obvladati.
- **Ročaje vzdržujte suhe, čiste in razmaščene.** To omogoča boljše upravljanje orodja.

- **Uporabljajte samo glave navojnega rezalnika RIDGID z električnim pogonom RIDGID 760 EXP.** Druge glave navojnega rezalnika se morda ne bodo pravilno prilegale v pogonski pogon, kar povečuje tveganje za poškodbe opreme in telesne poškodbe.
- **Pred uporabo električnega pogona RIDGID® preberite in razumite:**
 - Ta uporabniški priročnik
 - priročnik za baterije/polnilnik
 - Navodila za drugo opremo ali material, uporabljen s tem orodjem

Neupoštevanje vseh opozoril in navodil lahko povzroči materialno škodo in/ali hude telesne poškodbe.

Kontaktne podatki RIDGID

- Če imate vprašanja v zvezi s tem izdelkom RIDGID®:
- Obrnite se na krajevnega distributerja RIDGID.
 - Obiščite RIDGID.com, da najdete krajevno zastopstvo RIDGID.
- Obrnite se na oddelek za tehnične storitve za Ridge Tool Technical Service na ProToolsTechService@Emerson.com ali v ZDA in Kanadi pokličite 844-789-8665.

Opis

Model električnega pogona RIDGID® 760 FXP je orodje na baterijsko napajanje, ki zagotavlja napajanje za narezovanje navojev cevi in vodov. VRTENJE Naprej in Nazaj lahko izberete z drsnim stikalom naprej/nazaj, medtem ko se VKLOP/IZKLOP krmilite s trenutnim kontaktnim stikalom.

Električni pogon uporablja glave navojnega rezalnika RIDGID 11-R (model 760 FXP 11-R) in 12-R (model 760 FXP 12-R) (odvisno od konfiguracije orodja) za 1/8" – 2" cevi. Za različico modela 760 FXP 11-R je potreben adapter za velikosti 1/8" – 1/4". Ta adapter in velikosti 1/2" – 2" za 11-R, kot tudi vse 12-R glave navojnega rezalnika pri modelu 760 FXP 12-R, so pritrjene v električni pogon s pomočjo hitro delujočega zadrževalnega mehanizma. Z adapterji se lahko uporabljajo druge glave navojnega rezalnika, kot je OO-R. **Zaradi hitrosti rezanja navojev, ki presega 40 vrt/min, se za uporabo z električnim pogonom 760 FXP priporočajo visoko hitrostne glave navojnega rezalnika RIDGID in olje za narezovanje navojev Nu-Clear™, Endura-Clear™ ali Extreme Performance™.**

Lučke stanja orodja kažejo informacije, povezane s stanjem brezžične povezave, približevanje koncu ustreznega rezanja navoja, stanje baterije in stanje napake orodja. Delovne luči, ki obkrožajo območje glave navojnega rezalnika, se vklopijo, ko pritisnete stikalo za vklop/izklop, da osvetlite delovno območje.

Električni pogon vključuje brezžično tehnologijo, ki omogoča povezavo s pametnimi telefoni in tabličnimi računalniki. Za podrobnosti glejte razdelek »Povezava aplikacije RIDGID Link (brezžična komunikacija)«.

Električni pogon 760 FXP 12-R se lahko uporablja tudi za pogon cevni rezalcev RIDGID 258/258XL in za druge uporabe (glejte "Druge uporabe").



Slika 1 - električni pogon 760 FXP



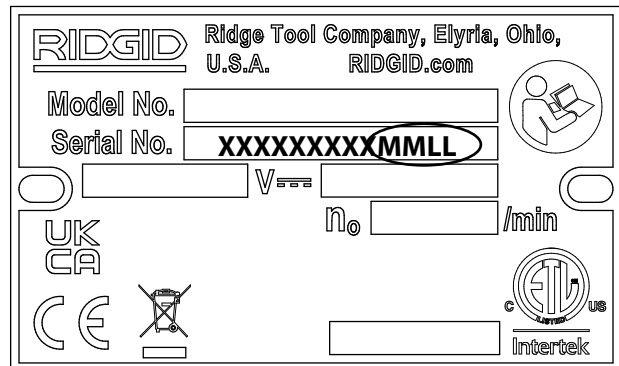

Slika 2 - 692 Podporna ročica

Ploščica s serijsko številko električnega pogona 760 FXP se nahaja na nosilcu baterije pod ročajem. Zadnja 4 mesta serijske številke označujejo mesec in leto proizvodnje (MMLL).



Slika 3 - Serijska številka naprave

| | Ikona | Utri-pajoča lučka | Ne-prekinjeno sveti | Pomen |
|--|---|--|---------------------|--|
|  |  | Modra | | Možna povezava z aplikacijo RIDGID Link. |
| | | | Modra (30s) | Povezava z aplikacijo RIDGID Link vzpostavljena. |
| |  | Zelena | | Približuje se konec navoja za 1/2" - 2" NPT. Uporabnik naj bo bolj pozoren na območje glave navojnega rezalnika, saj se bliža zaključek navoja. Delovna luč LED se bo razlikovala tudi po svetlosti. |
| | | Rumena | | Napolnjenost baterije je nizka in ostane le omejeno število navojev, preden je treba baterijo ponovno napolniti (ob preostalem polnjenju lahko narežete le približno 3 2" navojev ali 4-5 1" navojev). |
| | | Rumena Rdeča | | Baterija je prazna in orodje ne bo delovalo. Napolnite baterijo/Vstavite popolnoma napolnjeno baterijo. |
| | | | Rumena | Potrebno je vzdrževanje. Za več informacij obiščite aplikacijo RIDGID Link. |
| | | Rdeča | | Orodje se je ustavilo zaradi dogodka, ki presega omejitve uporabe (npr. tok, temperatura ali stabilnost). Potrdite pravilno nastavitvev in znova zaženite uporabo. Za več informacij obiščite aplikacijo RIDGID Link. |
| | | | Rdeča | Pojavila se je okvara orodja in ne bo delovalo. Odstranite baterijo in pustite, da orodje počiva, nato ponovno vstavite baterijo. Če lučka še vedno sveti, odnesite orodje na servis. Za več informacij obiščite aplikacijo RIDGID Link. |
| Vijolična | | Posodobitev vgradne programske opreme je v obdelavi, orodja med posodabljanjem ni mogoče uporabljati. Za več informacij obiščite aplikacijo RIDGID Link. | | |
| Vijolična Rdeča | | Posodobitev vdelane programske opreme je bila prekinjena in ni dokončana, orodja ni mogoče uporabiti. Nadaljujte in dokončajte posodobitev v skladu z navodili v aplikaciji. | | |

Slika 4 - Lučke stanja orodja

Tehnični podatki

Zmogljivost narezovanja

navojev cev 1/8" do 2" (3 to 50 mm)
vijak 1/4" do 1" (6 to 25 mm) z 00-RB glavo navojnega rezalnika

Model **760 FXP-11-R** **760 FXP 12-R**

Nosilec glave navojnega rezalnika 11-R Glava navojnega rezalnika 12-R Glava navojnega rezalnika

Zadrževalni mehanizem Zadrževalni mehanizem

(1 1/2 – 2 palca)

Vzmetni obroč

(1/8 1/2 – 1 1/4 palca)

Tip navojnega rezalnika priporočena uporaba visokohitrostnih glav navojnega rezalnika[#]

Vrsta olja..... Priporočamo uporabo olja za narezovanje navojev RIDGID Nu-Clear™, Endura-Clear™ ali Extreme Performance™[#]

Adapter..... Se uporablja z 1/8" - Ni zahtevano 1 1/4" glavami navojnega rezalnika

Levi navoji Da z ustrežno glavo navojnega rezalnika Podporna roka št. 692

Napajanje Komplet baterije RIDGID RB-FXPXX (Glejte razdelek z dodatno opremo)

Tip motorja Brezkrtačni enosmerni motor

Watti 1080 W

Napetost 54V DC nominalna

Amperji 20 A

Delovna hitrost (RPM)..... 42 RPM, brez obremenitve

Krmilniki Drsno stikalo naprej/nazaj in stikalo s trenutnim kontaktom za vklop/izklop

Glava zobnika..... aluminij, neprekinjeno mazanje

Delovna

temperatura..... -20 °C do 60 °C (-4 °F do 140 °F)

Temperatura

skladiščenja -20 °C do 60 °C (-4 °F do 140 °F)

Brezžična povezava

Domet 33 ft. (10 m) najv.

Mere 706 mm x 132 mm x 231 mm
(27,8" x 5,2" x 9,1")

Teža (brez baterije

/priključka)..... 10,9 kg (24,0 lb)

Zvočni tlak

(L_{PA})* 82,6 dB(A), K=3

Jakost zvoka

(L_{WA})* 91,1 dB(A), K=3

Tresljaji* <2,5 m/s², K=1,5

Uporaba navojnega rezalnika iz zlitine ali neustrezne vrste olja (vključno z RIDGID Dark™) lahko povzroči zmanjšano življenjsko dobo navojnega rezalnika, slabo kakovost navoja ali zmanjšano zmogljivost orodja.

* Merjenje hrupa in vibracij je opravljeno z uporabo standardiziranega preskušanja skladno s standardom EN 62481-1.

- Ravnih vibracij se lahko uporabijo za primerjavo z drugimi orodji in preliminarno ocenjevanje izpostavljenosti.

- Emisije hrupa in vibracij se lahko razlikujejo, odvisno od vaše lokacije in načina uporabe orodja.

- Dnevne ravni izpostavljenosti hrupu in vibracijam je treba oceniti za vsako uporabo in je treba upoštevati ustrezne previdnostne ukrepe. Ob ocenjevanju ravnih vibracij je treba upoštevati čas, med katerim je orodje izklopljeno in se ne uporablja. To lahko znatno pomajša raven izpostavljenosti v skupnem času uporabe orodja.

Standardna oprema

Glejte katalog RIDGID za podrobnosti o opremi, ki je dostavljena s specifičnimi kataloškiimi številkami naprave.

OPOMBA Za izbiro primernih materialov in načinov vgradnje, spajanja ter oblikovanja je odgovoren projektant in/ali inštalater sistema. Izbira neustreznih materialov in načinov lahko povzroči odpoved sistema.

Nerjaveče jeklo in drugi materiali, odporni proti koroziji, se lahko med vgradnjo, spajanjem in oblikovanjem onesnažijo. Tovrstno onesnaženje lahko povzroči korozijo in skrajšanje življenjske dobe. Pred začetkom vgradnje vedno opravite skrbno vrednotenje materialov in metod za določene pogoje uporabe, vključno s kemičnimi ter temperaturnimi pogoji.

Pregled pred uporabo

⚠ OPOZORILO

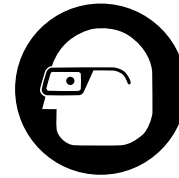

Pred vsako uporabo preglejte električni pogon 760 FXP in odpravite morebitne težave, da zmanjšate tveganje hudih telesnih poškodb zaradi električnega udara, zmečkanja ali drugih vzrokov ter da preprečite škodo na orodju.

1. Prepričajte se, da je stikalo za vklop/izklop sproščeno in odstranite baterijo iz orodja.
2. Z električnega pogona in morebitne podporne naprave, vključeno z ročaji ter elementi za upravljanje, očistite vse olje, mast in umazanijo. To pomaga pri pregledovanju in preprečuje drsenje naprave ali elementov za upravljanje, ko jih držite.
3. Preglejte pogonski pogon in podporno roko glede naslednjega:
 - Pravilno sestavljanje, vzdrževanje in celovitost.
 - Poškodovani, neizravnani ali zatikajoči se deli.
 - Pravilno delovanje stikal (*Slika 1*).
 - Prijemalni zobje podporne roke so čisti in v dobrem stanju. Zobe lahko očistite z žično krtačo.
 - Prisotnost in berljivost opozorilne nalepke (*Figure 1*).
 - Preverite vsa druga stanja, ki bi lahko preprečila varno in običajno delovanje. Če opazite kakršne koli težave, ne uporabljajte električnega pogona ali podporne naprave, dokler težav ne popravite.
4. Preverite, ali so rezila rezalnih nastavkov obrabljena, deformirana, okrušena ali drugače poškodovana. Topa ali poškodovana rezalna orodja povečajo potrebno silo, povzročijo slabo kakovost navojev in povečajo tveganje telesnih poškodb.
5. Vso drugo uporabljeno opremo preglejte in vzdržujte skladno z navodili, da zagotovite pravilno delovanje.
6. Preverite pravilno delovanje električnega pogona po navodilih za pripravo in uporabo.
 - Premaknite drsno stikalo naprej/nazaj v položaj naprej. Pritisnite in spustite stikalo za vklop/izklop. Prepričajte se, da se pogonski pogon vrti v pravilni smeri (*glejte sliko 5A*) in se ustavi, ko spustite stikalo.
 - Ponovite postopek za vzvratno delovanje (*glejte sliko 5B*). Če se električni pogon ne vrti v pravilni smeri ali

pa stikalo za vklop/izklop ne krmili delovanja naprave, naprave ne uporabljajte, dokler ne bo popravljena.

Položaj drsnega stikala naprej/nazaj spremenite samo, ko je stikalo za vklop/izklop spuščeno. Pustite, da se električni pogon do konca ustavi, preden obrnete smer vrtenja z drsnim stikalom naprej/nazaj. To zmanjša tveganje škode na električnem pogonu.

- Pritisnite in zadržite stikalo za vklop/izklop. Preverite, ali so gibljivi deli orodja pravilno nameščeni in niso ukleščeni, morebitne nenavadne zvoke ter kakršne koli druge nenavadne pojave. Spustite stikalo ON/OFF (vklop/izklop). Če opazite neobičajna stanja, naprave ne uporabljajte, dokler ne bo popravljena.

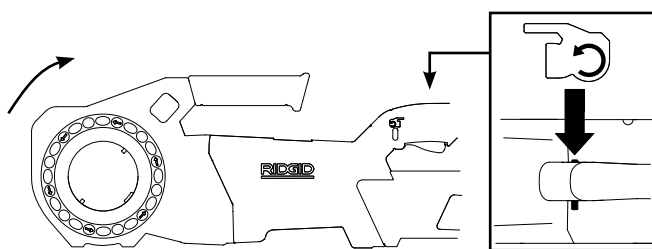

Slika 5A – Položaj stikala NAPREJ (v smeri urinega kazalca).

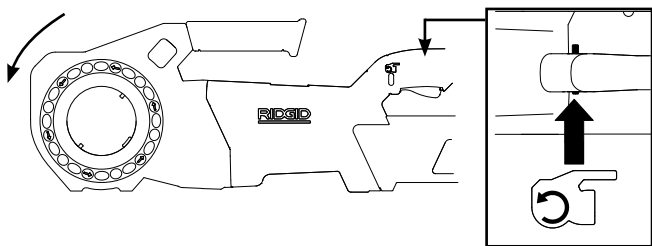

Slika 5B – Položaj stikala NAZAJ (v nasprotni smeri urinega kazalca)

7. Sprostite stikalo za vklop/izklop in s suhimi rokami odstranite baterijo iz orodja.

Priprava in uporaba

⚠ OPOZORILO



Električni pogon pripravite in uporabljajte skladno s temu postopki, da zmanjšate tveganje telesnih poškodb električnega udara, zapletanja, udarca, zmečkanja in drugih vzrokov ter preprečite škodo na električnem pogonu.

Uporabite ustrezno podporno napravo, kot določajo ta navodila. Podporne naprave izboljšajo upravljanje in zmanjšajo tveganje telesnih poškodb zaradi udarca ali zmečkanja in/ali drugih telesnih poškodb.

Pri uporabi podporne naprave, ki je drugačna od priložene podporne roke, mora biti podpora naprava naslonjena na

ohišje gonila motorja. Podporne naprave, ki pridejo v stik z ohišjem motorja ali ročajem, lahko poškodujejo te dele ali povečajo nevarnost poškodb.

Pri rezanju navojev ali umikanju rezalne glave s cevi vedno trdno držite električni pogon, da se uprete silam pri uporabi, ne glede na uporabljeno podporno napravo. To zmanjša tveganje telesnih poškodb zaradi udarca ali zmečkanja in/ali drugih telesnih poškodb.

Ne nosite rokavic ali ohlapnih oblačil. Rokavi in jopiči naj bodo zapeti. Ohlapna oblačila se lahko zapletejo med vrteče se dele in povzročijo poškodbe zaradi zmečkanja ter udarca.

Pravilno podprite cev. To zmanjša tveganje padca cevi, prevračanja in hudih telesnih poškodb.

Ne uporabljajte pogona brez pravilno delujočega stikala za vklop/izklop in stikala naprej/nazaj.

Ena oseba mora nadzorovati tako delovni postopek kot stikalo za vklop/izklop. Naprave ne sme upravljati več oseb sočasno. V primeru zapletanja mora imeti operater nadzor nad stikalom za vklop/izklop.

1. Preverite, ali so na delovnem območju prisotne naslednje stvari:
 - Ustrezno razsvetljavo.
 - Vnetljive tekočine, hlapi ali prah, ki se lahko vnamejo. Če so prisotni, v območju ne delajte, dokler viri niso ugotovljeni in odpravljeni. Električni pogoni nimajo protieksplzijske zaščite in lahko povzročijo iskre.
 - Čisto, ravno, stabilno in suho mesto za vso opremo ter uporabnika.
 - Dobro prezračevanje. Ne uporabljajte v velikem obsegu v majhnih zaprtih prostorih.
2. Preglejte cev za narezovanje navojev in s tem povezane priključke ter potrdite, da je izbrani električni pogon primeren za delo. *Glejte Tehnične podatke.* Naprave ne uporabljajte za narezovanje navojev na kar koli razen ravnih palic.

Opremo za druge načine uporabe lahko najdete v katalogu orodij Ridge, na spletu na naslovu RIDGID.com ali s klicem na oddelek za tehnične storitve za orodja Ridge v ZDA in Kanadi na številko 844-789-8665.

3. Zagotovite ustrezen pregled vse uporabljene opreme.
4. Po potrebi pravilno pripravite cev. Poskrbite, da je cev ravno odrezana in so odstranjeni grebeni. Pod kotom odrezana cev lahko poškoduje rezalne nastavke ali povzroči težave pri nastavljanju rezalne glave.

Vgradnja rezalnih glav

5. Namestitev glav navojnega rezalnika 12-R (760 FXP 12-R), 11-R (1½" - 2") glav navojnega rezalnika ali adapterja (760 FXP 11-R):
 - a. Prepričajte se, da je stikalo za vklop/izklop sproščeno in odstranite baterijo iz orodja.
 - b. Zavrtite pogonski obroč v nasprotni smeri urinega

kazalca v smeri puštic, da odprete zadrževalni mehanizem. Sprostite pogonski obroč in potrdite, da pogon ostane v odprtem položaju (glejte sliko 6).

- c. Popolnoma vstavite glavo navojnega rezalnika ali razcepko na koncu adapterja v pogon, da samodejno zaklenete zadrževalni mehanizem. Zavrtite glavo navojnega rezalnika, dokler pogonske čeljusti varno ne zaskočijo z razcepko. Glavo navojnega rezalnika 12-R lahko vstavite z obeh strani pogona.
- d. Potrdite, da sta glava navojnega rezalnika/adapter trdno vstavljena.
- e. Če želite odstraniti glavo navojnega rezalnika, zavrtite pogonski obroč v nasprotni smeri urinega kazalca v smeri puštic in ga držite v odklenjenem položaju.



Slika 6A – Zadrževalni mehanizem (760 FXP 12-R)

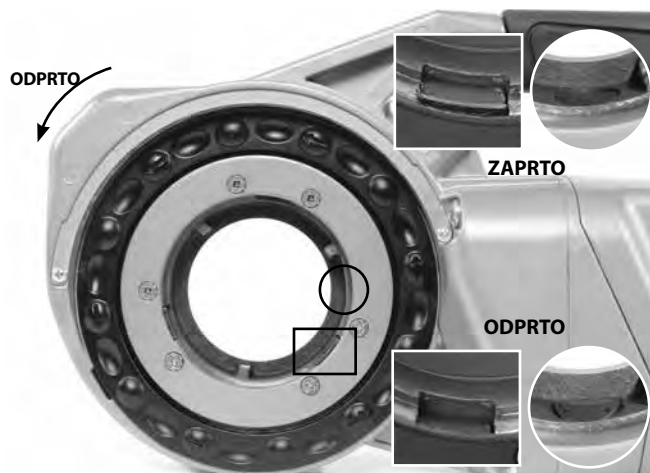

Slika 6B – Zadrževalni mehanizem (760 FXP 11-R)

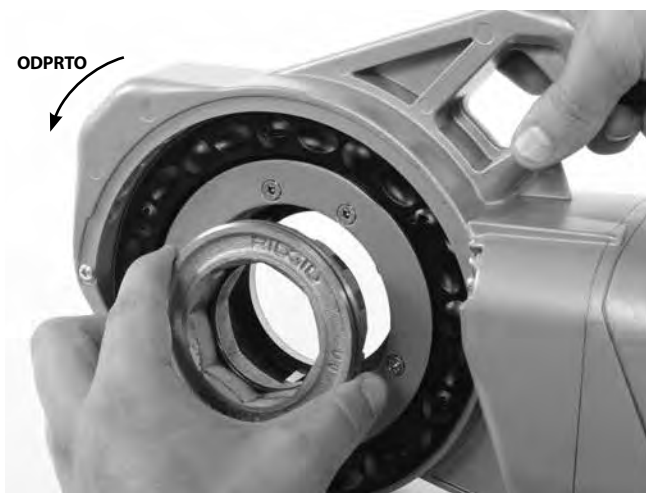

Slika 7 – Namestitev adapterja

6. Nameščanje glav navojnega rezalnika 11-R, 1¼" in manjše (samo 760 FXP 11-R):
 - a. Prepričajte se, da je stikalo za vklop/izklop sproščeno in odstranite baterijo iz orodja.
 - b. Po potrebi namestite adapter, glejte korak 5.
 - c. Kvadratno vstavite osmerokotni konec glave navojnega rezalnika v pogon, dokler ni zavarovan z vzmetnim obročem. Glavo navojnega rezalnika lahko vstavite le na strani adapterja orodja.
 - d. Če jo želite odstraniti, potegnite glavo navojnega rezalnika z električnega pogona. Po potrebi uporabite mehko kladivo ali leseno klado, da izbijete rezalno glavo. Ne udarjajte po glavi, to lahko poškoduje orodje.



Slika 8 – Nameščanje 1¼" ali manjših 11-R glav navojnega rezalnika (samo 760 FXP 11-R)

7. Namestite drsno stikalo za pogon naprej/nazaj za željeni desni ali levi navoj. Glejte sliko 9.

- Premaknite drsno stikalo v položaj za vrtenje naprej. S tem boste izdelali desne navoje, ko je navojni rezalnik vstavljen z leve (sprednje) strani orodja.
- Premaknite drsno stikalo v položaj za vrtenje nazaj. S tem boste izdelali desne navoje, ko je navojni rezalnik vstavljen z desne (zadnje) strani orodja (samo za 760 FXP 12-R).
- Za leve navoje obrnite položaje drsnega stikala naprej/nazaj.

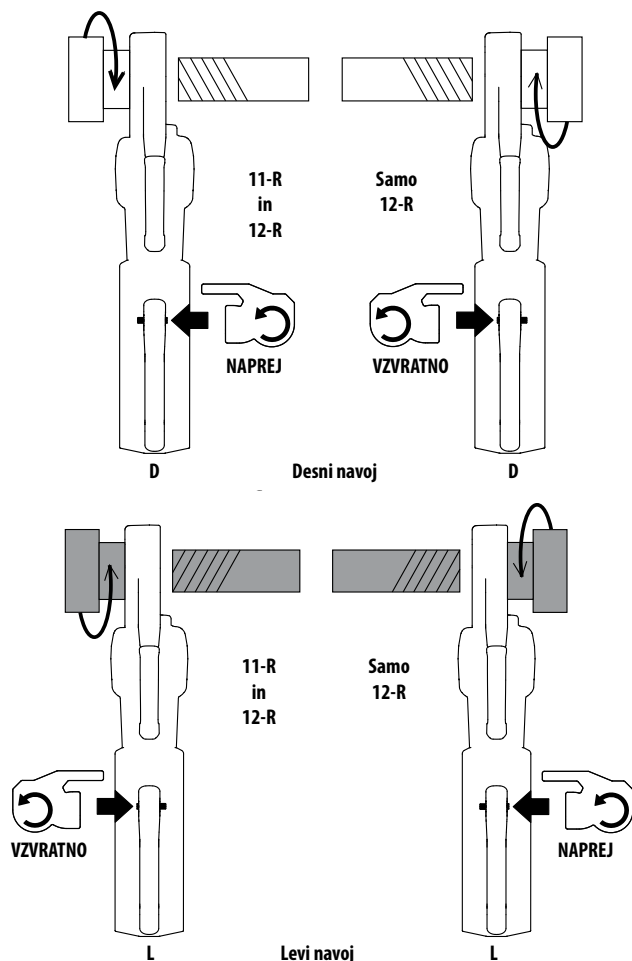

Slika 9 – Drсно stikalo naprej/nazaj/usmeritev glave navojnega rezalnika

- Poskrbite, da je cev za vrezovanje navojev stabilna in pritrjena, da preprečite prevračanje med uporabo. Uporabite primerna stojala za cev, da podprete cev po celotni dolžini.
- Če uporabljate mazalnik 418, preverite nivo RIDGID olja za narezovanje navojev. Odstranite pladenj za ostružke in poskrbite, da je sito filtra čisto in do konca potopljeno v olje. Po potrebi zamenjajte ali dodajte olje. Vedro mazal-

nika z oljem 418 postavite pod konec cevi, v katero želite vrezati navoje.

Če uporabljate aerosolno olje, preverite količino olja za narezovanje navojev v pločevinkah. Prepričajte se, da je dovolj olja za narezovanje navojev.

Odpor proti silam rezanja navoja

Uporaba priložene podporne roke:

- Vedno uporabljajte priloženo podporno roko, razen če je ni mogoče uporabiti zaradi prostora ali drugih omejitev. Podporna roka se pritrdi na cev in vam pomaga pri upiranju silam rezanja navoja.
- Postavite podporno roko na cev, tako da je konec podporne roke poravnano s koncem cevi in vrh podporne roke vodoravno (slika 10). Na ta način bo oporna roka ustrezno nameščena za narezovanje navojev in preprečite, da bi olje za narezovanje navojev vstopilo v ohišje električnega pogona (slika 11).
- Poskrbite, da so čeljusti podporne roke poravnane s cevjo, in trdno zategnite ročico podporne roke.



Slika 10A – Nameščanje podporne roke

Poravnano

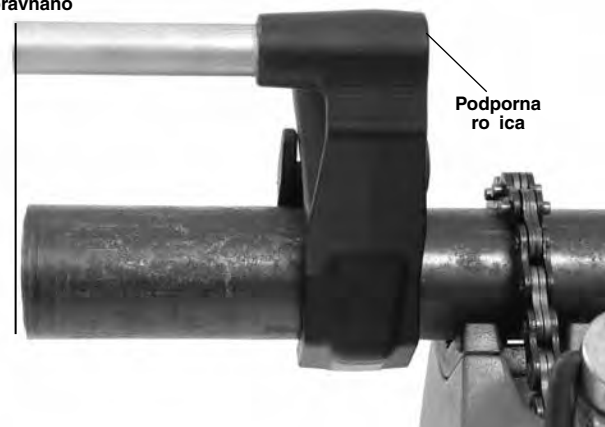

Slika 10B – Nameščanje podporne roke



Slika 11 - Pravilna usmerjenost električnega pogona 760 FXP

Kadar podporne roke ni mogoče uporabiti:

Pri rezanju navojev na nameščeni cevi ali podobni uporabi podporne roke morda ne bo mogoče uporabiti zaradi prostorskih omejitev.

- a. Če je mogoče, odstranite cev in opravite narezovanje navoja v primežu. Če to ni možno, morate uporabiti druge podporne naprave, ki se pomagajo upreti silam ob rezanju navoja, kot je namestitev ohišja pogonskega pogona ali aluminijastega telesa ob sosednji strukturni element (primeri vključujejo stene, tramove in nosilce). To zahteva, da lahko cev in njena okolica vzdrži težo orodja ter sile pri rezanju navoja. Morda boste morali dodatičasne ali trajne nosilce cevi ali strukturne elemente.
- b. Za desne navoje se rezalna glava vrti v desno (gledano na čelno stran rezalne glave). Sile, ki nastanejo zaradi navora vrezovanja navojev, bodo potekale v nasprotno ali levo smer. Smer vrtenja in sila se za leve navoje obrneta. Poskrbite, da je podporna naprava nastavljena tako, da pravilno prevzema sile rezanja navojev.
- c. Ne postavljajte ročaja električnega pogona, plastičnega ohišja ali baterije ob sosednje strukturne dele, da bi reagirali na sile rezanja navoja, saj lahko to povzroči poškodbe pogona.
- d. Vedno držite električni pogon naslonjen na gradbenem elementu – se telesom ali rokami se ne postavite med električni pogon in gradbeni element. Pri umikanju glave z navoja vedno trdno držite električni pogon, da se uprete silam pri rezanju navojev, ki se ustvarijo pri lomljenju navoja. Ti koraki zmanjšajo tveganje telesnih poškodb zaradi udarca ali zmečkanja in/ali drugih telesnih poškodb. Stikalo za vklop/izklop lahko kadar koli sprostite, da izklopite električni pogon.

Pri rezanju navojev ali umikanju rezalne glave s cevi vedno trdno držite električni pogon, da se uprete silam, ne glede na uporabljeno podporno napravo. To zmanjša tveganje telesnih poškodb zaradi udarca ali zmečkanja in/ali drugih telesnih poškodb. Stikalo za vklop/izklop lahko kadar koli sprostite, da izklopite električni pogon.

Namestitev/odstranitev baterije

10. S suhimi rokami vstavite popolnoma napolnjeno baterijo v električni pogon. Zsvetile bodo lučke stanja orodja. Glejte sliko 4.

Orodje ima zapah za varen oprijem baterije. Ko je baterija vstavljena, se zapah slišno zaskoči. Potrdite tako, da narahlo povlečete baterijo in se prepričate, da se ne loči od orodja.

Če želite baterijo odstraniti, pritisnite zapah in izvlecite baterijo iz orodja.



Slika 12 – Zapah baterije

Narezovanje navojev

11. Rezalno glavo namestite na konec cevi in podprite električni pogon, kot je opisano v razdelku *Upiranje silam pri rezanju navojev*.
12. Istočasno aktivirajte stikalo za vklop/izklop in z dlanjo proste roke potisnite proti potisni ploščici ali pokrovu glave navojnega rezalnika, da začnete rezati navoj (glejte sliko 13). Delovna luč LED zasveti, ko pritisnete stikalo za vklop/izklop. Za aplikacije, ki zahtevajo uporabo adapterja 11-R (za glave navojnega rezalnika od 1/8" do 1 1/4"), pritisnite samo pokrovno ploščo glave navojnega rezalnika.



Slika 13A – Začetek rezanja navoja s pokrovno ploščo glave navojnega rezalnika



Slika 13B – Začetek rezanja navoja s pritisno ploščico

Med pritiskanjem ne nosite rokavic in nakita ter ne uporabite krpe – s tem se poveča tveganje zapletanja in telesnih poškodb. Ko rezalni nastavki primejo za cev se navoj izreže, ko se rezalni nastavki potegnejo na konec cevi.

Vedno trdno držite ročaj električnega pogona, da se uprete silam na ročaj. Podporne naprave lahko zdrsnijo in dovolijo premikanje pogona. Stikalo za vklop/izklop lahko kadar koli sprostite, da izklopite električni pogon.

13. Prenehajte pritiskati na pritisno ploščico ali pokrovno ploščo glave navojnega rezalnika in nanesite veliko količino olja za narezovanje navojev RIDGID na območje, ki ga režete. S tem zmanjšate navor rezanja navojev, izboljšate kakovost navoja in povečate življenjsko dobo rezalne glave (glejte sliko 14).

Električni pogon se bo ustavil, če se orodje hitro vrti in preseže vnaprej določen kot. Če se orodje zaradi tega razloga ustavi, odstranite orodje s cevi, pravilno podprite električni pogon v skladu z razdelkom *Odpor proti silam rezanja navoja* in nadaljujte s postopkom.



Slika 14 – Vrezovanje navoja v cev

14. Električni pogon bo uporabnika opozoril, ko se glava navojnega rezalnika približuje koncu tipičnega navoja za večino velikosti/vrst cevi. Spodnja LED lučka stanja orodja bo utripala zeleno, delovna lučka LED pa bo spreminjala intenzivnost, kar pomeni, da je uporabnik narezal navoj približno 8-9 vrtljajev glede na velikost in signale, da mora biti uporabnik bolj pozoren na območje glave navojnega rezalnika, ko se bliža zaključek navoja; to ne pomeni, da je navoj zaključen. Ta funkcija je uporabna samo na navojih 1/2" - 2" NPT; LED ne sveti za manjše navoje. Glejte sliko 4.

Električni pogon je opremljen z LED delovnimi lučkami za izboljšanje vidljivosti območja glave navojnega rezalnika med narezovanjem navojev. Pritisnite stikalo za vklop/izklop, dokler ni konec cevi enakomeren z robom navojnega rezalnika, in spustite stikalo. Električni pogon pustite, da se popolnoma ustavi.



Slika 15 – Cev je poravnana z robom rezalnih nastavkov

15. Obrnite drsno stikalo naprej/nazaj in aktivirajte stikalo za vklop/izklop, da odstranite glavo navojnega rezalnika iz

cevi z narezanim navojem. Trdno držite ročaj električnega pogona, da se uprete silam na ročaj, ki se ustvarijo pri snemanju glave navojnega rezalnika.

OPOMBA Položaj drsnega stikala naprej/nazaj spremenite samo, ko je stikalo za vklop/izklop sproščeno. Pustite, da se električni pogon do konca ustavi, preden obrnete smer vrtenja z drsnim stikalom. To zmanjša tveganje škode na električnem pogonu.

16. Sprostite stikalo za vklop/izklop in odstranite električni pogon ter glavo navojnega rezalnika s cevi.
17. S suhimi rokami odstranite baterijo iz električnega pogona.
18. Z navojev in rezalne glave obrišite olje in umazanijo, pri tem pa pazite, da se ne urežete na ostri umazaniji ali robovih. Počistite vse razlito olje v območju dela.

Preverjanje navojev

1. Z navoja odstranite vse olje, ostružke in umazanijo.
2. Preglejte navoj. Navoji morajo biti gladki in celoviti z dobro obliko. Če opazite težave, kot so trganje navoja, tanki navoji ali odstopanje oblike cevi, navoj pri priključitvi morda ne bo tesnil. Glejte tabelo *Odpravljanje težav* za pomoč pri prepoznavanju teh težav.
3. Preglejte velikost navoja. Prednostni način preverjanja velikosti navoja je z obročastim merilnikom. Obstaja več slogov obročastih merilnikov, njihova raba pa se lahko razlikuje od prikazane na *sliki 16*.
 - Obročasti merilnik z roko privijte na navoj.
 - Poglejte, kako daleč štrli cev skozi obročasti merilnik. Konec cevi mora biti poravnan s stranico merilnika ali pa mora manjkati en obrat. Če navoj nima pravilne mere, ga odrežite, nastavite rezalno glavo in vrežite novega. Uporaba navoja, ki nima pravilne mere, lahko povzroči puščanje.

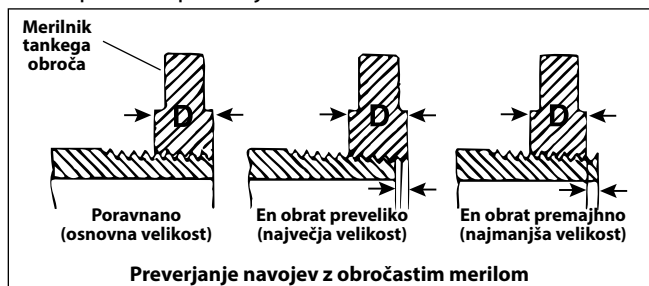

Slika 16 – Preverjanje velikosti navoja

- Če za preverjanje velikosti navoja nimate obročastega merilnika, lahko uporabite nov čist priključek, ki je dober primer uporabljenih, da ocenite velikost navoja. Za navoje 2" NPT in manjše morate navoje vrezati tako,

da dosežete od 4 do 5 obratov do zaustavitve pri privijanju priključka z roko, za navoje 2" BSPT in manjše pa morate doseči 3 obrate.

Povezava aplikacije RIDGID Link (brežžična komunikacija)

Električni pogon RIDGID® 760 FXP vključuje brezžično tehnologijo, ki omogoča komunikacijo z ustrežno opremljenimi pametnimi telefoni ali tabličnimi računalniki (»naprave«) z operacijskimi sistemi iOS ali Android.

1. Prenesite ustrezno aplikacijo RIDGID® Link na svojo napravo s spletne strani RIDGID.com/apps, Google Play Store ali Apple App Store.
2. Ko je baterija nameščena ali ko pritisnete stikalo za vklop/izklop, bo zgornja LED lučka stanja orodja utripala modro, ko bo povezava z napravo možna. Glejte sliko 4.
3. Na svoji napravi poiščite ikono aplikacije RIDGID Link in jo zaženite z izbiro ikone. Prek aplikacije poiščite orodja v bližini in izberite želeno orodje RIDGID. Podrobne informacije o povezovanju prek brezžične tehnologije najdete v navodilih naprave. Ko je povezava vzpostavljena, bo zgornja LED lučka stanja orodja zasvetila modro.

Po začetni seznanitvi se večina naprav samodejno poveže z orodji, ko je brezžična tehnologija aktivna in je v razponu in, če so nastavitve naprave konfigurirane za to. Električni pogon mora biti manj od 33 ft. (10 m) stran od naprave. Vsaka ovira med orodjem in napravo lahko zmanjša razpon obratovanja.

4. Upoštevajte navodila za pravilno uporabo.
5. Brežžična komunikacija se izklopi, ko baterijo odstranite iz orodja.

Električni pogon 760 FXP – druge uporabe

Ta priročnik vsebuje posebna navodila za uporabo električnega pogona 760 FXP z različnimi glavami navojnega rezalnika RIDGID. Ko uporabljate z drugo opremo RIDGID (kot je električni cevni rezalec RIDGID 258/258XL) upoštevajte navodila in opozorila, ki so priložena tej opremi RIDGID za pravilno namestitvev in uporabo. Priporočamo, da električni pogon 760 FXP deluje vzvratno, če ga uporabljate z električnim rezalnikom za cevi RIDGID 258/258XL.

Zelena LED, ki označuje, da se uporabnik bliža koncu tipičnega navoja, lahko zasveti med uporabo v drugih aplikacijah, vendar jo morate prezreti. LED se izklopi po približno 3-4 dodatnih obratih.

Družba RIDGID ne more zagotoviti posebnih navodil za vse možne uporabe električnega pogona 760 FXP. Uporabnik mora ovrednotiti določen scenarij dela in uporabiti dobre delovne prakse in metode. Če obstaja dvom o uporabi tega električnega pogona za te druge namene, ga ne uporabljajte.

Če uporabljate električni pogon 760 FXP v druge namene, skrbno ocenite in pripravite delo s spodnjimi splošnimi smernicami. Ta električni pogon dovaja visok navor in ustrezno visoke sile vzvoda moči, ki lahko povzročijo udarce in zmečkanine.

- RIDGID 774 oglati adapter pogona se lahko uporablja za prilaganje električnega pogona Model 760 FXP 12-R za obračanje moškega 15/16" ogletega nastavka. Adapter trdno pritrdite, da preprečite snemanje med uporabo.
- Razviti je treba ustrezno metodo za zagotavljanje upora vsem silam vzvoda (*glejte razdelek "Upiranje silam vzvoda"*). Sile lahko presegajo 1000 lbs (455 kg). Podporne naprave lahko namestite na ohišje gonila električnega pogona 760 FXP (*slika 1*).
- Vedno držite električni pogon naslonjen na oporne naprave – se telesom se ne postavite med električni pogon in oporno napravo.
- Med uporabo ne sme priti do relativnega premikanja med električnim pogonom in oporno napravo.
- Preverite, ali se uporaba (kot na primer delovanje ali odpiranje in zapiranje ventila) lahko prosto vrti, se ne zatika in poznate končne položaje hoda. Če se sistem zatakne ali se med uporabo ustavi, se bo sila ročaja nenadoma in občutno povečala, ter se električni pogon lahko obrne.
- Pri uporabi za odpiranje in zapiranje ali uporabo ventilov ali druge opreme, upoštevajte navodila proizvajalca opreme. Ne preobremenjujte opreme.
- Uporabljajte tako, da reakcijska sila električni pogon potegne stran od uporabnika.
- Kadarkoli sprostite stikalo, da električni pogon izklopite. Prepričajte se, da boste lahko spustiti stikalo za vklop/izklop.

Skladiščenje

⚠ OPOZORILO Odstranite baterijo iz električnega pogona 760 FXP. Pogon in baterijo je treba shraniti na suhem v zaprtih prostorih ali dobro pokrit, če ga hranite na prostem. Preprečite shranjevanje v skrajno hladnem ali vročem okolju. Napravo shranjujte v zaklenjenem prostoru zunaj dosega otrok in oseb, ki niso seznanjene z električnim pogonom. Ta stroj lahko v rokah neusposobljenih uporabnikov povzroči hude telesne poškodbe. Glejte priročnik za baterijo/polnilnik.

Navodila za vzdrževanje

⚠ OPOZORILO

Prepričajte se, da je stikalo za vklop/izklop sproščeno in da je baterija odstranjena iz orodja, preden opravljate vzdrževanje ali nastavitve.

Orodje vzdržujte skladno s temi postopki, da zmanjšate tveganje telesnih poškodb zaradi električnega udara, zapletanja in drugih vzrokov.

Čiščenje

1. Po vsaki uporabi izpraznite ostružke zaradi rezanja navojev iz mazalnika z oljem 418 in obrišite ostanke olja.
2. Z električnega pogona obrišite olje, mast, ostružke in umazanijo, tudi z ročajev ter elementov za upravljanje. Očistite zadrževalni mehanizem glave navojnega rezalnika.
3. Olje, mast ali umazanijo obrišite s podporne roke. Če je potrebno, očistite čeljusti podporne roke z žično krtačo in namažite navoj navojnega vijaka z lahkim mazalnim oljem. Morebitno odvečno olje obrišite z izpostavljenih površin.
4. Z glav odstranite ostružke in umazanijo.

Menjava nastavkov glav navojnega rezalnika

Zaradi hitrosti rezanja navojev, ki presega 40 vrt/min, se visoko hitrostne glave navojnih rezalnikov RIDGID priporočajo za uporabo z električnim pogonom 760 FXP. Uporaba navojnih rezalnikov iz zlitine lahko povzroči zmanjšano življenjsko dobo navojnega rezalnika, slabo kakovost navoja ali zmanjšano zmogljivost orodja. Za rezalne glave RIDGID 11-R ali 12-R so na voljo različni rezalni nastavki. Za *razpoložljivost* glejte katalog.

Odstranite štiri vijake s pokrova in odstranite pokrov.

1. Odstranite stare rezalne nastavke iz glave navojnega rezalnika.
2. Nove rezalne nastavke vstavite v reže z oštevilčeno stranjo navzgor. Številke na rezalnih nastavkih se morajo ujemati s številkami na režah rezalne glave. Rezalne nastavke vedno zamenjajte v kompletu.

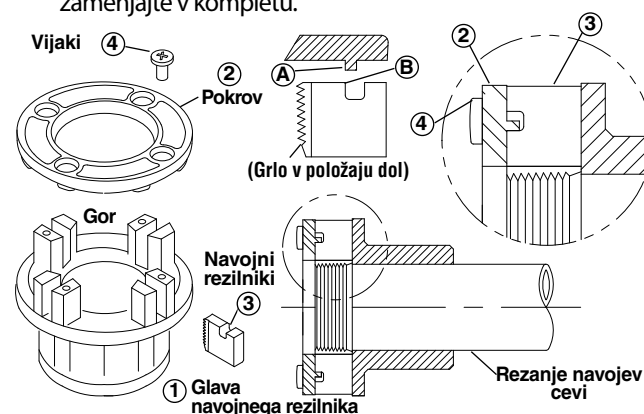

Slika 17 – Vgradnja rezalnih nastavkov v glavo

3. Ponovno namestite pokrov in rahlo privijte štiri vijake.
4. Namestite glavo navojnega rezalnika na cev z navojem, dokler navojni rezalniki ne začnejo rezati navoja. To potisne nastavke navzven proti naslonom na pokrivni plošči in pravilno nastavi velikost.
5. Trdno zategnite štiri vijake. Odstranite cev z navojem in opravite preizkusno vrezovanje.

Odpravljanje napak

| SIMPTOM | MOŽNI VZROKI | REŠITEV |
|---|---|---|
| Naprava ne deluje. | Baterija je popolnoma izpraznjena ali baterija ne deluje več. Baterija ni pravilno vstavljena v ročaj orodja. Orodje je presešlo temperaturno omejitvev. | Vstavite popolnoma napolnjeno baterijo/zamenjajte baterijo. Preverite, ali je baterija popolnoma vstavljena. Odstranite baterijo in pustite, da se orodje 30 minut ohlaja, preden ga poskusite znova uporabiti. |
| Naprava ne more izdelovati navojev. | Zadrževalni mehanizem glave navojnega rezalnika je odprt. Topi rezalni nastavki. Preobremenitev zaradi strganih ali neokroglih navojev Slaba kakovost ali premalo olja za vrezovanje navojev. Nezadostna napetost. | Zavrtite posamične glave navojnega rezalnika, da zaskočite pogonske čeljusti v utor in zaprete zadrževalni mehanizem. Zamenjajte rezalne nastavke. Spodaj glejte morebitne vzroke. Uporabite RIDGID® Nu-Clear™, Endura-Clear™ ali Extreme Performance™ olje za rezanje navojev v ustrezni količini. Preverite nivo napolnjenosti baterije in napolnite baterijo. |
| Glava navojnega rezalnika ne začne rezati navoja. | Rezalna glava ni pravokotna na konec cevi. Konec cevi ni pravokotno odrezan. Topi ali polomljeni rezalni nastavki. Stroj teče v napačno smer. Rezalni nastavki so napačno vstavljeni v rezalno glavo. | Potisnite na pritisno ploščico (za 12-R ali 1½"-2" 11-R) ali pokrovno ploščo glave navojnega rezalnika, da začnete navoj. Konec cevi odrežite pravokotno. Zamenjajte rezalne nastavke. Preverite položaj drsnega stikala naprej/nazaj. Poskrbite, da so lovilniki pritisnjeni navzven ob naslone na pokrivni plošči. Preverite, ali so navojni rezalniki v pravilnem položaju znotraj glave. |
| Potrgani navoji. | Uporabljen je napačen tip rezalnika. Poškodovani, okrušeni ali obrabljeni rezalni nastavki. Slaba kakovost ali premalo olja za vrezovanje navojev. Napačna vrsta rezalnega nastavka za material. Slab material/kakovost cevi. | Uporabljajte samo visoko hitrostne rezalnike RIDGID. Zamenjajte rezalne nastavke. Uporabite samo RIDGID® Nu-Clear™, Endura-Clear™ ali Extreme Performance™ olje za rezanje navojev v ustrezni količini. Izberite rezalne nastavke za velike hitrosti, nerjaveče jeklo ali zlitine, ki so ustrezni za vaš način uporabe. Uporabite cev višje kakovosti. |
| Neokrogli ali zmečkani navoji. | Stena cevi je pretanka. | Uporabite debelino cevi najmanj 40. |
| Med vrezovanjem navoja se vrtilna podpora naprava. | Čeljusti podporne roke so umazane. Podporna roka ni pravilno izravnana. Podporna roka ni zategnjena. | Očistite jih z žično ščetko. Podporno roko pravokotno izravnajte s cevjo. Zategnite podajalni vijak. |
| Tanki navoji. | Rezalni nastavki niso vstavljeni v ustreznem zaporedju. | Rezalne nastavke vstavite v ustrezno režo rezalne glave. |

Servisiranje in popravilo

⚠ OPOZORILO

Neustrezno servisiranje ali popravilo lahko naredita električni pogon 760 FXP nevaren za obratovanje.

"Navodila za vzdrževanje" zajemajo večino potreb servisiranja te naprave. Morebitne težave, ki jih ta razdelek ne obravnava, naj ureja izključno neodvisni pooblaščen servisni center RIDGID. Uporabljajte le servisne dele RIDGID.

Za informacije o najbližjem pooblaščenem, neodvisnem servisnem centru RIDGID ali v primeru kakršnih koli vprašanj glede servisiranja ali popravila glejte razdelek *Kontaktne informacije* v tem priročniku.

Olje za rezanje navojev

Za informacije o uporabi in ravnanju z oljem za rezanje navojev RIDGID® glejte nalepke na posodi in varnostni list (SDS). SDS dobite na RIDGID.com ali če se obrnete na oddelek za tehnične storitve za orodja Ridge na naslovu ProToolsTechService@Emerson.com, v ZDA in Kanadi pa lahko pokličete tudi 844-789-8665.

Dodatna oprema

⚠ OPOZORILO

Da zmanjšate tveganje za resne poškodbe, uporabljajte le dodatno opremo, posebej zasnovane in priporočene za uporabo z RIDGID električnim pogonom 760 FXP, kot so navedeni.

| Št.mo-dela | Kataloška št. | Opis |
|--|---------------|---|
| 760 FXP 12-R | 42600 | 770 adapter za 00-R (1/8" – 1") IN 00-RB (1/4" – 1") |
| | 42605 | 771 adapter za 0-R (1/8" – 1") |
| | 42610 | 772 adapter za 11-R (1/8" – 1 1/4") |
| | 42615 | 773 adapter za 111-R (1/8" – 1 1/4") |
| | 42620 | 774 adapter za prečni pogon -1 5/16" |
| 760 FXP 11-R | 39187 | Obroč z ragljo |
| 760 FXP 11-R in 760 FXP 12-R | 45928 | 692 Podporna ročica |
| | 74463 | Torbica |
| | 10883 | 418 Mazalnik z 1 galono Nu-Clear olja |
| | 22088 | Ekstremno zmogljivo aerosolno olje za rezanje navojev |
| | 16703 | 425 1/8" – 2 1/2" primež TRISTAND |
| | 36273 | 460-6 1/8" – 6" primež TRISTAND |

Kompleti baterij in adapterjev

| Kataloška št. | Opis |
|---------------|-----------------------------------|
| 70788 | RB-FXP40 4.0Ah Li-ionska baterija |
| 70793 | RB-FXP80 8.0Ah Li-ionska baterija |

Odstranjevanje

Deli teh orodij vsebujejo dragocene dele in jih je možno reciklirati. Podjetja, ki so specializirana za recikliranje, lahko najdete tudi v svoji bližini. Komponente zavrzite skladno z vsemi zadevnimi predpisi. Ve informacij poiščite pri komunalni upravi v svojem kraju.



Za države ES: Električne opreme ne zavrzite med gospodinjske odpadke!

V skladu z Evropsko direktivo 2012/ 19/EU o odpadni električni in elektronski opremi in njenem vključevanju v državno zakonodajo, mora neuporabna električna oprema biti zbrana ločeno in odstranjena na pravilen okoljevarstveni način.

Elektromagnetna združljivost (EMC)

Izraz »elektromagnetna združljivost« označuje zmožnost nemotenega delovanja izdelka v okolju, kjer so prisotna elektromagnetna sevanja in elektrostatična praznjenja, brez povzročanja elektromagnetnih motenj na drugi opremi.

OPOMBA To orodje je v skladu z vsemi standardi EMC. Kljub temu ne moremo jam iti, da ne bo povzročala motenj na drugih napravah. Vsi z EMC povezani standardi, ki so bili testirani, se navajajo v tehnični dokumentaciji orodja.

Električna nareznica

Električna nareznica 760 FXP



⚠ UPOZORENJE!

Pažljivo pročitajte priručnik za rukovaoca pre korišćenja ovog alata. Nepoznavanje i nepridržavanje ovog uputstva može imati za posledicu strujni udar, požar i/ili tešku telesnu povredu

Električna nareznica 760 FXP

Zapišite donji serijski broj i sačuvajte serijski broj proizvoda koji se nalazi na natpisnoj pločici.

Serijski
br.

Sadržaj

| | |
|--|----------------------------|
| Sigurnosni simboli | 349 |
| Opšta sigurnosna upozorenja za električne alate* | 349 |
| Sigurnost radnog područja..... | 349 |
| Zaštita od struje..... | 349 |
| Lična zaštita | 350 |
| Upotreba i održavanje električnog alata | 350 |
| Upotreba i održavanje električnog alata sa baterijom | 351 |
| Servisiranje | 351 |
| Posebne informacije o bezbednosti | 351 |
| Bezbednost električne nareznice | 351 |
| RIDGID kontaktne informacije | 352 |
| Opis | 352 |
| Tehnički podaci | 353 |
| Standardna oprema | 354 |
| Pregled pre upotrebe | 354 |
| Podešavanje i rad | 355 |
| Montiranje nareznih glava | 355 |
| Odupiranje silama narezivanja navoja | 357 |
| Stavljanje/Uklanjanje baterije..... | 358 |
| Narezivanje | 358 |
| Provera navoja..... | 360 |
| Povezivanje RIDGID link aplikacije (bežična komunikacija) | 360 |
| Električna nareznica 760 FXP – druge upotrebe | 361 |
| Skladištenje | 361 |
| Uputstva za održavanje | 362 |
| Čišćenje | 362 |
| Zamena nareznica u nareznoj glavi..... | 362 |
| Lociranje i uklanjanje kvarova..... | 363 |
| Servisiranje i popravke..... | 364 |
| Ulje za narezivanje | 364 |
| Opcionalna oprema | 364 |
| Odstranjivanje | 364 |
| Elektromagnetna kompatibilnost (EMC) | 364 |
| FCC/ICES Izjava | Na zadnjoj korici, Iznutra |
| Deklaracija EU | Unutar zadnjeg poklopca |
| Garancija u toku radnog veka | Na poledini korice |

*Prevod originalnih uputstava

Sigurnosni simboli

Sigurnosni simboli i reči upozorenja u ovom priručniku za rukovaoca i na proizvodu se koriste da bi nam ukazali na važne sigurnosne informacije. Ovo poglavlje je namenjeno boljem razumevanju tih signalnih reči i simbola.



Ovo je simbol sigurnosnog upozorenja. On se koristi da bi vas upozorio na potencijalne opasnosti povređivanja pri nesrećnim slučajevima. Da biste sprečili telesne povrede i smrtni ishod, pridržavajte se svih sigurnosnih poruka koje prate ovaj simbol.

OPASNOST OPASNOST ukazuje na opasnu situaciju koja, ako se ne izbegne, može prouzrokovati teške telesne povrede ili smrt.

UPOZORENJE UPOZORENJE označava opasnu situaciju koja, ako se ne izbegne, može prouzrokovati smrt ili teške telesne povrede.

PAŽNJA PAŽNJA označava opasnu situaciju koja, ako se ne izbegne, može prouzrokovati lakše ili srednje teške telesne povrede.

NAPOMENA NAPOMENA ukazuje na informacije koje se odnose na zaštitu imovine.



Ovaj znak vas upozorava da pre korišćenja opreme pažljivo pročitate priručnik za rukovaoca. Priručnik za rukovaoca sadrži važne informacije o sigurnosti i ispravnom radu opreme.



Ovaj simbol upozorava na obaveznu upotrebu zaštitne maske ili zaštitnih naočara sa bočnim štitičima prilikom manipulacije ili korišćenja ove opreme, da bi se izbegla opasnost od povreda očiju.



Ovaj simbol ukazuje na rizik da se prsti, ruke, odeća i drugi objekti zahvate u zupčanike ili između zupčanika ili drugih rotirajućih delova i time prouzrokuju teške povrede.



Ovaj znak označava opasnost od električnog udara.



Ovaj simbol ukazuje na rizik od nakretanja mašine, koji može da prouzrokuje udar ili prelome.



Ovaj simbol znači da ne nosite rukavice dok radite sa mašinom da bi smanjili rizik od zaplitanja.



Ovaj simbol znači da koristite pomoćnu alatku da biste se oduprli silama narezivanja navoja, poboljšali kontrolu i smanjili rizik od udara, preloma i/ili drugih povreda.



Ovaj simbol ukazuje da označena oprema prelazi 55 lb (25 kg). Budite oprezni prilikom podizanja ili premeštanja da biste smanjili rizik od povreda.

Opšta sigurnosna upozorenja za električne alate*

UPOZORENJE

Pročitajte sva bezbednosna upozorenja, uputstva, ilustracije i specifikacije koje ste dobili uz ovaj električni alat. Nepridržavanje svih uputstava nabrojanih ispod može imati za posledicu električni udar, požar i/ili tešku povredu.

SAČUVAJTE SVA UPOZORENJA I UPUTSTVA ZA BUDUĆE KORIŠĆENJE!

Izraz "uređaj na struju" u upozorenjima se odnosi na uređaj koji je kablom priključen na električnu mrežu ili bežični uređaj koji radi na akumulatorske baterije.

Sigurnost radnog područja

- **Održavajte radno područje čistim i dobro osvetljenim.** Neuredna ili mračna područja su pogodna za nesreće.
- **Nemojte raditi sa električnim alatima u eksplozivnim atmosferama, kao što su one u kojima postoje zapaljive tečnosti, gasovi ili prašina.** Električni alati stvaraju varnice koje mogu zapaliti prašinu ili gasove.
- **Tokom rada sa električnim alatom decu i posmatrača**

držite podalje. Ometanje može dovesti do gubitka kontrole.

Zaštita od struje

- **Utikači električnih alata moraju biti prilagođeni utičnicama. Ni u kom slučaju nemojte prepravljati utikač. Sa uređajima na struju koji treba da su uzemljeni nemojte da koristite nikakve adaptore za utikač.** Nemodifikovani utikači i odgovarajuće utičnice će umanjiti rizik od strujnog udara.
- **Izbegavajte telesni kontakt sa uzemljenim površinama, kao što su cevi, radijatori, štednjaci i rashladni uređaji.** Ako je vaše telo uzemljeno postoji povećana opasnost od električnog udara.
- **Električne alate nemojte izlagati kiši ili vlazi.** Ukoliko u električni alat uđe voda, povećava se rizik od električnog udara.
- **Nemojte grubo postupati sa kablom. Kabl nikada nemojte koristiti za nošenje, povlačenje ili izvlačenje utikača električnog alata. Neka kabl bude daleko od izvora toplote, ulja, oštih ivica ili pokretnih delova.** Oštećeni ili umršeni kablovi povećavaju opasnost od strujnog udara.

*Tekst korišćen u poglavlju sa opštim bezbednosnim upozorenjima za električne alate ovog uputstva je doslovno preuzet, koliko je to bilo potrebno, iz važećeg standarda UL/CSA/EN 62841-1. Ovo poglavlje sadrži opšta sigurnosna pravila tehničke eksploatacije za nekoliko različitih tipova električnih alata. Svaka mera predostrožnosti nije primenljiva na svaki alat i samo neke se mogu primeniti na ovaj alat.

- **Kada električnim alatom radite napolju, koristite produžni kabl koji je pogodan za upotrebu na otvorenom.** Korišćenje kabla koji je pogodan za upotrebu na otvorenom smanjuje rizik od strujnog udara.
- **Ako je rad električnim alatom na vlažnom mestu neizbežan, upotrebite napajanje sa zaštitom (GFCI - Prekidač Strujnog Kola u Slučaju Greške Uzemljenja).** Korišćenje GFCI smanjuje rizik od strujnog udara.
- **Ako je rad električnim alatom na vlažnom mestu neizbežan, upotrebite napajanje sa zaštitom (RCD - zaštitna strujna sklopka preostale struje).** Korišćenje RCD sklopke smanjuje rizik od strujnog udara.
- **Preporučuje se da se alat uvek napaja preko zaštitne strujne sklopke koji ima zaostalu struju od 30 mA ili manje.**

Lična zaštita

- **Prilikom rada električnim alatom, održavajte budnost, gledajte šta radite i koristite zdrav razum. Nemojte koristiti električni alat ako ste umorni ili pod uticajem droga, alkohola i lekova.** Trenutak nepažnje pri korišćenju električnih alata može imati za posledicu tešku telesnu povredu.
- **Koristite ličnu zaštitnu opremu. Uvek nosite zaštitu za oči.** Zaštitna oprema kao na primer maska za zaštitu od prašine, neklizajuće zaštitne cipele, zaštitna kaciga ili zaštita za sluh, korišćena pri odgovarajućim uslovima, smanjiće opasnost od povreda.
- **Sprečite slučajno pokretanje. Vodite računa da prekidač bude u poziciji OFF (isključeno) pre priključenja na napajanje i/ili bateriju, podizanja ili nošenja alata.** Nošenje električnog alata sa prstom na prekidaču ili stavljanje električnog alata pod napon sa prekidačem na poziciji ON (uključeno) izaziva nezgodu.
- **Pre UKLJUČENJA alata, uklonite bilo kakav ključ za podešavanje ili zavrtnje.** Francuski ključ ili ključ koji je ostavljen zakačen na obrtni deo električnog alata može dovesti do povrede.
- **Nemojte se naginjati. Zadržite čvrst stav i ravnotežu sve vreme.** To vam omogućava bolju kontrolu nad električnim alatom u neočekivanim situacijama.
- **Propisno se obucite. Nemojte nositi neučvršćenu odeću ili nakit. Kosu, odeću i rukavice držite što dalje od pokretnih delova.** Labava odeća, nakit ili kosa mogu biti uhvaćeni u pokretne delove.
- **Ukoliko postoje uređaji za povezivanje postrojenja namenjenih za izvlačenje i sakupljanje prašine, uverite se da su povezani i korišćeni na ispravan način.** Sakupljanje prašine može smanjiti opasnosti prouzrokovane prašinom.
- **Nemojte dozvoliti da vas poznavanje rukovanja koje ste dobili čestom upotrebom alata učini neopreznim i učini da zanemarite bezbednosne principe rukovanja alatom.** Neoprezan rad može prouzrokovati tešku povredu u deliću sekunde.

Upotreba i održavanje električnog alata

- **Nemojte primenjivati silu pri upotrebi električnog alata. Koristite odgovarajući električni alat za potrebnu namenu.** Oodgovarajući električni alat će posao obaviti bolje i bezbednije, brzinom za koju je konstruisan.
- **Nemojte koristiti električni alat ako se prekidačem ne može UKLJUČITI i ISKLJUČITI.** Svaki električni alat koji se ne može kontrolisati pomoću prekidača je opasan i potrebno ga je popraviti.
- **Izvadite utikač iz izvora napajanja i/ili uklonite bateriju iz električnog alata, ako je moguće, pre sprovođenja bilo kakvih podešavanja, promene dodatka ili odlaganja električnog alata.** Takve preventivne sigurnosne mere smanjuju rizik od slučajnog pokretanja električnog alata.
- **Odložite alat koji ne koristite van domašaja dece i nemojte dozvoliti korišćenje osobama koje nisu upoznate sa električnim alatom ili uputstvima.** Električni alat je opasan u rukama neobučениh korisnika.
- **Održavajte električni alat i pribor. Proverite da alat nije pogrešno namešten ili da nisu pogrešno spojeni pokretni delovi, da delovi nisu polomljeni kao i sve druge razloge koji mogu da utiču na rad električnog alata. Ako se ošteti, električni alat pre upotrebe, popravite.** Loše održavani električni alati su uzrok mnogih nezgoda.
- **Rezne alate održavajte oštirim i čistim.** Pravilno održavani rezni alati sa oštirim reznim ivicama se ređe zaglavljaju i lakše ih je kontrolisati.
- **Električni alat, dodatke, nastavke alata itd. koristite u skladu sa ovim uputstvima, imajući u vidu radne uslove i posao koji treba uraditi.** Korišćenje električnog alata za rad drugačiji od onog za šta je namenjen može dovesti do opasnih situacija.
- **Održavajte ručke i površine za hvatanje suvim, čistim i bez ulja i masti.** Klizave ručke i površine za hvatanje ne omogućuju sigurno rukovanje i kontrolu nad alatom u nepredviđenim situacijama.

Upotreba i održavanje električnog alata sa baterijom

- **Punjenje baterije vršite isključivo punjačem koji je odredio proizvođač.** Punjač koji odgovara jednom tipu baterije može da stvori rizik od požara ako se koristi sa drugim tipom baterije.
- **Isključivo koristite električni alat sa posebno određenim baterijama.** Korišćenje drugačijih baterija može da izazove rizik od povrede i požara.
- **Kada se baterija ne koristi, čuvajte je podalje od drugih metalnih predmeta kao što su spajalice, novčići, ključevi, ekseri, zavrtnji ili drugih malih metalnih predmeta koji bi mogli da spoje terminale baterije.** Prespajanje polova baterije može da izazove opekotine ili požar.
- **U okolnostima zloupotrebe, iz baterije može iscuriti tečnost; izbegavajte kontakt. U slučaju neželjenog kontakta, operite kožu vodom. Ukoliko tečnost dođe u kontakt sa očima, obratite se lekaru.** Tečnost koja iscuri iz baterije može da izazove nadražaj kože ili opekotine.
- **Nemojte koristiti bateriju ili alat koji su oštećeni ili modifikovani.** Oštećene ili modifikovane baterije mogu imati nepredvidljivo ponašanje koje može izazvati požar, eksploziju ili predstavljati rizik od telesne povrede.
- **Baterije ili alat nemojte izlagati vatri ili prekomernoj temperaturi.** Izlaganje vatri ili temperaturi iznad 265 °F (130 °C) može izazvati eksploziju.
- **Pratite sva uputstva u vezi punjenja i nemojte puniti baterije ili alat van temperaturnog opsega naznačenog u uputstvima.** Nepravilno punjenje ili pri temperaturama van naznačenog opsega može oštetiti bateriju i povećati rizik od požara.

Servisiranje

- **Električni alat može popravljati samo kvalifikovano servisno osoblje koje upotrebljava identične zamenske delove.** To će omogućiti da se održi sigurnost električnog alata.
- **Nemojte nikada servisirati oštećene baterije.** Servisiranje oštećenih baterija treba sprovesti isključivo proizvođač ili ovlašćeni servis.

Posebne informacije o bezbednosti

⚠ UPOZORENJE

Ovo poglavlje sadrži važne sigurnosne informacije koje su specifične za ovaj alat. Pažljivo pročitajte ove mere predostrožnosti pre upotrebe RIDGID 760 električne nareznice da biste smanjili opasnost od strujnog udara ili ozbiljnih povreda.

SAČUVAJTE SVA UPOZORENJA I UPUTSTVA ZA BUDUĆE KORIŠĆENJE!

Čuvajte ovaj priručnik zajedno sa alatom da bi ga rukovalac mogao upotrebiti.

Bezbednost električne nareznice

- **Uvek koristite pomoćnu alatku koja je isporučena sa alatom.** Gubitak kontrole tokom rada može prouzrokovati telesnu povredu.
- **Rukave i jakne držite zakopčane dok radite sa alatom. Ne previjajte se preko alata ili cevi.** Odeća može biti zahvaćena od strane cevi ili alata prouzrokujući zaplitanje.
- **Samo jedna osoba mora da kontroliše proces rada i funkcionisanje alata.** Uplitanje dodatnih lica u proces može prouzrokovati neželjeno uključivanje i povredu.
- **Neka podovi budu suvi i da nemaju klizave materije kao što je ulje.** Nezgode se dešavaju na klizavim podovima.
- **Ne nosite rukavice dok radite sa alatom. Ne previjajte se preko alata ili cevi.** Rukavice mogu biti zahvaćena od strane cevi ili alata prouzrokujući zaplitanje.
- **Uvek čvrsto držite električnu nareznicu tokom narezivanja ili naslanjanja narezne glave na cev da biste se oduprli silama narezivanja navoja, bez obzira na to što koristite pomoćnu alatku.** Time ćete smanjiti opasnost od udaranja, nagnječenja i drugih povreda.
- **Sledite uputstva o ispravnoj upotrebi koja se nalaze na mašini. Nemojte koristiti za druge namene kao što je bušenje rupa ili okretanje vitla.** Druga upotreba ili prepravka ove mašine za druge poslove može povećati rizik od ozbiljnih povreda.
- **Nemojte koristiti električnu nareznicu ako je prekidač ON/OFF (uključivanje/isključivanje) polomljen.** Ovaj prekidač je bezbednosni uređaj koji vam omogućava da isključite motor puštanjem prekidača.
- **Ne upotrebljavajte tupe ili oštećene nareznice.** Oštar rezni alat iziskuje manji obrtni momenat i električnu nareznicu je lakše kontrolisati.
- **Održavajte ručke suvim i čistim; bez ulja i masti.** Time se postiže bolja kontrola alata.

• **Koristite isključivo RIDGID narezne glave sa RIDGID električnom nareznicom 760 EXP.** Druge narezne glave se možda ne uklapaju tačno u električnu nareznicu, što povećava rizik od oštećenja opreme i povrede.

• **Pre upotrebe RIDGID® električne nareznice, sa razumevanjem pročitajte:**

- Ovaj priručniku za rukovaoca
- Priručnik baterije/punjača
- Uputstva za bilo koju drugu opremu ili materijal koja se koristi sa ovim alatom

Nepridržavanje svih uputstava i upozorenja može dovesti do oštećenja imovine i/ili teške telesne povrede.

RIDGID kontaktne informacije

Ako imate nekih pitanja u vezi sa ovim RIDGID® proizvodom:

- Kontaktirajte lokalnog RIDGID distributera.
- Kako biste pronašli lokalno RIDGID kontaktno mesto, posetite RIDGID.com.
- Kontaktirajte Odeljenje za tehničku podršku kompanije Ridge Tool na ProToolsTechService@Emerson.com, ili u SAD i Kanadi pozovite 844-789-8665.

Opis

RIDGID® električna nareznica model 760 FXP je alat sa baterijskim napajanjem koje pruža pogon za narezivanje navoja na cevi i vodove. ROTACIJA Napred i Nazad može biti izabrana pomoću kliznog prekidača napred/nazad, dok se ON/OFF (uključivanje/isključivanje) kontroliše pomoću momentalnog kontaktnog prekidača.

Električna nareznica koristi RIDGID narezne glave 11-R (model 760 FXP 11-R) i 12-R (model 760 FXP 12-R) (u zavisnosti od konfiguracije alata) za cev 1/8" – 2". Za model 760 FXP verzije 11-R je potreban adapter za veličine 1/8" – 1/4". Ovaj adapter i veličine 1/2" – 2" za 11-R, kao i sve narezne glave 12-R kod modela 760 FXP 12-R, se drže u električnoj nareznici pomoću mehanizma za držanje sa brzim delovanjem. Druge narezne glave, kao što je OO-R se mogu koristiti sa adapterima. **Zbog brzine narezivanja navoja iznad 40 o/min, nareznice RIDGID High Speed i ulje za narezivanje navoja Nu-Clear™, Endura-Clear™ ili Extreme Performance™ se preporučuju za korišćenje sa električnom nareznicom 760 FXP.**

Statusne lampice alata označavaju informacije koje se odnose na status bežične veze, približavanje kraju izrade pravilnog navoja, status baterije i status greške alata. Radna svetla koja okružuju područje narezne glave se uključuju kada se pritisne prekidač ON/OFF (uključivanje/isključivanje) za osvetljavanje radnog područja.

Električna nareznica uključuje bežičnu tehnologiju koja

omogućava povezivanje sa pametnim telefonima i tablet računarima. U vezi detalja pogledajte poglavlje „Povezivanje RIDGID link aplikacije (bežična komunikacija)“.

Električna nareznica 760 FXP 12-R se takođe može koristiti kao pogon sekača cevi RIDGID 258/258XL i za druge namene, (pogledajte „Druge namene“).



Slika 1 – Električna nareznica 760 FXP

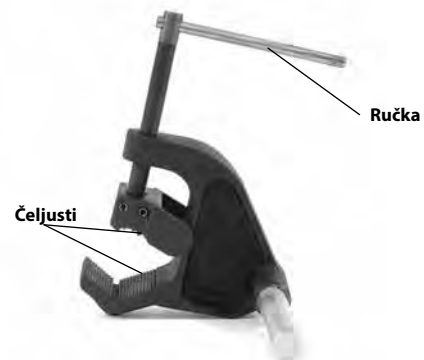

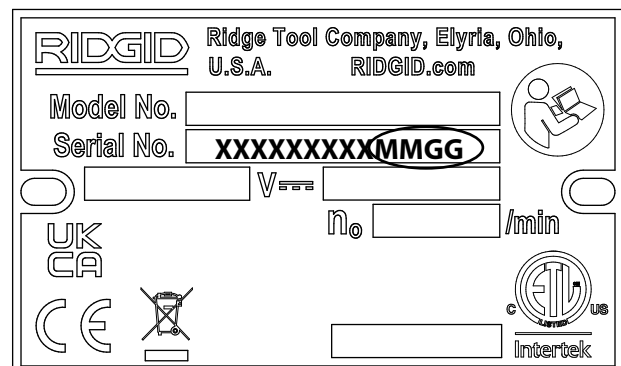

Slika 2 – 692 Potporna stega

Pločica sa serijskim brojem električne nareznice 760 FXP se nalazi na vodiči baterije ispod ručke. Poslednje 4 cifre serijskog broja označavaju mesec i godinu proizvodnje (MMGG).



Slika 3 – Serijski broj mašine

| | Ikonica | Trepćuće svetlo | Neprekidno svetlo | Značenje | |
|---|---|---|---|--|--|
| | |  | Plava | | |
|  |  | | Plava (30s) | Povezivanje sa RIDGID link aplikacijom je uspostavljeno. | |
| | | Zelena | | | Bliži se kraj navoja za NPT veličine ½" - 2". Korisnik treba da obrati veću pažnju na područje narezne glave kako se bliži završetak navoja. Radno LED svetlo će takođe varirati u svetlini. |
| | | Žuta | | | Napunjenost baterije je niska i ostaje samo ograničen broj navoja pre nego što baterija mora ponovo da se napuni (može se narezati samo oko 3 navoja od 2" ili 4-5 navoja od 1" uz preostalu napunjenost). |
| | | Žuta Crvena | | | Baterija je prazna i alat neće raditi. Napunite bateriju/umetnite potpuno punu bateriju. |
| | | | Žuta | | Potrebno je održavanje. Pogledajte RIDGID link aplikaciju za više informacija. |
| | | Crvena | | | Alat se zaustavio zbog događaja koji premašuje granice upotrebljivosti (npr. struja, temperatura ili stabilnost). Potvrdite ispravno podešavanje i ponovo započnite upotrebu. Pogledajte RIDGID link aplikaciju za više informacija. |
| | | | Crvena | | Alat ima grešku i neće raditi. Uklonite bateriju i ostavite alat da miruje, a zatim ponovno umetnite bateriju. Ako lampica i dalje SVETLI, odnesite alat na servisiranje. Pogledajte RIDGID link aplikaciju za više informacija. |
| | | Ljubičasta | | | Ažuriranje firmvera u toku, alat se ne može koristiti u toku ažuriranja. Pogledajte RIDGID link aplikaciju za više informacija. |
| Ljubičasta Crvena | | | Ažuriranje firmvera je prekinuto i nije završeno, alat se ne može koristiti. Nastavite i završite ažuriranje prema uputstvima aplikacije. | | |

Slika 4 – Statusne lampice alata

Tehnički podaci

Kapacitet narezivanja

navoja na cev Cev 1/8" do 2" (3 do 50 mm)
Zavrtanj 1/4" do 1" (6 do 25 mm) sa 00-RB nareznom glavom

Model **760 FXP-11-R** **760 FXP 12-R**

Držanje narezne glave 11-R Narezna glava 12-R Narezna glava
Mehanizam za držanje Mehanizam za držanje

(1 ½ – 2 inča)

Opružni prsten

(1/8 – 1 ¼ inča)

Vrsta nareznice... Preporučuju se nareznice High Speed[#]

Tip ulja Preporučuje se RIDGID ulje za narezivanje navoja Nu-Clear™, Endura-Clear™ ili Extreme Performance™[#]

Adapter Koristi se sa nareznim glavama 1/8" - 1 ¼"

Levi

navoj..... Da sa odgovarajućom nareznom glavom

Potporna stega... Br. 692

Napajanje RIDGID RB-FXPXX baterija
(pogledajte poglavlje Opcionalna oprema)

Tip motora..... DC motor bez četkica

Snaga..... 1080 W

Napon 54 V DC nominalni

Struja 20 A

Radna brzina

(RPM) 42 RPM, bez opterećenja

Kontrole..... Klizni prekidač napred/nazad i momentalni kontakti prekidač ON/OFF (uključivanje/isključivanje)

Glava pogona Liveni aluminijum, trajno podmazan

Radna

temperatura -4° F do 140° F (-20° C do 60° C)

Temperatura skladištenja -4° F do 140° F (-20° C do 60° C)

Bežična veza

Domet 33 ft. (10 m) maks.

Dimenzije 27.8" x 5.2" x 9.1"
(706 mm x 132 mm x 231 mm)

Težina

(bez baterije/
priključka) 24,0 lb (10,9 kg)

Zvučni pritisak

(L_{PA})* 82,6 dB(A), K=3

Zvučna snaga

(L_{WA})* 91,1 dB(A), K=3

Vibracije* <2,5 m/s², K=1,5

Upotreba nareznice od legure ili neodgovarajućih tipova ulja (uključujući RIDGID Dark™) može imati za posledicu smanjeni radni vek nareznice, loš kvalitet navoja ili smanjene performanse alata.

* Merenje zvuka i vibracija je izvršeno u skladu sa standardizovanim testovima po standardu EN 62481-1.

- Nivoi vibracija se mogu koristiti za poređenje sa drugim alatima i za preliminarnu procenu izloženosti.
- Emisija zvuka i vibracija može varirati usled lokacije i konkretne upotrebe ovih alata.
- Nivo dnevne izloženosti na zvuk i vibracije se mora proceniti za svaku pojedinačnu primenu i ako je potrebno, moraju se preduzeti prikladne sigurnosne mere. Procena nivoa izloženosti mora uzeti u obzir vreme kada je alat isključen i nije u upotrebi. Ovo može značajno umanjiti nivo izloženosti u toku ukupnog radnog perioda.

Standardna oprema

Pogledajte RIDGID katalog u vezi detalja o opremi isporučenoj sa konkretnim kataloškim brojem mašine.

NAPOMENA Izbor odgovarajućih materijala i metode montaže, spajanja i oblikovanja je odgovornost sistem inženjera i/ili montažera. Izbor neodgovarajućih materijala i metoda može prouzrokovati sistemsku grešku.

Nerđajući čelik i drugi materijali otporni na koroziju se mogu kontaminirati u toku montaže, spajanja i oblikovanja. Ova kontaminacija može da dovede do korozije i preranog kvara. Pažljiva procena materijala i metoda za specifične servisne uslove, uključujući hemikalije i temperaturu, treba da se obavi pre nego što se pokuša montaža.

Pregled pre upotrebe

UPOZORENJE



Pre svake upotrebe pregledajte električnu nareznicu 760 FXP i otklonite sve probleme da biste smanjili opasnost od povređivanja strujnim udarom, nagnječenjem ili na druge načine, i da biste onemogućili oštećivanje električne nareznice.

1. Proverite da li je prekidač ON/OFF (uključivanje/isključivanje) otpušten i uklonite bateriju iz alata.
2. Potpuno očistite ulje, mazivo ili prljavštinu sa električne nareznice i pomoćne alatke, sa drški i kontrola. Ovo olakšava pregled i pomaže u zaštiti mašine ili komandi od klizanja u vašim rukama.
3. Pregledajte električnu nareznicu i potpurnu stegu na sledeće:
 - Da li je sve ispravno sastavljeno, održavano i kompletno.
 - Da li ima oštećenih, pogrešno nameštenih ili zakočenih delova.
 - Da li je ispravan rad prekidača (*Slika 1*).
 - Da li su zupci potpurne stege čisti i u dobrom stanju. Zupci se mogu očistiti žičanom četkom.
 - Da li je nalepnica upozorenja prisutna i čitljiva (*Slika 1*).
 - Bilo kakvo drugo stanje koje može sprečavati normalan i bezbedan rad.

Ako ustanovite bilo koji od ovih problema, nemojte da koristite električnu nareznicu ili pomoćnu alatku dok se problemi ne otklone.

4. Proverite da li su rezne ivice nareznice pohabane, deformisane, da li na njima ima strugotina ili drugih problema. Tup ili oštećen rezni alat povećava veličinu potrebne sile, proizvodi loš kvalitet nareza i povećava rizik od povreda.
5. Pregledajte i izvršite održavanje sve druge korišćene opreme u skladu sa uputstvima, kako biste osigurali njeno pravilno funkcionisanje.
6. Sledeći *uputstva za podešavanje i rad* proverite da li električna nareznica funkcioniše ispravno.
 - Pomerite klizni prekidač napred/nazad u položaj Napred. Pritisnite i pustite prekidač ON/OFF (uključivanje/isključivanje). Uverite se da se električna nareznica rotira u ispravnom smeru (*pogledajte Sliku 5A*) i da se zaustavlja kada pustite prekidač.
 - Ponovite proces za rad Nazad (*pogledajte Sliku 5B*). Ako električna nareznica ne rotira u ispravnom smeru ili prekidač ON/OFF (uključivanje/isključivanje) ne kontroliše rad mašine, nemojte je koristiti dok se ne izvrši popravka.

Promenite položaj kliznog prekidača napred/nazad samo kada je prekidač ON/OFF (uključivanje/isključivanje) otpušten. Ostavite električnu nareznicu da se potpuno zaustavi pre nego što promenite smer okretanja pomoću kliznog prekidača napred/nazad. Time ćete smanjiti opasnost od oštećivanja električne nareznice.

- Pritisnite i držite prekidač ON/OFF (uključivanje/isključivanje). Proverite pokretne delove da nisu

pogrešno poređani, ili pogrešno ukopčani, da nema čudnih zvukova ili nekog drugog neobičnog stanja. Otpustite prekidač ON/OFF (uključivanje/isključivanje). Ako ste primetili bilo kakve neuobičajene uslove, nemojte koristiti mašinu dok se ne izvrši popravka.

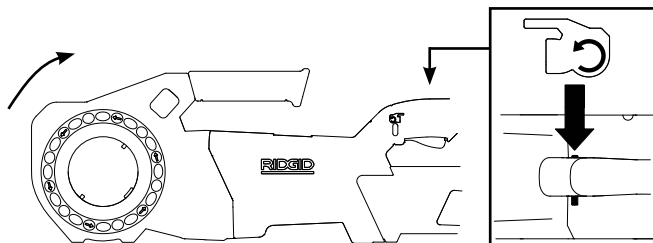

Slika 5A – Položaj prekidača NAPRED (u smeru kazaljke na satu)

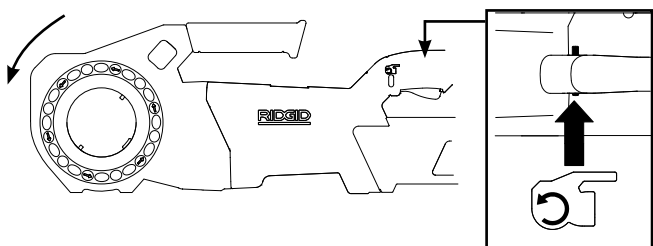

Slika 5B – Položaj prekidača NAZAD (u smeru suprotnom od kazaljke na satu)

- Otpustite prekidač ON/OFF (uključivanje/isključivanje) i suvim rukama uklonite bateriju iz alata.

Podešavanje i rad

⚠ UPOZORENJE



Podesite električnu nareznicu i koristite je u skladu sa ovim procedurama da biste smanjili opasnost od povređivanja usled strujnog udara, upetljavanja, udaranja, nagnječenja i drugih uzroka, i da ne bi došlo do oštećenja same električne nareznice.

Koristite odgovarajuću pomoćnu alatku u skladu sa ovim uputstvima. Pomoćna alatka poboljšava kontrolu i smanjuje opasnost od udaranja, nagnječenja i/ili drugih povreda.

Kada ne koristite priloženu potpornu stegu već neku drugu pomoćnu alatku, ta pomoćna alatka mora da se oslanja na kućište pogona. Pomoćne alatke koje dodiruju kućište motora ili ručku mogu oštetiti te delove ili povećati rizik od povreda.

Uvek čvrsto držite električnu nareznicu tokom narezivanja ili naslanjanja narezne glave na cev da biste se oduprli silama upotrebe, bez obzira na to što koristite pomoćnu alatku. Time ćete smanjiti opasnost od udaranja, nagnječenja i drugih povreda.

Nemojte nositi rukavice ili labavu odeću. Rukavi i jakne treba da budu zakopčani. Labava odeća se može uplesti u rotirajuće

delove i prouzrokovati povrede nagnječenja i udarne povrede.

Poduprite cev na odgovarajući način. Time ćete smanjiti opasnost od pada cevi, zakretanja i ozbiljnog povređivanja.

Nemojte koristiti električnu nareznicu bez pravilnog rada prekidača ON/OFF (uključivanje/isključivanje) i kliznog prekidača napred/nazad.

Jedna osoba mora kontrolisati radni proces i prekidač ON/OFF (uključivanje/isključivanje). Nemojte da radite sa više od jednom osobom. U slučaju nezgode radnik na mašini mora da ima kontrolu nad prekidačem ON/OFF (uključivanje/isključivanje).

- U radnom području proverite sledeće:
 - Odgovarajuće osvetljenje.
 - Da nema zapaljivih tečnosti, isparenja ili prašine koje se mogu zapaliti. Ako otkrijete nešto od navedenog, nemojte raditi u tom području sve dok ne prepoznate i uklonite problem. Električne nareznice nisu otporne na eksploziju i mogu stvarati varnice.
 - Očistite, poravnajte, stabilizujte, osušite mesto za opremu i rukovaoca.
 - Dobra ventilacija. Nemojte koristiti prekomerno u malim i zatvorenim prostorijama.
- Proverite cev koju treba narezati kao i prateću armaturu, i uverite se da je izabrana električna nareznica odgovarajući alat za posao. Pogledajte Karakteristike. Nemojte je koristiti za rezanje ničeg drugog osim ravne šipke.

Opremu za druge namene možete pronaći u katalogu kompanije Ridge Tool, onlajn na RIDGID.com ili ako pozovete Odeljenje za tehničke usluge kompanije Ridge Tool u SAD i Kanadi na 844-789-8665.
- Postarajte se da oprema koja će se koristiti bude odgovarajuće pregledana.
- Pripremite cev na odgovarajući način. Cev treba seći pod pravim uglom i treba je očistiti. Cev presečena pod uglom može da ošteti nareznice tokom narezivanja ili može otežati puštanje u rad narezne glave.

Montiranje nareznih glava

- Montiranje nareznih glava 12-R (760 FXP 12-R), nareznih glava 11-R (1½" - 2") ili adaptera (760 FXP 11-R):
 - Proverite da li je prekidač ON/OFF (uključivanje/isključivanje) otpušten i da li je baterija uklonjena iz alata.
 - Rotirajte prsten nareznice u smeru suprotnom od kazaljke na satu u smeru strelica, da biste otvorili mehanizam za držanje. Otpustite prsten nareznice i uverite se da nareznica ostaje u otvorenom položaju (pogledajte Sliku 6).
 - Nareznu glavu ili žlebni kraj adaptera umetnite do kraja u električnu nareznicu da biste automatski zaključali

mehanizam za držanje. Rotirajte nareznu glavu dok zapinjači nareznice čvrsto ne zahvate žleb. Narezna glava 12-R može biti umetnuta sa obe strane električne nareznice.

d. Uverite se da je narezna glava/adapter pričvršćen.

e. Da biste uklonili nareznu glavu, rotirajte prsten nareznice u smeru suprotnom od kazaljke na satu u smeru strelica i držite ga u otključanom položaju.

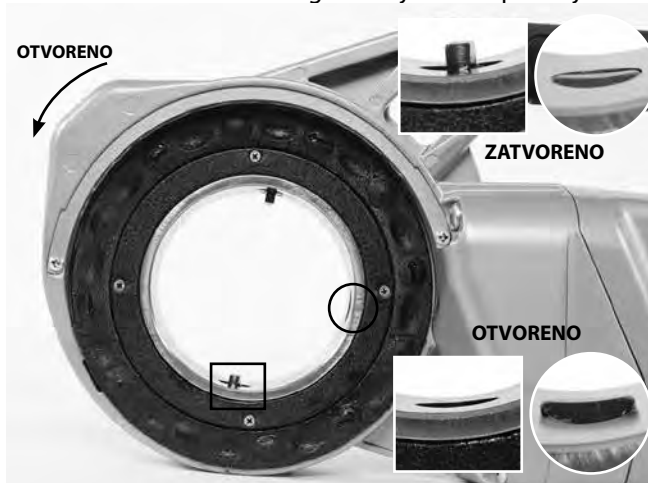

Slika 6A – Mehанизam za držanje (760 FXP 12-R)

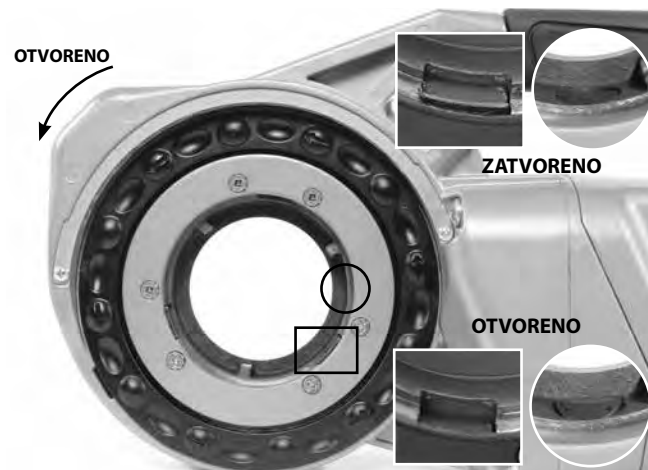

Slika 6B – Mehанизam za držanje (760 FXP 11-R)



Slika 7 – Montiranje adaptera

6. Montiranje narezni glava 11-R, 1¼" i manje (samo 760 FXP 11-R):

- Proverite da li je prekidač ON/OFF (uključivanje/isključivanje) otpušten i da li je baterija uklonjena iz alata.
- Ako je potrebno, montirajte adapter, pogledajte korak 5.
- Osmougaoni kraj narezne glave umetnite pod pravim uglom u električnu nareznicu dok se ne pričvrsti uz opružni prsten. Narezne glave mogu biti umetnute samo sa strane adaptera alata.
- Da biste uklonili nareznu glavu, izvucite je iz električne nareznice. Ako je potrebno, koristite čekić s mekom glavom ili komad drveta da biste izgurali napolje nareznu glavu. Nemojte udarati direktno u nareznu glavu jer je time možete oštetiti.



Slika 8 – Montiranje narezni glava 11-R 1¼" ili manje (samo 760 FXP 11-R)

7. Postavite klizni prekidač napred/nazad električne nareznice za željeni desni ili levi navoj. *Pogledajte sliku 9.*
- Pomerite klizni prekidač u položaj rotacije Napred. To će proizvesti desni navoj kada se nareznica umetne sa leve (prednje) strane alata.
 - Pomerite klizni prekidač u položaj Nazad. To će proizvesti desni navoj kada se nareznica umetne sa desne (zadnje) strane alata (samo za 760 FXP 12-R).
 - Za levi navoj, obrnite položaje kliznog prekidača napred/nazad.

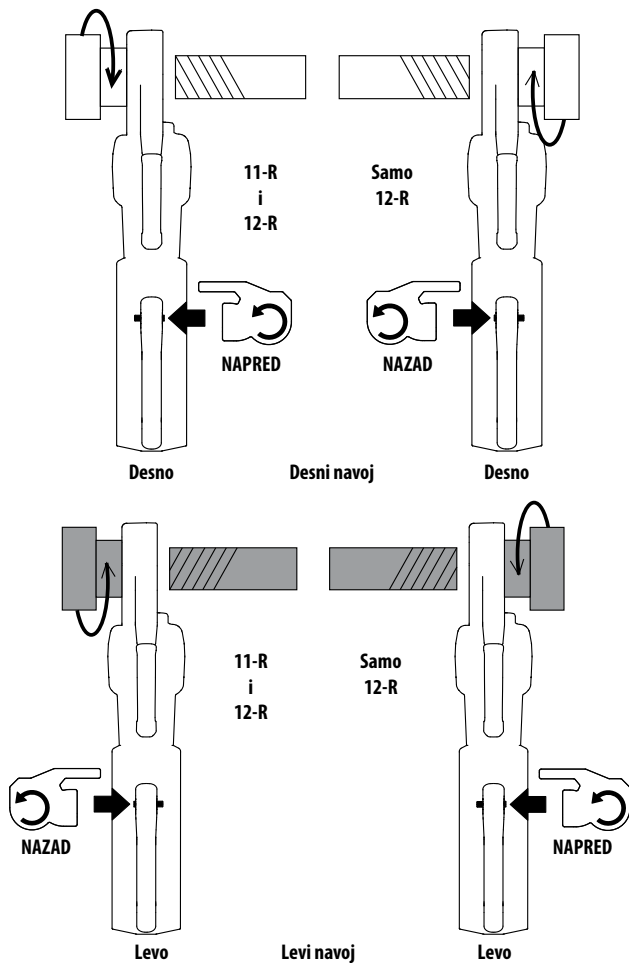

Slika 9 – Orijentacija kliznog prekidača napred/nazad/Narezne glave

- Postarajte se da cev na koju će se narezati navoj bude stabilna i pričvršćena da ne bi došlo do njenog okretanja tokom upotrebe. Koristite odgovarajuće stalke kojima ćete podupreti dužinu cevi.
- Ako koristite podmazivač 418, proverite nivo RIDGID ulja za narezivanje navoja. Uklonite posudu za opiljke i proverite da li je sito filtera čisto i potpuno potopljeno u ulju. Zamenite ili dodajte ulje ako je potrebno. Kofu

podmazivača 418 stavite ispod kraja cevi na kojem će biti narezan navoj.

Ako koristite aerosolno ulje, proverite količinu ulja za narezivanje u kanticama. Postarajte se da ima dovoljno ulja za rad narezivanja navoja.

Odupiranje silama narezivanja navoja

Korišćenje priložene potporne stega:

- Uvek koristite isporučenu potpornu stegu osim u slučaju kada se ne može koristiti zbog prostora ili drugih ograničenja. Potporna stega se pričvršćuje za cev i pruža otpor silama narezivanja navoja.
- Postavite potpornu stegu na cev, tako da kraj potporne stega bude u ravni sa krajem cevi i da vrh potporne stega bude horizontalno (Slika 10). Time se potporna stega postavlja u odgovarajući položaj za narezivanje i onemogućava se da ulje za narezivanje uđe u kućište električne nareznice (Slika 11).
- Čeljusti potporne stega postavite pod pravim uglom u odnosu na cev i zatim čvrsto zategnite ručku potporne stega.



Slika 10A – Pozicioniranje potporne stega

Poravnato

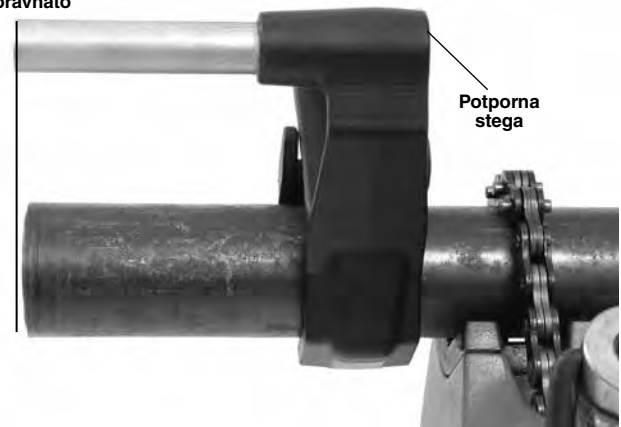

Slika 10B – Pozicioniranje potporne stega



Slika 11 – Pravilna orijentacija električne nareznice 760 FXP

Kada se potporna stega ne može koristiti:

Prilikom narezivanja navoja na cev na mestu ili slične primene, potporna stega se možda neće moći koristiti zbog ograničenja prostora.

- a. Ako je moguće, premestite cev i navoj u stegu. Ako se to ne može učiniti, treba koristiti druge pomoćne alatke za pružanje otpora silama narezivanja navoja, kao što je postavljanje kućišta pogona ili aluminijskog tela električne nareznice na susjedni strukturni element (primeri uključuju zidove, poluge i grede). Za to je neophodno da cev i njena okolina budu u stanju da izdrže težinu alata i sile narezivanja navoja. Možda će biti potrebno dodati privremene ili trajne podupirače cevi ili strukturne elemente.
- b. Da bi napravila desni navoj, narezna glava će se okretati u smeru kazaljke na satu (gledano u prednji deo narezne glave). Sile koje stvara obrtni momenat narezivanja delovaće obrnuto ili u smeru suprotnom od kazaljke na satu. Rotacija i sila biće obrnute prilikom narezivanja levog navoja. Postarajte se da pomoćna alatka bude postavljena tako da pravilno apsorbira sile narezivanja navoja.
- c. Nemojte postavljati ručku električne nareznice, plastično telo ili bateriju na susjedne strukturne elemente koji reaguju na sile narezivanja, jer to može dovesti do oštećenja električne nareznice.
- d. Držite električnu nareznicu naslonjenu na strukturni element i nemojte stavljati prste ili ruke između električne nareznice i strukturnog elementa. Kada naslanjate nareznicu na navoj, uvek čvrsto držite električnu nareznicu da biste se oduprli silama koje mogu da unište navoj. Ti koraci će smanjiti opasnost od udaranja, nagnječenja i drugih povreda. Prekidač za uključivanje/isključivanje može biti pušten bilo kada da bi se isključila električna nareznica.

Uvek čvrsto držite električnu nareznicu tokom narezivanja ili naslanjanja narezne glave na cev da biste se oduprli silama, bez obzira na to što koristite pomoćnu alatku. Time ćete

smanjiti opasnost od udaranja, nagnječenja i drugih povreda. Prekidač za uključivanje/isključivanje može biti pušten bilo kada da bi se isključila električna nareznica.

Stavljanje/Uklanjanje baterije

10. Suvim rukama, umetnite potpuno napunjenu bateriju u električnu nareznicu. Statusne lampice alata će zasvetleti. Pogledajte sliku 4.

Alat ima zatvarač za sigurno držanje baterije. Zatvarač će se aktivirati uz zvuk kada se baterija umetne. Uverite se laganim povlačenjem baterije i proverite da se ona ne odvaja od alata.

Da biste uklonili bateriju, pritisnite zatvarač i izvucite bateriju iz alata.



Slika 12 – Zatvarač baterije

Narezivanje

11. Stavite nareznicu preko kraja cevi i poduprite električnu nareznicu kako je opisano u poglavlju *Odupiranje silama narezivanja navoja*.
12. Istovremeno aktivirajte prekidač ON/OFF (uključivanje/isključivanje) i dlanom slobodne ruke gurajte uz podlogu za guranje ili poklopac narezne glave kako biste započeli navoj (*pogledajte Sliku 13*). Radno LED svetlo će zasvetleti kada se pritisne prekidač ON/OFF (uključivanje/isključivanje). Za primene koje zahtevaju upotrebu 11-R adaptera (za narezne glave od 1/8" do 1 1/4"), gurajte samo poklopac narezne glave.



Slika 13A – Započinjanje navoja pomoću poklopca narezne glave



Slika 13B – Započinjanje navoja pomoću podloge za guranje

Dok gurate nemojte da nosite rukavice ili nakit i nemojte da koristite krpu – time se povećava opasnost od upetljavanja i povređivanja. Kada nareznica dotakne cev, navoji će početi da se narezuju dok se nareznica bude navlačila na kraj cevi.

Uvek čvrsto držite ručku električne nareznice da biste se oduprli silama koje deluju na ručku. Pomoćne alatke mogu da kliznu i omogućće električnoj nareznici da se pomeri. Prekidač za uključivanje/isključivanje može biti pušten bilo kada da bi se isključila električna nareznica.

13. Prekinite da gurate podlogu za guranje ili poklopac narezne glave i nanesite veliku količinu RIDGID ulja za narezivanje navoja na površinu koje se narezuje. Time će se smanjiti obrtni moment narezivanja, poboljšati kvalitet navoja i produžiti radni vek nareznice (pogledajte Sliku 14).

Električna nareznica će se zaustaviti ako alat brzo rotira, premašujući unapred određeni ugao. Ako se alat zaustavi iz ovog razloga, uklonite alat sa cevi, pravilno poduprite električnu nareznicu prema poglavlju *Odupiranje silama narezivanja navoja* i nastavite rad.



Slika 14 – Narezivanje cevi

14. Električna nareznica će upozoriti korisnika kada se narezna glava približi kraju tipičnog navoja za većinu veličina/tipova cevi. Donje LED statusne lampice alata će treperiti zeleno, a radno LED svetlo će varirati jačinu da ukaže na to da je korisnik narezao navoj za oko 8-9 rotacija da na osnovu veličine i signala korisnik treba da obrati veću pažnju na područje narezne glave kako se bliži završetak navoja; ovo ne znači da je navoj završen. Ova funkcija se može koristiti samo na NPT navojima veličine 1/2" - 2"; LED lampice neće svetleti za manje navoje. Pogledajte sliku 4.

Električna nareznica je opremljena radnim LED svetlima za bolju vidljivost područja narezne glave tokom narezivanja navoja. Pritisnite prekidač ON/OFF (uključivanje/isključivanje) dok kraj cevi ne bude izjednačen sa ivicom nareznice i zatim otpustite prekidač. Ostavite električnu nareznicu da se potpuno zaustavi.



Slika 15 – Cev poravnata sa ivicom nareznica

- Obrnite klizni prekidač Napred/Nazad i aktivirajte prekidač ON/OFF (uključivanje/isključivanje) da biste uklonili nareznu glavu iz cevi s navojem. Čvrsto držite ručku električne nareznice da biste se oduprli silama koje deluju na ručku usled naslanjanja narezne glave.

NAPOMENA Promenite položaj kliznog prekidača napred/nazad samo kada je prekidač ON/OFF (uključivanje/isključivanje) otpušten. Ostavite električnu nareznicu da se potpuno zaustavi pre nego što promenite smer okretanja pomoću kliznog prekidača. Time ćete smanjiti opasnost od oštećivanja električne nareznice.

- Pustite prekidač ON/OFF (uključivanje/isključivanje) i sa cevi skinite električnu nareznicu sa nareznom glavom.
- Suvim rukama, uklonite bateriju iz električne nareznice.
- Obrišite ulje i opiljke sa navoja i narezne glave, pazeći pri tome da se ne posećete na oštre opiljke ili ivice. Iz radnog prostora obrišite prosuto ulje.

Provera navoja

- Sa navoja uklonite ulje, opiljke ili ostatke.
- Vizuelno proverite navoj. Navoji treba da budu glatki i kompletni, i treba da imaju dobar oblik. Ako primetite prekide na navoju, da su navoji tanki ili da je cev donekle izgubila okrugli oblik, navoj možda neće moći dobro da zaptiva. Pogledajte tabelu *Rešavanje problema* za pomoć u prepoznavanju ovih problema.
- Proverite veličinu navoja. Najbolja metoda za proveru veličine navoja je pomoću mernog prstena. Postoje razne vrste mernih prstenova i njihova upotreba se može razlikovati od onoga što je prikazano na *slici 16*.
 - Rukom zategnite merni prsten na navoj.

- Pogledajte koliko se kraj cevi proteže kroz merni prsten. Kraj cevi treba da bude u istoj ravni sa mernim prstenom, plus ili minus jedan krug. Ako merni prsten pokaže da navoj nije dobar, isecite ga, podesite nareznu glavu i narežite novi navoj. Korišćenje neadekvatnog navoja može dovesti do curenja.

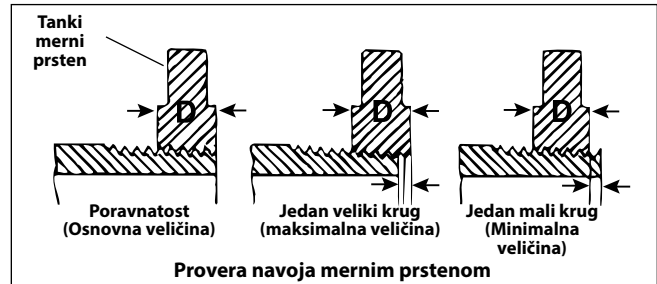

Slika 16 – Provera veličine navoja

- Ako nemate merni prsten kojim biste proverili veličinu navoja, možete da iskoristite novu, čistu armaturu kakvu inače treba staviti na navoj i time izmeriti njegovu veličinu. Kod NPT navoja veličine 2" i manje, treba ih iseći tako da se čvrsta veza između cevi i armature dobije kada se armatura okrene za 4 do 5 krugova, dok kod BSPT navoja veličine 2" i manje čvrstu vezu treba dobiti nakon 3 kruga.

Povezivanje RIDGID link aplikacije (bežična komunikacija)

RIDGID® električna nareznica 760 FXP uključuje bežičnu tehnologiju koja omogućava komunikaciju sa pravilno opremljenim pametnim telefonima ili tablet računarima („uređajima“) koji koriste operativne sisteme iOS ili Android.

- Preuzmite odgovarajuću RIDGID® link aplikaciju na svoj uređaj odlaskom na RIDGID.com/apps, Google Play Store ili Apple App Store.
- Nakon stavljanja baterije ili nakon što se pritisne prekidač ON/OFF (uključivanje/isključivanje), gornje LED statusne lampice alata će treperiti plavo kada je moguće povezivanje sa uređajem. Pogledajte sliku 4.
- Pronađite na svom uređaju ikonicu RIDGID Link aplikacije i zatim pokrenite aplikaciju označavanjem ikonice. Putem aplikacije pretražite alate u blizini i izaberite željeni RIDGID alat. Pogledajte uputstva svog uređaja za konkretne informacije o tome kako da se povežete preko bežične tehnologije. Nakon povezivanja, gornje LED statusne lampice alata će svetleti plavo.

Nakon početnog uparivanja, većina uređaja će se automatski povezati sa alatom kada je bežična tehnologija aktivna, u dometu i ako su podešavanja uređaja konfigurisana da to uradi. Električna nareznica treba biti na manje od 33 ft. (10 m) od uređaja koji treba da detektuje. Bilo kakva prepreka između alata i uređaja može smanjiti operativni domet.

4. Sledite uputstva aplikacije za pravilnu upotrebu.
5. Bežična komunikacija se ISKLJUČUJE kada se baterija ukloni iz alata.

Električna nareznica 760 FXP – druge upotrebe

Ovo uputstvo sadrži konkretne instrukcije za upotrebu električne nareznice 760 FXP za narezivanje navoja različitim RIDGID nareznim glavama. Kada se koristi uz drugu RIDGID opremu (kao što je električni sekač cevi RIDGID 258/258 XL) pratite uputstva i upozorenja u vezi pravilnog podešavanja i upotrebe, dobijena uz tu RIDGID opremu. Preporučuje se da električna nareznica 760 FXP radi u položaju Nazad kada se koristi sa električnim sekačem cevi RIDGID 258/258XL.

Zelena LED lampica koja pokazuje da se korisnik bliži kraju tipičnog navoja može zasvetleti tokom upotrebe u drugim primenama, ali treba je zanemariti. LED lampica će se ugasi nakon oko 3-4 dodatne rotacije.

RIDGID ne može pružiti konkretne instrukcije za svaku moguću upotrebu električne nareznice 760 FXP. Korisnik mora proceniti konkretan radni scenario i koristiti dobru radnu praksu i metode. Ako postoji bilo kakva nedoumica u vezi upotrebe ove električne nareznice za ove druge namene, nemojte je koristiti.

Ako koristite električnu nareznicu 760 FXP za druge namene, pažljivo procenite i pripremite posao, koristeći opšte smernice ispod. Ova električna nareznica će proizvesti visok obrtni moment i posledično velike sile delovanja na ručku, koje mogu izazvati povrede usled udara i nagnječenja.

- Adapter sa četvrtastim vrhom RIDGID 774 se može koristiti da prilagodi električnu nareznicu model 760 FXP 12-R za obrtanje muškog četvrtastog priključka od 15/16". Čvrsto prikačite adapter kako bi ga sprečili da se odvoji u toku upotrebe.

- Mora se razviti prikladan metod kako bi se izdržale sile koje deluju na ručku (*pogledajte poglavlje „Odupiranje silama narezivanja navoja“*). Sile mogu preći 1000 lb (455 kg). Pomoćne alatke se mogu postaviti uz kućište pogona električne nareznice 760 FXP (*Slika 1*).
- Električnu nareznicu uvek držite naspram pomoćne alatke – nemojte postavljati delove tela između električne nareznice i pomoćne alatke.
- Tokom upotrebe ne sme biti relativnog pomeranja između električne nareznice i pomoćne alatke.
- Potvrdite da tokom primene (kao što je rad sa ventilom ili provera ventila) postoji mogućnost slobodnog okretanja, nema zaglavljivanja i da su granice kretanja poznate. Ako sistem očvrstne u toku upotrebe, sile koje deluju na ručku će se naglo značajno povećati ili će doći do okretanja električne nareznice.
- Ako se koristi za proveru ili rad sa ventilima i drugom opremom, pratite sva uputstva proizvođača opreme. Nemojte preopteretiti opremu.
- Koristite takvu kod koje sila reakcije električne nareznice, nju udaljava od korisnika.
- Otpustite prekidač ON/OFF (uključivanje/isključivanje) bilo kad, kako biste isključili električnu nareznicu. Proverite da li ste u mogućnosti da otpustite prekidač ON/OFF (uključivanje/isključivanje).

Skladištenje

⚠ UPOZORENJE Uklonite bateriju iz električne nareznice 760 FXP. Električna nareznica i baterija se moraju čuvati na suvom i u prostoriji ili dobro pokriveni ako se čuvaju napolju. Izbegavajte čuvanje alata na ekstremnoj toploti ili hladnoći. Skladištite mašinu u zaključanom prostoru izvan domašaja dece i osoba koje nisu upoznate sa električnom nareznicom. U rukama korisnika koji nisu obučeni mašina može prouzrokovati teške povrede. Pogledajte priručnik baterije/punjača.

Uputstva za održavanje

⚠ UPOZORENJE

Pre obavljanja održavanja ili bilo kakvog podešavanja proverite da li je prekidač ON/OFF (uključivanje/isključivanje) otpušten i da li je baterija uklonjena iz alata.

Održavajte alat u skladu sa ovim procedurama da biste smanjili opasnost od povređivanja usled strujnog udara, upetljavanja i drugih uzroka.

Čišćenje

1. Nakon svake upotrebe iz posude za opiljke podmazivača 418 ispraznite opiljke nastale narezivanjem i obrišite sve ostatke ulja.
2. Obrišite sve ostatke ulja, maziva, opiljke ili prljavštinu sa električne nareznice, drški i kontrola. Očistite mehanizam za držanje narezne glave
3. Obrišite sve ostatke ulja, maziva ili prljavštinu sa potporne stege. Ako je potrebno, žičanom četkom očistite čeljusti potporne stege i podmažite navoj zavrtanja za pomeranje tankim slojem ulja za podmazivanje. Obrišite svo suvišno ulje sa izloženih površina.
4. Uklonite opiljke i prljavštinu sa narezne glave.

Zamena nareznica u nareznoj glavi

Zbog brzine narezivanja navoja iznad 40 o/min, nareznice RIDGID High Speed se preporučuju za korišćenje sa električnom nareznicom 760 FXP. Upotreba nareznica od legure može imati za posledicu smanjeni radni vek nareznice, loš kvalitet navoja ili smanjene performanse alata. U nareznu glavu RIDGID 11-R ili 12-R moguće je montirati razne vrste nareznica. Pogledajte katalog.

Uklonite četiri zavrtanja sa poklopca i skinite poklopac.

1. Izvadite stare nareznice iz narezne glave.

2. Umetnite nove nareznice u žlebove – ivica s brojevima okrenuta nagore. Brojevi na nareznicama moraju se poklapati s brojevima na žljebovima narezne glave. Nareznice uvek menjajte u kompletu.

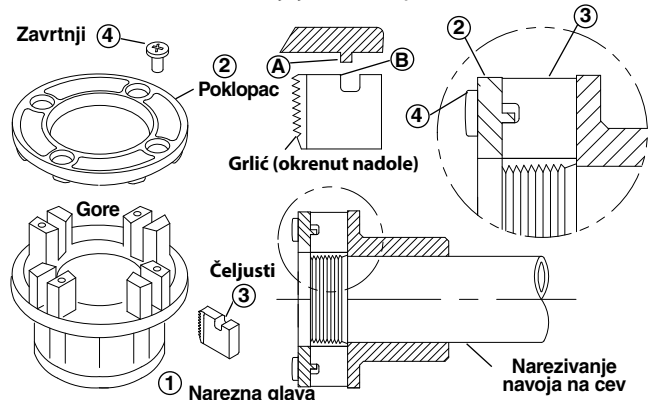

Slika 17 – Stavljanje nareznica u nareznu glavu

3. Vratite poklopac i malo zategnite četiri zavrtanja.
4. Stavite nareznu glavu na cev sa već narezanim navojem dok nareznice ne počnu narezivati. Ove sile deluju na nareznice spolja prema jezičcima na poklopcu i podešavaju odgovarajuću veličinu.
5. Čvrsto zategnite četiri zavrtanja. Uklonite cev s navojem i izvršite probno sečenje.

Lociranje i uklanjanje kvarova

| SIMPTOM | MOGUĆI RAZLOZI | REŠENJE |
|---|---|---|
| Mašina na radi. | Baterija je potpuno ispražnjena ili baterija više ne funkcioniše. Baterija nije pravilno stavljena u dršku alata. Alat je prešao prag temperature. | Stavite potpuno napunjenu bateriju/zamenite bateriju. Proverite da li je baterija stavljena do kraja. Uklonite bateriju i ostavite alat da se ohladi 30 minuta pre ponovnog pokušaja upotrebe. |
| Mašina ne može da nareže navoj. | Mehanizam za držanje narezne glave je otvoren. Tupe nareznice. Preopterećenje zbog pohabanih navoja ili navoja nepravilnog oblika Loš kvalitet ili nedovoljna količina ulja za narezivanje navoja. Nedovoljan napon. | Rotirajte nareznu glavu po glavu da bi zapinjači nareznice ušli u žleb i zatvorite mehanizam za držanje. Zamenite nareznice. Moguće uzroke vidite ispod. Koristite u odgovarajućoj količini RIDGID® ulje za narezivanje navoja Nu-Clear™, Endura-Clear™ ili Extreme Performance™. Proverite nivo napunjenosti baterije i napunite bateriju. |
| Narezna glava ne počinje s narezivanjem. | Narezna glava ne naleže pod pravim uglom na kraj cevi. Kraj cevi nije isečen pod pravim uglom. Tupe ili polomljene nareznice. Mašina radi u pogrešnom smeru. Nareznice nisu dobro postavljene u nareznoj glavi. | Gurajte uz podlogu za guranje (za 12-R ili 1½"-2" 11-R) ili poklopac narezne glave kako biste započeli navoj. Isecite kraj cevi pod pravim uglom. Zamenite nareznice. Proverite položaj kliznog prekidača napred/nazad. Proverite da li su hvatači okrenuti prema napolje ka jezičcima poklopca. Proverite da li su nareznice u ispravnom položaju unutar narezne glave. |
| Pokidani navoji. | Koristi se pogrešan tip nareznice. Oštećene, sastrugane ili istrošene nareznice. Neodgovarajuće ulje ili nedovoljna količina ulja za narezivanje navoja. Pogrešna vrsta nareznice za dati materijal. Loš materijal/kvalitet cevi. | Koristite isključivo nareznice RIDGID High-Speed. Zamenite nareznice. Koristite u odgovarajućoj količini isključivo RIDGID® ulje za narezivanje navoja Nu-Clear™, Endura-Clear™ ili Extreme Performance™. Izaberite nareznice od nerđajućeg čelika za velike brzine ili nareznice od legure koje odgovaraju predviđenoj nameni. Koristite kvalitetnije cevi. |
| Navoji nisu okruglog oblika ili su iskrzani. | Zid cevi je suviše tanak. | Koristite cevi čija je debljina zida 40 ili veća. |
| Pomoćna alatka se okreće tokom narezivanja. | Čeljusti potporne stege su isprljane. Potporna stega nije dobro podešena. Potporna stega nije zategnuta. | Očistite žičanom četkom. Podesite potpornu stegu tako da bude pod pravim uglom u odnosu na cev. Zategnite zavrtanj za pomeranje. |
| Tanki navoji. | Nareznice nisu postavljene ispravnim redosledom. | Stavite nareznice u odgovarajuće žljebove u nareznoj glavi. |

Servisiranje i popravke

⚠ UPOZORENJE

Neodgovarajuće servisiranje ili popravka može učiniti električnu nareznicu 760 FXP opasnom za rad.

„Uputstva za održavanje“ se odnose na većinu servisnih potreba ove mašine. Sve probleme koji nisu navedeni u ovom poglavlju treba da otkloni isključivo ovlašćeni RIDGID servisni centar. Koristite isključivo RIDGID servisne delove.

Za informacije o najbližem RIDGID ovlašćenom nezavisnom servisnom centru ili u vezi pitanja o servisu i popravci, pogledajte poglavlje *Kontaktne Informacije* u ovom uputstvu.

Ulje za narezivanje

Za informacije u vezi sa upotrebom i rukovanjem RIDGID® uljem za narezivanje navoja, pogledajte nalepnice na posudi i Bezbednosni list (BL). SDS možete pronaći na RIDGID.com ili ga dobiti ako kontaktirate Odeljenje za tehničke usluge kompanije Ridge Tool na 844-789-8665 ako ste u SAD ili Kanadi, ili na ProToolsTechService@Emerson.com.

Opcionalna oprema

⚠ UPOZORENJE

Da biste smanjili rizik od teške povrede, koristite isključivo dodatnu opremu koja je konstruisana i preporučena za rad sa električnom nareznicom RIDGID 760 FXP, kao što je ona navedena ispod.

| Br. modela | Kataloški br. | Opis |
|---|---------------|--|
| 760 FXP 12-R | 42600 | 770 Adapter za 00-R (1/8" – 1") i 00-RB (1/4" – 1") |
| | 42605 | 771 Adapter za 0-R (1/8" – 1") |
| | 42610 | 772 Adapter za 11-R (1/8" – 1 1/4") |
| | 42615 | 773 Adapter za 111-R (1/8" – 1 1/4") |
| | 42620 | 774 Adapter sa četvrtastim vrhom 1 5/16" |
| 760 FXP 11-R | 39187 | Nazubljeni prsten |
| 760 FXP 11-R i 760 FXP 12-R | 45928 | 692 Potporna stega |
| | 74463 | Prenosna kutija |
| 760 FXP 11-R i 760 FXP 12-R | 10883 | 418 Podmazivač sa 1 galonom ulja Nu-Clear |
| | 22088 | Aerosolno ulje za narezivanje navoja Extreme Performance |
| | 16703 | 425 TRISTAND stega 1/8" – 2 1/2" |
| | 36273 | 460-6 TRISTAND stega 1/8" – 6" |

Baterije i adapteri

| Kataloški br. | Opis |
|---------------|--|
| 70788 | RB-FXP40 4,0Ah Litijum-jonska baterija |
| 70793 | RB-FXP80 8,0Ah Litijum-jonska baterija |

Odstranjevanje

Delovi ovih alata sadrže vredne materijale i mogu se reciklirati. Pronađite lokalne firme koje se bave reciklažom. Odstranite sastavne delove u skladu sa svim primenjivim zakonskim propisima. Kontaktirajte lokalnu instituciju za upravljanje otpadom za više informacija.



Za države EU: Nemojte odlagati električnu opremu sa otpadom iz domaćinstva!

U skladu sa Evropskom smernicom 2012/19/ EU o otpadnoj električnoj i elektronskoj opremi i njenom primenom u lokalnom zakonodavstvu, električna oprema koja se više ne može upotrebiti, mora se odvojeno sakupiti i odložiti na odgovarajući ekološki način.

Elektromagnetna kompatibilnost (EMC)

Pojam elektromagnetna kompatibilnost označava sposobnost proizvoda da lako funkcioniše u okolini u kojoj su prisutna elektromagnetna zračenja i elektrostatička pražnjenja, a da ne stvara elektromagnetne smetnje u drugoj opremi.

NAPOMENA Ovi alati su usklađeni sa važećim EMC standardima. Međutim, njihovo ometanje drugih uređaja se ne može isključiti. Svi testirani EMC standardi se navode u tehničkoj dokumentaciji alata.

Силовой привод

Силовой привод 760 FXP



ВНИМАНИЕ!

Перед началом эксплуатации прибора внимательно прочитайте данное Руководство по эксплуатации. Непонимание и несоблюдение содержания данного руководства может привести к поражению электрическим током, пожару и/или серьезной травме

Силовой привод 760 FXP

Запишите ниже серийный номер и сохраните серийный номер, указанный на фирменной табличке.

Серийный
№

| | |
|--|--|
| | |
|--|--|

Содержание

| | |
|---|--------------------------|
| Знаки безопасности | 367 |
| Основные предупреждения по безопасному использованию электроинструмента* | 367 |
| Безопасность в рабочей зоне..... | 367 |
| Электробезопасность..... | 367 |
| Личная безопасность..... | 368 |
| Использование электроинструмента и уход за ним | 368 |
| Использование инструмента с питанием от аккумулятора и уход за ним..... | 369 |
| Обслуживание | 369 |
| Информация по технике безопасности при работе с данным инструментом | 370 |
| Техника безопасности при использовании силового привода | 370 |
| Контактная информация RIDGID | 370 |
| Описание | 371 |
| Технические характеристики | 372 |
| Стандартные принадлежности | 373 |
| Предэксплуатационный осмотр | 373 |
| Подготовка к работе и эксплуатация инструмента | 374 |
| Установка резьбонарезных головок | 375 |
| Сопrotивление усилиям при нарезании резьбы | 377 |
| Установка/снятие аккумулятора | 378 |
| Резьбонарезное оборудование | 378 |
| Проверка резьбы..... | 379 |
| Подключение к приложению RIDGID Link (беспроводная связь) | 380 |
| Силовой привод модели 760 FXP – иные применения | 380 |
| Хранение | 381 |
| Инструкция по техническому обслуживанию | 381 |
| Чистка | 381 |
| Замена гребенок в резьбонарезных головках | 381 |
| Поиск и устранение неисправностей..... | 382 |
| Обслуживание и ремонт | 383 |
| Масло для нарезания резьбы | 383 |
| Дополнительные принадлежности | 383 |
| Утилизация | 384 |
| Электромагнитная совместимость (ЭМС) | 384 |
| Положение FCC/ICES | Внутренняя задняя крышка |
| Декларация ЕС | Внутренняя задняя крышка |
| Пожизненная гарантия | Задняя обложка |

*Перевод исходных инструкций

Знаки безопасности

В данном руководстве по эксплуатации и на продукте обозначения техники безопасности и сигнальные слова используются для сообщения важной информации по безопасности. В данном разделе приведено пояснение значения этих сигнальных слов и обозначений.



Это обозначение опасности. Оно используется, чтобы предупредить вас о потенциальной опасности получить травму. Соблюдайте требования всех сообщений по технике безопасности, которые следуют за данным знаком, чтобы избежать возможных травм или летального исхода.

ОПАСНОСТЬ

ОПАСНОСТЬ указывает на опасную ситуацию, которая, если ее не избежать, приведет к летальному исходу или к серьезной травме.

ВНИМАНИЕ

ВНИМАНИЕ указывает на опасную ситуацию, которая, если ее не избежать, может привести к летальному исходу или к серьезной травме.

ОСТОРОЖНО

ОСТОРОЖНО указывает на опасную ситуацию, которая, если ее не избежать, может привести к незначительной травме или к травме средней тяжести.

ПРЕДУПРЕЖДЕНИЕ

ПРЕДУПРЕЖДЕНИЕ указывает на информацию, относящуюся к защите имущества.



Этот символ означает "внимательно прочитайте руководство по эксплуатации перед использованием оборудования". Руководство по эксплуатации содержит важную информацию по безопасной и правильной работе с оборудованием.



Этот символ означает "всегда надевайте защитные очки с боковыми щитками или закрытые защитные очки при транспортировке или эксплуатации этого оборудования, чтобы снизить риск повреждения глаз".



Это обозначение указывает на риск того, что пальцы, руки, одежда или предметы могут попасть между шестернями или другими вращающимися деталями, что может привести к защемляющим травмам.



Этот символ указывает на опасность поражения электрическим током.



Этот символ указывает на риск опрокидывания станка, что может привести к травмам или переломам.



Этот символ означает "для снижения риска попадания пальцев в механизмы запрещается работать со станком в перчатках".



Этот символ означает необходимость использования опорного устройства, чтобы противостоять усилиям нарезания резьбы, улучшить контроль и снизить риск ударов, раздавливания и/или других травм.



Этот символ указывает на то, что вес маркированного оборудования превышает 55 фунтов. (25 кг). Соблюдайте осторожность при подъеме или перемещении, чтобы снизить риск получения травмы.

Основные предупреждения по безопасному использованию электроинструмента*

ВНИМАНИЕ

Прочтите все предупреждения по безопасному использованию, изучите инструкции, иллюстрации и технические характеристики, предоставляемые с этим электроинструментом. Несоблюдение всех перечисленных ниже инструкций может привести к поражению электрическим током, пожару и/или серьезной травме.

СОХРАНИТЕ ВСЕ ПРЕДУПРЕЖДЕНИЯ И ИНСТРУКЦИИ ДЛЯ ПОСЛЕДУЮЩЕГО ИСПОЛЬЗОВАНИЯ!

Используемый в предупреждениях термин «электроинструмент» относится к электроинструментам с питанием от сети (со шнуром питания) и от аккумулятора (без шнура питания).

Безопасность в рабочей зоне

- Рабочая зона должна быть расчищена и хорошо освещена. Несчастные случаи происходят, как правило, в загроможденных и слабоосвещенных зонах.
- Запрещается использовать электроинструменты во взрывоопасных средах, то есть при наличии горю-

чих жидкостей, газов или пыли. Электроинструмент создает искры, которые могут привести к воспламенению пыли или газов.

- Не допускается присутствие детей и посторонних лиц во время работы с электроинструментом. Отвлечение внимания может привести оператора к потере управления инструментом.

Электробезопасность

- Вилки на шнурах питания электроинструмента должны подходить к сетевым розеткам. Запрещается какое-либо изменение конструкции вилки. Запрещается использование любых переходных вилок для электроинструмента с заземлением (заземленного). Использование немодифицированных вилок и соответствующих розеток снижает опасность поражения током.
- Не прикасайтесь к заземленным или замкнутым на землю поверхностям, например, к трубам, радиаторам, кухонным печам и холодильникам.. Если тело человека заземлено или замкнуто на землю, опасность поражения электротоком повышается.

* Текст, приведенный в разделе с основными предупреждениями по безопасному использованию электроинструмента в данном руководстве, извлечен дословно, как требуется, из действующего стандарта UL/CSA/EN 62841-1. В этом разделе содержатся общие правила техники безопасности для различных видов электроинструментов. Не все меры предосторожности распространяются на все электроинструменты, к данному электроинструменту применяются не все меры предосторожности.

- **Запрещается подвергать электроинструмент воздействию дождя или влаги.** Проникновение воды внутрь электроинструмента увеличивает опасность поражения электрическим током.
- **Обращайтесь со шнуром электропитания надлежащим образом. Запрещается использовать шнур питания для переноски или передвижения инструмента, а также для отключения его от электросети. Оберегайте шнур от воздействия тепла, смазочных материалов, острых краев и движущихся деталей устройств.** Использование поврежденных или запутанных шнуров повышают опасность поражения электрическим током.
- **При эксплуатации электроинструмента вне помещения используйте соответствующий удлинитель.** Применение шнура электропитания, предназначенного для эксплуатации вне помещений, снижает опасность поражения электрическим током.
- **Если приходится применять электроинструмент во влажном месте, используйте источник электропитания, оборудованный устройством защитного отключения (УЗО).** Использование УЗО снижает опасность поражения электрическим током.
- **Если приходится применять электроинструмент во влажном месте, используйте источник электропитания, оборудованный устройством защиты от токов замыкания на землю (RCD).** Использование УЗО снижает опасность поражения электрическим током.
- **Рекомендуется всегда подключать инструмент к питанию через устройство защитного отключения с остаточным током не более 30 мА.**
- **Не допускайте непреднамеренного запуска электроинструмента. Прежде чем брать электроинструмент в руки, переносить его или подключать к источнику постоянного и (или) батарейного питания, удостоверьтесь, что переключатель находится в выключенном положении.** Переноска электроинструментов с пальцем на переключателе или подзарядка инструмента с переключателем в положении ВКЛ может привести к несчастному случаю.
- **Перед включением электроинструмента следует убрать любые гаечные ключи..** Регулировочный или гаечный ключ, оставленный присоединенным к вращающейся детали, может привести к травме.
- **Не пытайтесь дотянуться. Всегда сохраняйте устойчивое положение и равновесие.** Это обеспечивает более уверенное управление электроинструментом в непредсказуемых ситуациях.
- **Надевайте подходящую одежду. Не надевайте свободную одежду или украшения. Оберегайте волосы, одежду и перчатки от движущихся частей.** Свободная одежда, украшения или длинные волосы могут попасть в движущиеся части.
- **Если в устройствах предусмотрено подсоединение к пылесосителям и пылесборникам, проследите за тем, чтобы они были подсоединены и использовались правильно..** Использование пылесборников снижает риски, связанные с пылью.
- **Не допускайте состояния расслабленности и пренебрежения правилами безопасности, которые могут возникнуть при постоянном использовании инструмента.** Неосторожное действие может за долю секунды причинить серьезную травму.

Личная безопасность

- **Будьте внимательны, контролируйте выполняемые действия и пользуйтесь здравым смыслом при работе с электроинструментом. Запрещается эксплуатировать электроинструмент, находясь в состоянии усталости или под действием наркотиков, алкоголя или лекарственных препаратов.** Потеря концентрации при работе с электроинструментами может привести к серьезным травмам.
- **Используйте индивидуальные средства защиты. Всегда надевайте защитные очки.** Использование в соответствующих условиях пылезащитной маски, ботинок с нескользящими подошвами, каски, берушей или других защитных средств снижает травмоопасность.

Использование электроинструмента и уход за ним

- **Не перегружайте электроинструмент. Используйте соответствующий инструмент для каждого вида работы.** Правильный выбор электроинструмента в соответствии с его предназначением обеспечивает более качественное, безопасное и быстрое выполнение работы.
- **Запрещается использовать электроинструмент, если выключатель не включает и не выключает его.** Электроинструмент, который нельзя включить или выключить, представляет опасность и подлежит ремонту.

- **Отсоединяйте вилку от источника питания и/или извлекайте аккумулятор из электроинструмента, прежде чем выполнить какие-либо регулировки, замену принадлежностей или убрать инструмент на хранение.** Такие профилактические меры уменьшают риск непреднамеренного включения электроинструмента.
- **Храните неиспользуемые электроинструменты вдали от детей. Не допускайте использования электроинструмента лицами, не работавшими ранее с электроинструментом и не ознакомленными с данными инструкциями.** Электроинструменты представляют опасность в руках неквалифицированных пользователей.
- **Выполняйте надлежащее техническое обслуживание электроинструмента и его принадлежностей. Следите за тем, чтобы движущиеся части были отрегулированы и закреплены. Устраняйте поломки деталей или любые другие факторы, которые могут отрицательно повлиять на работу инструмента. В случае выхода электроинструмента из строя его необходимо отремонтировать до начала работы.** Многие несчастные случаи происходят вследствие применения электроинструментов, не прошедших надлежащего техобслуживания.
- **Следите за тем, чтобы режущие насадки были острыми и чистыми.** Режущий инструмент с острыми режущими кромками, за которым ведется надлежащий уход, режет заедает и более удобен в работе.
- **Используйте электроинструменты, принадлежности, рабочие наконечники и пр. в соответствии с настоящими инструкциями, принимая во внимание условия и цели эксплуатации.** Использование электроинструмента не по назначению может стать причиной опасной ситуации.
- **Следите за тем, чтобы ручки и хватные поверхности были сухими и чистыми; не допускайте попадания на них масла или смазки.** Скользкие ручки и хватные поверхности препятствуют безопасному обращению и управлению инструментом в неподвижных ситуациях.
- **Используйте электроинструменты только с соответствующими аккумуляторами.** Использование любых других аккумуляторов может создать опасность травмирования или пожара.
- **Неиспользуемый аккумулятор храните в стороне от металлических предметов, таких как скрепки для бумаг, монеты, ключи, гвозди, винты и другие мелкие металлические предметы, которые могут соединить накоротко клеммы аккумулятора.** Короткое замыкание клемм аккумулятора может явиться причиной ожога или пожара.
- **В случае нарушения правил эксплуатации из аккумулятора может вытекать жидкий электролит; не допускайте контакта с электролитом. При случайном попадании электролита на кожу, смойте его водой. При попадании электролита в глаза промойте их водой и обратитесь к врачу.** Вытекающий из аккумулятора жидкий электролит может вызвать раздражение или ожог.
- **Не используйте поврежденный или видоизмененный аккумулятор или инструмент.** Поврежденные или видоизмененные аккумуляторы могут вести себя непредсказуемо, в результате чего возможно возгорание, взрыв или риск получения травмы.
- **Запрещается подвергать аккумулятор или инструмент воздействию огня или повышенной температуры.** Воздействие огня или температуры свыше 265 °F (130 °C) может вызвать взрыв.
- **Соблюдайте все инструкции по зарядке, не заряжайте аккумулятор или инструмент при температуре, выходящей за пределы температурного диапазона, указанного в инструкции.** Зарядка ненадлежащим образом или при температуре, выходящей за пределы указанного диапазона, может повредить аккумулятор, что повысит опасность пожара.

Использование инструмента с питанием от аккумулятора и уход за ним

- **Заряжайте аккумуляторы только с помощью зарядного устройства, указанного изготовителем.** Зарядное устройство, подходящее для аккумуляторов одного типа, может быть пожароопасным при зарядке аккумуляторов другого типа.

Обслуживание

- **Ремонт электроинструмента следует поручать квалифицированному персоналу и на замену использовать только идентичные запчасти.** Только таким образом гарантируется безопасность при использовании электроинструмента.
- **Запрещается ремонтировать поврежденные аккумуляторы.** Только изготовитель или уполномоченные сервисные компании должны выполнять ремонт аккумуляторов.

Информация по технике безопасности при работе с данным инструментом

⚠ ВНИМАНИЕ

В данном разделе содержится важная информация о безопасности, имеющая отношение именно к данному инструменту. Чтобы снизить риск поражения электротоком, удара, защемления или другой тяжелой травмы, перед использованием силового привода RIDGID 760 внимательно ознакомьтесь с указанными мерами предосторожности.

СОХРАНИТЕ ВСЕ ПРЕДУПРЕЖДЕНИЯ И ИНСТРУКЦИИ ДЛЯ ПОСЛЕДУЮЩЕГО ИСПОЛЬЗОВАНИЯ!

Храните данное руководство вместе со станком для его использования оператором.

Техника безопасности при использовании силового привода

- **Обязательно используйте опорное устройство, поставляемое в комплекте с инструментом.** Потеря контроля над инструментом во время работы может привести к травме.
- **При работе с инструментом куртка и рукава должны быть застегнуты на пуговицы. Не тянитесь руками через инструмент или трубу.** Одежда может быть зацеплена и затянута трубой или механизмом инструмента.
- **Только один человек должен контролировать рабочий процесс и управлять работой инструмента.** Участие посторонних людей в рабочем процессе может привести к непреднамеренным действиям и травме.
- **Пол должен быть сухим, на нем не должно быть скользких материалов, таких как масло.** Скользкий пол может стать причиной несчастного случая.
- **Запрещается управлять инструментом в рабочих перчатках. Не тянитесь руками через инструмент или трубу.** Перчатки могут быть зацеплены и затянuty трубой или механизмом инструмента.
- **Независимо от использования опорного устройства, всегда крепко удерживайте силовой привод в процессе нарезания резьбы или вывинчивания резьбонарезной головки из трубы, чтобы противодействовать силам нарезания резьбы.** Это снизит опасность удара, защемления и/или других травм.
- **Соблюдайте инструкции по надлежащему использованию данного инструмента. Запрещается использовать инструмент для иных целей, таких как**

высверливание отверстий или вращение механизма лебедки. Ненадлежащее использование или модификация конструкции инструмента для его применения в иных целях повышает опасность серьезной травмы.

- **Запрещается использовать силовой привод со сломанным пусковым переключателем ВКЛ/ВЫКЛ.** Этот выключатель является предохранительным устройством, которое позволяет отключить электродвигатель, отпустив выключатель.
- **Запрещается использовать затупленные или поврежденные.** Для острых режущих инструментов требуется меньший крутящий момент, и силовым приводом легче управлять.
- **Следите за тем, чтобы рукоятки инструмента были сухими и чистыми; не допускайте попадания на них масла или смазки.** Это обеспечит более уверенное владение инструментом.
- **С силовым приводом RIDGID 760 EXP используйте только резьбонарезные головки RIDGID.** Другие резьбонарезные головки могут неправильно располагаться в силовом приводе, что увеличивает риск повреждения оборудования и травм.
- **Перед тем, как приступить к использованию силового привода RIDGID®, прочтите и изучите следующее:**
 - Настоящее руководство по эксплуатации
 - Руководство по использованию аккумулятора/зарядного устройства
 - Инструкции на любое другое оборудование или материал, используемые с этим инструментомНесоблюдение всех инструкций и предупреждений может привести к повреждению имущества и/или к серьезной травме.

Контактная информация RIDGID

Если у вас возникли вопросы, касающиеся данного изделия RIDGID®:

- Обратитесь к местному дистрибьютору RIDGID.
- Чтобы найти контактный телефон местного дистрибьютора RIDGID, войдите на сайт RIDGID.com.
- Обратитесь в Отдел технического обслуживания компании Ridge Tool по адресу ProToolsTechService@Emerson.com, в США и Канаде можно также позвонить по номеру 844-789-8665.

Описание

Модель 760 FXP силового привода RIDGID® представляет собой инструмент с питанием от аккумулятора, который обеспечивает привод для нарезания резьбы на трубах и кабелепроводах. ВРАЩЕНИЕ вперед и назад можно выбрать с помощью ползункового переключателя вперед/назад, в то время как включение/выключение управляется контактным переключателем без фиксации.

В силовом приводе используются резьбонарезные головки RIDGID 11-R (модель 760 FXP 11-R) и 12-R (модель 760 FXP 12-R) (в зависимости от конфигурации инструмента) для труб диаметром 1/8" - 2". Для модели 760 FXP 11-R требуется переходник на размеры 1/8" - 1/4". Данный переходник и размеры 1/2"-2" для 11-R, а также все резьбонарезные головки 12-R в модели 760 FXP 12-R удерживаются в силовом приводе с помощью быстродействующего стопорного механизма. Другие резьбонарезные головки, такие как 00-R, могут использоваться с переходниками. **Поскольку скорость нарезания резьбы превышает 40 об/мин, для использования с силовым приводом 760 FXP рекомендуется использовать гребенки RIDGID High Speed и масло для нарезания резьбы Nu-Clear™, Endura-Clear™ или Extreme Performance™.**

Индикаторы состояния инструмента отображают информацию, касающуюся состояния беспроводного подключения, приближения к концу правильного нарезания резьбы, состояния аккумулятора и состояния ошибки инструмента. Рабочая подсветка, окружающая зону головки, включается при нажатии пускового переключателя ВКЛ/ВЫКЛ для освещения рабочей зоны.

Силовой привод включает в себя беспроводную технологию, позволяющую подключаться к смартфонам и планшетами. Дополнительную информацию см. в разделе "Подключение к приложению RIDGID Link (беспроводная связь)".

Силовой привод 760 FXP 12-R можно использовать в качестве приводного двигателя для труборезов RIDGID модели 258/258XL и других инструментов, (см. раздел "Иные применения").



Рис. 1 - Силовой привод 760 FXP



Рис. 2 - Струбцина-фиксатор 692

Табличка с серийным номером силового привода 760 FXP находится на направляющей аккумулятора под рукояткой. Последние 4 цифры серийного номера обозначают месяц и год его выпуска (ММYY).

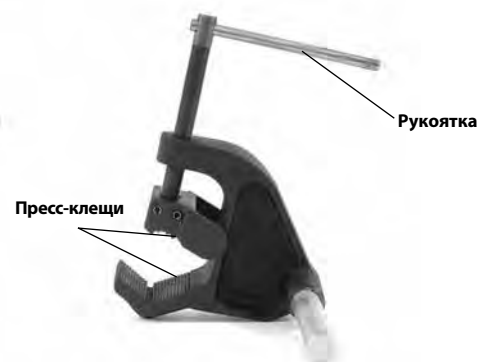

Рис. 3 – Серийный номер инструмента

| | Символ | Светодиод мигает | Горит постоянно | Значение |
|----------------------|--------|---|-----------------|--|
| | | | Синий | |
| | | | Синий (30s) | Соединение с приложением RIDGID Link установлено. |
| | | Зеленый | | Приближение к концу резьбы для 1/2" - 2" NPT. Пользователь должен уделять больше внимания области резьбонарезной головки, так как приближается конец резьбы. Светодиодный рабочий фонарь также изменить свою яркость. |
| | | Желтый | | Заряд аккумулятора низкий и до того, как потребуется перезарядка аккумулятора, остается лишь ограниченное количество операций нарезания резьбы (можно нарезать только около 3 штук резьбы 2" или 4-5 штук резьбы 1" на оставшемся заряде). |
| | | Желтый Красный | | Аккумулятор разряжен, и инструмент не работает. Зарядите аккумулятор/вставьте полностью заряженный аккумулятор. |
| | | | Желтый | Требуется техническое обслуживание. <i>Обратитесь к приложению RIDGID Link</i> для получения дополнительной информации. |
| | | Красный | | Инструмент остановился из-за события превышения допустимых пределов (например, тока, температуры или устойчивости). Убедитесь в правильной настройке и возобновите использование. <i>Обратитесь к приложению RIDGID Link</i> для получения дополнительной информации. |
| | | | Красный | Инструмент неисправен и не работает. Извлеките аккумулятор и дайте инструменту остыть, затем снова вставьте аккумулятор. Если индикатор продолжает гореть, обратитесь в сервисный центр для ремонта инструмента. <i>Обратитесь к приложению RIDGID Link</i> для получения дополнительной информации. |
| | | Пурпурный | | Выполняется обновление микропрограммного обеспечения; использование инструмента во время обновления невозможно. <i>Обратитесь к приложению RIDGID Link</i> для получения дополнительной информации. |
| Пурпурный Красный | | Обновление микропрограммного обеспечения было прервано и не завершено, эксплуатация инструмента невозможна. Продолжите и завершите обновление в соответствии с инструкциями приложения. | | |

Рис. 4 – Индикаторы состояния инструмента

Технические характеристики

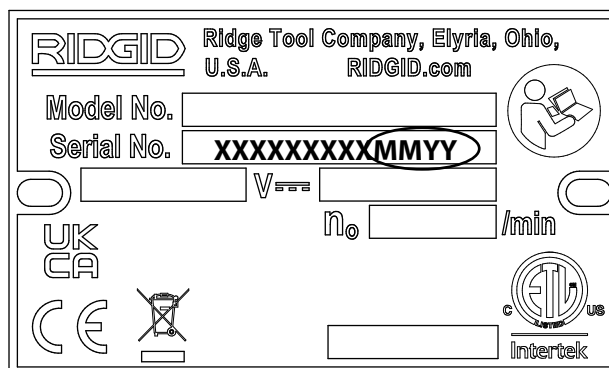
| | | |
|------------------------------------|---|------------------------------------|
| Диаметр труб | Труба 1/8" - 2" (3 - 50 мм) | |
| | Болт 1/4" - 1" (6 - 25 мм) с использованием резьбонарезной головки 00-RB | |
| Модель..... | 760 FXP-11-R | 760 FXP 12-R |
| Удерживание резьбонарезной головки | Головка 11-R Стопорный механизм (1 1/2 - 2 дюйма) Кольцевая пружина (1/8 - 1 1/4 дюйма) | Головка 12-R Стопорный механизм |

| | | |
|-------------------|---|--------------|
| Тип головки | Рекомендуется использовать высоко-скоростные гребенки [#] | |
| Тип масла | Рекомендуется использовать масло для нарезания резьбы RIDGID Nu-Clear™, Endura-Clear™ или Extreme Performance™ [#] | |
| Переходник..... | Используется с резьбонарезными головками 1/8" - 1/4" | Не требуется |
| Левая резьба..... | Да, с соответствующей резьбонарезной головкой | |

| | |
|---|---|
| Струбцина-фиксатор | № 692 |
| Источник питания..... | Аккумулятор RIDGID RB-FXPXX (см. раздел "Дополнительные принадлежности") |
| Тип двигателя | Бесщеточный электродвигатель постоянного тока |
| Мощность..... | 1080 Вт |
| Напряжение..... | номинальное 54 В постоянного тока |
| Сила тока | 20 А |
| Рабочая частота вращения (об/мин) | 42 об/мин, без нагрузки |
| Органы управления | Ползунковый переключатель вперед/назад и контактный переключатель ВКЛ/ВЫКЛ без фиксации |
| Зубчатый редуктор | Литье алюминия под давлением, постоянная смазка |
| Рабочая температура | -4 °F – 140 °F (-20 °C – 60 °C) |
| Температура хранения..... | -4 °F – 140 °F (-20 °C – 60 °C) |
| Беспроводное соединение | |
| Радиус действия..... | 33 фута (10 м) макс. |
| Размеры..... | 27.8" x 5.2" x 9.1" (706 мм x 132 мм x 231 мм) |
| Вес(без аккумулятора/приспособления)..... | 24.0 фунта (10,9 кг) |
| Звуковое давление (L _{РА})* | 82,6 дБ(А), К=3 |
| Звуковая мощность (L _{WA})* | 91,1 дБ(А), К=3 |
| Вибрация* | <2,5 м/с ² , К=1.5 |

Использование гребенок из сплава или неподходящих типов масла (включая RIDGID Dark™) может привести к сокращению срока службы гребенок, ухудшению качества резки или снижению производительности инструмента.

* Измерения уровней звука и вибрации выполняются в соответствии со стандартизованным тестом согласно стандарту EN 62481-1.
- Уровни вибрации могут быть использованы для сравнения с другими инструментами и предварительной оценки воздействия.
- Уровни производимых шумов и вибрации могут изменяться в зависимости от вашего местоположения и конкретного использования этих инструментов.
- Ежедневные уровни экспозиции шумам и вибрации следует оценивать для каждого конкретного применения и при необходимости принимать соответствующие меры безопасности. В оценке уровней экспозиции следует учитывать время, в течение которого инструмент выключен и не используется. Это может значительно снизить уровень экспозиции в течение всего рабочего периода.

Стандартные принадлежности

Информацию о поставляемых принадлежностях с указанием конкретных каталожных номеров станков см. в каталоге RIDGID.

ПРЕДУПРЕЖДЕНИЕ Ответственность за выбор соответствующих материалов и способов установки, соединения и обработки несет инженер-конструктор и/или монтажник системы. Выбор ненадлежащих материалов и методов может привести к выходу системы из строя.

Нержавеющая сталь и другие коррозионностойкие материалы могут загрязняться во время установки, соединения и обработки. Такое загрязнение может привести к коррозии и к преждевременному выходу трубы из строя. Тщательная оценка материалов и методов конкретных условий эксплуатации, в том числе применяемых химикатов и температуры, должна быть завершена до начала любых монтажных работ.

Предэксплуатационный осмотр

⚠ ВНИМАНИЕ



Перед каждым использованием следует проверить силовой привод 760 FXP и устранить любые неисправности, чтобы снизить риск серьезной травмы в результате поражения электротоком, защемления и пр., а также предотвратить повреждение силового привода.

1. Убедитесь, что пусковой переключатель ВКЛ/ВЫКЛ отпущен, и извлеките аккумулятор из инструмента.
2. Удалите с силового привода и с опорного устройства масло, смазку или грязь, особенно с рукояток и органов управления. Это облегчает осмотр и помогает предотвратить выскальзывание инструмента или органа управления из рук.
3. Осмотрите силовой привод и струбцину-фиксатор на предмет следующего:
 - Правильность сборки, техническое состояние и комплектация.
 - Отсутствии поврежденных, несоосных или заедаящих деталей.
 - Правильная работа переключателей (Рис. 1).
 - Захватывающие зубья струбцины-фиксатора чистые и неповрежденные. Зубья можно очищать проволоочной щеткой.
 - Наличие и разборчивость предупреждающей наклейки (рис. 1).

- Отсутствие любых других условий, которые могут воспрепятствовать безопасной и нормальной эксплуатации.

При обнаружении каких-либо проблем устраните их, прежде чем использовать силовой привод или опорное устройство.

4. Проверьте отсутствие износа, деформации, сколов или иных дефектов на режущих кромках резьбонарезных гребенок. Затупленные или поврежденные режущие инструменты повышают величину требуемого усилия, нарезают резьбу плохого качества и увеличивают опасность травмирования.
5. Осматривайте и выполняйте обслуживание используемого дополнительного оборудования согласно инструкциям, чтобы обеспечить его надлежащее функционирование.
6. В соответствии с инструкциями, содержащимися в разделе *Подготовка к работе и эксплуатация инструмента*, проверьте надлежащее функционирование силового привода.

- Переместите ползунковый переключатель вперед/назад в положение вперед. Нажмите и отпустите пусковой переключатель ВКЛ/ВЫКЛ. Убедитесь, что силовой привод вращается в правильном направлении (см. рис. 5A) и останавливается при отпускании переключателя.
- Повторите данный процесс для операции реверса (см. рис. 5B). Если силовой привод вращается в другом направлении, или пусковой переключатель ВКЛ/ВЫКЛ не управляет работой машины, запрещается использовать машину, пока она не будет отремонтирована.

Меняйте положение ползункового переключателя вперед/назад только при отпущенном пусковом переключателе ВКЛ/ВЫКЛ. Дождитесь полной остановки силового привода, прежде чем изменять направление вращения с помощью ползункового переключателя вперед/назад. Это уменьшит риск повреждения силового привода.

- Нажмите и удерживайте в нажатом положении пусковой переключатель ВКЛ/ВЫКЛ. Проверьте движущиеся детали на предмет перекосов, заедания, посторонних шумов и других необычных состояний. Отпустите пусковой переключатель ВКЛ/ВЫКЛ. При обнаружении каких-либо проблем устраните их, прежде чем использовать станок.



Рис. 5A - Положение переключателя ВПЕРЕД (по часовой стрелке)



Рис. 5B - Положение переключателя РЕВЕРС (против часовой стрелки)

7. Отпустите пусковой переключатель ВКЛ/ВЫКЛ и сухими руками извлеките аккумулятор из инструмента.

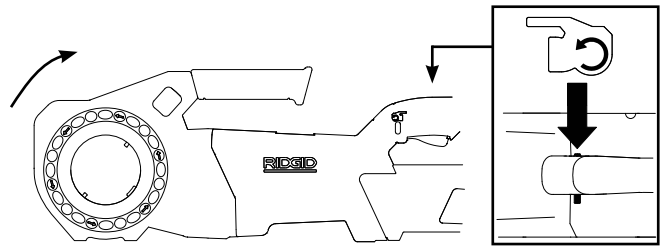
Подготовка к работе и эксплуатация инструмента

⚠ ВНИМАНИЕ

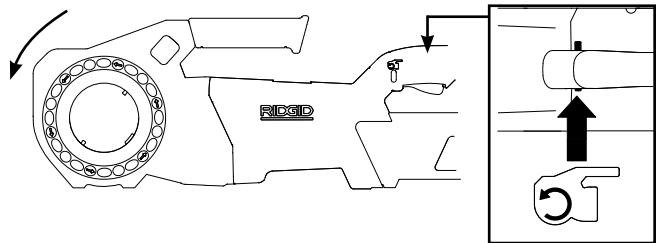

Подготовьте к работе силовой привод и эксплуатировать его в соответствии с указанными процедурами, чтобы снизить риск травмы в результате поражения электрическим током, попадания в движущиеся детали, удара, защемления и других причин, а также предотвратить повреждение силового привода.

Используйте надлежащее опорное устройство в соответствии с настоящей инструкцией. Опорные устройства улучшают управление и снижают опасность удара, защемления и/или других травм.

При использовании опорного устройства, отличного от поставляемой струбцины-фиксатора, следует убедиться, что опорное устройство противодействует корпусу редуктора. Опорные устройства, соприкасающиеся с корпусом электродвигателя или рукояткой, могут повредить эти детали или повысить риск получения травмы.

Независимо от использования опорного устройства, всегда крепко удерживайте силовой привод в процессе нарезания резьбы или вывинчивания резьбонарезной головки из трубы, чтобы противодействовать рабочим усилиям. Это снизит опасность удара, защемления и/или других травм.

Не надевайте перчатки или свободную одежду. Рукава и пуговицы на одежде должны быть застегнуты. Свободная одежда

может быть затянута во вращающиеся детали, что приведет к травмированию в результате защемления или удара.

Обеспечьте надлежащую опору трубы. Это снизит риск падения трубы, опрокидывания и получения травмы.

Не используйте силовой привод без исправно работающего пускового переключателя ВКЛ/ВЫКЛ и ползункового переключателя вперед/назад.

Один человек должен контролировать рабочий процесс и управлять пусковым переключателем ВКЛ/ВЫКЛ. Работать со станком должен только один человек. В случае затягивания оператор должен иметь возможность управлять пусковым переключателем ВКЛ/ВЫКЛ.

1. Проверьте рабочую зону по следующим позициям:
 - Наличие соответствующего освещения.
 - Отсутствие воспламеняющихся жидкостей, паров или пыли. При наличии таковых, не следует приступать к работе в этой зоне до тех пор, пока источники опасностей не будут определены и устранены. Силовые приводы не являются взрывозащищенными и могут создавать искры.
 - Наличие чистого, ровного, устойчивого и сухого места для оператора и всего оборудования.
 - Наличие хорошей вентиляции. Запрещается интенсивно использовать инструмент в небольших замкнутых пространствах.
2. Осмотрите трубу для нарезания резьбы и соответствующие принадлежности и убедитесь, что выбранный силовой привод пригоден для выполнения работы. См. раздел "Технические характеристики". Инструмент следует использовать для нарезания резьбы только на прямых заготовках.

Оборудование для других применений можно найти в каталоге компании Ridge Tool на сайте RIDGID.com или обратившись в Отдел технического обслуживания компании Ridge Tool по телефону 844-789-8665 в США и в Канаде.

3. Убедитесь, что применяемое оборудование надлежащим образом осмотрено и проверено.
4. Правильно подготовьте трубу, как требуется. Проверьте, что труба обрезана перпендикулярно и заусенцы удалены. Труба, обрезанная под углом, может повредить резьбонарезные гребенки в процессе нарезания резьбы и создать трудности при подсоединении резьбонарезной головки.

Установка резьбонарезных головок

5. Установка резьбонарезных головок 12-R (760 FXP 12-R), резьбонарезных головок 11-R (1½" - 2") или переходника (760 FXP 11-R):
 - а. Убедитесь, что пусковой переключатель ВКЛ/ВЫКЛ отпущен, а аккумулятор извлечен из инструмента.

- б. Поверните приводное кольцо против часовой стрелки в направлении стрелок, чтобы открыть стопорный механизм. Отпустите приводное кольцо и убедитесь, что привод остается в открытом положении (см. рис. 6).
- с. Полностью вставьте резьбонарезную головку или шлицевой конец переходника в силовой привод, чтобы автоматически заблокировать стопорный механизм. Поворачивайте резьбонарезную головку до тех пор, пока собачки привода не войдут в зацепление со шлицами. Резьбонарезную головку 12-R можно вставлять с любой стороны силового привода.
- д. Убедитесь, что резьбонарезная головка/переходник зафиксирован.
- е. Чтобы снять резьбонарезную головку, поверните приводное кольцо против часовой стрелки в направлении стрелок и удерживайте в разблокированном положении.



Рис. 6А - Стопорный механизм (760 FXP 12-R)



Рис. 6В - Стопорный механизм (760 FXP 11-R)

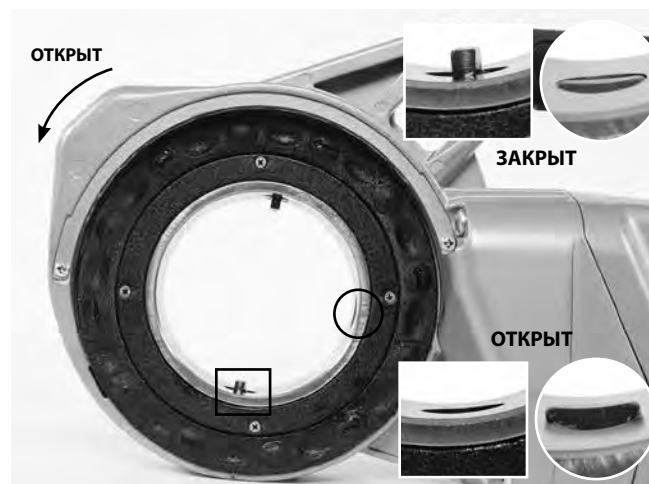

Рис. 7 – Установка переходника

6. Установка резьбонарезных головок 11-R, 1¼" и меньше (только 760 FXP 11-R):
 - а. Убедитесь, что пусковой переключатель ВКЛ/ВЫКЛ отпущен, а аккумулятор извлечен из инструмента.
 - б. При необходимости установите переходник, см. шаг 5.
 - с. Вставьте восьмиугольный конец резьбонарезной головки под прямым углом в силовой привод до фиксации пружинным кольцом. Резьбовые головки можно вставлять только со стороны переходника инструмента.
 - д. Чтобы извлечь резьбонарезную головку, вытяните ее из силового привода. При необходимости используйте молоток с мягким бойком или деревянный брусок, чтобы выстушить резьбонарезную головку из инструмента. Не наносите сильных ударов по резьбонарезной головке, это может повредить инструмент.

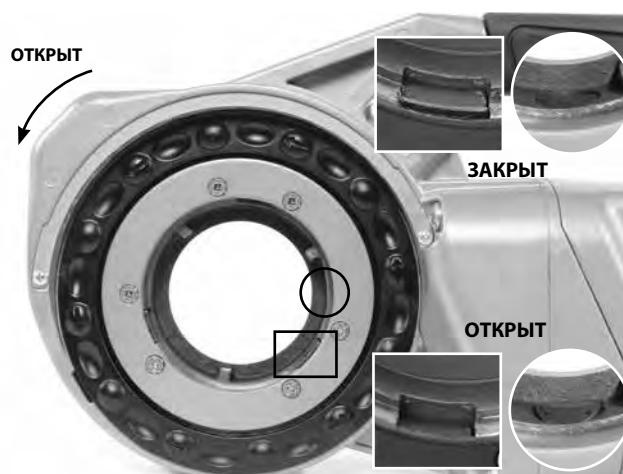

Рис. 8 - Установка 1¼" резьбонарезных головок меньшего размера 11-R (только 760 FXP 11-R)

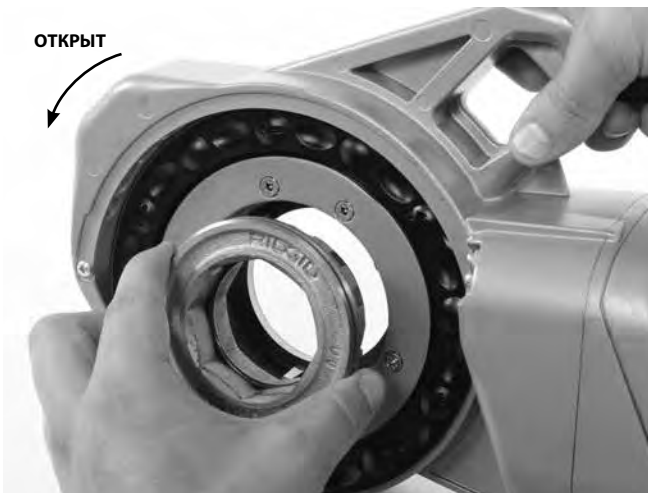
7. Установите ползунковый переключатель вперед/назад силового привода для нужной правой или левой резьбы. См. Рис. 9.

- а. Переместите ползунковый переключатель в положение вращения вперед. Это позволит получить правую резьбу, когда головка вставляется с левой (передней) стороны инструмента.
- б. Переместите ползунковый переключатель в положение реверса. Это позволит получить правую резьбу, когда головка вставляется с правой (задней) стороны инструмента (только 760 FXP 12-R).
- с. Для левой резьбы поменяйте положения ползункового переключателя вперед/назад.



Рис. 9 - Ползунковый переключатель вперед/назад/ориентация резьбонарезной головки

8. Проверьте, что труба для нарезания резьбы устойчива и надежно закреплена во избежание опрокидывания во время использования инструмента. Используйте надлежащие опорные стойки для трубы.
9. При использовании масленки 418 проверьте уровень масла для нарезания резьбы RIDGID. Уберите лоток для

сбора стружки и проверьте, что сетчатый фильтр чистый и полностью погружен в масло. При необходимости замените или долейте масло. Поставьте резервуар устройства смазки модели 418 под торец трубы, на котором будет нарезана резьба.

При использовании аэрозольного масла проверьте количество масла для резьбы в банках. Убедитесь, что масла достаточно для нарезания резьбы.

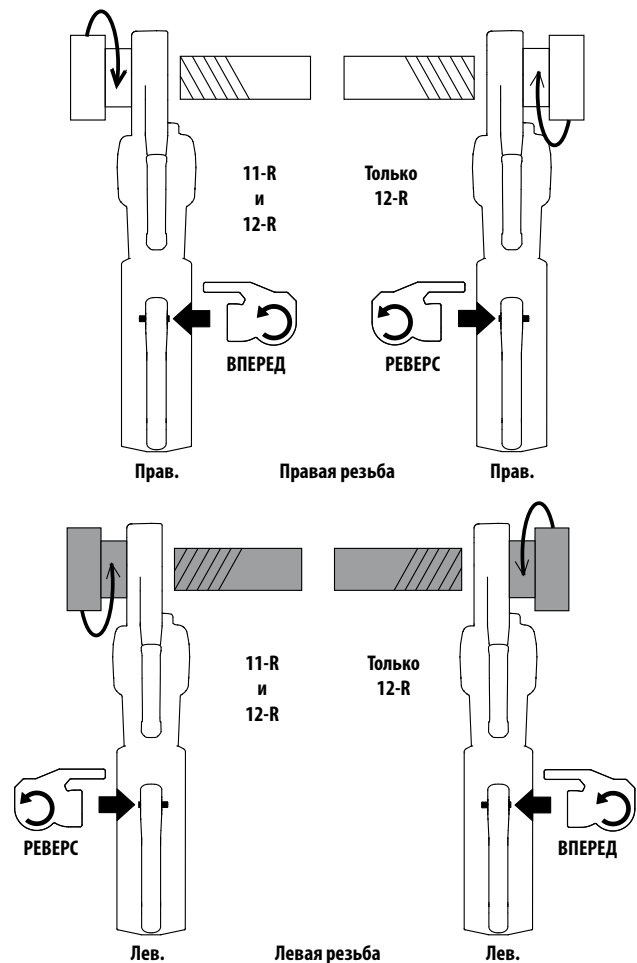
Сопротивление усилиям при нарезании резьбы

Использование входящей в комплект поставки трубины-фиксатора:

- а. Всегда используйте входящую в комплект поставки трубину-фиксатор за исключением случаев, когда ее использование невозможно из-за отсутствия свободного места или других препятствий. Трубина-фиксатор зажимается на трубе и помогает противостоять усилиям при нарезании резьбы.
- б. Расположите трубину-фиксатор на трубе таким образом, чтобы конец трубины-фиксатора совпадал с концом трубы, а верхняя часть трубины-фиксатора располагалась горизонтально (рис. 10). Такое расположение трубины-фиксатора является правильным для нарезания резьбы и предотвращает попадание масла для нарезания резьбы в корпус силового привода (рис. 11).
- с. Убедитесь, что зажимные губки трубины-фиксатора охватывают трубу под прямым углом, и надежно затяните рукоятку трубины-фиксатора.



Рис. 10А - Позиционирование трубины-фиксатора



Рис. 10В - Позиционирование трубины-фиксатора



Рис. 11 - Правильная ориентация силового привода 760 FXP

Когда нельзя использовать трубину-фиксатор:

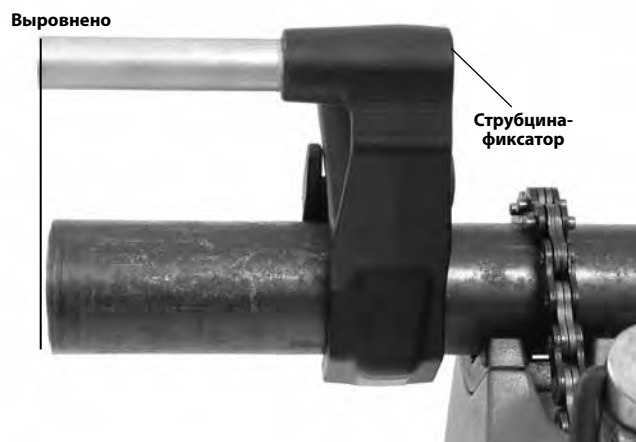
При нарезании резьбы на трубе или при аналогичном применении трубину-фиксатор нельзя использовать из-за нехватки места.

- а. При возможности удалите трубу и нарежьте резьбу в тисках. Если это невозможно сделать, необходимо использовать другие опорные устройства, чтобы помочь в сопротивлении усилиям при нарезании резьбы, например, приложить корпус редуктора силового привода или алюминиевый корпус к соседнему конструктивному элементу (например, к стенам, балкам и лагам). Для этого необходимо, чтобы труба и окружающие ее элементы могли выдержать вес инструмента и усилия при нарезании резьбы. Может потребоваться добавление временных или постоянных опор для труб или конструктивных элементов.
- б. Для нарезания правой резьбы резьбонарезная головка будет вращаться по часовой стрелке (если смотреть на торец резьбонарезной головки). Силы, создаваемые моментом вращения при нарезании резьбы, будут действовать в противоположном направлении, или против часовой стрелки. При нарезании левой резьбы направление вращения и действия сил изменятся на

противоположные. Проверьте, что опорное устройство установлено таким образом, чтобы должным образом выдерживать усилия при нарезании резьбы.

- с. Не кладите рукоятку силового привода, пластиковый корпус или аккумулятор на соседние элементы конструкции для противодействия усилию при нарезании резьбы, так как это может привести к повреждению силового привода.
- д. Прижимайте силовой привод вплотную к конструктивному элементу и не допускайте попадания пальцев и рук между силовым приводом и конструктивным элементом. При вывинчивании резьбонарезной головки из резьбы всегда крепко удерживайте силовой привод, чтобы противодействовать силам, возникающим при дроблении стружки. Эти действия снижают опасность удара, защемления и/или других травм. Пусковой переключатель ВКЛ/ВЫКЛ можно отпустить в любое время, чтобы выключить силовой привод.

Независимо от использования опорного устройства, всегда крепко удерживайте силовой привод в процессе нарезания резьбы или вывинчивания резьбонарезной головки из трубы, чтобы противодействовать возникающим силам. Это снизит опасность удара, защемления и/или других травм. Пусковой переключатель ВКЛ/ВЫКЛ можно отпустить в любое время, чтобы выключить силовой привод.

Установка/снятие аккумулятора

- 10. Сухими руками вставьте полностью заряженный аккумулятор в силовой привод. Загорятся индикаторы состояния инструмента. См. Рис. 4.

Инструмент оснащен защелкой для надежной фиксации аккумулятора. Защелка фиксируется с характерным щелчком, когда аккумулятор вставлен. Проверьте, слегка потянув за аккумулятор, и убедитесь, что он не отсоединяется от инструмента.

Чтобы извлечь аккумулятор, нажмите на защелку и вытащите аккумулятор из инструмента.



Рис. 12 - Защелка аккумулятора

Резьбонарезное оборудование

- 11. Установите резьбонарезную головку на торец трубы и удерживайте силовой привод, как указано в разделе *Соппротивление усилиям при нарезании резьбы*.
- 12. Одновременно активируйте пусковой переключатель ВКЛ/ВЫКЛ и надавите на нажимную площадку или крышку резьбонарезной головки ладонью свободной руки, чтобы начать нарезание резьбы (см. рис. 13). Светодиодный рабочий фонарь загорается при нажатии пускового переключателя ВКЛ/ВЫКЛ. Для случаев применения, требующих использования переходника 11-R (для резьбонарезных головок от 1/8" до 1 1/4"), нажимайте только на крышку резьбонарезной головки.



Рис. 13А - Начало нарезания резьбы с помощью крышки резьбонарезной головки



Рис. 13В - Начало нарезания резьбы с помощью нажимной площадки

Не надевайте перчатки и украшения и не используйте тряпки для прижимания – это повышает опасность затягивания в движущиеся детали и травмирования. Как только гребенки войдут в зацепление с трубой, начнется нарезание резьбы, так как гребенки сами натягивают себя на торец трубы.

Всегда прочно удерживайте рукоятку силового привода для противодействия силам, действующим на рукоятку. Опорные устройства могут соскользнуть, что приведет к смещению силового привода. Пусковой переключатель ВКЛ/ВЫКЛ можно отпустить в любое время, чтобы выключить силовой привод.

13. Прекратите нажимать на нажимную площадку или крышку резьбонарезной головки и нанесите обильное количество масла для нарезания резьбы RIDGID на область нарезания резьбы. Это позволит снизить крутящий момент нарезания резьбы, повысить качество резьбы и увеличивает срок службы головки (см. рис. 14).

Силовой привод остановится, если инструмент будет быстро вращаться, превышая заданный угол. Если инструмент остановлен по этой причине, снимите инструмент с трубы, надлежащим образом обеспечьте опору силового привода в соответствии с разделом *Сопротивление усилиям при нарезании резьбы* и продолжите работу.



Рис. 14 – Нарезание резьбы на трубе

14. Силовой привод предупредит пользователя, когда резьбонарезная головка приблизится к концу типичной резьбы для большинства размеров/типов труб. Нижний светодиод состояния инструмента будет мигать зеленым цветом, а рабочий светодиодный рабочий фонарь будет изменять интенсивность подсветки, указывая на то, что пользователь сделал 8-9 оборотов нарезания резьбы в зависимости с размером, и сигнализирует о том, что пользователю следует уделять больше внимания области резьбонарезной головки по мере приближения к завершению резьбы; это не означает, что резьба завершена. Эту функцию можно использовать только с резьбой 1/2" - 2" NPT; светодиод не загорается для резьбы меньшего размера. См. Рис. 4.

Силовой привод оснащен светодиодными рабочими фонарями для улучшения видимости области резьбонарезной головки во время нарезания резьбы. Нажимайте пусковой переключатель ВКЛ/ВЫКЛ до тех пор, пока конец трубы не окажется на одном уровне с краем гребенок, и отпустите переключатель. Дождитесь полной остановки силового привода.



Рис. 15 – Торцы трубы ровный с кромкой резьбонарезных гребенок

15. Поменяйте положение ползункового переключателя вперед/назад и активируйте пусковой переключатель ВКЛ/ВЫКЛ, чтобы снять резьбонарезную головку с трубы с резьбой. Плотнo удерживайте рукоятку силового привода, чтобы противодействовать силам, действующим на рукоятку при отворачивании резьбонарезной головки.

ПРЕДУПРЕЖДЕНИЕ Меняйте положение ползункового переключателя вперед/назад только при отпущенном пусковом переключателе ВКЛ/ВЫКЛ. Дождитесь полной остановки силового привода, прежде чем изменять направление вращения с помощью ползункового переключателя. Это уменьшит риск повреждения силового привода.

16. Отпустите пусковой переключатель ВКЛ/ВЫКЛ и снимите силовой привод с резьбонарезной головкой с трубы.
17. Сухими руками извлеките аккумулятор из силового привода.
18. Вытрите масло и отходы с резьбы и резьбонарезной головки, соблюдая осторожность, чтобы не порезаться об острые отходы или кромки. Очистите рабочую зону от пролитого масла.

Проверка резьбы

1. Удалите из резьбы масло, стружку или отходы.
2. Осмотрите резьбу. Резьба должна быть правильной формы, однородной и полной. Если имеются про-

блемы, такие как разрыв резьбы, тонкие нитки резьбы или овальность трубы, резьба может не обеспечить герметичность при монтаже. Для диагностики этих проблем обратитесь к таблице *Поиск и устранение неисправностей*.

3. Проверьте размер резьбы. Предпочтительным методом проверки размера резьбы является использование кольцевого калибра. Имеются различные типы кольцевых калибров, и их использование может отличаться от показанного на *рис. 16*.

- Наверните кольцевой калибр на резьбу от руки.
- Посмотрите, насколько далеко торец трубы выступает сквозь кольцевой калибр. Торец трубы должен быть заподлицо со стороной калибра плюс-минус один виток резьбы. Если размер резьбы не измеряется надлежащим образом, отрежьте резьбу, отрегулируйте резьбонарезную головку и заново нарежьте резьбу. Использование резьбы, не выверенной должным образом по калибру, может привести к утечкам.



Рис. 16 – Проверка размера резьбы

- Если нет кольцевого калибра для проверки размера резьбы, то для измерения размера резьбы можно использовать новый чистый образец фитинга, используемого в работе. Для труб NPT размером 2" и менее нарезанная резьба должна содержать 4 – 5 витков для затяжки соединения с фитингом от руки, а для труб BSPT размером 2" и менее – 3 витка.

Подключение к приложению RIDGID Link (беспроводная связь)

В силовом приводе RIDGID® 760 FXP используется беспроводная технология, обеспечивающая связь с должным образом оборудованными смартфонами или планшетами ("устройствами") под управлением операционных систем iOS или Android.

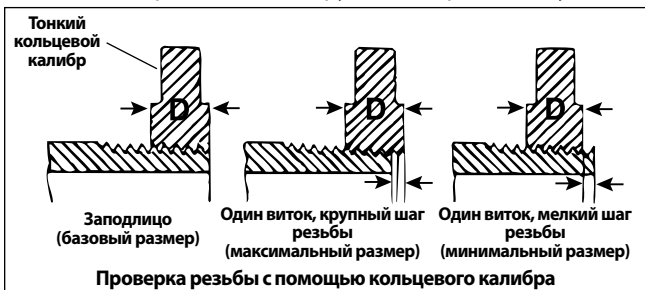
1. Загрузите на свое устройство соответствующее приложение RIDGID® для этого войдите на сайт по адресу RIDGID.com/apps, в Google Play Store или Apple App Store.
2. После установки аккумулятора или нажатия пускового переключателя ВКЛ/ВЫКЛ верхний светодиод индикато-

ров состояния инструмента будет мигать синим цветом, когда возможно подключение к устройству. См. *Рис. 4*.

3. Найдите значок приложения RIDGID Link на своем устройстве и запустите приложение, нажав на значок. В приложении выполните поиск ближайших инструментов и выберите нужный инструмент RIDGID. Соответствующую информацию о подключении по беспроводной связи см. в инструкции на свое устройство. После подключения верхний светодиод индикаторов состояния инструмента загорится синим цветом.

После первоначального сопряжения большинство устройств будут автоматически подключаться к инструментам, когда устройство беспроводной связи активно и находится в пределах досягаемости, и если в устройстве сделаны соответствующие настройки. Силовой привод должен находиться на расстоянии не более 33 футов. (10 м) от устройства. Любое препятствие между инструментом и устройством может уменьшить дальность действия.

4. Следуйте инструкциям приложения для правильного использования.
5. Беспроводная связь выключается при извлечении аккумулятора из инструмента.

Силовой привод модели 760 FXP – иные применения

Данное руководство содержит конкретные инструкции по применению силового привода модели 760 FXP для нарезания резьбы с использованием различных резьбонарезных головок RIDGID. При использовании с другим оборудованием RIDGID (например, с электрическим труборезом RIDGID 258/258XL) соблюдайте предупреждения и инструкции по надлежащей подготовке к работе и эксплуатации, предоставляемые с этим оборудованием RIDGID. При использовании силового трубореза RIDGID 258/258XL силовой привод 760 FXP рекомендуется использовать в режиме реверса.

Зеленый светодиод, указывающий, что пользователь приближается к концу типичной резьбы, может загораться во время использования в других случаях использования, но его следует игнорировать. Светодиод погаснет примерно через 3-4 дополнительных оборота.

Компания RIDGID не может предоставить конкретные инструкции по всем возможным применениям силового привода модели 760 FXP. Пользователь должен определить конкретный план и использовать надлежащую методику и практику выполнения работы. Не используйте данный силовой привод для иных целей, если имеются какие-либо сомнения в таком применении.

При использовании силового привода модели 760 FXP для иных целей тщательно оцените возможность и подготовьтесь к работе с учетом приведенных ниже общих указаний. Данный силовой привод создает высокий крутящий момент и, соответственно, значительные силы, действующие на рукоятку, которые могут привести к травмированию в результате защемления или удара.

- Чтобы приспособить силовой привод модели 760 FXP 12-R для вращения наружной трубы квадратного сечения размером 15/16", можно использовать переходник квадратного сечения RIDGID модели 774. Надежно закрепляйте переходник во избежание его отсоединения в процессе использования.
- Необходимо проработать надлежащий способ противодействия силам, действующим на рукоятку (см. раздел "Сопротивление усилиям при нарезании резьбы"). Воздействие может превышать 1000 фунтов (455 кг). Опорные устройства можно разместить напротив корпуса редуктора силового привода 760 FXP (рис. 1).
- Всегда держите силовой привод вплотную к опорному устройству – не вставляйте части тела между силовым приводом и опорным устройством.
- В процессе использования силового привода не должен смещаться относительно опорного устройства.
- Убедитесь, что установка (например, для обработки или проверки клапана) вращается свободно без заедания, и известны концы хода. Если система заедает или трудно проворачивается при использовании, силы, действующие на рукоятку, могут резко и значительно увеличиться, или силовой привод может начать вращаться.
- При использовании для управления или тестирования клапанов и другого оборудования соблюдайте все инструкции изготовителя оборудования. Не перегружайте оборудование.
- Используйте оборудование таким образом, чтобы противодействующая сила силового привода была направлена от пользователя.
- Пусковой переключатель ВКЛ/ВЫКЛ можно отпустить в любое время, чтобы выключить силовой привод. Проверьте, что вы можете отпустить пусковой переключатель ВКЛ/ВЫКЛ.

Хранение

⚠ ВНИМАНИЕ Извлеките аккумулятор из силового привода 760 FXP. Силовой привод и аккумулятор следует хранить в сухом состоянии в помещении, при хранении вне помещения инструмент необходимо тщательно накрыть. Не допускается хранение в условиях экстремально высокой или низкой температуры. Инструмент надлежит хранить в запираемом помещении, недоступном для детей и людей, не знакомых с работой силового привода. Этот инструмент может причинить серьезные травмы в руках

неквалифицированных пользователей. См. руководство по эксплуатации аккумулятора/зарядного устройства.

Инструкция по техническому обслуживанию

⚠ ВНИМАНИЕ

Убедитесь, что переключатель ВКЛ/ВЫКЛ отпущен, а аккумулятор извлечен из инструмента, прежде чем выполнять техническое обслуживание или любую настройку.

Выполняйте техническое обслуживание инструмента в соответствии с указанными процедурами, чтобы уменьшить риск поражения электрическим током, попадания в движущиеся детали механизмов и других причин.

Чистка

1. После каждого использования удаляйте стружку от нарезания резьбы из лотка для стружки в устройстве смазки модели 418 и вытирайте остатки масла.
2. Удаляйте с силового привода масло, смазку, стружку или грязь, особенно с рукояток и органов управления. Очистите стопорный механизм резьбонарезной головки.
3. Удаляйте масло, смазку или грязь со струбцины-фиксатора. При необходимости очистите губки струбцины-фиксатора проволочной щеткой и смажьте резьбу подающего винта легким смазочным маслом. Вытирайте излишки масла с открытых поверхностей.
4. Удаляйте стружку и грязь с резьбонарезных головок.

Замена гребенок в резьбонарезных головках

Поскольку скорость нарезания резьбы превышает 40 об/мин, для использования с силовым приводом 760 FXP рекомендуется использовать гребенки RIDGID High Speed. Использование гребенок из сплава может привести к сокращению срока службы гребенок, ухудшению качества резьбы или снижению производительности инструмента. Для установки в резьбонарезные головки RIDGID модели 11-R или 12-R поставляется широкий ассортимент резьбонарезных гребенок. См. ассортимент в каталоге.

Выкрутите четыре винта из крышки и снимите крышку.

1. Извлеките старые гребенки из резьбонарезной головки.
2. Вставьте в пазы новые гребенки пронумерованным торцом вверх. Номера на гребенках должны соответствовать номерам на пазах резьбонарезной головки. Всегда заменяйте гребенки в комплекте.

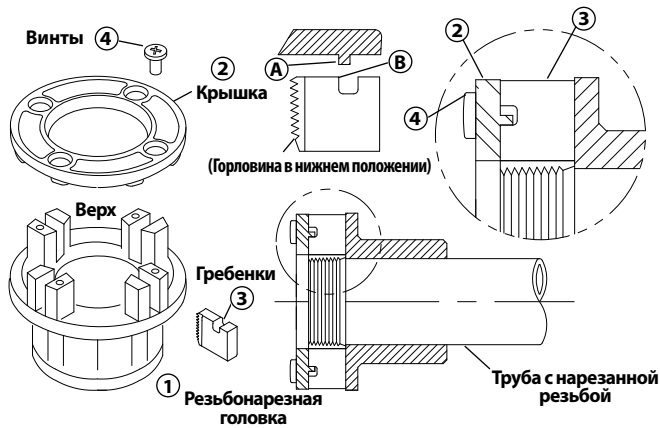

3. Установите на место крышку и слегка затяните четыре винта.
4. Поместите резьбонарезную головку на трубу с уже нарезанной резьбой, пока гребенки не начнут входить в резьбу. Это приводит к установке упора с наружной стороны гребенок на уровне выступов на крышке и установке надлежащего размера.
5. Прочно затяните четыре винта. Извлеките трубу с нарезанной резьбой и выполните тестовое нарезание.

Рис. 17 – Установка гребенок в резьбонарезную головку

Поиск и устранение неисправностей

| ПРИЗНАК НЕИСПРАВНОСТИ | ВОЗМОЖНЫЕ ПРИЧИНЫ | РЕШЕНИЕ |
|---|---|--|
| Инструмент не работает. | Аккумулятор полностью разряжен или уже не работает. | Вставьте полностью заряженный аккумулятор/замените аккумулятор. |
| | Аккумулятор неправильно вставлен в рукоятку инструмента. | Проверьте, что аккумулятор вставлен до упора. |
| | Инструмент достиг порогового значения температуры. | Извлеките аккумулятор и дайте инструменту остыть в течение 30 минут перед повторной попыткой использования. |
| Инструмент не нарезает резьбу. | Стопорный механизм резьбонарезной головки открыт. | Вращайте резьбонарезную головку за головку, чтобы собачки вошли в шлицы и закрыли стопорный механизм. |
| | Затупленные резьбонарезные гребенки. | Замените резьбонарезные гребенки. |
| | Перегрузка вследствие неровной или овальной резьбы | См. возможные причины ниже. |
| | Низкое качество или недостаточное количество масла для резьбонарезки. | Используйте масло для нарезания резьбы RIDGID® Nu-Clear™, Endura-Clear™ или Extreme Performance™ в соответствующем количестве. |
| | Недостаточное напряжение. | Проверьте уровень заряда аккумулятора и зарядите аккумулятор. |
| Резьбонарезная головка не начинает нарезание резьбы. | Резьбонарезная головка не перпендикулярна торцу трубы. | Надавите на нажимную площадку (для 12-R или 1½" -2" 11-R) или на крышку резьбонарезной головки, чтобы начать нарезание резьбы. |
| | Торец трубы обрезан не перпендикулярно. | Срежьте торец трубы перпендикулярно. |
| | Затупленные или сломанные резьбонарезные гребенки. | Замените резьбонарезные гребенки. |
| | Инструмент выполняет вращение в неправильном направлении. | Проверьте положение ползункового переключателя вперед/назад. |
| | Неправильная посадка гребенок в резьбонарезной головке. | Проверьте, что резьбонарезные гребенки обращены наружу напротив выступов на крышке. Убедитесь, что гребенки находятся в правильном положении внутри резьбонарезной головки. |

| ПРИЗНАК НЕИСПРАВНОСТИ | ВОЗМОЖНЫЕ ПРИЧИНЫ | РЕШЕНИЕ |
|--|--|---|
| Неровные витки резьбы. | Используется неправильный тип гребенок. | Используйте только высокоскоростные гребенки RIDGID. |
| | Поврежденные, зазубренные или изношенные резьбонарезные гребенки. | Замените резьбонарезные гребенки. |
| | Ненадлежащее масло для резьбонарезки или недостаточное количество масла. | Используйте только масло для нарезания резьбы RIDGID® Nu-Clear™, Endura-Clear™ или Extreme Performance™ в соответствующем количестве. |
| | Несоответствующий материалу тип резьбонарезной гребенки. | Выбирайте быстрорежущие гребенки из нержавеющей или легированной стали, соответствующие применению. |
| | Плохой материал/низкое качество трубы. | Используйте трубу более высокого качества. |
| Овальные или смятые витки резьбы. | Малая толщина стенки трубы. | Используйте трубы сортамента 40 или с большей толщиной стенки. |
| Опорное устройство проворачивается в процессе нарезания резьбы. | Загрязнены зажимные губки струбцины-фиксатора. | Очистите проволочной щеткой. |
| | Струбцина-фиксатор не выровнена. | Выровняйте струбцину-фиксатор перпендикулярно относительно трубы. |
| | Струбцина-фиксатор неплотно затянута. | Затяните подающий винт. |
| Тонкие нитки резьбы. | Неправильный порядок установки резьбонарезных гребенок. | Установите гребенки в соответствующие пазы резьбонарезной головки. |

Обслуживание и ремонт

⚠ ВНИМАНИЕ

Ненадлежащее обслуживание или ремонт могут сделать эксплуатацию силового привода 760 FXP небезопасной.

В разделе "Инструкция по техническому обслуживанию" рассмотрены большинство операций обслуживания этой машины. Любые проблемы, не рассмотренные в этом разделе, следует устранять только в независимом сервис-центре RIDGID. Используйте только запасные части RIDGID.

Для получения информации о ближайшем независимом авторизованном сервисном центре RIDGID или по любому вопросу, касающемуся обслуживания или ремонта, обратитесь к разделу *Контактная информация* в этом руководстве.

Масло для нарезания резьбы

Информацию об использовании и обращении с маслом для нарезания резьбы RIDGID® см. на этикетках на контейнере и в паспорте безопасности (SDS). SDS доступен на сайте RIDGID.com или предоставляется при обращении в Отдел технического обслуживания компании Ridge Tool по телефону 844-789-8665 в США и Канаде или по адресу ProToolsTechService@Emerson.com.

Дополнительные принадлежности

⚠ ВНИМАНИЕ

Для снижения риска тяжелой травмы используйте только указанные ниже принадлежности, специально разработанные и рекомендованные к применению с силовым приводом RIDGID 760 FXP.

| № модели | № по каталогу | Описание |
|-----------------------------|--------------------------------|--|
| 760 FXP 12-R | 42600 | 770 Переходник для резьбонарезных головок 00-R (1/8" - 1") и 00-RB (1/4" - 1") |
| | 42605 | 771 Переходник для резьбонарезных головок 0-R (1/8" - 1") |
| | 42610 | 772 Переходник для резьбонарезных головок 11-R (1/8" - 1 1/4") |
| | 42615 | 773 Переходник для резьбонарезных головок 111-R (1/8" - 1 1/4") |
| | 42620 | 774 Переходник квадратного сечения -15/16" |
| 760 FXP 11-R | 39187 | Храповое кольцо |
| 760 FXP 11-R и 760 FXP 12-R | 45928 | 692 Струбцина-фиксатор |
| | 74463 | Кейс для переноски |
| | 10883 | 418 Масленка с 1 галлоном масла Nu-Clear |
| | 22088 | Аэрозольное масло для нарезания резьбы экстремальной производительности |
| | 16703 | Тиски TRISTAND 425 1/8" - 2 1/2" |
| 36273 | Тиски TRISTAND 460-6 1/8" - 6" | |

Аккумулятор и переходник

| № по каталогу | Описание |
|---------------|--|
| 70788 | RB-FXP40 4.0А-ч литий-ионный аккумулятор |
| 70793 | RB-FXP80 8.0А-ч литий-ионный аккумулятор |

Утилизация

Детали данных инструментов содержат ценные материалы и могут быть подвергнуты повторной переработке. В своем регионе вы можете найти компании, специализирующиеся на утилизации. Утилизируйте компоненты в соответствии со всеми применимыми нормативами. Узнайте дополнительную информацию в местной организации по утилизации отходов.

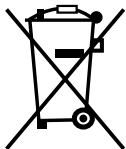

Для стран ЕС: запрещается утилизировать электрооборудование вместе с бытовыми отходами!

В соответствии с Европейской директивой 2012/19/EU по утилизации электрического и электронного оборудования, электрическое оборудование, не пригодное для дальнейшего использования, следует собирать отдельно и утилизировать безопасным для окружающей среды способом.

Электромагнитная совместимость (ЭМС)

Термин "электромагнитная совместимость" здесь обозначает способность продукта безошибочно функционировать в среде с излучаемыми электромагнитными помехами и электростатическими разрядами, не создавая электромагнитных помех для другого оборудования.

ПРЕДУПРЕЖДЕНИЕ Эти инструменты соответствуют всем действующим стандартам ЭМС. Однако, невозможно полностью исключить вероятность того, что инструменты создают помехи для других устройств. Все стандарты, связанные с электромагнитной совместимостью, соответствие которым было проверено, указаны в технической документации на инструмент.

Elektrikli El Paftası

760 FXP Elektrikli El Paftası



⚠ UYARI!

Bu aleti kullanmadan önce kullanım kılavuzunu dikkatle okuyun. Bu kılavuzun içeriğinin anlaşılması ve ona uyulmaması elektrik çarpması, yangın ve//veya ağır yaralanmalara yol açabilir

760 FXP Elektrikli El Paftası

Aşağıdaki Seri Numarasını kaydedin ve isim levhasındaki ürün seri numarasını muhafaza edin.

Seri
No.

İçindekiler

| | |
|--|------------------------|
| Güvenlik Sembolleri | 387 |
| Genel Elektrikli Alet Güvenlik Uyarıları* | 387 |
| Çalışma Alanı Güvenliği..... | 387 |
| Elektrik Güvenliği | 387 |
| Kişisel Güvenlik | 388 |
| Elektrikli Alet Kullanımı ve Bakımı | 388 |
| Batarya İle Çalışan Makinelerin Kullanımı ve Bakımı | 388 |
| Servis | 389 |
| Özel Güvenlik Bilgileri | 389 |
| Elektrikli El Paftası Güvenliği | 389 |
| RIDGID İrtibat Bilgileri | 389 |
| Açıklama | 390 |
| Teknik Özellikler..... | 391 |
| Standart Ekipman | 392 |
| Kullanım-Öncesi Kontrol | 392 |
| Hazırlama ve Çalıştırma..... | 393 |
| Pafta Kafalarının Takılması | 393 |
| Dış Açma Kuvvetlerine Direnç Gösterilmesi..... | 395 |
| Bataryanın Takılması/Çıkarılması | 396 |
| Dış Açma | 396 |
| Dişlerin İncelenmesi..... | 398 |
| RIDGID Link Uygulaması Bağlantısı (Kablosuz İletişim) | 398 |
| 760 FXP Elektrikli el paftası – diğer kullanımlar | 398 |
| Saklama..... | 399 |
| Bakım Talimatları | 399 |
| Temizleme | 399 |
| Pafta Kafalarındaki Paftaların Değiştirilmesi | 399 |
| Sorun Giderme | 400 |
| Bakım ve Onarım | 401 |
| Diş Açma Yağı | 401 |
| İsteğe Bağlı Ekipman | 401 |
| Elden Çıkarma | 401 |
| Elektromanyetik Uyumluluk (EMC) | 401 |
| FCC/ICES Bildirimi | Arka Kapağın İçindedir |
| AB Beyanı..... | Arka Kapağın İçinde |
| Ömür Boyu Garanti | Arka Kapak |

* Orijinal kılavuzun çevirisidir

Güvenlik Sembolleri

Bu kullanıcı kılavuzunda ve ürün üzerinde güvenlik sembolleri ve uyarı kelimeleri önemli güvenlik bilgilerini bildirmek için kullanılmıştır. Bu kısım, bu uyarı kelimelerinin ve sembollerin daha iyi anlaşılması için sunulmuştur.



Bu güvenlik uyarı sembolüdür. Sizi potansiyel kişisel yaralanma tehlikesine karşı uyarmak için kullanılır. Muhtemel yaralanma veya ölümden sakınmak için bu sembolü izleyen tüm güvenlik mesajlarına uyun.

TEHLİKE

TEHLİKE sakınılmadığı takdirde ölüm veya ciddi yaralanmayla sonuçlanacak tehlikeli bir durumu gösterir.

UYARI

UYARI sakınılmadığı takdirde ölüm veya ciddi yaralanmayla sonuçlanabilecek tehlikeli bir durumu gösterir.

DİKKAT

DİKKAT sakınılmadığı takdirde küçük veya orta derece yaralanmaya yol açabilecek tehlikeli bir durumu gösterir.

BİLDİRİM

BİLDİRİM eşyanın korunmasıyla ilgili bilgileri gösterir.



Bu sembol, ekipmanı kullanmadan önce kullanım kılavuzunun dikkatlice okunması gerektiği anlamına gelir. Kullanım kılavuzu ekipmanın emniyetli ve düzgün kullanımına dair önemli bilgiler içerir.



Bu sembol göz yaralanması riskini azaltmak için ekipmanı taşırken veya kullanırken daima yan korumaları olan güvenlik gözlükleri veya koruyucu gözlüklerin takılması gerektiğini gösterir.



Bu sembol parmakların, ellerin, kıyafetlerin ve diğer nesnelerin ezilmelere neden olacak şekilde dişlilerin veya diğer döner parçaların arasına kaptırılma riskine işaret eder.



Bu sembol elektrik çarpması riskini gösterir.



Bu sembol makinenin devrilerek çarpma veya ezilmeden kaynaklanan yaralanmalara yol açma tehlikesi olduğunu belirtir.



Bu sembol dolanma riskini azaltmak için bu makineyi çalıştırırken eldiven giyilmemesi gerektiği anlamına gelir.



Bu sembol dış açma kuvvetlerine karşı koyma, hakimiyeti iyileştirme ve çarpma, ezilme ve/veya başka yaralanma riskini azaltmak için destek cihazının kullanılması anlamına gelir.



Bu sembol, sembol ile işaretlenen ekipmanın 55 lbs. (25 kg) aştığını gösterir. Yaralanma riskini azaltmak için bu sembolü taşıyan ekipmanları kaldırırken veya taşırken dikkatli olun.

Genel Elektrikli Alet Güvenlik Uyarıları*

UYARI

Bu elektrikli aletle birlikte gelen tüm güvenlik uyarıları, talimatları, çizimleri ve teknik bilgileri okuyun. Aşağıda listelenen talimatların tümüne uyulmaması elektrik çarpması, yangın ve/veya ciddi yaralanmalara yol açabilir.

TÜM UYARI VE TALİMATLARI GELECEKTE BAŞVURMAK ÜZERE SAKLAYIN!

Uyarılardaki "elektrikli alet" terimi elektrik hattından (kablolu) ya da batarya ile (kablesiz) çalışan elektrikli makineleri kapsar.

Çalışma Alanı Güvenliği

- Çalışma alanının temiz ve iyi aydınlatılmış olmasını sağlayın. Dağınık veya karanlık alanlar kazalara yol açabilir.
- Elektrikli aletleri alev alabilen sıvıların, gazların ya da tozların olduğu patlayıcı atmosferlerde kullanmayın. Elektrikli aletler toz ya da gazları tutuşturabilecek kıvılcımlar üretebilirler.
- Elektrikli makineleri kullanırken çocuklar ve izleyenleri uzakta tutun. Dikkatinizi dağıtan şeyler kontrolü kaybetmenize sebep olabilir.

Elektrik Güvenliği

- Elektrikli aletlerin fişleri prizlere uygun olmalıdır. Fişi hiç bir şekilde değiştirmeyin. Topraklanmış elektrikli aletler ile adaptör fişi kullanmayın. Modifiye edilmemiş fişler ve eşleşen prizler elektrik çarpması riskini azaltır.
- Borular, radyatörler, ocaklar ve buz dolapları gibi topraklanmış yüzeylere temas etmekten kaçının. Vücudunuzun topraklanması durumunda elektrik çarpması riski artar.
- Elektrikli makineleri yağmura ya da ıslak koşullara maruz bırakmayın. Elektrikli alete giren su, elektrik çarpması ihtimalini artırır.
- Kabloyu başka amaçlarla kullanmayın. Kabloyu elektrikli aleti taşımak, çekmek ya da çıkarmak için asla kullanmayın. Kabloyu ısıdan, yağdan, keskin kenarlardan ve hareketli parçalardan uzak tutun. Hasar görmüş veya dolaşık kablolar elektrik çarpması riskini artırır.
- Elektrikli bir makineyi açık havada kullanmak için açık havaya uygun uzatma kabloları kullanın. Açık havada kullanıma uygun kabloların kullanılması elektrik çarpması ihtimalini azaltır.

* Bu kılavuzun genel elektrikli alet güvenlik uyarıları bölümünde kullanılan metin, kanunlar gereği geçerli UL/CSA/EN 62841-1 standardından harfi harfine alınmıştır. Bu bölümde, pek çok farklı tipte elektrikli alet için genel güvenlik uygulamaları bulunmaktadır. Tüm önlemler her alet için geçerli olmayabilir, bazı önlemler de bu alet için geçerli değildir.

- Elektrikli aletin nemli bir ortamda kullanılması kaçınılmaz ise bir Topraklama Hatası Devre Kesici (GFCI) korumalı güç kaynağı kullanın. GFCI kullanımı elektrik çarpması ihtimalini azaltır.
- Elektrikli aletin nemli bir ortamda kullanılması kaçınılmaz ise bir Kaçak Akım Cihazı (RCD) korumalı güç kaynağı kullanın. RCD kullanımı elektrik çarpması riskini azaltır.
- Aletin her zaman 30mA veya altı kaçak akıma sahip bir Kaçak Akım Cihazı üzerinden beslenmesi önerilir.

Kişisel Güvenlik

- Dikkatli olun, ne yaptığınıza dikkat edin ve elektrikli alet kullanırken sağduyunuzu kullanın. Yorgunken ya da uyuşturucu, alkol veya ilaçların etkisindeyken elektrikli aletler kullanmayın. Elektrikli makine kullanımı sırasında bir anlık dikkatsizlik ağır yaralanmalara yol açabilir.
- Kişisel koruyucu ekipmanlar kullanın. Daima göz koruması kullanın. Toz maskeleri, kaymaz güvenlik ayakkabıları, sert şapkalar ve kulak korumaları gibi koruyucu ekipmanların kullanımı yaralanmaların azalmasını sağlar.
- Aletin siz farkında olmadan çalışmaya başlamasını engelleyin. Güç kaynağına ve/veya pil takımına bağlamadan, aleti toplamadan veya taşımadan önce düğmenin OFF (kapalı) konumunda olduğundan emin olun. Elektrikli el aletlerini parmağınız düğmenin üzerindeyken taşımak veya düğme AÇIK konumdayken elektrikli el aletlerine enerji vermek kazalara davet çıkarır.
- Elektrikli makineyi AÇMADAN önce tüm ayar anahtarlarını veya anahtarları çıkartın. Elektrikli aletin dönen parçasına takılı olarak bırakılmış bir anahtar yaralanmalara yol açabilir.
- Aşırı zorlamadan kullanın. Her seferinde uygun düzeyde ve dengede kullanın. Bu, beklenmedik durumlarda elektrikli aleti daha iyi kontrol etmenizi sağlar.
- Uygun giyinin. Bol giysiler giymeyin ve takı takmayın. Saçınızı, giysilerinizi ve eldivenlerinizi hareket eden parçalardan uzak tutun. Bol giysiler, takılar ya da uzun saçlar hareket eden parçalar tarafından kapılabilir.
- Aletler toz aspiratörü ve toplama tertibatı ile birlikte kullanılacaklarsa tüm bunların bağlı ve uygun şekilde çalıştığından emin olun. Toz toplayıcıların kullanılması, tozlardan kaynaklı kazaları azaltabilir.
- Makinelerin sık kullanımı dolayısıyla edinilen aşınalığın laubali davranışa ve aletle ilgili güvenlik ilkelerinin ihmaline yol açmasına izin vermeyin. Dikkatsiz bir eylem bir saniyeden daha kısa sürede ciddi yaralanmaya neden olabilir.

Elektrikli Alet Kullanımı ve Bakımı

- Aşırı zorlamadan kullanın. Uygulamanız için doğru elektrikli alet kullanın. Doğru elektrikli işinizi uygun tasarlandığı oranda iyi ve güvenli şekilde yapar.
- Düğme ile açılıp (ON) kapatılmıyorsa (OFF) bu elektrikli aleti kullanmayın. Düğme ile kontrol edilemeyen elektrikli aletler tehlikelidir ve tamir edilmelidir.
- Herhangi bir ayarlama yapmadan, aksesuarları değiştirmeden veya elektrikli aletleri durdurmadan önce fişini güç kaynağından çekin ve/veya eğer çıkartılabiliyorsa pil paketini çıkartın. Bu tür güvenlik önlemleri elektrikli makinenin kazayla çalıştırılması ihtimalini azaltır.
- Kullanmadığınız elektrikli aletlerinizi çocukların uzanamayacağı yerlerde saklayın ve elektrikli aletleri kullanma deneyimi olmayan ya da bu talimatlardan habersiz kişilerin kullanmalarına izin vermeyin. Elektrikli aletler eğitimsiz kullanıcıların ellerinde tehlikelidir.
- Elektrikli aletleri ve aksesuarlarını muhafaza edin. Elektrikli aletin çalışmasını etkileyecek yanlış ayarlama ya da hareketli parçaların yanlış bağlanması, parçaların kırılması ve diğer durumlara karşı kontrol edin. Eğer hasarlıysa, elektrikli aleti kullanmadan önce tamir ettirin. Birçok kaza bakımsız elektrikli aletlerden kaynaklanır.
- Kesme makinelerini keskin ve temiz tutun. Uygun şekilde bakımı yapılmış keskin uçlu aletlerin takılıp kalma olasılığı düşüktür ve kontrolleri daha kolaydır.
- Elektrikli makineyi, aksesuarlarını, alet uçlarını vs. çalışma koşullarını ve yapılacak işi göz önünde bulundurarak bu talimatlara uygun olarak kullanın. Elektrikli aletin tasarlandığı uygulama dışında kullanılması tehlikeli durumlara sebep olabilir.
- Tutma saplarını ve kavrama yerlerini kuru, temiz ve yağ ile gres bulunmayacak şekilde muhafaza edin. Kaygan tutma sapları ve kavrama yerleri beklenmedik durumlarda aletin güvenli şekilde tutulması ve kontrol edilmesine izin vermez.

Batarya İle Çalışan Makinelerin Kullanımı ve Bakımı

- Yalnızca üretici tarafından belirlenmiş şarj aleti ile şarj edin. Bir batarya takımı türüne uygun olan şarj cihazının başka bir batarya takımı türünü şarj etmek için kullanılması yangına sebep olabilir.
- Elektrikli aletleri, sadece özel olarak belirlenmiş bataryalarla kullanın. Başka bataryaların kullanılması yaralanma ve yangına sebep olabilir.
- Bataryaları kullanmadığınızda ataç, bozuk para, anahtar, çivi, vida, küçük parçalar gibi bir kutuptan diğerine bağlantı yapabilecek metal cisimlerden uzak tutun.

Batarya kutuplarını birbirine değdirmek yanık ve yangınlara sebep olabilir.

- **Kötü kullanım koşullarında bataryadan sıvı çıkabilir;** bu sıvıya temas etmekten kaçınınız. Kazayla temas ederseniz su ile yıkayınız. Eğer sıvı gözünüze temas ederse, tıbbi yardım da alın. Bataryadan çıkan sıvı kaşıntı ve yanıklara sebep olabilir.
- **Hasar görmüş veya değıştirilmiş bir batarya takımını veya makineyi kullanmayınız.** Hasar görmüş veya değıştirilmiş piller yangına, patlamaya veya yaralanma tehlikesine yol açan beklenmedik bir tutum sergileyebilir.
- **Bir batarya takımını veya makineyi ateşe veya aşırı ısıcağa maruz bırakmayınız.** Ateşe veya 265°F (130°C) üstündeki sıcaklığa maruz kalma patlamaya neden olabilir.
- **Şarj etme talimatlarının tümüne uyun ve batarya takımı veya makineyi talimatlarda belirtilen sıcaklık aralığının dışındaki sıcaklıklarda şarj etmeyiniz.** Yanlış veya belirtilen aralıkların dışındaki sıcaklıklarda şarj etmek bataryaya zarar verebilir ve yangın riskini artırabilir.

Servis

- **Elektrikli aletinizin onarımını yetkili tamircilere sadece orijinal yedek parçaları kullanarak yaptırınız.** Bu, elektrikli aletin güvenliğinin devamlılığını sağlayacaktır.
- **Hasarlı batarya takımlarını asla onarmayınız.** Batarya takımlarının onarımı yalnızca üretici veya yetkili servis sağlayıcılar tarafından yapılmalıdır.

Özel Güvenlik Bilgileri

⚠ UYARI

Bu bölüm makineye özel önemli güvenlik bilgileri içerir. Elektrik çarpması veya diğer ciddi yaralanma risklerini azaltmak için RIDGID 760 Elektrikli El Paftasını kullanmadan önce bu önlemleri dikkatlice okuyunuz.

TÜM UYARI VE TALİMATLARI GELECEKTE BAŞVURMAK ÜZERE SAKLAYIN!

Operatörün kullanması için bu kılavuzu makinenin yanında bulundurun.

Elektrikli El Paftası Güvenliği

- **Alet ile birlikte gelen destek cihazını her daim kullanınız.** Çalışma sırasında kontrolün kaybolması kişisel yaralanmalara sebep olabilir.
- **Aletin kullanımı sırasında kollarınızı sıvayınız ve ceketinizin düğmesini ilikleyiniz. Aletin veya borunun üzerinden uzanmayınız.** Kıyafetler boruya veya alete takılıp dolanmaya neden olabilir.

- **Yalnızca bir kişi çalışma sürecini ve alet işletimini kontrol etmelidir.** Sürece dahil olan diğer insanlar, istemeyen işlemlere ve kişisel yaralanmalara sebep olabilir.
 - **Yerleri kuru tutun ve yağ gibi kayganlaştırıcı maddelerden arındırınız.** Kaygan zeminler kazalara yol açabilir.
 - **Aleti kullanırken eldiven takmayınız. Aletin veya borunun üzerinden uzanmayınız.** Eldivenler boruya veya alete takılıp dolanmaya neden olabilir.
 - **Dış açarken veya pafta kafasını borudan dışarı çekerken kullanılan destek cihazından bağımsız olarak dış açma kuvvetlerine karşı direnç göstermek için elektrikli el paftasını daima sağlam bir şekilde tutunuz.** Bu, çarpma, ezilme ve başka yaralanma riskini azaltacaktır.
 - **Bu makinenin doğru kullanımına ilişkin talimatlara uyun. Delik açmak veya vinç çevirmek gibi farklı amaçlar için kullanmayınız.** Başka uygulamalar için kullanılması veya üzerinde değışiklikler yapılması ciddi yaralanma riskini artırabilir.
 - **ON/OFF (açma/kapama) anahtarı bozursa bu elektrikli aleti kullanmayınız.** Bu anahtar, anahtarı bırakarak motoru kapatmanıza olanak tanıyan bir emniyet cihazıdır.
 - **Kör veya hasarlı paftaları kullanmayınız.** Keskin kesme aletleri daha az tork gerektirir ve elektrikli el paftasını kontrol etmek daha kolaydır.
 - **Sapları kuru ve temiz; yağ ve gresten arındırınız.** Bu, aleti daha iyi kontrol etmenizi sağlar.
 - **RIDGID 760 EXP Elektrikli El Paftası ile sadece RIDGID pafta kafalarını kullanınız.** Diğer pafta kafaları elektrikli el paftasına doğru şekilde oturmayabilir ve ekipman hasarı veya yaralanma riskini artırabilir.
 - **Bir RIDGID® Elektrikli El Paftası kullanmadan önce, aşağıdakileri okuyup anlayınız:**
 - Bu kullanım kılavuzu
 - Batarya/şarj cihazı kılavuzu
 - Bu makineyle birlikte kullanılan tüm diğer donanımlar veya malzemelere ait talimatlar.
- Talimatların ve uyarıların tümüne uyulmaması maddi hasara ve/veya ciddi yaralanmalara yol açabilir.

RIDGID İrtibat Bilgileri

Bu RIDGID® ürünü ile ilgili sorularınız için:

- Bulduğunuz bölgedeki RIDGID bayisi ile irtibata geçiniz.
- Yerel RIDGID irtibat noktasının iletişim bilgilerine erişmek için RIDGID.com adresini ziyaret ediniz.
- Ridge Tool Teknik Servis Departmanı ile ProToolsTech-Service@Emerson.com adresi veya ABD ve Kanada'da iseniz 844-789-8665 telefon numarasını üzerinden irtibata geçiniz.

Açıklama

RIDGID® Model 760 FXP Elektrikli El Paftası boru ve kanallara dış açmak için güç sağlayan ve batarya ile çalışan bir alettir. Forward (ileri) ve Reverse (geri) dönüş bir Forward/Reverse (ileri/geri) Sürgülü Anahtar ile, ON/OFF (açma/kapama) ise anlık kontak anahtarı ile kumanda edilir.

Elektrikli el paftası, 1/8" – 2" boru için RIDGID 11-R (Model 760 FXP 11-R) ve 12-R (Model 760 FXP 12-R) pafta kafalarını (alet yapılandırmasına bağlı olarak) kullanır. Model 760 FXP 11-R versiyonunda 1/8" – 1¼" boyutları için bir adaptör gereklidir. Bu adaptör ve 11-R için 1½" – 2" boyutlarının yanı sıra Model 760 FXP 12-R'deki tüm 12-R pafta kafaları Hızlı Etkili Tespit Mekanizması kullanılarak Elektrikli El Paftasında tutulur. OO-R gibi diğer pafta kafaları adaptörlerle birlikte kullanılabilir. **40 dev/dak'yı aşan dış açma hızından dolayı 760 FXP Elektrikli El Paftası ile RIDGID Yüksek Hızlı paftalar ve Nu-Clear™, Endura-Clear™ veya Extreme Performance™ Kesme Yağının kullanılması önerilir.**

Alet Durum Işıkları, kablosuz bağlantı durumu, uygun dış açma oluşturma işleminin sonuna yaklaşılması, batarya durumu ve alet hata durumu ile ilgili bilgileri gösterir. Çalışma noktasını aydınlatmak için ON/OFF (açma/kapama) anahtarına basıldığında pafta kafası alanını çevreleyen çalışma ışıkları yanar.

Elektrikli el paftasında akıllı telefonlara ve tabletlere bağlantı için kablosuz teknolojisi vardır. Ayrıntılar için bkz. "RIDGID Link Uygulaması bağlantısı (Kablosuz iletişim)" bölümü.

760 FXP 12-R elektrikli el paftası ayrıca RIDGID 258/258XL Boru Makasları ve diğer uygulamalara güç vermek için de kullanılabilir, (Bkz. "Diğer Kullanımlar").

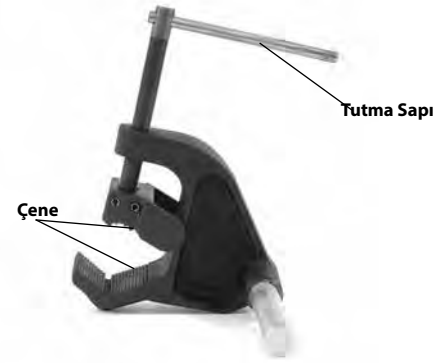

Şekil 2 – 692 Destek Kolu

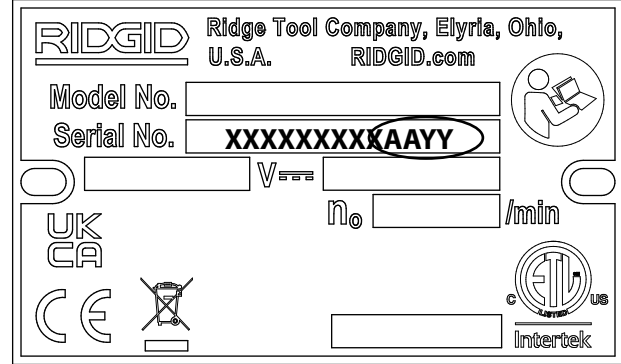

760 FXP Elektrikli El Paftası seri numarası batarya rayında bulunur. Seri numarasının son 4 hanesi üretim ayını ve yılını gösterir (AAYY).

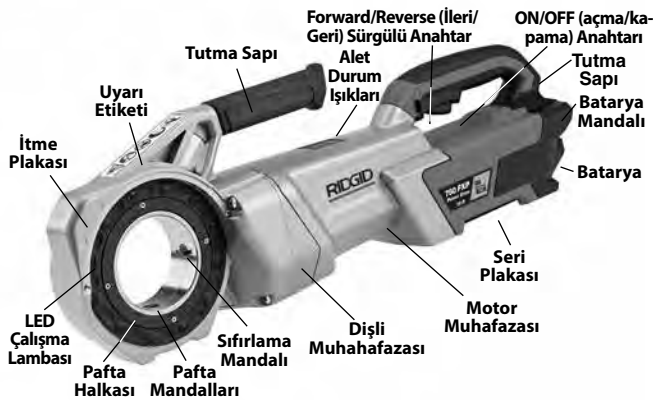

Şekil 3 – Makine Seri Numarası



Şekil 1 – 760 FXP Elektrikli El Paftası

| | Simge | Yanıp Sönen Işık | Sabit Işık | Açıklama |
|---|---|---|------------|--|
| | | | | |
|  |  | Mavi | | RIDGID Link uygulamasına bağlanılabilir. |
| | | | Mavi (30s) | RIDGID Link uygulamasına bağlantı kuruldu. |
| |  | Yeşil | | 1/2" - 2" NPT için dişin sonuna yaklaşıyor. Kullanıcı, dişin sonuna yaklaşıldıkça pafta kafası alanına daha fazla dikkat etmelidir. LED çalışma lambasının parlaklığı değişir. |
| | | Sarı | | Batarya şarj seviyesi düşük ve bataryanın yeniden şarj edilmesi gerekmeden önce yalnızca sınırlı sayıda diş kaldı (kalan şarj seviyesiyle yalnızca yaklaşık 3 2" diş veya 4-5 1" diş açılabilir). |
| | | Sarı Kırmızı | | Batarya zayıf ve alet çalışmaz. Bataryayı şarj edin/tamamen şarj edilmiş bataryayı takın. |
| | | | Sarı | Bakım gerekli. <i>Daha fazla bilgi için RIDGID Link uygulamasına başvurun.</i> |
| | | Kırmızı | | Kullanılabilir sınırları (ör. akım, sıcaklık veya kararlılık) aşan bir olay nedeniyle aletin çalışması durdu. Doğru ayarı onaylayın ve kullanımı yeniden başlatın. <i>Daha fazla bilgi için RIDGID Link uygulamasına başvurun.</i> |
| | | | Kırmızı | Alet arızalandı ve çalışmıyor. Bataryayı çıkarın ve aletin durmasını sağlayın, ardından bataryayı yeniden takın. Işık hala yanıyorse alete onarım yaptırın. <i>Daha fazla bilgi için RIDGID Link uygulamasına başvurun.</i> |
| Mor | | Aygıt yazılımı güncellemesi yürütülüyor, güncelleme sırasında makine kullanılamaz. <i>Daha fazla bilgi için RIDGID Link uygulamasına başvurun.</i> | | |
| Mor Kırmızı | | Aygıt yazılımı güncellemesi kesintiye uğradı ve tamamlanmadı, alet kullanılamaz. Uygulamada bulunan talimatlarına göre güncellemeye devam edin ve tamamlayın. | | |

Şekil 4 – Alet Durum Işıkları

Teknik Özellikler

Boru Diş Açma

Kapasitesi..... 1/8" ila 2" Boru (3 ila 50 mm)
Cıvata 1/4" ila 1" (6 ila 25 mm) 00-RB Pafta Kafası ile

Model **760 FXP-11-R** **760 FXP 12-R**

Pafta Kafası 11-R Pafta Kafası 12-R Pafta Kafası
Tutma Tespit Mekanizması Tespit Mekanizması
(1 1/2 – 2 inç)

Halka Yay
(1/8 – 1 1/4 inç)
Pafta Türü..... Yüksek Hızlı Paftalar Önerilir[#]

Yağ Türü..... RIDGID Nu-Clear™, Endura-Clear™ ve Extreme Performance™ Kesme Yağı Önerilir[#]

Adaptör 1/8" - 1 1/4" Pafta Gerekli Değil
Kafalarıyla kullanılır

Sol Yönlü

Dişler Doğru Pafta Kafası Kullanılmasıyla Evet
Destek Kolu No. 692

Güç Beslemesi..... RIDGID RB-FXPXX Batarya Takımı
(Bkz. *İsteğe Bağlı Ekipman Bölümü*)

Motor Türü Fırçasız DC Motor

Vat..... 1080 W

Voltaj 54V DC nominal

Amper 20 A

Çalışma Hızı
(Dev/dak) 42 Dev/dak, Yüksüz

Kumandalar Forward/Reverse (ileri/geri) Sürgülü
Anahtar ve ON/OFF (açma/kapama) Anlık
Kontakt Anahtarı

Dişli Kafası..... Kalıp Döküm Alüminyum, Ömür Boyu
Yağlanmış

Çalışma
Sıcaklığı..... -4°F ila 140°F (-20°C ila 60°C)

Depolama

Sıcaklığı.....-4°F ila 140°F (-20°C ila 60°C)
Kablosuz Bağlantı
Aralık 33 ft. (10 m) Maks.
Boyutlar 27.8" x 5.2" x 9.1"
(706 mm x 132 mm x 231 mm)
Ağırlık(batarya/ek hariç) 24,0 lb (10,9 kg)

Ses Basıncı

(L_{PA})* 82,6 dB(A), K=3

Ses Gücü

(L_{WA})* 91,1 dB(A), K=3

Titreşim* <2,5m/s², K=1,5

Alaşımli paftaların veya yanlış yağ türlerinin (RIDGID Dark™ dahil) kullanılması, pafta ömrünün azalmasına, diş kalitesinin veya aletin performansının düşmesine neden olabilir.

* Ses ve Titreşim ölçümleri Standart EN 62481-1 uyarınca standartlaştırılmış bir test ile yapılır.
- Titreşim seviyeleri, diğer araçlarla kıyaslama ve maruz kalmanın ön değerlendirilmesi için kullanılabilir.
- Ses ve titreşim emisyonları bulunduğunuz yere ve bu aletlerin özel kullanımına bağlı olarak değişebilir.
- Ses ve titreşim için günlük maruz kalma seviyeleri her uygulama için değerlendirilmeli ve gerektiğinde uygun güvenlik önlemleri alınmalıdır. Maruz kalma seviyelerinin değerlendirilmesinde, bir alet kapalı olduğu ve kullanılmadığı zamanlar da dikkate alınmalıdır. Bu, toplam çalışma süresince maruz kalma düzeyini önemli ölçüde azaltabilir.

Standart Ekipman

Özel makine katalog numaralarıyla sunulan ekipmanla ilgili ayrıntılar için RIDGID kataloğuna bakın.

BİLDİRİM Uygun malzeme ve tesisat, birleştirme ve kalıp yöntemlerinin seçimi sistem tasarımcısı ve/veya tesisatçının sorumluluğundadır. Uygun olmayan malzeme veya yöntemlerin kullanılması sistemin arızalanmasına neden olabilir.

Paslanmaz çelik ve diğer paslanmaya karşı dirençli malzemeler montaj, birleştirme ve kalıplama sırasında kirlenmeye maruz kalabilir. Bu kirlenme, paslanmaya ve makinenin ömrünün kısalmasına yol açabilir. Malzemelerin ve kimyasal ve sıcaklık dahil belirli servis koşullarına özgü yöntemlerin dikkatli bir şekilde değerlendirme işlemi herhangi bir montaj işine başlamadan önce tamamlanmalıdır.

Kullanım-Öncesi Kontrol

UYARI



Elektrik çarpması, üzerine düşme sonucu oluşan yaralanmaları ve diğer vakalar nedeniyle ciddi yaralanma riskini azaltmak ve 760 FXP Elektrikli EL Paftasının hasar görmesini önlemek için her kullanım öncesinde elektrikli el paftanızı kontrol edin ve her türlü sorunu giderin.

1. ON/OFF (açma/kapama) anahtarına basılmadığından emin olun ve bataryayı aletten çıkarın.
2. Saplar ile kumandalar dahil elektrikli el paftası ve destek cihazından her türlü yağ, gres veya kiri temizleyin. Bu, incelemeyi kolaylaştırır ve makinenin veya kontrolün elinizden kaymasını önlemeye yardımcı olur.
3. Elektrikli el paftasını ve destek kolunu aşağıdaki durumlar açısından inceleyin:
 - Doğru montaj, bakım ve eksiksizlik kontrolü yapın.
 - Hasarlı, hizası bozulmuş veya yapışmış parçalar.
 - Anahtarların doğru çalışması (Şekil 1).
 - Destek kolu kavrama dişlerinin temiz ve iyi durumda olması. Dişler, bir tel fırçayla temizlenebilir.
 - Uyarı etiketinin mevcut olması ve okunabilirliği (Şekil 1).
 - Güvenli ve normal çalışmayı etkileyebilecek başka her türlü durum.

Herhangi bir sorun bulunursa sorunlar çözülmeye kadar elektrikli el paftasını veya destek cihazını kullanmayın.

4. Paftaların kesme kenarlarını aşınma, deformasyon, soyulma ve başka sorunlar açısından inceleyin. Kör veya hasarlı kesme aletleri, gerekli kuvvet miktarını artırır, düşük kalite dişler üretir ve yaralanma riskini artırır.
5. Diğer donanımın talimatlara uygun kullanıldıklarından, böylelikle düzgün çalıştıklarından emin olun.
6. **Hazırlama ve Çalıştırma** talimatlarını takip ederek elektrikli el paftasını doğru çalışma açısından kontrol edin.
 - Forward/Reverse (ileri/geri) Sürgülü Anahtarı Forward (ileri) konumuna getirin. ON/OFF (açma/kapama) anahtarına basın ve bırakın. Elektrikli el paftasının doğru yönde (bkz. Şekil 5A) döndüğünü ve anahtar bırakıldığında durduğunu onaylayın.
 - Tersine işlem için işlemi tekrarlayın (bkz. Şekil 5B). Elektrikli el paftası doğru yönde dönmüyorsa veya ON/OFF (açma/kapama) anahtarı aletin çalışmasını kontrol etmiyorsa, alet tamir edilene kadar kullanmayın. Forward/Reverse (ileri/geri) Sürgülü Anahtarın konumunu yalnızca ON/OFF (açma/kapama) anahtarına basılmadığında değiştirin. Forward/Reverse (ileri/geri) Sürgülü Anahtar ile yönü tersine çevirmeden önce elektrikli el paftasının tamamen durmasını bekleyin. Bu, elektrikli el paftası hasar riskini azaltmaya yardımcı olacaktır.
 - ON/OFF (açma/kapama) anahtarını basılı tutun. Hareketli parçaları yanlış hizalama veya yanlış bağlama, tuhaf sesler veya diğer olağan dışı durumlara karşı kontrol edin. ON/OFF (açma/kapama) düğmesini bırakın. Olağan dışı durumlar bulunursa, makineyi tamir edilene kadar kullanmayın.

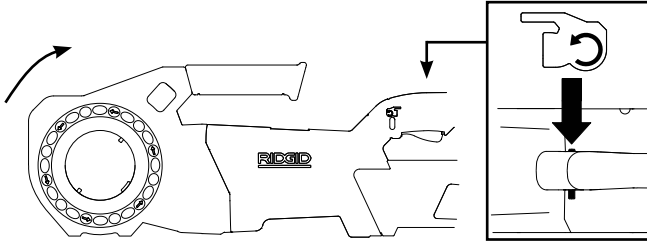

Şekil 5A – FORWARD (ileri) (Saat Yönünde) Anahtar Konumu

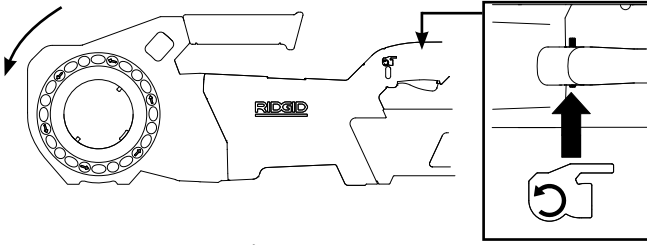

Şekil 5B – REVERSE (GERİ) (Saat Yönünün Tersine) Anahtar Konumu

7. ON/OFF (açma/kapama) anahtarını bırakın ve elleriniz kuru olarak bataryayı aletten çıkarın.

Hazırlama ve Çalıştırma

⚠ UYARI



Elektrik çarpması, dolanma, çarpma, ezilme ve başka sebepler kaynaklı yaralanma riskini azaltmak ve başka elektrikli el paftası hasarlarını önlemeye yardımcı olması için elektrikli el paftasını bu prosedürlere göre hazırlayıp çalıştırın.

Bu talimatlar uyarınca uygun bir destek cihazı kullanın. Destek cihazları kontrolü iyileştirir ve çarpma, ezilme ve/veya başka yaralanmaların meydana gelme riskini azaltır.

Verilen destek kolu dışında bir destek cihazı kullanırken destek cihazı dışı muhafazasına karşı etki etmesi gerekir. Motor gövdesine veya tutma sapına temas eden destek cihazları bu parçalara zarar verebilir veya yaralanmaların meydana gelme riskini artırabilir.

Diş açarken veya pafta kafasını borudan dışarı çekerken kullanılan destek cihazından bağımsız olarak kullanım kuvvetlerine karşı direnç göstermek için elektrikli el paftasını daima sağlam bir şekilde tutun. Bu, çarpma, ezilme ve başka yaralanma riskini azaltacaktır.

Eldiven veya bol kıyafet giymeyin. Kol düğmelerinizi ve ceketinizi ilikleyin. Bol giysiler dönen parçalara dolanabilir ve ezilmeye ve çarpmalara neden olabilir.

Boruyu uygun şekilde destekleyin. Bu, düşen boru, devrilme ve ağır yaralanma riskini azaltacaktır.

Doğru çalışmayan ON/OFF (açma/kapama) anahtarı ve Forward/Reverse (ileri/geri) Sürgülü Anahtarı olmayan elektrikli el paftasını kullanmayın.

Çalışma sürecini ve ON/OFF açma/kapama anahtarını sadece bir kişi kontrol etmelidir. Birden fazla kişi ile kullanmayın. Dolaşma durumunda, ON/OFF (açma/kapama) anahtarının kontrolü operatörde olmalıdır.

- Çalışma alanını aşağıdakiler açısından kontrol edin:
 - Yeterli ışıklandırma.
 - Yanıcı sıvılar, alev alabilir buhar veya tozlar. Alanda böyle bir kaynak olması durumunda tanımlayıp düzeltene kadar çalışma yapmayın. Elektrikli el paftaları patlamaya dayanıklı değildir ve kıvılcımlara neden olabilir.
 - Tüm ekipman ve operatör için temiz, düz, sabit ve kuru bir yer olmalıdır.
 - İyi havalandırma. Küçük ve kapalı alanlarda uzun süre kullanmayın.
- Diş açılacak boruyu ve ilgili bağlantıları inceleyin ve seçilen elektrikli el paftasının, iş için doğru alet olduğunu teyit edin. *Teknik Özelliklere bakın.* Düz hammadeden başka herhangi bir şeye diş açmayın.

Başka uygulamalar için ekipman Ridge Alet kataloğunda, çevrimiçi olarak RIDGID.com adresinde veya ABD ve Kanada'da 844-789-8665 numaralı telefondan Ridge Aletleri Teknik Servisini arayarak bulunabilir.

- Kullanılacak ekipmanın doğru şekilde incelendiğinden emin olun.
- Boruyu gereken şekilde hazırlayın. Borunun kare şekilde kesildiğinden ve çapaklarının temizlendiğinden emin olun. Borunun açılı bir şekilde kesilmesi diş açarken paftalara hasar verebilir ve pafta kafasının kenetlenmesinde zorluk çıkarabilir.

Pafta Kafalarının Takılması

- 12-R Pafta Kafalarının (760 FXP 12-R), 11-R (1½" - 2") Pafta Kafalarının veya Adaptörün (760 FXP 11-R) Takılması:
 - ON/OFF (açma/kapama) anahtarının basılı olmadığı ve bataryanın alete takılı olmadığından emin olun.
 - Tespit mekanizmasını açmak için Pafta Halkasını ok yönünde saat yönünün tersine çevirin. Pafta halkasını çıkarın ve paftanın açık konumda kaldığını onaylayın (bkz. Şekil 6).
 - Tespit mekanizmasını otomatik olarak kilitlemek için pafta kafasını veya adaptör diş ucunu elektrikli el paftasına tamamen yerleştirin. Pafta mandalları dışı güvenli bir şekilde kavrayana kadar pafta kafasını döndürün. 12-R pafta kafasını elektrikli el paftasının her iki tarafından takabilirsiniz.
 - Pafta kafasının/adaptörün sabitlendiğini onaylayın.
 - Pafta kafasını çıkarmak için Pafta Halkasını ok yönünde saat yönünün tersine çevirin ve açık konumda tutun.



Şekil 6A – Tespit Mekanizması (760 FXP 12-R)

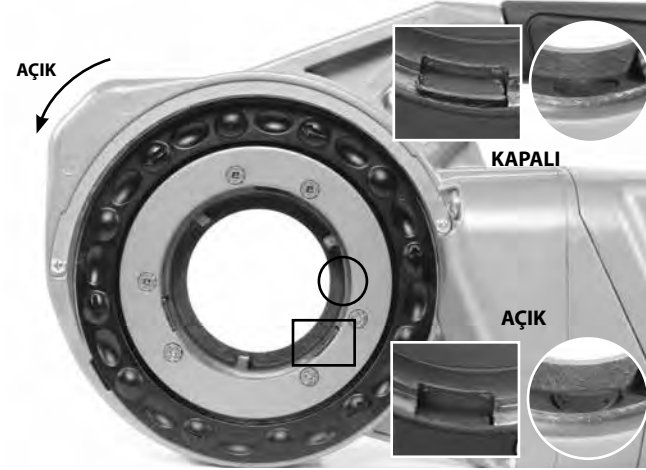

Şekil 6B – Tespit Mekanizması (760 FXP 11-R)



Şekil 7 – Adaptörün Takılması

6. 11-R Pafta Kafaları, 1¼" ve daha küçük (yalnızca 760 FXP 11-R) Pafta Kafalarının takılması:

- ON/OFF (açma/kapama) anahtarının basılı olmadığı ve bataryanın alete takılı olmadığından emin olun.
- Gerekirse adaptörü takın, bkz. 5. adım.
- Pafta kafasının sekizgen ucunu susta bilezik ile sabitlenene kadar elektrikli el paftasına kare şeklinde sokun. Pafta kafaları sadece aletin adaptör tarafından takılabilir.
- Çıkarmak için pafta kafasını elektrikli el paftasından dışarı çekin. Gerekirse pafta kafasını dışarı çıkarmak için yumuşak uçlu bir çekiç veya bir ahşap blok kullanın. Pafta kafasına vurmayın, alete hasar verebilir.

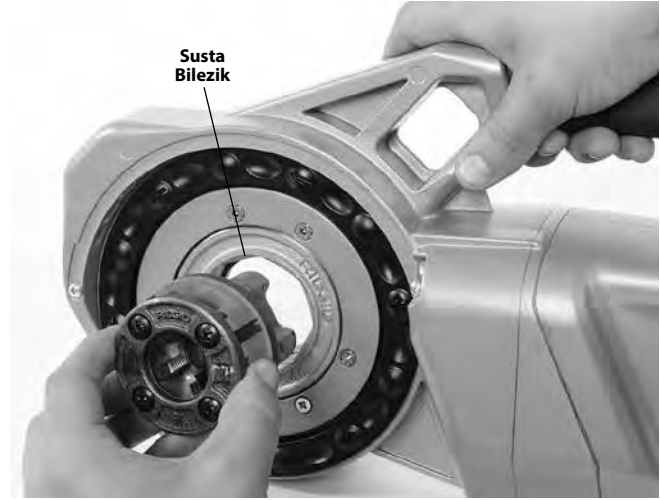

Şekil 8 – 1¼" veya Daha Küçük 11-R Pafta Kafalarının (yalnızca 760 FXP 11-R) takılması

- Elektrikli el paftası Forward/Reverse (ileri/geri) Sürgülü Anahtarını istenen sağ veya sol yönlü diş için konumlandırın. Bkz. Şekil 9.
 - Sürgülü Anahtarı Forward (ileri) dönüş konumuna getirin. Bu işlem, pafta aletin sol (ön) tarafından yerleştirildiğinde sağ yönlü dişler üretecektir.
 - Sürgülü Anahtarı Reverse (Geri) konuma getirin. Bu işlem pafta aletin sağ (arka) tarafından yerleştirildiğinde (yalnızca 760 FXP 12-R için) sağ yönlü dişler üretecektir.
- Sol yönlü dişler için Forward/Reverse (ileri/geri) Sürgülü Anahtar konumlarını tersine çevirin.

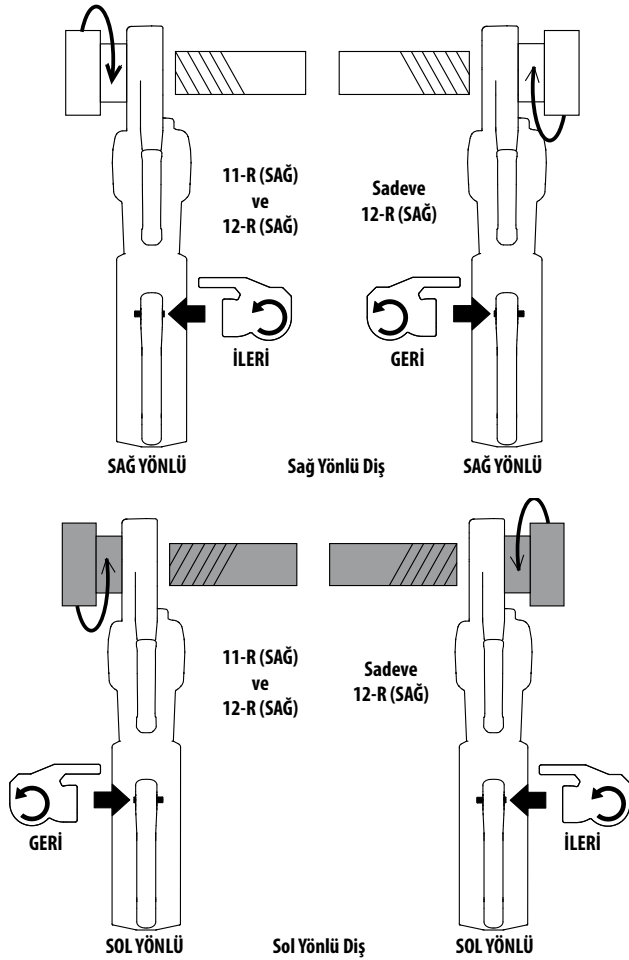

Şekil 9 – Forward/Reverse (ileri/geri) Sürgülü Anahtar/Pafta Kafası Yönü

8. Kullanım sırasında devrilmeyi önlemek için diş açılacak borunun dengeli ve sabitlenmiş olduğundan emin olun. Boru uzunluğunu desteklemeye uygun boru stantları kullanın.
9. 418 Yağlayıcı kullanıyorsanız, RIDGID Kesme Yağı seviyesini kontrol edin. Parçacık tablasını çıkarın ve filtre süzgecinin temiz olduğunu ve tamamen yağa battığını teyit edin. Gerekirse yağı değiştirin veya yağ ilave edin. 418 Yağlayıcı kepçesini diş açılacak boru ucunun altına yerleştirin.

Aerosol Yağı kullanıyorsanız, kutulardaki diş açma yağı miktarını kontrol edin. Diş açma işlemi için yeterli miktarda yağ olduğundan emin olun.

Diş Açma Kuvvetlerine Direnç Gösterilmesi

Verilen destek kolu kullanıldığında:

- a. Alan veya diğer kısıtlamalar nedeniyle kullanılmadığı haller dışında her zaman aletle birlikte verilen destek

kolunu kullanın. Destek alanı boruya kelepçelenir ve diş açma kuvvetlerine karşı koymaya yardımcı olur.

- b. Destek kolunu borunun üzerine, destek kolunun ucu borunun ucuyla aynı hizada olacak ve destek kolunun üst kısmı yatay olacak şekilde konumlandırın (Şekil 10). Bu destek kolunu diş açma için düzgün şekilde yerleştirir ve diş kesme yağının Elektrikli El Paftası Muhafazasına girmesini önler (Şekil 11).
- c. Destek kolu çenelerinin boruyla düz bir şekilde hizalandığından emin olun ve destek kolunu sapını sağlam bir şekilde sıkın.

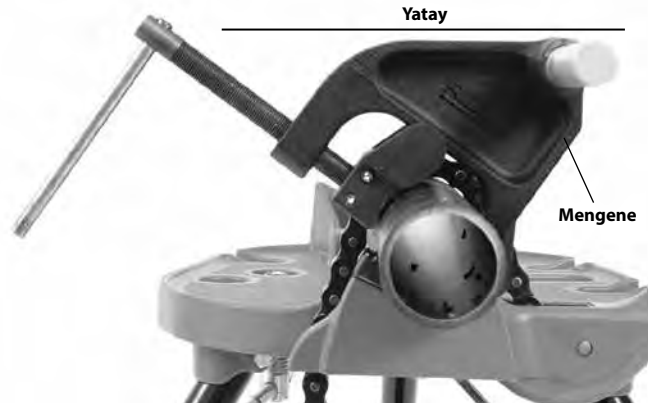

Şekil 10A – Destek Kolununun Konumlandırılması

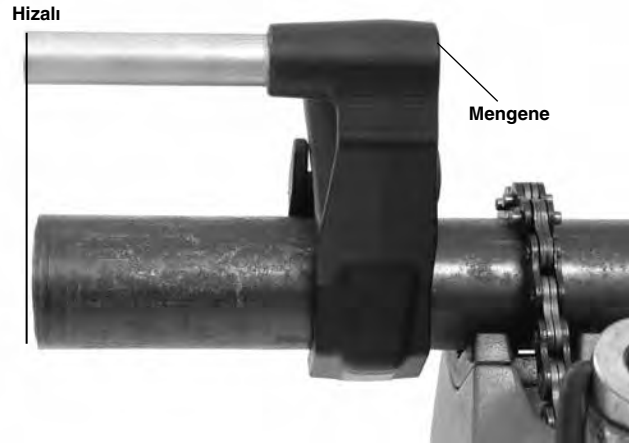

Şekil 10B – Destek Kolununun Konumlandırılması



Şekil 11 – 760 FXP Elektrikli El Paftasının Doğru Yönü

Destek kolu kullanılmadığında:

Boruyu yerinde diş açarken veya benzer bir uygulamada, alan kısıtlamaları nedeniyle destek kolu kullanılamayabilir.

- Mümkünse boruyu ve dişi bir mengenede çıkarın. Bu yapılamıyorsa örneğin elektrikli el paftası muhafazasını veya alüminyum gövdeyi bitişik bir yapısal elemana (örnekler içerisinde duvarlar, kirişler veya kalaslar yer alır) karşı yerleştirmek gibi diş açma kuvvetlerine direnç göstermeye yardımcı olması için başka destek cihazları kullanılmalıdır. Bu da borunun ve çevresindekilerin aletin ağırlığı ile diş açma kuvvetlerine dayanabilmesini gerektirir. Geçici veya kalıcı boru destekleri veya yapısal elemanların eklenmesi gerekebilir.
- Sağdan açılan dişlerde pafta kafası saat yönünde döner (Pafta Kafasının ön tarafına bakarken). Diş açma torkunun oluşturduğu kuvvetler karşı veya saatin tersi yönde olacaktır. Dönüş ve kuvvet, soldan açılan dişlerde ters olacaktır. Destek cihazının, diş açma kuvvetini uygun emecek şekilde hazırlandığından emin olun.
- Elektrikli el paftasının hasar görmesine neden olabileceğinden, elektrikli el paftası tutma sapını, plastik gövdeyi veya aküyü diş açma kuvvetlerine tepki veren bitişik yapısal elemanlara karşı yerleştirmeyin.
- Elektrikli El Paftasını yapı elemanı ile birlikte tutun ve el paftası ile yapı elemanı arasına parmağınızı veya elinizi sokmayın. Pafta kafasını gevşetirken başlık dişlerini kırmamak için el paftasını daima sağlam bir şekilde tutun. Bu adımlar, çarpma, ezilme ve başka yaralanma riskini azaltacaktır. Elektrikli el paftasını durdurmak için ON/OFF (açma/kapama) anahtarına basılması herhangi bir anda bırakılabilir.

Diş açarken veya pafta kafasını borudan dışarı çekerken kullanılan destek cihazından bağımsız olarak kuvvete karşı direnç göstermek için elektrikli el paftasını daima sağlam bir şekilde tutun. Bu, çarpma, ezilme ve başka yaralanma riskini azaltacaktır. Elektrikli el paftasını durdurmak için ON/OFF (açma/kapama) anahtarına basılması herhangi bir anda bırakılabilir.

Bataryanın Takılması/Çıkarılması

10. Elleriniz kuru olarak, tam olarak şarj edilmiş bir bataryayı elektrikli el paftası takın. Bunun ardından Alet Durum Işıkları yanar. Bkz. Şekil 4.

Alette bataryayı güvenli tutacak mandal bulunur. Batarya takıldığında mandaldan bir sesi gelir. Bataryayı hafifçe dışarı çekerek onaylayın ve aletten ayrıldığından emin olun.

Bataryayı çıkarmak için mandala basın ve bataryayı aletten dışarı doğru kaydırın.



Şekil 12 – Batarya Mandalı

Diş Açma

- Pafta kafasını borunun üzerine yerleştirin ve elektrikli el paftasını *Diş Açma Kuvvetlerine Direnç Gösterme* Bölümünde yönlendirildiği şekilde destekleyin.
- Eş zamanlı olarak ON/OFF (açma/kapama) anahtarını çalıştırın ve diş açmayı başlatmak üzere boştaki elinizin avuç içi ile Pafta Kafası kapak plakasına karşı itin (bkz. Şekil 13). ON/OFF (açma/kapama) anahtarına basıldığında LED Çalışma Lambası yanacaktır. 11-R Adaptörü kullanımı gerektiren uygulamalar için (1/8" ila 1/4" Pafta Kafaları için), sadece pafta kafası kapak plakasını itin.



Şekil 13A – Pafta Kafası Kapak Plakasını Kullanarak Diş Açmanın Başlatılması



Şekil 13B – İtme Plakası Kullanarak Diş Açmanın Başlatılması

İtme plakası kullanırken eldiven ve takı takmayın veya bir bez kullanmayın - bu, dolanma ve yaralanma riskini artırır. Pafta boruya kenetlendiğinde paftalar kendilerini boru ucunun üzerine çekerken dişler kesilecektir.

Sap kuvvetlerine direnç göstermek için elektrikli el paftası sapını daima sağlam bir şekilde tutun. Destek cihazları kayarak elektrikli el paftasının hareket etmesine neden olabilir. Elektrikli el paftasını durdurmak için ON/OFF (açma/kapama) anahtarına basılması herhangi bir anda bırakılabilir.

13. İtme plakası veya pafta kafası kapak plakasını itmeyi bırakın ve diş açılan alana bol miktarda RIDGID Kesme Yağı uygulayın. Bu, diş açma torkunu düşürecek, diş kalitesini iyileştirecek ve pafta ömrünü uzatacaktır (bkz. Şekil 14).

Alet önceden belirlenmiş açığı aşarak hızlı bir şekilde dönerse elektrikli el paftası duracaktır. Alet bu nedenle durursa aleti borudan çıkarın, elektrikli el paftasını *Diş Açma Kuvvetlerine Direnç Gösterilmesi* bölümüne uygun şekilde destekleyin ve çalışmaya devam edin.



Şekil 14 – Boruya Diş Açılması

14. Pafta kafası çoğu boru boyutu/tipi için tipik bir dişin sonuna yaklaştığında elektrikli el paftası kullanıcıyı uyarır. Kullanıcının boyuta bağlı olarak yaklaşık 8-9 tur diş açmış olduğunu belirtmek ve dişin tamamlanması yaklaşırken kullanıcının pafta kafası alanına daha fazla dikkat etmesi gerektiği sinyalini vermek için Alet Durum Işıklarının alt LED ışıkları yeşil renkte yanıp söner ve LED çalışma lambasının yoğunluğu değişir; bu, dişin tamamlandığını göstermez. Bu özellik yalnızca 1/2" - 2" NPT dişlerinde kullanılabilir; daha küçük dişlerde LED yanmaz. Bkz. Şekil 4.

Elektrikli el paftası, diş açma işlemi esnasında pafta kafası alanının görünürlüğü artırılmak için LED Çalışma Lambaları ile donatılmıştır. ON/OFF (açma/kapama) anahtarına borunun ucu paftaların kenarıyla aynı hizaya gelene kadar basın ve sonra anahtarı bırakın. Elektrikli el paftasının tamamen durmasını bekleyin.



Şekil 15 – Paftanın Kenarıyla Hizalı Boru

15. Pafta Kafasını dişli borudan çıkarmak üzere Forward/Reverse (ileri/geri) Sürgülü Anahtarı ters çevirin ve ON/OFF (açma/kapama) anahtarını çalıştırın. Pafta Kafasını geri çekerken gelişen tutma kuvvetlerine direnç göstermek için elektrikli el paftası sapını daima sağlam bir şekilde tutun.

BİLDİRİM Forward/Reverse (ileri/geri) Sürgülü Anahtarın konumunu yalnızca ON/OFF (açma/kapama) anahtarına basmadığınızda değiştirin. Sürgülü Anahtar ile yönü tersine çevirmeden önce elektrikli el paftasının tamamen durmasını bekleyin. Bu, elektrikli el paftası hasar riskini azaltmaya yardımcı olacaktır.

16. ON/OFF (açma/kapama) anahtarına basmayın ve elektrikli el paftası ile Pafta Kafasını borudan çıkarın.
17. Elleriniz kuru olarak bataryayı elektrikli el paftasından çıkarın.
18. Keskin tozlar veya kenarlarla kendinizi kesmemeye dikkat ederek dişlerden ve pafta kafasından yağ ve tozları silin. Çalışma alanına dökülen yağları temizleyin.

Dişlerin İncelenmesi

1. Dişten yağ, parçacık veya tozları temizleyin.
2. Dişi gözle inceleyin. Dişler iyi bir şekilde pürüzsüz ve eksiksiz olmalıdır. Diş yırtılması, ince dişler veya borunun ovalleşmesi gibi sorunlar gözlemlenirse işlem bittiğinde diş sızdırmazlık sağlamayabilir. Bu tür sorunlarda arıza teşhisinde yardım için *Sorun Giderme* tablosuna bakın.
3. Dişin boyutunu inceleyin. Diş boyutunu kontrol etmede tercih edilen yöntem, bir halka master kullanmaktır. Çok çeşitli halka master stilleri vardır ve kullanımları *Şekil 16* üzerinde gösterilenden farklı olabilir.
 - Halka masterı elle sıkarak diş üzerine vidalayın.
 - Boru ucunun halka mastarda ne kadar ilerlediğine bakın. Borunun ucu, eksi veya artı bir tur masterın yan tarafıyla aynı hizada olmalıdır. Diş doğru ölçülmezse diş kesin, pafta kafasını ayarlayın ve başka bir diş kesin. Doğru ölçüde olmayan bir diş kullanılması, kaçaklara neden olabilir.

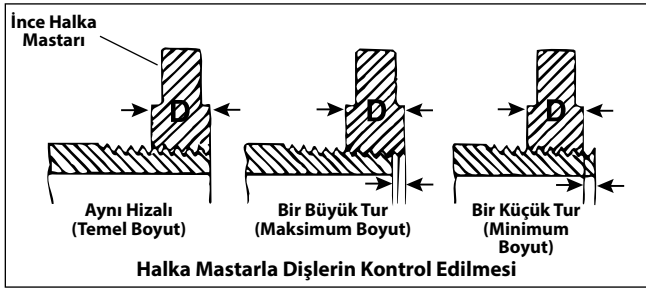

Şekil 16 – Diş Boyutunun Kontrol Edilmesi

- Diş boyutunu incelemek için bir halka master yoksa diş boyutunu ölçmek için işte kullanılanların temsili yeni bir temiz bağlantı kullanmak mümkündür. 2" ve NPT altı dişlerde, dişler bağlantıyla elle sıkarak kenetleme için 4 ila 5 tur ve 2" ile BSPT altı dişler için 3 tur elde edecek şekilde kesilmelidir.

RIDGID Link Uygulaması Bağlantısı (Kablosuz İletişim)

RIDGID® 760 FXP Elektrikli El Paftası, iOS veya Android işletim sistemleri ile çalışan ve uygun şekilde donatılmış akıllı telefonlar veya tabletler ("cihazlar") ile iletişim sağlayan kablosuz teknoloji içerir.

1. RIDGID.com/apps veya Google Play Store ya da Apple App Store üzerinden uygun RIDGID® Link uygulamasını indirin.
2. Batarya takıldıktan veya ON/OFF (açma/kapama) anahtarına basıldıktan sonra bir cihaza bağlanması mümkün olduğunda Alet Durum Işıklarının üst LED'i mavi renkte yanıp söner. Bkz. Şekil 4.
3. Cihazınızda RIDGID Link uygulaması simgesini bulun;

simgeyi seçerek uygulamayı başlatın. Uygulama üzerinden yakındaki aletleri arayın ve istediğiniz RIDGID aletini seçin. Kablosuz teknolojisi üzerinden nasıl bağlantı kurulduğuna dair özel bilgiler için cihaz talimatlarına bakın. Bağlantı kurulduktan sonra Alet Durum Işıklarının üst LED'i mavi renkte yanacaktır.

İlk eşleştirmeden sonra çoğu cihaz, kablosuz teknoloji etkin ve menzil içinde olduğunda ve cihaz ayarları konfigüre edildiğinde otomatik olarak Aletlere bağlanır. Elektrikli el paftası, algılanacak cihazdan 33 ft. (10 m) uzak olmamalıdır. Makine ve cihaz arasında herhangi bir engel çalışma menzili azaltabilir.

4. Doğru kullanım için uygulama talimatlarını izleyin.
5. Batarya aletten çıkarıldığında kablosuz iletişim sonlanır.

760 FXP Elektrikli el paftası – diğer kullanımlar

Bu kılavuz çeşitli RIDGID pafta kafaları ile diş açmak için 760 FXP Elektrikli EL Paftasının kullanımı hakkında spesifik talimatları içerir. Başka RIDGI ekipmanı (RIDGID 258/258XL Elektrikli Boru Makası gibi) ile kullanıldığında RIDGID ekipmanı ile birlikte tedarik edilen doğru hazırlama ve kullanım hakkındaki talimatları ve uyarıları izleyin. RIDGID 258/258XL Elektrikli Boru Kesici ile kullanırken 760 FXP Elektrikli El Paftasının Reverse (geri) konumunda çalıştırılması önerilir.

Kullanıcının tipik bir diş açmanın sonuna yaklaştığını gösteren yeşil LED, diğer uygulamalarda kullanım sırasında yanabilir, ancak dikkate alınmamalıdır. LED yaklaşık 3-4 ek dönüşten sonra kapanır.

RIDGID, 760 FXP Elektrikli El Paftasının her bir muhtemel kullanımı için spesifik talimatlar sağlayamaz. Kullanıcı spesifik iş senaryosunu değerlendirmeli ve iyi çalışma pratikleri ve yöntemleri kullanmalıdır. Elektrikli El Paftasının bu amaçlarla kullanımı için herhangi bir şüpheniz varsa, kullanmayın.

760 FXP Elektrikli El Paftasını başka amaçlarla kullanıyorsanız, aşağıdaki genel önerileri kullanarak dikkatli bir şekilde değerlendirin ve işi için hazırlanın. Elektrikli El Paftası yüksek tork sağlayacak ve buna bağlı olarak çarpma ve ezilme yaralanmalarına neden olabilecek yüksek sap kuvvetlerine neden olacaktır.

- RIDGID 774 Kare Tip Pafta Adaptörü, Model 760 FXP 12-R Elektrikli El Paftasını erkek 15/16" kareye uyarlamak için kullanılabilir. Kullanım sırasında ayrılmasını önlemek için adaptörü emniyetli bir şekilde takın.
- Tüm sap kuvvetlerine direnç gösterebilecek uygun bir yöntem geliştirilmelidir (Bkz. "Diş Açma Kuvvetlerine Direnç Gösterilmesi" bölümü). Kuvvetler 1000 lbs (455 kg) değerini aşabilir. Destek cihazları 760 FXP Elektrikli El Paftası dişli muhafazasına yerleştirilebilir (Şekil 1).
- Elektrikli el paftasını her zaman destek cihazına bakacak

şekilde tutun, elektrikli el paftası ve destek cihazı arasına vücudunuzun herhangi bir parçasını yerleştirmeyin.

- Kullanım sırasında elektrikli el paftası ve destek cihazı arasında hiçbir bağıl hareket olmamalıdır.
- Uygulamanın (bir valfi çalıştırma veya alıştırma) serbestçe döndüğünü, sıkışmadığını ve hareketinin bitiş noktalarının bilindiğini doğrulayın. Sistem sıkışrsa veya kullanım sırasında sertleşirse, sap kuvvetleri ansızın ve belirgin şekilde artar veya elektrikli el paftası dönmeyi durdurabilir.
- Valfleri veya diğer ekipmanları alıştırmak veya çalıştırmak için kullanılıyorsa, tüm ekipman üreticisi talimatlarını izleyin. Ekipmanı aşırı yüklemeyin.
- Elektrikli el paftası tepki kuvvetlerinin kullanıcıdan uzağa doğru içeceği şekilde kullanın.
- Elektrikli el paftasını kapatmak için istediğiniz zaman ON/OFF (açma/kapama) anahtarına basmayı bırakın. ON/OFF (açma/kapama) anahtar düğmesine basmayı bırakabileceğinizden emin olun.

Saklama

⚠ UYARI 760 FXP Elektrikli El Paftasından bataryayı çıkarın. Elektrikli El Paftası be batarya kuru ve iç mekânlarda tutulmalıdır, dış mekânda tutulacaksa iyice kaplanmalıdır. Aşırı sıcak ve soğukta saklamaktan kaçının. Aleti, çocukların ve Elektrikli El Paftasına aşına olmayan insanların ulaşamayacağı kilitli yerlerde saklayın. Bu makine, eğitimsiz kullanıcıların elinde, ciddi yaralanmalara sebep olabilir. Batarya/şarj cihazı kılavuzuna bakın.

Bakım Talimatları

⚠ UYARI

Bakım veya herhangi bir ayar yapmadan önce ON/OFF (açma/kapama) anahtarına basılmadığından ve bataryanın aletten çıkarıldığından emin olun.

Elektrik çarpması, dolaşma ve diğer sebeplerden kaynaklanabilecek yaralanma riskini azaltmak için bu talimatlara uygun bakım yapın.

Temizleme

1. Her kullanımdan sonra 418 Yağlayıcı parçacık tablasından diş açma parçacıklarını boşaltıp yağ artıklarını silin.
2. Saplar ile kumandalar dahil elektrikli el paftasından her türlü yağ, gres, parçacık veya kiri temizleyin. Pafta kafası tespit mekanizmasını temizleyin.
3. Destek kolundan her türlü yağ, gres veya kiri temizleyin. Gerekli olması halinde destek kolu çenelerini tel fırça ile temizleyin ve besleme vidası dişlerini hafif yağlama yağı ile yağlayın. Açıktaki yüzeylerdeki fazla yağı silin.
4. Pafta kafalarından parçacıkları ve kiri temizleyin.

Pafta Kafalarındaki Paftaların Değiştirilmesi

40 dev/dak'yı aşan diş açma hızından dolayı RIDGID Yüksek Hızlı paftaların 760 FXP Elektrikli El Paftası ile kullanılması önerilir. Alaşımli paftaların kullanılması, pafta ömrünün azalmasına, diş kalitesinin veya aletin performansının düşmesine neden olabilir. RIDGID 11-R veya 12-R Pafta Kafalarına takmak için çeşitli paftalar mevcuttur. *Seçenekleri görmek için kataloğa bakın.*

Kapakta bulunan dört vidayı sökün ve kapak plakasını çıkarın.

1. Eski paftaları pafta kafasından çıkarın.
2. Yeni pafta kafalarını numaralı kenar yukarıda olacak şekilde yuvalara takın. Paftalardaki rakamlar, pafta kafası yuvalarındakilere eşleşmelidir. Paftaları daima set olarak değiştirin.

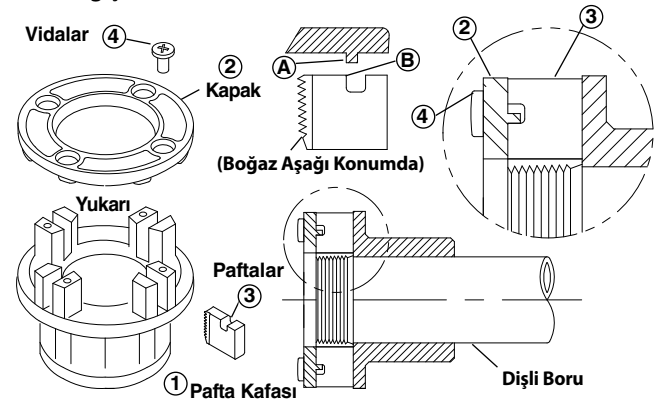

Şekil 17 – Paftaların Pafta Kafasına Takılması

3. Kapak plakasını yerine takın ve dört vidayı hafifçe sıkın.
4. Paftalar diş açmaya başlayana kadar pafta kafasını zaten diş açılmış borunun üzerine yerleştirin. Bu, kapak plakası üstünde tırnaklara karşı paftalardaki stoperi dışa doğru iter ve boyutu doğru şekilde ayarlar.
5. Dört vidayı sağlam şekilde sıkın. Dişli boruyu çıkarıp bir test kesimi yapın.

Sorun Giderme

| BELİRTİ | OLASI NEDENLERİ | ÇÖZÜM |
|--|--|--|
| Makine çalışmayacaktır. | Batarya tamamen boşalmış veya batarya artık çalışmıyor. Pil, aletin koluna doğru şekilde takılmamış. Alet aşırı sıcaklık eşliğine ulaştı. | Tam olarak şarj edilmiş batarya takın/bataryayı şarj edin. Bataryanın tam olarak takıldığından emin olmak için kontrol edin. Bataryayı çıkarın ve yeniden kullanma demesinden önce aletin 30 dakika soğumasını bekleyin. |
| Makine diş açamayacaktır. | Pafta Kafası Tespit Mekanizması Açık. Körelmiş paftalar. Aşınmış veya ovalleşmiş dişler yüzünden aşırı yüklenme Kötü kaliteli veya yetersiz diş kesme yağı. Yetersiz voltaj. | Pafta mandallarını dişe geçirmek ve tespit mekanizmasını kapatmak için pafta kafasını kafa kısmından döndürün. Paftaları değiştirin. Aşağıdaki olası sebeplere bakın. RIDGID® Nu-Clear™, Endura-Clear™ veya Extreme Performance™ Kesme Yağı ürünlerini yeterli miktarda kullanın. Batarya şarj seviyesini kontrol edin ve bataryayı şarj edin. |
| Pafta kafası diş açmıyor. | Pafta kafası borunun ucuyla aynı hizada değil. Boru ucu düz kesilmemiştir. Körelmiş veya bozuk paftalar. Yanlış yönde çalışan makine. Pafta kafasında yanlış ayarlanan paftalar. | Dişi başlatmak üzere İtme Plakası (12-R veya 1½" -2" 11-R için) veya pafta kafasının kapak plakasına doğru bastırın. Boru ucunu düz şekilde kesin. Paftaları değiştirin. Forward/Reverse (İleri/Geri) Sürgülü Anahtarın konumunu kontrol edin. Lokmaların kapak plakası tırnaklarına karşı dışa doğru ayarlandığından emin olun. Paftaların pafta kafası içinde doğru konumda olduğunu onaylayın. |
| Aşınmış dişler. | Yanlış Pafta Türü Kullanıldı. Hasarlı, soyulmuş veya aşınmış paftalar. Yanlış veya yetersiz diş kesme yağı. Malzemeye göre yanlış pafta türü. Kötü boru malzemesi/kalitesi. | Yalnızca RIDGID Yüksek Hızlı Paftaları kullanın. Paftaları değiştirin. Sadece RIDGID® Nu-Clear™, Endura-Clear™ veya Extreme Performance™ Kesme Yağı ürünlerini yeterli miktarda kullanın. Uygulamaya uygun yüksek hızlı, paslanmaz çelik veya alaşım paftalar seçin. Yüksek kalitede boru kullanın. |
| Ovalleşmiş veya ezilmiş dişler. | Boru duvarı kalınlığı çok ince. | Tarife 40 veya daha yüksek duvar kalınlığı kullanın. |
| Diş açma esnasında destek cihazı dönüyor. | Destek kolu çeneleri kirli. Destek kolu doğru hizalanmamış. Destek kolu sıkı değil. | Tel fırça ile temizleyin. Destek kolunu boruyla düz şekilde hizalayın. Besleme vidasını sıkın. |
| İnce Dişler. | Paftalar doğru sıralamada yerleştirilmemiş. | Paftaları pafta kafası yuvasına doğru şekilde yerleştirin. |

Bakım ve Onarım

⚠ UYARI

Hatalı servis ve tamir 760 FXP Elektrikli El Paftasının çalışmasını güvensiz kılabilir.

"Bakım Talimatları", bu aletin bakım gereksinimlerinin çoğunu karşılayacaktır. Bu bölümde bahsedilmeyen sorunlar sadece bir Yetkili RIDGID Bağımsız Servis Merkezi tarafından ele alınmalıdır. Sadece RIDGID servis parçaları kullanın.

Size en yakın Yetkili RIDGID Bağımsız Servis Merkezi hakkında bilgi veya servis ya da onarımla ilgili sorularınız için bu kılavuzdaki *İletişim Bilgileri* bölümüne bakın.

Diş Açma Yağı

RIDGID® Kesme Yağı kullanımı ve elleçlenmesi ile ilgili bilgiler için yağ kabının üzerindeki etiketlere ve Güvenlik Bilgi Formuna (SDS) bakın. SDS, RIDGID.com adresinden veya ABD ve Kanada'da 844-789-8665 numaralı telefonda veya ProToolsTechService@Emerson.com adresinden Ridge Tool Teknik Servis Departmanına danışarak temin edilebilir.

İsteğe Bağlı Ekipman

⚠ UYARI

Ciddi yaralanma riskini azaltmak için listelenenler gibi sadece RIDGID 760 FXP Elektrikli El Paftası için özel tasarlanan ve önerilen aksesuarları kullanın.

| Model No. | Katalog No. | Açıklama |
|--|-------------|---|
| 760 FXP 12-R | 42600 | 00-R (½" – 1") ve 00-RB (¼" – 1") için 770 Adaptör |
| | 42605 | 0-R (½" – 1") için 771 Adaptör |
| | 42610 | 11-R (½" – 1¼") için 772 Adaptör |
| | 42615 | 111-R (½" – 1¼") için 773 Adaptör |
| | 42620 | 774 Kare Tip Tahrik Adaptörü 15/16" |
| 760 FXP 11-R | 39187 | Cırcırlı Halka |
| 760 FXP 11-R ve 760 FXP 12-R | 45928 | 692 Destek Kolunun kullanılması |
| | 74463 | Taşıma Çantası |
| | 10883 | 418 1 Galon Nu-Clear Yağlı Yağlayıcı |
| | 22088 | Extreme Performance Aerosol Thread Cutting Oil (Aerosol Kesme Yağı) |
| | 16703 | 425 ½" – 2½" TRISTAND Vise |
| | 36273 | 460-6 ½" – 6" TRISTAND Vise |

Batarya ve Adaptör Paketleri

| Katalog No. | Açıklama |
|-------------|--------------------------------|
| 70788 | RB-FXP40 4.0Ah Li-İyon Batarya |
| 70793 | RB-FXP80 8.0Ah Li-İyon Batarya |

Elden Çıkarma

Bu aletlerin parçaları değerli malzemeler içermektedir ve geri dönüşüme tabi tutulmalıdır. Bulduğunuz bölgede geri dönüşüm konusunda uzmanlaşmış şirketler bulunabilir. Parçaları geçerli düzenlemelere göre elden çıkarın. Daha fazla bilgi için yerel yetkili atık yönetimi birimi ile iletişim kurun.

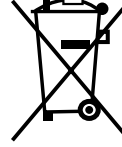

AB Ülkeleri için: Elektrikli cihazları ev atıkları ile birlikte atmayın!

Atık Elektrikli ve Elektronik Cihazlar için Avrupa Yönergesi 2012/ 19/EU ve yerel mevzuata uygulanmasına göre, kullanılmayacak durumdaki elektrikli cihazlar ayrı olarak toplanmalı ve çevreye zarar vermeyecek şekilde elden çıkarılmalıdır.

Elektromanyetik Uyumluluk (EMC)

Elektromanyetik uyumluluk terimi, elektromanyetik yayılma ve elektrostatik boşalmaların bulunduğu ortamlarda ve diğer ekipmanlarda elektromanyetik parazite neden olmadan ürünün, sorunsuz olarak çalışması anlamına gelir.

BİLDİRİM

Bu aletler tüm geçerli EMC standartlarına uygundur. Ancak diğer cihazlarda parazite neden olma ihtimali önlenemez. Tüm EMC ile ilgili test edilmiş standartlar aletin teknik belgelerinde belirtilmiştir.

Power Drive

760 FXP Power Drive



⚠ ПРЕДУПРЕЖДЕНИЕ!

Прочетете внимателно това ръководство за оператора, преди да използвате този инструмент. Неразбирането и неспазването на съдържанието на това ръководство може да доведе до токов удар, пожар и/или сериозно нараняване

760 FXP Power Drive

Запишете серийния номер отдолу и запазете серийния номер на продукта, който се намира на табелката с данни.

Сериен
№

| |
|--|
| |
|--|

Съдържание

| | |
|---|-----------------------|
| Символи за безопасност | 405 |
| Общи предупреждения за безопасност на електрически инструмент* | 405 |
| Безопасност на работното място..... | 405 |
| Електрическа безопасност | 405 |
| Лична безопасност..... | 406 |
| Използване и грижа за електрическия инструмент | 406 |
| Използване и грижа за инструмент на батерии..... | 407 |
| Сервизно обслужване | 407 |
| Специфична информация за безопасност | 407 |
| Безопасност на Power Drive | 407 |
| RIDGID Информация за контакт | 408 |
| Описание | 408 |
| Спецификации | 409 |
| Стандартно оборудване | 410 |
| Проверка преди експлоатация | 410 |
| Подготовка и експлоатация | 411 |
| Инсталиране на глави на матрица | 411 |
| Устойчивост на силите на резбоване | 413 |
| Поставяне/Изваждане на батерията..... | 414 |
| Резбоване | 414 |
| Проверка на резбите | 416 |
| RIDGID Link App връзка (безжична комуникация) | 416 |
| 760 FXP Power drive – друга употреба | 416 |
| Съхраняване | 417 |
| Инструкции за поддръжка | 417 |
| Почистване..... | 417 |
| Смяна на матрици в глави на матрици | 417 |
| Отстраняване на проблеми..... | 418 |
| Сервиз и ремонт..... | 419 |
| Масло за резба | 419 |
| Опционално оборудване | 419 |
| Бракуване | 419 |
| Електромагнитна съвместимост (EMC) | 419 |
| FCC/ICES Декларация | Вътрешна задна корица |
| ЕС Декларация | Вътрешна задна корица |
| Доживотна гаранция | Задна корица |

*Превод на оригиналната инструкция

Символи за безопасност

В това ръководство за оператора и върху продукта символите за безопасност и сигналните думи се използват за предаване на важна информация за безопасност. Този раздел е предоставен за подобряване на разбирането на тези сигнални думи и символи.



Това е символът за предупреждение за безопасност. Използва се, за да ви предупреди за потенциална опасност от нараняване. Спазвайте всички съобщения за безопасност, следващи този символ, за да избегнете евентуални наранявания или смърт.

ОПАСНОСТ

ОПАСНОСТ показва опасна ситуация, която, ако не бъде избегната, ще доведе до смърт или сериозно нараняване.

ПРЕДУПРЕЖДЕНИЕ

ПРЕДУПРЕЖДЕНИЕ показва опасна ситуация, която, ако не бъде избегната, би могла да доведе до смърт или сериозно нараняване.

ВНИМАНИЕ

ВНИМАНИЕ показва опасна ситуация, която, ако не бъде избегната, би могла да доведе до малко или средно по сила нараняване.

ЗАБЕЛЕЖКА

ЗАБЕЛЕЖКА посочва информация, свързана със опазването на собствеността.



Този символ означава да прочетете внимателно ръководството за оператора, преди да използвате оборудването. Ръководството за оператора съдържа важна информация за безопасната и правилна работа на оборудването.



Този символ означава винаги да носите предпазни очила със странични екрани или очила, когато работите или използвате това оборудване, за да намалите риска от нараняване на очите.



Този символ обозначава опасността от захващане на пръсти, ръце, дрехи и други предмети за или между зъбни колела или други въртящи се части и причиняване на наранявания от смачкване.



Този символ показва риска от токов удар.



Този символ показва риска от преобръщане на машината, причиняване на удари или смазване.



Този символ означава да не носите ръкавици, докато работите с тази машина, за да намалите риска от заплитане.



Този символ означава използване на поддържащо устройство, за да се противопоставите на силите на резбоване, да подобрите контрола и да намалите риска от удар, смачкване и/или други наранявания.



Този символ показва, че маркираното оборудване надвишава 55 lbs. (25 kg). Бъдете внимателни, когато повдигате или премествате, за да намалите риска от нараняване.

Общи предупреждения за безопасност на електрически инструмент*

ПРЕДУПРЕЖДЕНИЕ

Прочетете всички предупреждения за безопасност, инструкции, илюстрации и спецификации, предоставени с този електрически инструмент. Неспазването на всички инструкции, изброени по-долу, може да доведе до токов удар, пожар и/или сериозно нараняване.

ЗАПАЗЕТЕ ВСИЧКИ ПРЕДУПРЕЖДЕНИЯ И ИНСТРУКЦИИ ЗА БЪДЕЩИ СПРАВКИ!

Терминът "електрически инструмент" в предупрежденията се отнася до вашия електрически инструмент, захранван от електропреносната мрежа (с кабел) или захранван от акумулатор (безжичен) инструмент.

Безопасност на работното място

- **Поддържайте работното място чисто и добре осветено.** Претрупаните или тъмни места привличат инциденти.
- **Не работете с електрически инструменти във взривоопасна атмосфера, например в присъствието на запалими течности, газове или прах.** Електрическите инструменти създават искри, които могат да възпламенят праха или изпаренията.

- **Дръжте децата и околните преминаващи настрана, докато работите с електрически инструмент.** Разсейването може да доведе до загуба на управление.

Електрическа безопасност

- **Щепселите на електрическите инструменти трябва да съответстват на контакта. Никога не модифицирайте щепсела по никакъв начин. Не използвайте адаптерни щепсели със заземени електрически инструменти.** Немодифицираните щепсели и съответстващите контакти ще намалят риска от токов удар.
- **Избягвайте контакт на тялото със заземени или замасени повърхности като тръби, радиатори, конвектори и хладилници.** Има повишен риск от токов удар, ако тялото ви е заземено или замасено.
- **Не излагайте електрическите инструменти на дъжд или мокри условия.** Попадането на вода в електрически инструмент ще увеличи риска от токов удар.
- **Не злоупотребявайте с кабела. Никога не използвайте кабела за носене, издърпване или изключване на електрическия инструмент. Пазете кабела далеч от топлина, масло, остри ръбове или движещи се части.** Повредените или заплетени кабели увеличават риска от токов удар.
- **Когато използвате електрически инструмент на открито, използвайте удължителен кабел, подходящ за**

* Текстът, използван в общите предупреждения за безопасност на електрическите инструменти в това ръководство, следва дословно, както се изисква, приложимия стандарт UL/CSA/EN 62841-1. Този раздел съдържа общи практики за безопасност за много различни видове електрически инструменти. Не всяка предпазна мярка се отнася за всеки инструмент, а някои не се отнасят за този инструмент.

използване на открито. Използването на кабел, подходящ за използване на открито, намалява риска от токов удар.

- Ако използването на електрически инструмент на влажно място е неизбежно, използвайте защитено захранване с прекъсвач на утечки на земята (GFCI). Използването на GFCI намалява риска от токов удар.
- Ако използването на електрически инструмент на влажно място е неизбежно, използвайте устройство за остатъчен ток (RCD). Използването на RCD намалява риска от токов удар.
- Препоръчва се инструментът винаги да се захранва чрез устройство за остатъчен ток с остатъчен ток от 30 mA или по-малко.

Лична безопасност

- Бъдете нащрек, следете какво правите и използвайте здравия разум, когато работите с електрически инструмент. Не използвайте електрически инструмент, докато сте уморени или под въздействието на наркотици, алкохол или лекарства. Един миг невнимание при работа с електрически инструменти може да доведе до сериозни наранявания.
- Използвайте лична предпазна екипировка. Винаги носете предпазни очила. Предпазната екипировка като маска за прах, неплъзгащи се предпазни обувки, каска или шлемофони, използвана в съответните условия, ще намали нараняванията.
- Предотвратете неволно стартиране. Уверете се, че превключвателят е в положение OFF (ИЗКЛ), преди да свържете към източника на захранване и/или акумулатора, да хващате или пренасяте инструмента. Носенето на електрически инструменти с пръст върху превключвателя или включване на захранването на електрически инструменти, чийто превключвател е в положение ON (ВКЛ), предизвиква инциденти.
- Извадете всички регулатори или гаечни ключове, преди да включите електрически инструмент. Гаечен ключ или ключ, оставен на въртящата се част на електрически инструмент, може да доведе до нараняване.
- Не се протягайте прекалено. Поддържайте правилен строеж и баланс през цялото време. Това позволява по-добър контрол върху електрически инструмент в неочаквани ситуации.
- Обличайте се подходящо. Не носете широки дрехи или бижута. Дръжте косата, дрехите и ръкавиците си далеч от движещите се части. Широките дрехи, бижута или дългата коса могат да бъдат захванати от движещите се части.
- Ако са предвидени устройства за свързване на съоръжения за извличане и събиране на прах, уверете се, че те са свързани и използвани правилно. Събирането на прах може да намали свързаните с праха опасности.

- Не позволявайте познанията, получени от честото използване на инструменти, да ви позволят да станете самоуверени и да игнорирате принципите за безопасност на инструментите. Небрежното действие може да доведе до тежки наранявания в рамките на част от секундата.

Използване и грижа за електрически инструмент

- Не форсирайте електрически инструмент. Използвайте правилния електрически инструмент за вашето приложение. Правилният електрически инструмент ще свърши работата по-добре и по-безопасно със скоростта, за която е проектиран.
- Не използвайте електрически инструмент, ако превключвателят не го включва и изключва. Всеки електрически инструмент, който не може да се управлява с превключвателя, е опасен и трябва да бъде поправен.
- Изключете щепсела от източника на захранване и/или демонтирайте акумулатора, ако е подвижен, от електрически инструмент, преди да извършвате каквито и да било настройки, смяна на аксесоари или съхранение на електрически инструменти. Такива превантивни мерки за безопасност намаляват риска от случайно стартиране на електрически инструмент.
- Съхранявайте неизползваните електрически инструменти на място, недостъпно за деца, и не позволявайте на лица, които не са запознати с електрически инструмент или тези инструкции, да работят с електрически инструмент. Електрическите инструменти са опасни в ръцете на необучени потребители.
- Поддържане на електроинструменти и аксесоари. Проверявайте за неправилно подравняване или закрепване на подвижни части, счупване на части и всякакви други условия, които могат да повлияят на работата на електрически инструмент. Ако е повреден, поправете електрически инструмент преди употреба. Много аварии са причинени от лошо поддържани електрически инструменти.
- Поддържайте режещите инструменти остри и чисти. Правилно поддържаните режещи инструменти с остри режещи ръбове са по-малко склонни да се запъват и са по-лесни за управление.
- Използвайте електрически инструмент, аксесоарите и крайниците за инструменти и т.н. в съответствие с тези инструкции, като вземете предвид работните условия и работата, която трябва да се извърши. Използването на електрически инструмент за операции, различни от предвидените, може да доведе до опасна ситуация.
- Поддържайте дръжките и ръкохватките сухи, чисти и без масло и мазнини. Хлъзгавите дръжки и ръкохватки не позволяват безопасно боравене и контрол на инструмента в неочаквани ситуации.

Използване и грижа за инструмент на батерии

- **Зареждайте само със зарядното устройство, посочено от производителя.** Зарядно устройство, което е подходящо за един тип батерии, може да създаде риск от пожар, когато се използва с други батерии.
- **Използвайте електрически инструменти само със специално предназначени батерии.** Използването на други батерии може да създаде риск от нараняване и пожар.
- **Когато батерията не се използва, дръжте я далеч от други метални предмети, като щипки, монети, ключове, пирони, винтове или други малки метални предмети, които могат да осъществят връзка от една клемма към друга.** Окъсяването на клемите на батерията заедно може да причини изгаряния или пожар.
- **При неправилни условия на използване от батерията може да изтече течност; избягвайте контакт. Ако случайно възникне контакт, изплакнете с вода. Ако течността попадне в очите, допълнително потърсете медицинска помощ.** Течността, пръснатата от батерията, може да причини дразнене или изгаряне.
- **Не използвайте батерия или инструмент, който е повреден или модифициран.** Повредените или модифицираните батерии могат да проявят непредвидимо поведение, което да доведе до пожар, експлозия или риск от нараняване.
- **Не излагайте комплект батерии или инструмент на огън или прекомерна температура.** Излагането на огън или температура над 265 °F (130 °C) може да причини експлозия.
- **Следвайте всички инструкции за зареждане и не зареждайте батерията или инструмента извън температурния диапазон, посочен в инструкциите.** Неправилното зареждане или при температури извън посочения диапазон може да повреди батерията и да увеличи риска от пожар.

Сервизно обслужване

- **Вашият електрически инструмент трябва се обслужва от квалифициран сервиз, като се използват само идентични резервни части.** Това ще гарантира запазването на безопасността на електрическия инструмент.
- **Никога не обслужвайте повредени батерии.** Сервизът на батериите трябва да се извършва само от производителя или оторизирани сервизни доставчици.

Специфична информация за безопасност

▲ ПРЕДУПРЕЖДЕНИЕ

Този раздел съдържа важна информация за безопасност, която е специфична за този инструмент. Прочетете внимателно тези предпазни мерки, преди да използвате RIDGID 760 Power Drive, за да намалите риска от токов удар или друго сериозно нараняване.

ЗАПАЗЕТЕ ВСИЧКИ ПРЕДУПРЕЖДЕНИЯ И ИНСТРУКЦИИ ЗА БЪДЕЩИ СПРАВКИ!

Съхранявайте това ръководство при машината, за да може да се използва от оператора.

Безопасност на Power Drive

- **Винаги използвайте поддържащото устройство, предоставено с инструмента.** Загубата на контрол по време на работа може да доведе до нараняване.
- **Дръжте ръкавите и дрехите закопчани, докато работите с инструмента. Не се пресягайте през инструмента или тръбата.** Дрехите могат да бъдат захванати от тръбата или инструмента, което води до заплитане.
- **Само едно лице трябва да контролира работния процес и работата на инструмента.** Включването на още хора в процеса може да доведе до непредвидена работа и нараняване.
- **Пазете подовете сухи и чисти от хлъзгави материали като масло.** Хлъзгавите подове водят до злополуки.
- **Не носете ръкавици, докато работите с инструмента. Не се пресягайте през инструмента или тръбата.** Ръкавиците могат да бъдат захванати от тръбата или инструмента, което води до заплитане.
- **Винаги дръжте здраво инструмента, когато нарязвате или отдръпвате главата за матрици от тръбата, за да издържите силите на резбоване, независимо от използването на поддържащо устройство.** Това ще намали риска от удар, смачкване и други наранявания.
- **Следвайте инструкциите за правилното използване на тази машина. Не използвайте за други цели, като пробиване на дупки или навиване на лебедки.** Друга употреба или модификация на тази машина за други приложения може да увеличи риска от сериозно нараняване.
- **Не използвайте това ذخранващо устройство, ако превключвателят ON/OFF е повреден.** Този превключвател е предпазно устройство, което ви позволява да изключите двигателя, като освободите превключвателя.
- **Не използвайте тъпи или повредени матрици.** Острите режещи инструменти изискват по-малко въртящ момент и задвижването е по-лесно за управление.
- **Поддържайте дръжките сухи и чисти, без масло и грес.** Позволява по-добър контрол на инструмента.
- **Използвайте само RIDGID матрици с RIDGID 760 EXP Power Drive.** Други глави на матрицата може да не паснат правилно в задвижването, което увеличава риска от повреда на оборудването и телесни наранявания.
- **Преди експлоатацията на RIDGID® Power Drive прочетете и разберете:**
 - Това ръководство за оператора
 - Ръководството за батерията/зарядното устройство
 - Инструкциите за всеки друг материал или оборудване, използвани с този инструмент

Неспазването на всички инструкции и предупреждения може да доведе до материални щети и/или сериозни наранявания.

RIDGID Информация за контакт

Ако имате някакви въпроси относно този продукт RIDGID®:

- Свържете се с вашия местен дистрибутор на RIDGID.
- Посетете RIDGID.com, за да намерите местния контакт на RIDGID.
- Свържете се с Ridge Tool Technical Service Department на адрес ProToolsTechService@Emerson.com или, ако сте в САЩ и Канада, позвънете на 844-789-8665.

Описание

RIDGID® Model 760 FXP Power Drive е инструмент, захранван от батерии, който осигурява мощност за резбоване на тръби и тръбопроводи. Въртене Напред и Назад може да се избира с плъзгащ превключвател Напред/Назад, а включването и изключването се управлява от моментален контактен превключвател.

Инструментът използва глави на матрици RIDGID 11-R (модел 760 FXP 11-R) и 12-R (модел 760 FXP 12-R) (в зависимост от конфигурацията на инструмента) за тръба 1/8" – 2". При версията на модел 760 FXP 11-R се изисква адаптер за размерите 1/8" – 1/4". Този адаптер и размерите 1/2" – 2" при 11-R, както и всички глави на матрици 12-R в модел 760 FXP 12-R, се задържат в инструмента чрез използване на бързодействащ задържащ механизъм. Останалите глави на матрици, като OO-R, могат да се използват с адаптери. **Поради скоростта на нарязване на резба над 40 об/мин, матриците RIDGID High Speed и Nuclear™, Endura-Clear™ или Extreme Performance™ Thread Cutting Oil се препоръчват за използване с 760 FXP Power Drive.**

Светлините за състояние на инструмента показват информация, свързана със състоянието на безжичната връзка, към края на правилното създаване на резба, състоянието на батерията и състоянието на грешката на инструмента. Работните светлини около зоната на матрицата се включват, когато превключвателят ON/OFF е натиснат, за да освети работната зона.

Инструментът включва безжична технология, която позволява връзка със смартфони и планшети. *Вижте раздела "RIDGID Link App връзка (безжична комуникация)" за подробности.*

760 FXP 12-R Power Drive може също да се използва за захранване на тръборезите RIDGID 258/258XL и за други приложения, (вижте "Друга употреба").



Фигура 1 – 760 FXP Power Drive

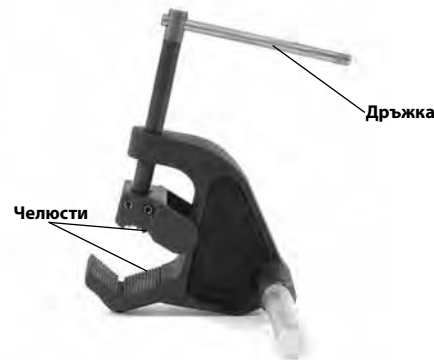

Фигура 2 – 692 Поддържащо рамо

Табелката със серийния номер на 760 FXP Power Drive се намира на шината на батерията под дръжката. Последните 4 цифри от серийния номер показват месеца и годината на производство (ММYY).

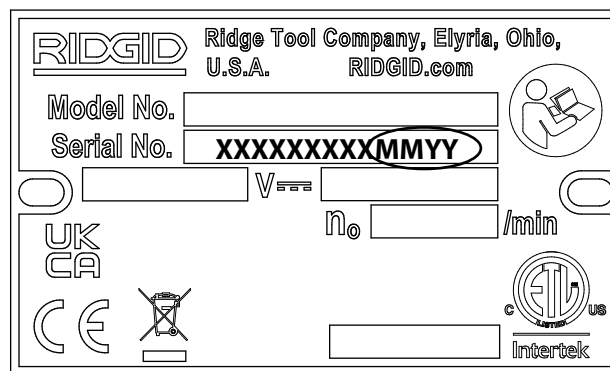

Фигура 3 – Серийен номер на машината

| Икона | Мигаща светлина | Постоянна светлина | Значение | |
|--|---|--------------------|---|--|
|  |  | Синьо | Възможна е връзка с приложението RIDGID Link. | |
| | | Синьо (30s) | Установена е връзка с приложението RIDGID Link. | |
| |  | Зелено | | Наближава края на резбата за 1/2" - 2" NPT. Потребителят трябва да обърне по-голямо внимание на областта на главата за матрици, тъй като завършването на резбата наближава. LED работната светлина също ще варира по яркост. |
| | | Жълто | | Зарядът на батерията е нисък и остават само ограничен брой резби, преди да се наложи презареждане на батерията (може да направите само около 3 2" резби или 4-5 1" резби с оставащия заряд). |
| | | Жълто Червено | | Батерията е изтощена и инструментът няма да работи. Презаредете батерията/поставете напълно заредена батерия. |
| | | | Жълто | Изисква се поддръжка. <i>Вижте приложението RIDGID Link за повече информация.</i> |
| | | Червен | | Инструментът е спрял поради събитие, надхвърлящо използваемите граници (напр. ток, температура или стабилност). Проверете правилната настройка и рестартирайте употребата. <i>Вижте приложението RIDGID Link за повече информация.</i> |
| | | | Червен | Инструментът е повреден и няма да работи. Извадете батерията и оставете инструмента да почива, след което поставете отново батерията. Ако лампичката все още свети, занесете инструмента в сервиз. <i>Вижте приложението RIDGID Link за повече информация.</i> |
| | Лилаво | | Извършва се актуализация на фърмуера, инструментът не може да се използва по време на актуализиране. <i>Вижте приложението RIDGID Link за повече информация.</i> | |
| | Лилаво Червено | | Актуализацията на фърмуера е прекъсната и не е завършена, инструментът не може да се използва. Продължете и завършете актуализацията според инструкциите на приложението. | |

Фигура 4 – Светлини за състояние на инструмента

Спецификации

Капацитет за нарязване

на тръби..... Тръба 1/8" до 2" (3 до 50 mm)
Болт 1/4" до 1" (6 до 25 mm) с 00-RB Глава за матрици

Модел..... **760 FXP-11-R** **760 FXP 12-R**

Задръжане на глава за матрици 11-R Глава за матрици 12-R Глава за матрици
Задържащ механизъм Задържащ механизъм
(1 1/2 – 2 инча)

Пружинен пръстен
(3/8 – 1 1/4 инча)

Тип матрица.....Препоръчват се високоскоростни матрици[#]

Тип масло.....Препоръчва се масло за нарязване на резба RIDGID Nu-Clear™, Endura-Clear™ или Extreme Performance™[#]

Адаптер.....Използва се с глави Не се изисква на матрици 1/8" - 1 1/4" инча

Леви Резби.....Да, със съответна глава за матрици
Поддържащо рамо..... № 692

Захранване..... RIDGID RB-FXPXX Батерия (*Вижте раздела за опционално оборудване*)

Тип двигател..... Безчетков DC мотор

Ватове 1080 W

Напрежение 54V DC номинален

Амтери..... 20 A

Работна скорост (RPM) 42 об/мин, без товар

Управление..... Плъзгач превключвател напред/назад и моментен контактен превключвател за включване/изключване

Зъбна глава Алуминий, лят под налягане, постоянно смазан

Работна температура.....-4°F до 140°F (-20°C до 60°C)
 Температура на съхранение...-4°F до 140°F (-20°C до 60°C)
 Безжична връзка
 Обхват..... 33 ft. (10 m) макс.
 Размери..... 27.8" x 5.2" x 9.1"
 (706 mm x 132 mm x 231 mm)
 Тегло (без батерия/приставка) 24.0 lb (10.9 kg)
 Звуково налягане
 (L_{PA})* 82,6 dB(A), K=3
 Звукова мощност
 (L_{WA})* 91,1 dB(A), K=3
 Вибрация* <2,5m/s², K=1.5

Използването на матрици от сплав или неподходящи типове масло (включително RIDGID Dark™) може да доведе до намален живот на матрицата, лошо качество на резбата или намалена производителност на инструмента.

* Измерванията на звука и вибрацията са направени в съответствие със стандартизиран тест съгласно стандарт EN 62481-1.
 - Нивата на вибрация могат да се използват за сравнение с други инструменти и за предварителна оценка на експозицията.
 - Звуковите и вибрационните емисии могат да варират в зависимост от местоположението ви и специфичното използване на тези инструменти.
 - Ежедневните нива на експозиция на звука и вибрацията трябва да бъдат оценени за всяко приложение и да се вземат подходящи мерки за безопасност, когато е необходимо. Оценката на нивата на експозиция трябва да отчита времето, когато инструментът е изключен и не се използва. Това може значително да намали нивото на експозиция през целия работен период.

Стандартно оборудване

Вижте каталога RIDGID за подробности относно доставеното оборудване с конкретните каталожни номера на машините.

ЗАБЕЛЕЖКА Изборът на подходящи материали и методите за монтаж, сглобяване и оформяне е отговорност на проектанта на системата и/или монтажника. Изборът на неподходящи материали и методи може да причини повреда в системата.

По време на монтажа, сглобяването и оформянето могат да бъдат замърсени неръждаемата стомана и другите устойчиви на корозия материали. Това замърсяване може да причини корозия и преждевременна повреда. Преди да се направи каквато и да е инсталация, трябва да се извърши внимателна оценка на материалите и методите за специфичните условия на експлоатация, включително химически и температурни.

Проверка преди експлоатация

⚠ ПРЕДУПРЕЖДЕНИЕ



Преди всяка употреба проверявайте 760 FXP Power Drive и коригирайте всички проблеми, за да намалите риска от сериозни наранявания от токов удар, нараняване и други причини и да предотвратите повреда на инструмента.

1. Уверете се, че превключвателят ON/OFF е освободен и извадете батерията от инструмента.
2. Почистете евентуалното масло, грес или мръсотия от задвижването и поддържащото устройство, включително дръжките и контролите. Това подпомага проверката и помага за предотвратяване на изплъзване на машината или контрола от ръкохватката ви.
3. Проверете инструмента и поддържащото рамо за следното:
 - Правилно сглобяване, поддръжка и комплектност.
 - Повредени, неправилно подравнени или свързващи части.
 - Правилна работа на превключвателите (Фигура 1).
 - Зъбите за захващане на поддържащото рамо да са чисти и в добро състояние. Зъбите могат да се почистят с телена четка.
 - Наличие и четливост на предупредителен етикет (Фигура 1).
 - Всяко друго състояние, което може да попречи на безопасната и нормална работа.

Ако се открият някакви проблеми, не използвайте инструмента или поддържащото устройство, докато проблемите не бъдат отстранени.

4. Проверете режещите ръбове на матриците за износване, деформация, стружки или други проблеми. Тъпите или повредени режещи инструменти увеличават необходимата сила, произвеждат резби с лошо качество и увеличават риска от нараняване.
5. Проверете и поддържайте всяко друго оборудване, което се използва в съответствие с инструкциите му, за да се уверите, че функционира правилно.
6. Следвайки инструкциите за *Настройка и експлоатация*, проверете правилното функциониране на инструмента.
 - Преместете плъзгачия превключвател Напред/Назад в позиция напред. Натиснете и освободете превключвателя ON/OFF. Уверете се, че инструментът се върти в правилната посока (вижте Фигура 5A) и спира, когато освободите превключвателя.
 - Повторете процеса за обратната операция (вижте Фигура 5B). Ако инструментът не се върти в правилната посока или превключвателят ON/OFF не контролира работата на машината, не използвайте машината, докато не бъде ремонтирана.

Променете позицията на плъзгачия превключвател напред/назад само когато превключвателят ON/OFF е освободен. Оставете задвижването да спре напълно, преди да обърнете посоката с плъзгачия превключвател напред/назад. Това ще намали риска от повреда на инструмента.

- Натиснете и задръжте превключвателя ON/OFF. Проверете подвижните части за неправилно подравняване, закрепване, странни шумове или други необичайни състояния.

чайни условия. Освободете превключвателя ON/OFF. Ако се установят някакви необичайни условия, не използвайте машината, докато не бъде ремонтирана.

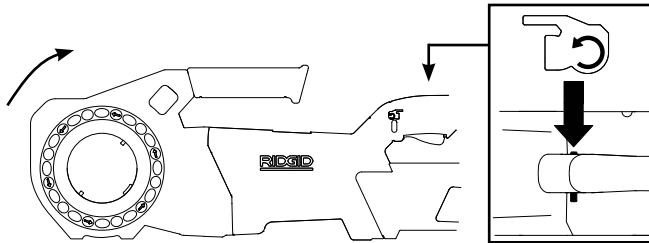

Фигура 5А – Позиция НАПРЕД (по часовниковата стрелка) на превключвателя

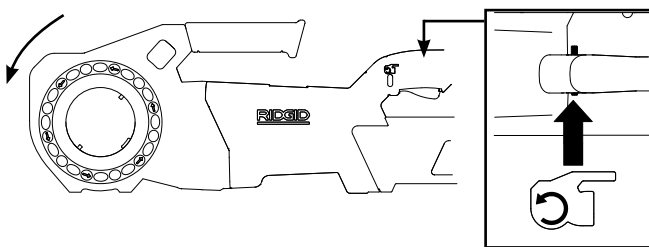

Фигура 5В – Позиция НАЗАД (обратно на часовниковата стрелка) на превключвателя

- Отпуснете превключвателя ON/OFF и със сухи ръце извадете батерията от инструмента.

Подготовка и експлоатация

⚠ ПРЕДУПРЕЖДЕНИЕ



Настройте и експлоатирайте инструмента в съответствие с тези процедури, за да намалите риска от нараняване поради токов удар, заплитане, удар, смачкване и други причини, както и за да предотвратите повреда на инструмента.

Използвайте подходящо поддържащо устройство съгласно тези инструкции. Поддържащите устройства подобряват контрола и намаляват риска от удар, смачкване и/или други наранявания.

Когато използвате поддържащо устройство, различно от предоставеното поддържащо рамо, това устройство трябва да реагира срещу корпуса на редуктора. Поддържащите устройства, докосващи корпуса или дръжката на двигателя, могат да повредят тези части или да увеличат риска от нараняване.

Винаги дръжте здраво инструмента, когато нарязвате или отдръпвате главата за матрици от тръбата, за да издържите на силите, независимо от използването на поддържащо устройство. Това ще намали риска от удар, смачкване и други наранявания.

Не носете ръкавици или широки дрехи. Дръжте ръкавите и якетата закопчани. Разхлабеното облекло може да се оплете във въртящите се части и да причини наранявания от смачкване и удар.

Подпрете правилно тръбата. Това ще намали риска от падане на тръбата, преобръщане и сериозни наранявания.

Не използвайте инструмента без правилно работещ превключвател ON/OFF и плъзгащ превключвател напред/назад.

Един човек трябва да контролира както работния процес, така и превключвателя ON/OFF. Не работете с повече от един човек. В случай на заплитане, операторът трябва да контролира превключвателя ON/OFF.

- Проверете работната зона за:
 - Адекватно осветление.
 - Запалими течности, пари или прах, които могат да се възпламенят. Ако има такива, не работете в района, докато източниците не бъдат идентифицирани и коригирани. Силовите задвижвания не са взривобезопасни и могат да причинят искри.
 - Ясно, ниво, стабилно, сухо място за цялото оборудване и оператора.
 - Добра вентилация. Не използвайте широко в малки, затворени помещения.
- Проверете тръбата за резбоване и свързаните с нея фитинги и потвърдете, че избраното задвижване е подходящ инструмент за работата. *Вижте Спецификациите.* Не използвайте за правене на резба нещо различно от прав материал.

Оборудването за други приложения може да бъде намерено в каталога на Ridge Tool, онлайн на RIDGID.com или като се обадите на техническата служба на Ridge Tool в САЩ и Канада на 844-789-8665.

- Уверете се, че оборудването, което ще използвате, е правилно инспектирано.
- Подгответе правилно тръбата, ако е необходимо. Уверете се, че тръбата е отрязана перпендикулярно и е почистена от мустаци. Отрязаната под ъгъл тръба може да повреди матриците по време на нарязване на резба или да причини затруднения при зацепването на главата за матрици.

Инсталиране на глави на матрица

- Инсталиране на 12-R Глава за матрици (760 FXP 12-R), 11-R (1½" - 2") Глава за матрици или адаптер (760 FXP 11-R):
 - Уверете се, че превключвателят ON/OFF е освободен и батерията е извадена от инструмента.
 - Завъртете водещия пръстен обратно на часовниковата стрелка по посока на стрелките, за да отворите задържащия механизъм. Освободете водещия пръстен и потвърдете, че инструментът остава в отворено положение (*вижте Фигура б*).
 - Напълно поставете матрицата или шлицовия край на адаптера в инструмента за автоматично заключване на задържащия механизъм. Завъртете главата за матрици, докато водещите палци фиксират здраво шлица. Главата на матрицата 12-R може да бъде поставена от двете страни на Power Drive.
 - Уверете се, че главата за матрици/адаптерът са защитени.

е. За да премахнете главата за матрици завъртете водещия пръстен обратно на часовниковата стрелка по посока на стрелките и го задръжте в отключено положение.



Фигура 6А – Задържащ механизъм (760 FXP 12-R)

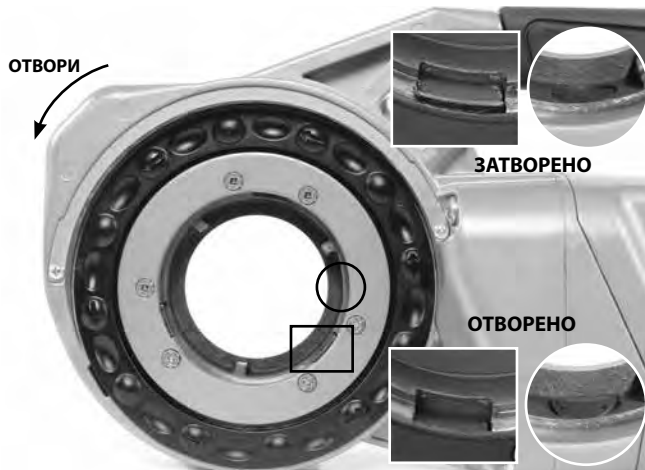

Фигура 6В – Задържащ механизъм (760 FXP 11-R)

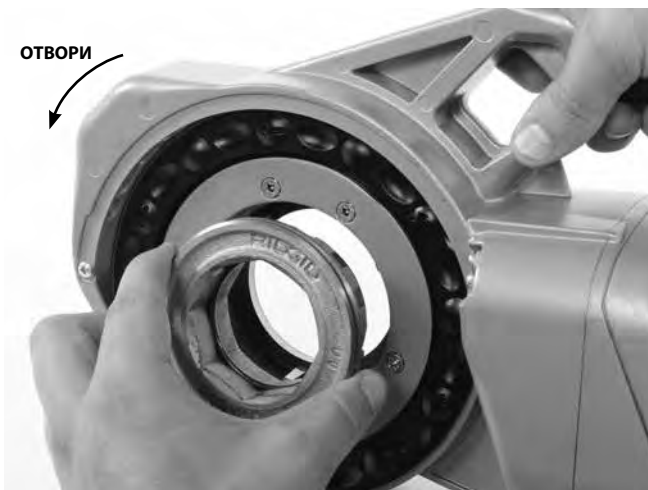

Фигура 7 – Инсталиране на адаптер

б. Инсталиране на 11-R Глава за матрици, 1¼" и по-малки (само 760 FXP 11-R):

- а. Уверете се, че превключвателят ON/OFF е освободен и батерията е извадена от инструмента.
- б. Ако трябва да се инсталира адаптер, *вижте стъпка 5*.
- в. Вкарайте перпендикулярно оосмогълния край на главата за матрици в инструмента, докато се фиксира от пружинния пръстен. Главите на матрици могат да се поставят само от адаптерната страна на инструмента.
- д. За да отстраните, издърпайте главата от инструмента. Ако е необходимо, използвайте мек чук или дървен блок, за да избиете главата за матрици. Не удряйте по главата за матрици, това може да повреди инструмента.



Фигура 8 – Инсталиране на 1¼" или по-малки 11-R глави на матрици (само 760 FXP 11-R)

7. Позиционирайте плъзгача за задвижване напред/назад за желаната дясна или лява резба. *Вижте Фигура 9*.

- а. Преместете плъзгачия превключвател Напред/Назад в позиция за въртене Напред. Това ще създаде десни резби, когато матрицата се постави от лявата (предна) страна на инструмента.
- б. Преместете плъзгачия превключвател Напред/Назад в позиция Назад. Това ще произведе десни резби, когато матрицата се постави от дясната (задната) страна на инструмента (само за 760 FXP 12-R).
- в. За леви резби обърнете позициите на плъзгачия превключвател Напред/Назад.

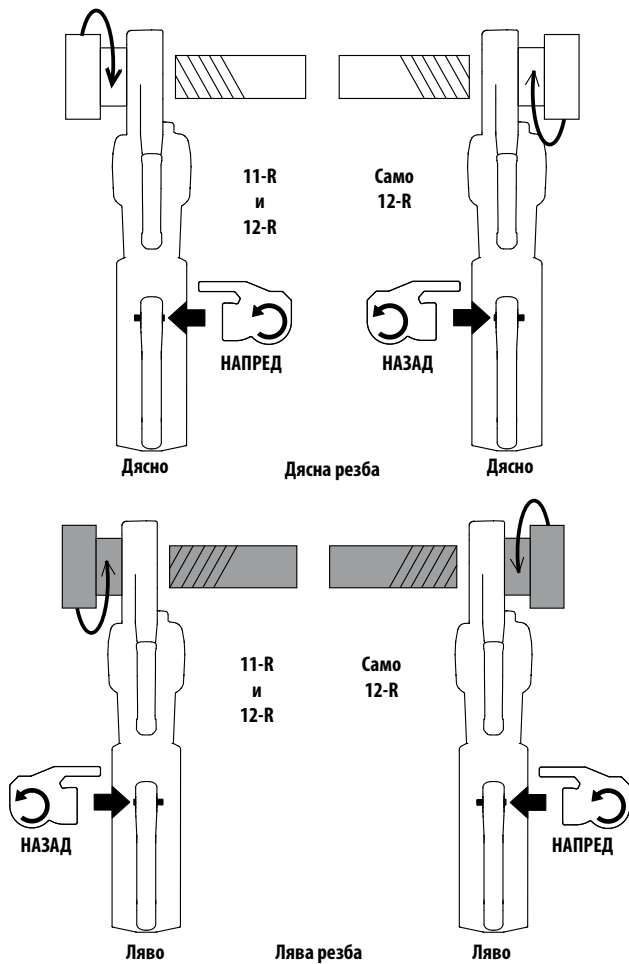

Фигура 9 – Ориентация на Плъзгащ превключвател Напред/Назад / Глава за матрици

- Уверете се, че тръбата за резбоване е стабилна и закрепена, за да предотвратите преобръщане по време на употреба. Използвайте подходящи стойки за тръби, за да поддържате дължината на тръбата.
- Ако използвате 418 Oiler, проверете нивото на масло за нарязване на резби RIDGID. Извадете тавата за стружки и се уверете, че филтърната мрежа е чиста и напълно потопена в масло. Сменете или добавете масло, ако е необходимо. Поставете кофата 418 Oiler под края на тръбата за резбоване.

Ако използвате аерозолно масло, проверете количеството масло за резби в кутии. Уверете се, че има достатъчно масло за резбоването.

Устойчивост на силите на резбоване

С помощта на предоставеното поддържащо рамо:

- Винаги използвайте предоставеното поддържащо рамо, освен ако не може да се използва поради пространство или други ограничения. Поддържащото рамо се захваща към тръбата и помага да се противопостави на силите на резбоване.

- Поставете поддържащото рамо върху тръбата, така че края на поддържащото рамо да е подравнен с края на тръбата и горната част на поддържащото рамо да е хоризонтална (Фигура 10). Това правилно поставя поддържащото рамо за резбоване и предотвратява навлизането на масло за резба в корпуса на Power Drive (Фигура 11).
- Уверете се, че челюстите на поддържащото рамо са подравнени перпендикулярно с тръбата и здраво затегнете дръжката на поддържащото рамо.



Фигура 10A – Позициониране на поддържащо рамо Подравнено

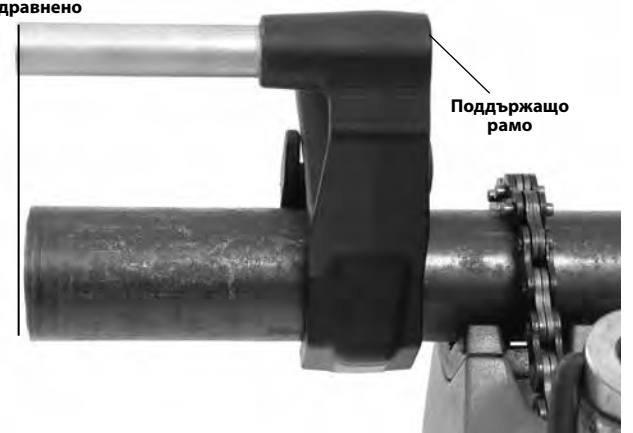

Фигура 10B – Позициониране на поддържащо рамо



Фигура 11 – Правилна ориентация на 760 FXP Power Drive

Когато не може да се използва поддържащо рамо:

Когато правите резба на тръба на място или в друго подобно приложение, поддържащото рамо може да не може да се използва поради ограничения на пространството.

- Ако е възможно, демонтирайте тръбата и резбайте в менгеме. Ако това не може да бъде направено, трябва да се използват други поддържащи устройства, за да се противопоставят силите на резбване, като например поставяне на корпуса на предавката на Power Drive или алуминиев корпус срещу съседен конструктивен елемент (примерите включват стени, греди и напречни елементи). Това изисква тръбата и околната среда да могат да издържат на тежестта на инструмента и силите на резбване. Може да се наложи добавяне на временни или постоянни опори за тръби или структурни елементи.
- За десни резби, матрица ще се върти по посока на часовниковата стрелка (гледайки лицето на главата за матрици). Силите, развивани от въртящия момент на резбата, ще бъдат в противоположна или обратна на часовниковата стрелка посока. Въртенето и силата ще бъдат обратни при левите резби. Уверете се, че поддържащото устройство е настроено да абсорбира правилно силата на резбване.
- Не поставяйте дръжката на инструмента, пластмасовият корпус или батерията срещу съседни конструктивни елементи, за да реагират на силите на резбване, тъй като това може да причини повреда на Power Drive.
- Дръжте инструмента срещу конструктивния елемент и не поставяйте пръсти или ръце между Power Drive и конструктивния елемент. Когато връщате назад главата за матрици от нареза, винаги дръжте здраво инструмента, за да се противопоставите на силите от счупване на стружки по резбата. Тези стъпки ще намалят риска от удар, смачкване и други наранявания. Превключвателят ON/OFF може да бъде освободен по всяко време, за да изключите захранването.

Винаги дръжте здраво инструмента, когато нарязвате или отдръпвате главата за матрици от тръбата, за да издържите на силите, независимо от използването на поддържащо устройство. Това ще намали риска от удар, смачкване и други наранявания. Превключвателят ON/OFF може да бъде освободен по всяко време, за да изключите захранването.

Поставяне/Изваждане на батерията

- Със сухи ръце поставете напълно заредена батерия в задвижването. Светлините за състоянието на инструмента ще светнат. *Вижте Фигура 4.*

Инструментът има резе за здраво захващане на батерията. Резето ще се захване с щракване при поставяне на батерията. Проверете, като издърпате леко батерията и се уверете, че не се отделя от инструмента.

За да извадите батерията, натиснете фиксатора и плъзнете батерията от инструмента.



Фигура 12 – Заклучване на батерия

Резбване

- Позиционирайте главата за матрици над края на тръбата и подпрете инструмента, както е показано в раздел *Устойчивост на силите на резбване.*
- Едновременно задействайте превключвателя ON/OFF и натиснете с дланта на свободната ръка към буталката подложка или капака на главата за матрици, за да стартирате резбването (*вижте Фигура 13*). LED работната светлина ще светне, когато се натисне превключвателят ON/OFF. За приложения, изискващи използване на адаптер 11-R (за глави на матрици от 1/8" до 1 1/4"), натиснете само капака на главата за матрици.



Фигура 13А – Започване на резбване с използване на капака на главата за матрици



Фигура 13В – Започване на резбоване с използване на бутачка подложка

Не носете ръкавици, бижута и не използвайте парцал, докато бутатите – това увеличава риска от заплитане и нараняване. След като матриците захванат тръбата, резбите ще бъдат нарязани, докато матриците се изтеглят върху края на тръбата.

Винаги дръжте здраво дръжката на Power Drive, за да издържите силите на дръжката. Поддържащите устройства могат да се плъзгат и да позволят на инструмента да се движи. Превключвателят ON/OFF може да бъде освободен по всяко време, за да изключите захранването.

- Спрете да натискате бутачката подложка или капака на главата за матрици и нанесете голямо количество RIDGID масло за нарязване на резби върху зоната, която се резбова. Това ще намали въртящия момент на резбоване, ще подобри качеството на резбата и ще увеличи живота на матрицата (вижте Фигура 14).

Задвижването ще спре, ако инструментът се върти бързо, надхвърляйки предварително определен ъгъл. Ако инструментът е спрял поради тази причина, извадете инструмента от тръбата, поддържайте правилно задвижването според секцията *Устойчивост на силите на резбоване* и продължете работата.



Фигура 14 – Резбоване на тръба

- Инструментът ще предупреди потребителя, когато главата за матрици се приближи до края на типична резба за повечето размери/типове тръби. Долният светодиод на светлините за състояние на инструмента ще мига в зелено, а работната LED светлина ще варира по интензитет, за да покаже, че потребителят е направил резба за около 8-9 оборота въз основа на размера и сигналите, че потребителят трябва да обърне по-голямо внимание на областта на главата за матрици тъй като завършването на резбата наближава; това не означава, че резбата е завършена. Тази функция е използвана само при 1/2" - 2" NPT резби; LED няма да светне при по-малки резби. *Вижте Фигура 4.*

Инструментът е оборудван с LED работни светлини за подобряване на видимостта към зоната на главата за матрици по време на резбоване. Натиснете превключвателя ON/OFF, докато краят на тръбата се изравни с рѐба на матриците и освободете превключвателя. Оставете задвижването да спре напълно.



Фигура 15 – Тръба, изравнена с рѐба на матриците

- Обърнете плъзгачия превключвател напред/назад и задействайте превключвателя ON/OFF, за да отстраните главата за матрици от тръбата с нареза. Хванете здраво дръжката на инструмента, за да се противопоставите на силите на дръжката, развити при отдръпване на матрицата.

ЗАБЕЛЕЖКА Променете позицията на плъзгачия превключвател напред/назад само когато превключвателят ON/OFF е освободен. Оставете задвижването да спре напълно, преди да обърнете посоката с плъзгачия превключвател. Това ще намали риска от повреда на инструмента.

- Освободете превключвателя ON/OFF и извадете инструмента с главата за матрици от тръбата.
- Със сухи ръце извадете батерията от задвижването.
- Избършете маслото и остатъците от резбите и от главата за матрици, като внимавате да не се порежете на остри отломки или ръбове. Почистете всички разливи на масло в работната зона.

Проверка на резбите

1. Отстранете евентуално наличното масло, стружки или остатъци от резбата.
2. Визуално проверете резбата. Нарезите трябва да са гладки и завършени, с добра форма. Ако се наблюдават проблеми като разкъсване на резбата, тънки нишки или неокръгленост на тръбата, резбата може да не уплътнява, когато се направи. Вижте диаграмата *Отстраняване на неизправности* за помощ при диагностицирането на тези проблеми.
3. Проверете размера на резбата. Предпочитаният метод за проверка на размера на резбата е с калибър-втулка. Има различни стилове калибър-втулки и тяхното използване може да се различава от показаното на *Фигура 16*.
 - Завийте калибъра-втулка върху резбата здраво на ръка.
 - Вижте колко стърчи краят на тръбата през калибъра-втулка. Краят на тръбата трябва да е изравнен със страната на калибъра плюс/минус един оборот. Ако резбата не се измерва правилно, отрежете резбата, регулирайте главата за матрици и нарежете друга резба. Използването на резба, която не се измерва правилно, може да причини течове.

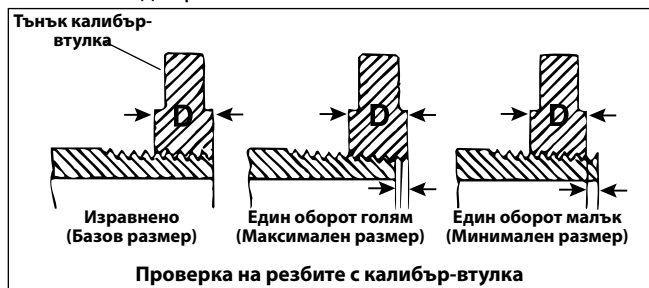

Фигура 16 – Проверка на размер на резба

- Ако не е наличен калибър-втулка за проверка на размера на резбата, възможно е да се използва нов чист фитинг, подобен на използваните в работата, за измерване на размера на резбата. За 2" и под NPT резби, резбите трябва да се нарежат, за да се получат 4 до 5 оборота за ръчно плътно захващане с фитинга, а за 2" и под BSPT резби трябва да са 3 оборота.

RIDGID Link App връзка (безжична комуникация)

RIDGID® 760 FXP Power Drive включва безжична технология, позволяваща комуникация с подходящо оборудвани смарт телефони или таблети ("устройства"), работещи под управлението на операционни системи iOS или Android.

1. Изтеглете съответното приложение RIDGID® Link на вашето устройство, като посетите RIDGID.com/apps, Google Play Store или Apple App Store.
2. След като батерията е инсталирана или след натискане на превключвателя ON/OFF, горният светодиод на свет-

лините за състоянието на инструмента ще мига в синьо, когато е възможна връзка с устройство. Вижте *Фигура 4*.

3. Намерете иконата на приложението RIDGID Link на вашето устройство и стартирайте приложението, като изберете иконата. Чрез приложението потърсете инструменти наблизо и изберете желанния инструмент RIDGID. Вижте инструкциите на вашето устройство за конкретна информация как да се свържете чрез безжична технология. Веднъж свързан, горният светодиод на светлините за състоянието на инструмента ще свети в синьо. След първоначалното сдвояване повечето устройства автоматично ще се свържат с инструментите, когато безжичната технология е активна и в обхват и ако настройките на устройството са конфигурирани да правят това. Power Drive трябва да бъде на по-малко от 33 фута (10 м) от устройството, за да бъде открит. Всяко препятствие между инструмента и устройството може да намали работния обхват.
4. Следвайте инструкциите на приложението за правилна употреба.
5. Безжичната комуникация се изключва, когато батерията се извади от инструмента.

760 FXP Power drive – друга употреба

Това ръководство съдържа конкретни инструкции за използването на 760 FXP Power Drive за резба с различни глави за матрици RIDGID. Когато се използва с друго оборудване RIDGID (като RIDGID 258/258XL Електрическа машина за рязане на тръби), следвайте инструкциите и предупрежденията, предоставени с това оборудване RIDGID, при правилна настройка и употреба. Препоръчително е 760 FXP Power Drive да работи на заден ход, когато се използва с RIDGID 258/258XL Електрическа машина за рязане на тръби.

Зеленият светодиод, показващ, че потребителят е към края на типична резба, може да светне по време на използване в други приложения, но трябва да се игнорира. Светодиодът ще изгасне след около 3-4 допълнителни оборота.

RIDGID не може да предостави конкретни инструкции за всяка възможна употреба на 760 FXP Power Drive. Потребителят трябва да оцени конкретния работен сценарий и да използва добри работни практики и методи. Ако има някакви съмнения относно използването на това устройство Power Drive за тези други цели, не го използвайте.

Ако използвате 760 FXP Power Drive за други цели, внимателно оценете и се подгответе за работата, като използвате общите указания по-долу. Това устройство Power Drive ще осигури висок въртящ момент и съответно високи сили на дръжката, които могат да причинят наранявания при удари и смазване.

- RIDGID 774 Square Drive Adapter може да се използва за адаптиране на Модел 760 FXP 12-R Power Drive за завъртане на мъжки 1⁵/₁₆" квадрат. Закрепете здраво адаптера, за да предотвратите отделянето му при употреба.

- Трябва да се разработи подходящ метод, който да издържа на всички сили на дръжката (*Вижте раздел "Устойчивост на силите на резбоване"*). Силите могат да надхвърлят 1000 lbs. (455 кг). Поддържащите устройства могат да бъдат поставени срещу корпуса на редуктора на 760 FXP Power Drive (*Фигура 1*).
- Винаги запазвайте Power Drive срещу поддържащото устройство - не поставяйте части на тялото между задвижването и поддържащото устройство.
- Трябва да няма относително движение между Power Drive и поддържащото устройство по време на употреба.
- Уверете се, че приложението (като работа или упражнение на клапан) може да се върти свободно, не е заседнало и че краищата на движение са известни. Ако системата заседне или стане твърда по време на употреба, силите на дръжката ще се увеличат рязко и значително или задвижването може да се завърти.
- Ако използвате за да упражнявате или управлявате клапани или друго оборудване, следвайте всички инструкции на производителя на оборудването. Не претоварвайте оборудването.
- Използвайте така, че силата на реакция на Power Drive да се отдръпва от потребителя.
- Превключвателят ON/OFF може да бъде освободен по всяко време, за да изключите захранването. Уверете се, че можете да освободите превключвателя ON/OFF.

Съхраняване

▲ ПРЕДУПРЕЖДЕНИЕ Извадете батерията от 760 FXP Power Drive. Power Drive и батерията трябва да се съхраняват на сухо и на закрито или добре покрити, ако са на открито. Избягвайте да съхранявате в силна топлина или студ. Съхранявайте машината в заключена зона, недостъпна за деца и хора, непознати с Power Drive. Тази машина може да причини сериозни наранявания в ръцете на необучени потребители. Вижте ръководството за батерията/зарядното устройство.

Инструкции за поддръжка

▲ ПРЕДУПРЕЖДЕНИЕ

Уверете се, че превключвателят ON/OFF е освободен и батерията е извадена от инструмента, преди да извършвате поддръжка или да правите каквато и да е настройка.

Поддържайте инструмента в съответствие с тези процедури, за да намалите риска от нараняване от токов удар, заплитане и други причини.

Почистване

1. След всяка употреба изпразвайте стружките от резбоването от тавата за стружки 418 Oiler и избършете всички остатъци от масло.
2. Избършете масло, грес, стърготини или мръсотия от инструмента, включително дръжките и контролите. Почистете механизма за задържане на главата за матрици.

3. Избършете масло, грес или мръсотия от поддържащото рамо. Ако е необходимо, почистете челюстите на поддържащото рамо с телена четка и смажете резбата на подаващия винт с леко смазочно масло. Избършете излишното масло от откритите повърхности.
4. Отстранете евентуалните стружки и мръсотия от главите на матрицата.

Смяна на матрици в глави на матрици

Поради скоростта на нарязване на резба над 40 об/мин, високоскоростните матрици RIDGID се препоръчват за използване с 760 FXP Power Drive. Използването на матрици от сплав може да доведе до намален живот на матрицата, лошо качество на резбата или намалена производителност на инструмента. Предлагат се различни матрици за монтаж в глави RIDGID 11-R или 12-R. *Вижте каталог* за наличност.

Отстранете четирите винта от капака и свалете капака.

1. Отстранете старите матрици от главата за матрици.
2. Поставете нови матрици в слотовете с номерирания ръб нагоре. Номерата на матриците трябва да съответстват на тези на слотовете на главата за матрици. Винаги сменяйте матриците като комплект.

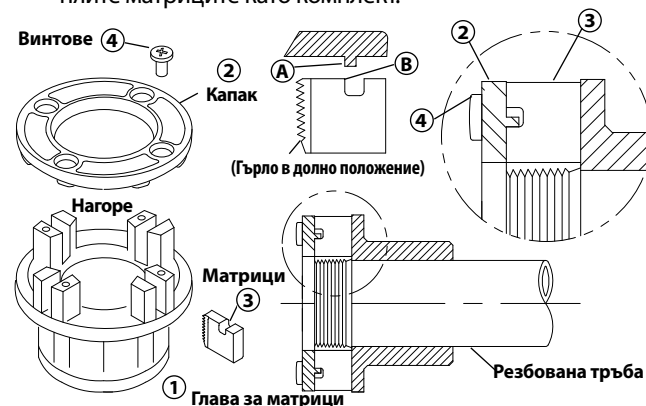

Фигура 17 – Инсталиране на матрици в глава за матрици

3. Поставете обратно капака и затегнете леко четирите винта.
4. Поставете главата за матрици върху вече нарязаната тръба, докато матриците започнат се навиват на резбата. Тази сила спира върху матриците навън срещу ушите на покривната плоча и правилно задава размера.
5. Затегнете здраво четирите винта. Отстранете тръбата с резба и направете пробно нарязване.

Отстраняване на проблеми

| СИМПТОМ | ВЪЗМОЖНИ ПРИЧИНИ | РЕШЕНИЕ |
|--|--|--|
| Машината няма да работи. | <p>Батерията е напълно разредена или батерията вече не работи.</p> <p>Батерията не е поставена правилно в дръжката на инструмента.</p> <p>Инструментът е превишил температурния праг.</p> | <p>Поставете напълно заредена батерия/сменете батерията.</p> <p>Проверете, за да сте сигурни, че батерията е поставена напълно.</p> <p>Извадете батерията и оставете инструмента да се охлади за 30 минути преди повторен опит за употреба.</p> |
| Машината не може да резбова. | <p>Отворен задържащ механизъм на главата за матрици.</p> <p>Изтъпена матрица.</p> <p>Претоварване поради скъсани или некръгли резби</p> <p>Лошо качество или недостатъчно масло за нарязване на резба.</p> <p>Недостатъчно напрежение.</p> | <p>Завъртете матрицата глава по глава, за да захванете водещите палци в шлица и да затворите задържащия механизъм.</p> <p>Сменете матрицата.</p> <p>Вижте възможните причини по-долу.</p> <p>Използвайте масло за нарязване на резба RIDGID® Nu-Clear™, Endura-Clear™ или Extreme Performance™ с адекватно качество.</p> <p>Проверете нивото на зареждане на батерията и заредете батерията.</p> |
| Главата на матрицата не започва да резбова. | <p>Главата на матрицата не е перпендикулярна с края на тръбата.</p> <p>Краят на тръбата не е отрязан перпендикулярно.</p> <p>Изтъпена или счупена матрица.</p> <p>Машината работи в неправилна посока.</p> <p>Матрицата е поставена неправилно в главата за матрици.</p> | <p>Натиснете бутачката подложка (за 12-R или 1½"-2" 11-R) или покриващата плоча на главата за матрици, за да започнете резбоване.</p> <p>Отрежете края на тръбата правилно.</p> <p>Сменете матрицата.</p> <p>Проверете позицията на плъзгащия превключвател Напред/Назад.</p> <p>Уверете се, че зъбците са поставени навън срещу ушите на покриващата плоча.</p> <p>Уверете се, че матриците са в правилната позиция в главата за матрици.</p> |
| Скъсани резби. | <p>Използван е неправилен тип матрица.</p> <p>Повредени, счупени или износени матрици.</p> <p>Неправилно или недостатъчно масло за нарязване на резба.</p> <p>Неправилен тип на материала за матрицата.</p> <p>Лош материал/качество на тръбата.</p> | <p>Използвайте само високоскоростни матрици RIDGID.</p> <p>Сменете матрицата.</p> <p>Използвайте само масло за нарязване на резба RIDGID® Nu-Clear™, Endura-Clear™ или Extreme Performance™ Thread с адекватно качество.</p> <p>Изберете високоскоростни матрици от неръждаема стомана или сплав, която е подходяща за приложението.</p> <p>Използвайте тръба с по-високо качество.</p> |
| Некръгли или смачкани резби. | <p>Дебелината на стената на тръбата е твърде тънка.</p> | <p>Използвайте стандарт 40 или по-голяма дебелина на стената.</p> |
| Поддържащото устройство се върти по време на резбоване. | <p>Челюстите на поддържащото рамо са замърсени.</p> <p>Поддържащото рамо не е подравнено правилно.</p> <p>Поддържащото рамо не е стегнато.</p> | <p>Почистете с телена четка.</p> <p>Подравнете поддържащото рамо перпендикулярно на тръбата.</p> <p>Затегнете подаващия винт.</p> |
| Тънки резби. | <p>Матриците не са поставени в правилния ред.</p> | <p>Поставете матриците в правилния слот на главата за матрици.</p> |

Сервиз и ремонт

⚠ ПРЕДУПРЕЖДЕНИЕ

Неправилното обслужване или ремонт може да направи 760 FXP Power Drive опасен за работа.

Раздел "Инструкции за поддръжка" разглежда се погрижат за повечето нужди от обслужване на тази машина. Всички проблеми, които не са разгледани в този раздел, трябва да се решават само от оторизиран независим сервизен център на RIDGID. Използвайте само RIDGID сервизни части.

За информация относно най-близкия оторизиран от RIDGID независим сервизен център или въпроси за сервиз или ремонт, вижте раздела за *информация за контакт* в това ръководство.

Масло за резба

За информация относно употребата и боравене с масло за нарязване на резби RIDGID® вижте етикетите на контейнера и Информационния лист за безопасност (SDS). SDS е наличен на RIDGID.com или като се свържете с отдела за техническо обслужване на Ridge Tool на 844-789-8665 в САЩ и Канада или ProToolsTechService@Emerson.com.

Опционално оборудване

⚠ ПРЕДУПРЕЖДЕНИЕ

За да намалите риска от сериозни наранявания, използвайте само аксесоари, специално проектирани и препоръчани за използване с RIDGID 760 FXP Power Drive, като посочените.

| Модел № | Каталожен № | Описание |
|---|-------------|---|
| 760 FXP 12-R | 42600 | 770 Адаптер за 00-R (1/8" – 1") и 00-RB (1/4" – 1") |
| | 42605 | 771 Адаптер за 0-R (1/8" – 1") |
| | 42610 | 772 Адаптер за 11-R (1/8" – 1 1/4") |
| | 42615 | 773 Адаптер за 111-R (1/8" – 1 1/4") |
| | 42620 | 774 Квадратен адаптер -15/16" |
| 760 FXP 11-R | 39187 | Храпов пръстен |
| 760 FXP 11-R и 760 FXP 12-R | 45928 | 692 Поддържащо рамо |
| | 74463 | Калъф за носене |
| | 10883 | 418 Масльонка с 1 галон Nu-Clear Oil |
| | 22088 | Аерозолно масло за нарязване на резби за екстремни експлоатационни характеристики |
| | 16703 | 425 3/8" – 2 1/2" TRISTAND менгеме |
| | 36273 | 460-6 3/8" – 6" TRISTAND менгеме |

Батерии и адаптери

| Каталожен № | Описание |
|-------------|-------------------------------|
| 70788 | RB-FXP40 4.0Ah Li-Ion батерия |
| 70793 | RB-FXP80 8.0Ah Li-Ion батерия |

Бракуване

Части от тези инструменти съдържат ценни материали и могат да бъдат рециклирани. Има фирми, специализирани в рециклирането, които могат да бъдат намерени на местно ниво. Изхвърляйте компонентите в съответствие с всички приложими разпоредби. За повече информация се свържете с местните органи за управление на отпадъците.

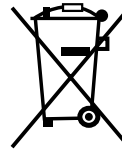

За страни от ЕС: Не изхвърляйте електрическото оборудване с битови отпадъци!

Съгласно Европейските насоки 2012/19/ЕС за отпадъци от електрическо и електронно оборудване и прилагането им в националното законодателство, електрическото оборудване, което вече не е използваемо, трябва да се събира отделно и да се изхвърля по екологичен начин.

Електромагнитна съвместимост (EMC)

Терминът "електромагнитна съвместимост" означава способността на продукта да функционира безпроблемно в среда, където има електромагнитно излъчване и електростатични разряди и без да причинява електромагнитни смущения на друго оборудване.

ЗАБЕЛЕЖКА Тези инструменти отговарят на всички приложими стандарти за EMC. Въпреки това, не може да се изключи възможността те да причинят смущения в други устройства. Всички стандарти, свързани с EMC, които са били тествани, са посочени в техническия документ на инструмента.

Электр жетегі

760 FXP электр жетегі



ЕСКЕРТУ!

Осы құралды пайдаланбас бұрын
Оператордың нұсқаулығын
мұқият оқып шығыңыз. Осы
нұсқаулықты дұрыс түсінбеу
және қадағаламау электр
тогының соғуына, өртке және/
немесе ауыр дене жарақатына
әкелуі мүмкін

760 FXP электр жетегі

Төмендегі сериялық нөмірді жазып алыңыз және фирмалық тақтайшадағы өнімнің сериялық нөмірін сақтап қойыңыз.

Сериялық
нөмірі

Мазмұны

| | |
|--|----------------------------------|
| Қауіпсіздік нышандары | 423 |
| Жалпы электр құралының қауіпсіздік ескертулері* | 423 |
| Жұмыс аумағының қауіпсіздігі | 423 |
| Электр қауіпсіздігі | 423 |
| Жеке қауіпсіздік | 424 |
| Электр құралын пайдалану және оған күтім көрсету | 424 |
| Батарея құралын пайдалану және оған күтім көрсету | 424 |
| Қызмет көрсету | 425 |
| Арнайы қауіпсіздік ақпараты | 425 |
| Электр жетегінің қауіпсіздігі | 425 |
| RIDGID байланыс ақпараты | 426 |
| Сипаттама | 426 |
| Техникалық сипаттар | 427 |
| Стандартты жабдық..... | 428 |
| Жұмыс алдында тексеру | 428 |
| Орнату және пайдалану | 429 |
| Бастиектерді орнату | 429 |
| Бұрандакесу күштеріне қарсы тұру..... | 431 |
| Батареяны орнату/шығару | 432 |
| Бұранда кесу | 432 |
| Бұрандаларды тексеру..... | 434 |
| RIDGID Link App қосылымы | |
| (Сымсыз байланыс)..... | 434 |
| 760 FXP электр жетегі – өзге пайдалану | 434 |
| Сақтау | 435 |
| Техникалық қызмет көрсету нұсқаулары | 435 |
| Тазалау | 435 |
| Бастиектердегі кескіштерді ауыстыру | 435 |
| Ақаулықтарды жою | 436 |
| Қызмет көрсету және жөндеу | 437 |
| Бұрандакесу майы | 437 |
| Қосымша жабдық | 437 |
| Тастау | 437 |
| Электромагниттік үйлесімділік (ЭМУ) | 437 |
| FCC/ICES мәлімдемесі..... | Артқы қақпақтың ішкі жағы |
| ЕО мәлімдемесі..... | Артқы қақпақтың ішкі жағы |
| Пайдалану мерзіміне берілетін кепілдік | Артқы мұқаба |

*Түпнұсқа нұсқаулардың аудармасы

Қауіпсіздік нышандары

Бұл пайдалану нұсқаулығындағы және өнімдегі қауіпсіздік нышандары және белгі сөздер маңызды қауіпсіздік ақпаратын жеткізу үшін пайдаланылады. Бұл бөлім осы белгі сөздер мен нышандарды жете түсіну үшін берілген.



Бұл қауіпсіздік ескертуі нышаны болып табылады. Бұл сізге ықтимал дене жарақаты қауіптері жөнінде ескерту жасау үшін пайдаланылады. Ықтимал жарақаттың немесе өлімнің алдын алу үшін осы нышанда берілген барлық қауіпсіздік шараларын сақтаңыз.



ҚАУІП ҚАУІП алдын алмаған жағдайда өлімге немесе ауыр жарақатқа әкелетін қауіпті жағдайды білдіреді.



ЕСКЕРТУ ЕСКЕРТУ алдын алмаған жағдайда өлімге немесе ауыр жарақатқа әкелуі мүмкін қауіпті жағдайды білдіреді.



НАЗАР АУДАРЫҢЫЗ НАЗАР АУДАРЫҢЫЗ алдын алмаған жағдайда кішігірім немесе орташа жарақатқа әкелуі мүмкін қауіпті жағдайды білдіреді.



ЕСКЕРТПЕ ЕСКЕРТПЕ мүлікті қорғауға қатысты ақпаратты білдіреді.



Бұл нышан жабдықты пайдаланбас бұрын пайдалану нұсқаулығын мұқият оқып шығуды білдіреді. Пайдалану нұсқаулығында жабдықты қауіпсіз және тиісті түрде пайдалану туралы маңызды ақпарат бар.



Бұл таңба көздің жарақаттану қаупін азайту үшін осы жабдықты пайдаланғанда, үнемі бүйір қалқалары бар көзәйнекті не көзілдірікті кию керектігін білдіреді.



Бұл нышан қозғалғыш бөлік немесе басқа айналатын бөліктерге немесе арасында саусақтың, қолдың, киімнің және басқа заттардың ілініп қалу және езіп, жарақатқа әкелу қаупін білдіреді.



Бұл таңба электр тогының соғу қаупін көрсетеді.



Бұл нышан құрылғының аударылып, соққы немесе езу нәтижесінде жарақатқа әкелу қаупін білдіреді.



Бұл нышан шатысу қаупін азайту үшін осы құрылғыны пайдаланған кезде қолғап кимеу керектігін білдіреді.



Бұл таңба бұрандакесу күштеріне қарсы тұру, бақылауды жақсарту және соғу, езілу және/немесе басқа жарақат қаупін азайту мақсатында тіреу құрылғысын пайдалануды білдіреді.



Бұл таңба белгіленген жабдықтың 55 фунттан (25 кг) асатынын білдіреді. Жарақат қаупін азайту үшін абайлап көтеріңіз не жылжытыңыз.

Жалпы электр құралының қауіпсіздік ескертулері*



ЕСКЕРТУ

Бұл электр құралымен берілген барлық қауіпсіздік ескертулерін, нұсқауларын, суреттерін және сипаттамаларын оқыңыз. Төменде көрсетілген барлық нұсқауларды орындамау электр тогының соғуына, өртке және/немесе ауыр жарақатқа әкелуі мүмкін.

КЕЙІНГІ АНЫҚТАМАЛЫҚ РЕТІНДЕ БАРЛЫҚ ЕСКЕРТУЛЕР МЕН НҰСҚАУЛАРДЫ САҚТАП ҚОЙЫҢЫЗ!

Ескертудегі "электр құралы" термині желілік (сымды) электр құралын немесе батареямен жұмыс істейтін (сымсыз) электр құралын білдіреді.

Жұмыс аумағының қауіпсіздігі

- Жұмыс аумағын таза және жарық күйде ұстаңыз. Ыбырсытылған немесе қараңғы орындар жазатайым оқиғаларға әкеледі.
- Электр құралдарын жанғыш сұйықтықтар, газдар немесе шаң бар жарылғыш орталарда пайдаланбаңыз. Электр құралдары шаң не түтінді тұтандыруы мүмкін ұшқындарды түзейді.
- Электр жабдығын іске қосқан кезде балалар мен жаныңыздағы адамдарды алшақ ұстаңыз. Назарыңызды бөлу басқаруды жоғалтуыңызға әкелуі мүмкін.

Электр қауіпсіздігі

- Электр құралының ашалары розеткаға сәйкес келуі керек. Ашаны қандай да бір жолмен түрлендірмеңіз. Адаптер ашаларын жерге қосылған электр құралдарымен пайдаланбаңыз. Түрлендірілмеген ашалар және сәйкес келетін розеткалар электр тогының соғу қаупін азайтады.
- Жерге қосылған не тұйықталған беттерді, мысалы, құбырларды, радиаторларды, тізбектерді және тоңазытқыштарды ұстамаңыз. Денеңіз жерге тиіп тұрса, электр тогына соғылу қаупі артады.
- Электр құралдарын жаңбыр немес ылғал жағдайлар әсерінде қалдырмаңыз. Электр құралына судың енуі электр тогының соғу қаупін арттырады.
- Сымды теріс жолмен пайдаланбаңыз. Сымды электр құралын тасу, тарту немесе желіден ажырату үшін мүлдем пайдаланбаңыз. Сымды қызудан, майдан, өткір жиектерден немесе қозғалатын бөлшектерден алшақ ұстаңыз. Зақымданған немесе шатысқан сымдар электр тогының соғу қаупін арттырады.
- Электр құралын сыртта іске қосқан кезде сыртта пайдалануға жарамды ұзартқыш сымды пайдаланыңыз. Сыртта пайдалануға арналған сымды пайдалану электр тогының соғу қаупін азайтады.

* Осы нұсқаулықтың Жалпы электр құралы қауіпсіздігінің ескертулері бөліміндегі мәтін талапқа сәйкес қолданыстағы UL/CSA/EN 62841-1 стандартынан дәлме-дәл алынған.

Бұл бөлімде электр құралдарының көптеген түрлеріне арналған жалпы қауіпсіздік әдістері бар. Әрбір сақтық шара әр құралға қолданыла бермейді және кейбіреуі осы құралға қолданылмайды.

- Электр құралын дымқыл орында пайдалануға тура келсе, жерге қысқа тұйықталу ажыратқышымен (GFCI) қорғалған қуат көзін пайдаланыңыз. GFCI пайдалану электр тогының соғу қаупін азайтады.
- Электр құралын дымқыл орында пайдалануға тура келсе, дифференциалдық ток құрылғысымен (RCD) қорғалған қуат көзін пайдаланыңыз. RCD құрылғысын пайдалану электр тогының соғу қаупін азайтады.
- Құралды үнемі дифференциалдық тогы 30 мА не одан кем дифференциалдық ток құрылғысы арқылы жабдықтау ұсынылады.

Жеке қауіпсіздік

- Сақ болыңыз, не істеп жатқаныңызды бақылаңыз және электр құралын пайдаланған кезде саналы түрде әрекет етіңіз. Шаршаған кезде немесе есірткі, алкоголь немесе дәрі әсерінде болғанда электр құралын пайдаланбаңыз. Электр құралдарын пайдалану кезінде зейіннің бір сәт аууы ауыр дене жарақатына әкелуі мүмкін.
- Жеке қорғаныш жабдығын пайдаланыңыз. Үнемі көзді қорғау құралын киіп жүріңіз. Шаңға қарсы респиратор, таймайтын қорғаныш аяқ киімі, дулыға немесе құлақ тығыны сияқты белгілі бір жағдайларда пайдаланылатын қорғаныш жабдығы дене жарақаттарын азайтады.
- Еріксіз іске қосылудың алдын алыңыз. Қуат көзіне және/немесе батареяға қоспас бұрын, құрылғыны көтеру немесе тасымалдау алдында қосқыштың ӨШІРУЛІ күйінде екеніне көз жеткізіңіз. Электр құралдарын саусақты қосқыштың үстіне қойып тасымалдау немесе қосқышы ҚОСУЛЫ электр құралдарына қуат беру оқыс жағдайларға әкеледі.
- Электр құралын ҚОСУ алдында реттегіш кілтті алып тастаңыз. Электр құралының айналмалы бөлігіне бекітулі қалған бұранда немесе кілт дене жарақатына әкелуі мүмкін.
- Созылып қол жеткізу әрекетін орындамаңыз. Дұрыс адымдаңыз және үнемі тепе-теңдікті сақтаңыз. Бұл күтпеген жағдайларда электр құралының басқаруын жақсартуға мүмкіндік береді.
- Тиісті түрде киініңіз. Бос киім кимеңіз немесе әшекей тақпаңыз. Шашыңызды, киіміңізді және қолғаптарыңызды қозғалмалы бөлшектерден алшақ ұстаңыз. Бос киім, әшекей немесе ұзын шаш қозғалмалы бөлшектерге ілінісуі мүмкін.
- Егер шаң сору және жинау нысандарын жалғау құрылғылары берілген болса, олардың қосылғанына және тиісті түрде пайдаланылатынына көз жеткізіңіз. Шаң жинағышты пайдалану шаңға қатысты қауіптіліктерді азайтуға мүмкіндік береді.
- Құралдарды жиі пайдаланудан олармен таныс болуыңыз сақтығыңызды жоғалтып, құрал қауіпсіздігінің қағидаларының еленбеуіне жол бермеңіз. Абайсыз әрекет әп-сәтте ауыр жарақатқа себеп болуы мүмкін.

Электр құралын пайдалану және оған күтім көрсету

- Электр құралына күш түсірмеңіз. Қолдану үшін тиісті электр жабдығын пайдаланыңыз. Тиісті электр құралы жұмысты тиісті түрде және белгіленген жылдамдықта қауіпсіз түрде орындайды.
- Егер қосқыш оны ҚОСПАСА және ӨШІРМЕСЕ, электр құралын пайдаланбаңыз. Қосқышпен басқарылмайтын кез келген электр құралы қауіпті және оны жөндеу керек.
- Реттеулер орындау, қосалқы құралдарды ауыстыру немесе электр құралдарын сақтау алдында ашаны қуат көзінен ажыратыңыз және/немесе алынбалы болса, батарея жинағын электр құралынан алып тастаңыз. Мұндай алдын алу қауіпсіздік шаралары электр құралының байқаусызда іске қосылу қаупін азайтады.
- Пайдаланылмайтын электр құралдарын балалардың қолы жетпейтін жерде сақтаңыз және электр құралымен немесе осы нұсқаулармен таныс емес адамдарға онымен жұмыс істеуге рұқсат етпеңіз. Электр құралдары оқудан өтпеген пайдаланушылар қолында қауіпті болады.
- Электр құралдары мен қосалқы құралдарына техникалық қызмет көрсетіңіз. Қозғалмалы бөлшектердің тура келмеушіліктерін немесе қысылып қалуын, бөлшектердің сынуын және электр құралының жұмысына әсер етуі мүмкін басқа жағдайларды тексеріңіз. Егер зақымданса, электр құралын пайдаланбас бұрын жөндеңіз. Көптеген оқыс оқиғалар дұрыс қызмет көрсетілмеген электр құралдарына байланысты орын алады.
- Кескіш құралдарды өткір, әрі таза күйінде ұстаңыз. Өткір жиектері бар тиісті түрде қызмет көрсетілетін кескіш құралдар әдетте жабыспайды және оларды басқару оңай.
- Электр құралын, керек-жарақтарды және құрал қашауларын жұмыс жағдайлары мен орындалатын жұмысты ескере отырып, осы нұсқауларға сәйкес пайдаланыңыз. Электр құралын өзге мақсаттарда пайдалану қауіпті жағдайдың орын алуына әкелуі мүмкін.
- Тұтқаларды және ұстау беттерін құрғақ және таза күйде, майдан және жақпа майдан таза ұстаңыз. Сырғанақ тұтқалар мен ұстау беттері қауіпсіз қолдануға және күтпеген жағдайларда құралды басқаруға мүмкіндік бермейді.

Батарея құралын пайдалану және оған күтім көрсету

- Өндіруші белгілеген зарядтағышпен ғана зарядтаңыз. Батарея жинағының бір түріне жарамды зарядтағыш басқа батарея жинағымен пайдаланылған кезде өрт қаупін төндіруі мүмкін.
- Электр құралдарын тек арнайы белгіленген батарея жинақтарымен пайдаланыңыз. Кез келген басқа батарея жинақтарын пайдалану жарақат және өрт қаупін төндіруі мүмкін.
- Батарея жинағы пайдаланылмаған кезде, оны қағаз қыстырғыш, тиын, кілт, шеге, бұранда немесе бір клеммадан екіншісіне жалғанатын басқа металл сияқты

заттардан алыс ұстаңыз. Батарея түйіспелерін қысқа мерзімге бірге тұйықтау жануына немесе өртке әкелуі мүмкін.

- Ретсіз жағдайларда батареядан сұйықтық ағуы мүмкін; оны ұстамаңыз. Егер абайсызда ұстасаңыз, сүмен шайыңыз. Егер сұйықтық көзіңізге тисе, қосымша дәрігерге қаралыңыз. Батареядан аққан сұйықтық тітіркенуге немесе күйікке әкелуі мүмкін.
- Зақымдалған не түрлендірілген аккумулятор жинағын не құралды пайдаланбаңыз. Зақымдалған не түрлендірілген аккумуляторларда болжанбайтын әрекет байқалып, өртке, жарылуға не жарақат қаупіне әкелуі мүмкін.
- Батарея жинағын немесе құралды өрт немесе артық температура әсерінде қалдырмаңыз. Өрт немесе 265 °F (130 °C) асатын температура әсерінде қалдыру жарылуға әкелуі мүмкін.
- Барлық зарядтау нұсқауларын орындаңыз және батарея жинағын немесе құралды нұсқауларда көрсетілген температура ауқымынан тыс зарядтамаңыз. Орынсыз немесе белгіленген ауқымнан тыс температураларда зарядтау аккумуляторды зақымдауы және өрт қаупін арттыруы мүмкін.

Қызмет көрсету

- Электр құралына білікті жөндеу маманының тек бірдей қосалқы бөлшектерімен қызмет көрсетуін қадағалаңыз. Бұл электр құралы қауіпсіздігінің сақталуын қамтамасыз етеді.
- Зақымдалған батарея жинақтарына мүлдем қызмет көрсетпеңіз. Батарея жинақтарына қызмет көрсетуді тек өндіруші немесе өкілетті қызмет жеткізуші жүргізуі қажет.

Арнайы қауіпсіздік ақпараты

⚠ ЕСКЕРТУ

Бұл бөлімде осы құралға қатысты маңызды қауіпсіздік ақпараты бар. RIDGID 760 электр жетегін пайдаланбас бұрын, электр тогының соғу немесе басқа ауыр жарақат қаупін азайту үшін осы сақтық шараларды мұқият оқыңыз.

КЕІНГІ АНЫҚТАМАЛЫҚ РЕТІНДЕ БАРЛЫҚ ЕСКЕРТУЛЕР МЕН НҰСҚАУЛАРДЫ САҚТАП ҚОЙЫҢЫЗ!

Бұл нұсқаулықты пайдаланушының пайдалануы үшін құрылғымен бірге ұстаңыз.

Электр жетегінің қауіпсіздігі

- Үнемі құралмен берілетін тіреуіш құрылғыны пайдаланыңыз. Пайдалану кезінде басқаруды жоғалту дене жарақатына әкелуі мүмкін.
- Құралды пайдаланған кезде жеңдеріңіз бен кеудешелеріңіздің түймесін салыңыз. Құрал немесе құбыр арқылы қолыңызды созбаңыз. Киімді құбыр немесе құрал тартып, нәтижесінде оралып қалуы мүмкін.

- Тек бір адам жұмыс процесін және құрал жұмысын басқаруы тиіс. Процеске басқа адамдардың қатысуы орынсыз жұмыс істеуіне және дене жарақатына әкелуі мүмкін.
 - Еденді құрғақ және май сияқты тайғақ материалдардан таза ұстаңыз. Тайғақ еден келеңсіз жағдайлар ықтималдығын арттырады.
 - Құралды пайдаланған кезде қолғап кимеңіз. Құрал немесе құбыр арқылы қолыңызды созбаңыз. Қолғапты құбыр немесе құрал тартып, нәтижесінде оралып қалуы мүмкін.
 - Пайдаланылатын тіреу құрылғысына қарамастан, бұранда кесу күшіне қарсы тұру үшін құбыр бұрандасын кесу немесе бастиекті шығару кезінде электр жетегін үнемі қатты ұстаңыз. Бұл соққы, езу және басқа жарақат қаупін азайтады.
 - Осы құрылғыны тиісті түрде пайдалану нұсқауларын орындаңыз. Саңылаулар тесу немесе көтергішті бұру сияқты басқа мақсаттарда пайдаланбаңыз. Осы құрылғыны басқаша пайдалану немесе басқа мақсаттарда түрлендіру ауыр жарақат қаупін арттыруы мүмкін.
 - Егер ҚОСУ/ӨШІРУ қосқышы бұзылған болса, осы электр жетегін пайдаланбаңыз. Бұл қосқыш саусағыңызды алып, қозғалтқышты өшіру мүмкіндігін беретін қауіпсіздік құрылғысы болып табылады.
 - Өтпейтін немесе зақымдалған кескіштерді пайдаланбаңыз. Өткір кесу құралдары аздау айналу кезін талап етеді және электр жетегін басқару оңайлау болады.
 - Тұтқаларды құрғақ және таза күйде, майдан және жақпа майдан таза ұстаңыз. Құрал басқаруын жақсартады.
 - RIDGID бастиектерін тек RIDGID 760 EXP электр жетегімен пайдаланыңыз. Басқа бастиектер электр жетегіне тиісті түрде үйлеспеуі мүмкін, нәтижесінде жабдық зақымы және дене жарақаты ықтималдығы артады.
 - RIDGID® электр жетегін пайдаланбас бұрын мынаны оқып түсініңіз:
 - Осы пайдаланушы нұсқаулығы
 - Батарея/зарядтағыш нұсқаулығы
 - Осы құралмен пайдаланылатын басқа жабдық немесе материал нұсқаулары
- Барлық нұсқаулар мен ескертулерді орындамау мүлік зақымына және/немесе ауыр жарақатқа әкелуі мүмкін.

RIDGID байланыс ақпараты

Егер осы RIDGID® өніміне қатысты қандай да бір сұрағыңыз болса:

- Жергілікті RIDGID дистрибьюторына хабарласыңыз.
- Жергілікті RIDGID байланыс орнын табу үшін RIDGID.com торабына кіріңіз.
- Ridge Tool Техникалық қызмет бөліміне ProToolsTechService@Emerson.com торабында хабарласыңыз немесе АҚШ және Канада аумағында 844-789-8665 нөміріне қоңырау шалыңыз.

Сипаттама

RIDGID® 760 моделіндегі FXR электр жетегі — құбыр мен желі бұрандасын кесу үшін қуатты қамтамасыз ететін батареямен жұмыс істейтін құрал. Алға және Кері айналдыруды лездік түйіспелі қосқыш ҚОСУ/ӨШІРУ функциясын басқарған кезде Алға/Кері сырғыту қосқышымен таңдауға болады.

Электр жетегі 1/8 дюймдік – 2 дюймдік құбыр үшін RIDGID 11-R (760 FXR 11-R моделі) және 12-R (760 FXR 12-R моделі) бастиектерін (құрал конфигурациясына қарай) пайдаланады. 760 FXR 11-R моделіндегі нұсқасы үшін 1/8 дюймдік – 1 1/4 дюймдік өлшемдер үшін жалғағыш қажет. 11-R құрылғысына арналған бұл жалғағыш және 1 1/2 дюймдік – 2 дюймдік өлшемдер, әрі 760 FXR 12-R моделіндегі барлық 12-R бастиектері электр жетегінде жылдам әрекет ететін ұстап тұру тетігі көмегімен ұсталады. OO-R секілді басқа бастиектерді жалғағыштармен пайдалануға болады. **Бұрандакесу жылдамдығының 40 айн/мин мәнінен асуына байланысты RIDGID High Speed бастиектері және Nu-Clear™, Endura-Clear™ немесе Extreme Performance™ бұрандакесу майы 760 FXR электр жетегімен пайдалануға ұсынылады.**

Құрал күйінің шамдары сымсыз қосылым күйіне, тиісті бұранда жасау аяғына жақындауға, батарея күйіне және құрал қатесі күйіне қатысты ақпаратты көрсетеді. Бастиек айналасындағы жұмыс шамдары ҚОСУ/ӨШІРУ қосқышы жұмыс аумағын жарықтандыру мақсатында басылған кезде қосылады.

Электр жетегінде смартфондар мен планшеттерге қосылу мүмкіндігін беретін сымсыз технология бар. Мәліметтер бойынша “RIDGID Link App қосылымы (Сымсыз байланыс)” бөлімін қараңыз.

760 FXR 12-R электр жетегін әрі RIDGID 258/258XL құбыр кескіштеріне немесе өзге қолдануға қуатты қамтамасыз ету үшін пайдалануға болады, (“Өзге пайдалану” бөлімін қараңыз).



1-сурет – 760 FXR электр жетегі



2-сурет – 692 бұрандама қысқышы

760 FXR электр жетегінің сериялық нөмірі тақтасы тұтқа астындағы батарея білеуінде орналасқан. Сериялық нөмірдің соңғы 4 саны өндірілген айы мен жылын білдіреді (ААЖЖ).

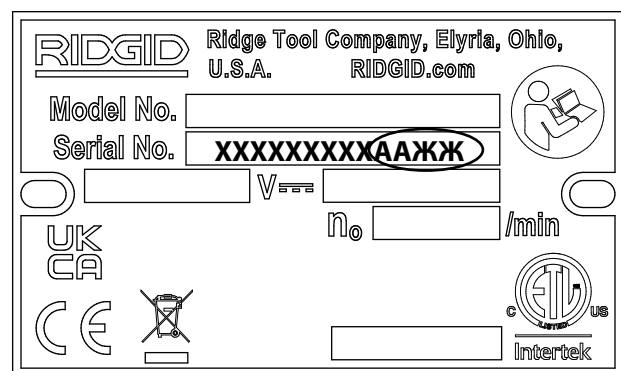

3-сурет – Құрылғының сериялық нөмірі

| | Белгіше | Жыпылық-тайтын шам | Шымқай шам | Мағынасы |
|---|--|--|------------|--|
| |  |  | Көк | |
| | | | Көк (30s) | RIDGID Link қолданбасына қосылым орнатылды. |
|  | | Жасыл | | ½ дюймдік - 2 дюймдік NPT үшін бұрандакесу аяғына жақындауда. Пайдаланушы бастиек аумағына мұқият назар аударуы қажет, себебі бұрандакесу аяғына жақындап жатыр. Сондай-ақ диодты жұмыс шамының жарықтығы әр түрлі болады. |
| | | Сары | | Батарея заряды төмен және батареяны зарядтау алдында тек шектеулі бұрандалар саны қалды (қалған зарядта тек шамамен 3 2 дюймдік бұрандалар немесе 4-5 1 дюймдік бұрандалар болуы керек). |
| | | Сары Қызыл | | Батарея деңгейі төмен және құрал жұмыс істемейді. Батареяны зарядтаңыз/толық зарядталған батареяны салыңыз. |
| | | | Сары | Қызмет көрсету қажет. Қосымша ақпарат бойынша RIDGID Link қолданбасын қараңыз. |
| | | Қызыл | | Пайдалану шектеулерінен асу жайтына байланысты құрал тоқтатылды (мысалы, ток, температура немесе тұрақтылық). Тиісті түрде орнатылғанын растаңыз және қайта пайдалана бастаңыз. Қосымша ақпарат бойынша RIDGID Link қолданбасын қараңыз. |
| | | | Қызыл | Құрал істен шықты және жұмыс істемейді. Батареяны шығарыңыз және құралды тоқтатып, батареяны қайта салыңыз. Егер бәрібір ҚОСУЛЫ болса, құралды қызмет көрсетуге тапсырыңыз. Қосымша ақпарат бойынша RIDGID Link қолданбасын қараңыз. |
| | | Қызылкүрең | | Шағын бағдарлама жаңартуы орындалуда, жаңарту кезінде құралды пайдалану мүмкін емес. Қосымша ақпарат бойынша RIDGID Link қолданбасын қараңыз. |
| Қызылкүрең Қызыл | | Шағын бағдарлама жаңартуы үзілді және аяқталмады, құралды пайдалану мүмкін емес. Жаңартуды қолданба нұсқауларына сәйкес жалғастырыңыз және аяқтаңыз. | | |

4-сурет – Құрал күйінің шамдары

Техникалық сипаттар

Бұрандакесу

қуаттылығы..... ½ дюймдік-2 дюймдік (3-50 мм) құбыр
¼ дюймдік-1 дюймдік (6-25 мм) болт
00-RB бастиегімен

Моделі **760 FXP-11-R** **760 FXP 12-R**

Бастиекті ұстау 11-R бастиегі 12-R бастиегі
Ұстап тұру тетігі Ұстап тұру тетігі
(1 ½ – 2 дюйм)
Сақина серіппесі
(½ – 1 ¼ дюйм)

Кескіш түрі Жылдамдығы жоғары кескіштерді пайдалану ұсынылады[#]

Май түрі RIDGID Nu-Clear™, Endura-Clear™ немесе Extreme Performance™ бұрандакесу майын пайдалану ұсынылады[#]

Жалғағыш ½ дюймдік - Қажет емес
1¼ дюймдік
бастиектермен
пайдаланылады

Сол жақ бұрандалар..... Иә, тиісті бастиекпен
Бұрандама

қысқыш №692

Қуат көзі RIDGID RB-FXPXX батарея жинағы
(Қосымша жабдық бөлімін қараңыз)

Қозғалтқыш түрі ..Қылшақсыз тұрақты ток қозғалтқышы

Қуат 1080 Вт

Кернеу 54 В тұрақты номиналды ток

Ампераж 20 А

Жұмыс жылдамдығы
(айн/мин) 42 айн/мин, жүктемесіз

Басқару тетіктері..Алға/Кері сырғыту қосқышы және

ҚОСУ/ӨШІРУ лездік түйіспелі қосқышы
Тісті редуктор Қалыпталған алюминий, тұрақты түрде майланған

Жұмыс

температурасы.. -4°F және 140°F (-20°C және 60°C)
аралығында

Сақтау

температурасы.. -4°F және 140°F (-20°C және 60°C)
аралығында

Сымсыз қосылым

Ауқым 33 фут (10 м) макс.

Өлшемдері 27.8 дюйм x 5.2 дюйм x 9.1 дюйм
(706 мм x 132 мм x 231 мм)

Салмағы (батареясыз/
саптамасыз) 24,0 фунт (10,9 кг)

Дыбыс қысымы

(L_{РА})* 82,6 дБ(A), K=3

Дыбыс қуаты

(L_{WA})* 91,1 дБ(A), K=3

Діріл* <2,5 м/с², K=1,5

Қорытпалы кескіштерді немесе орынсыз май түрлерін (соның ішінде RIDGID Dark™) пайдалану кескіштің қызмет ету мерзімінің азаюына, бұранда сапасының төмендеуіне немесе құрал өнімділігінің төмендеуіне әкелуі мүмкін.

* Дыбыс және діріл өлшемдері EN 62481-1 стандартына сәйкес келетін стандартталған сынаққа сәйкес өлшенеді.
- Діріл деңгейлерін басқа құралдармен салыстыру және әсердің бастапқы бағалауы үшін пайдалануға болады.
- Шығатын дыбыс және діріл орналасқан жеріңізге және осы құралдардың белгілі бір пайдалануына қарай әр түрлі болуы мүмкін.
- Дыбыс пен дірілдің күнделікті әсер деңгейлері әрбір қолдану түріне бағалануы және қажет болғанда тиісті қауіпсіздік шаралары қолға алынуы тиіс. Әсер деңгейлерін анықтаған кезде құрал өшіріліп, пайдаланылмайтын уақыт ескерілуі қажет. Бұл жалпы жұмыс кезеңінде әсер деңгейін едәуір азайтуы мүмкін.

Стандартты жабдық

Белгілі бір құрылғы каталогының нөмірлерімен жабдықталған жабдық туралы деректерді RIDGID каталогынан қараңыз.

ЕСКЕРТПЕ Тиісті материалдарды таңдау және орнату, біріктіру және түзу әдістері жүйе жасақтаушысының және/немесе орнатушысының жауапкершілігіне жатады. Жарамсыз материалдарды және әдістерді таңдау жүйенің істен шығуына әкелуі мүмкін.

Тот баспайтын болат және басқа коррозияға төзімді материалдар орнату, біріктіру және түзу кезінде ластануы мүмкін. Бұл ластану коррозияны және мезгілінен бұрын бұзылуға әкелуі мүмкін. Химиялық зат пен температураны қоса белгілі бір қызмет көрсету жағдайларына материалдар мен әдістердің жіті бағалануы кез келген орнату әрекеті алдында орындалуы қажет.

Жұмыс алдында тексеру

⚠ ЕСКЕРТУ



Әрбір пайдалану алдында 760 FXR электр жетегін тексеріңіз және электр тогының соғу, езу және өзге себептерге байланысты ауыр

жарақат қаупін азайту және электр жетегі зақымдалуының алдын алу үшін ақаулықтарды түзетіңіз.

1. ҚОСУ/ӨШІРУ қосқышының босатылғанына көз жеткізіңіз және батареяны құралдан шығарыңыз.
2. Тұтқаларын және басқару тетіктерін қоса электр жетегінен және тіреу құрылғысынан майды, жақпа майды немесе кірді тазалаңыз. Бұл тексеруге көмектеседі және құрылғының немесе басқару тетігінің қысқыштан сырғып кетуіне жол бермейді.
3. Электр жетегінде және бұрандықысқыш-бекіткіште мыналардың бар-жоғын тексеріңіз:
 - Тиісті түрде жинақтау, техникалық қызмет көрсету және бөліктерінің толықтығы.
 - Зақымдалған, дұрыс реттелмеген немесе шатысқан бөліктер.
 - Қосқыштардың тиісті түрде жұмыс істеуі (1-сурет).
 - Бұрандама қысқышты ұстайтын тістердің таза және жарамды күйде екені. Тістерді сымды қылшақпен тазалауға болады.
 - Ескерту белгісінің бар болуы және оқылуы (1-сурет).
 - Қауіпсіз және қалыпты жұмыс істеуіне жол бермеуі мүмкін басқа жағдай.

Егер ақаулықтар табылса, ақаулықтар түзетілгенше электр жетегін немесе тіреу құрылғысын пайдаланбаңыз.

4. Кескіштердің кесу жиектерін тозу, майысу, кесектерінің болуы немесе басқа мәселелер бойынша тексеріңіз. Өтпейтін немесе зақымдалған кескіш құралдар қажетті күш мөлшерін арттырады, сапасы төмен кесіктерді жасайды және жарақат қаупін арттырады.
 5. Дұрыс жұмыс істейтініне көз жеткізу үшін басқа кез келген пайдаланылатын жабдықты тексеріңіз және оған өз нұсқауларына сәйкес қызмет көрсетіңіз.
 6. *Орнату және пайдалану* нұсқауларын орындап, электр жетегінің тиісті түрде жұмыс істейтінін тексеріңіз.
 - Алға/Кері сырғыту қосқышын Алға күйіне жылжытыңыз. ҚОСУ/ӨШІРУ қосқышын басыңыз және босатыңыз. Электр жетегінің тиісті бағытта айналатынын (5A суретін қараңыз) және қосқышты босатқан кезде тоқтатылатынын растаңыз.
 - Процесті Кері әрекетіне қайталаңыз (5B суретін қараңыз). Егер электр жетегі дұрыс бағытта айналмаса немесе ҚОСУ/ӨШІРУ қосқышы құрылғы жұмысын басқармаса, оны жөндегенше құрылғыны пайдаланбаңыз.
- Алға/Кері сырғыту қосқышы күйін тек ҚОСУ/ӨШІРУ қосқышы босатылған кезде ауыстырыңыз. Алға/кері сырғыту қосқышымен бағытты өзгертпес бұрын электр жетегінің толық тоқтауын күтіңіз. Бұл электр жетегі зақымының қаупін азайтады.
- ҚОСУ/ӨШІРУ қосқышын басып тұрыңыз. Қозғалмалы бөлшектерде тура келмеушілік, қысылу, оғаш дыбыстар немесе басқа да қалыптыдан тыс жағдайлардың бар-

жоқтығын тексеріңіз. ҚОСУ/ӨШІРУ қосқышын босатыңыз. Егер орынсыз жағдайлар анықталса, жөнделгенше құрылғыны пайдаланбаңыз.

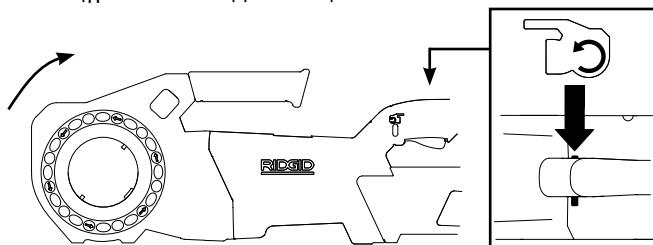

5A суреті – АЛФА (сағат тілі бағытында) қосқышының күйі

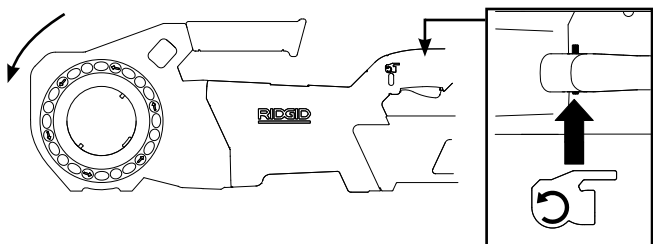

5B суреті – КЕРІ (сағат тілі бағытына қарсы) қосқышының күйі

7. ҚОСУ/ӨШІРУ қосқышын босатыңыз және құрғақ қолыңызбен батареяны құралдан шығарыңыз.

Орнату және пайдалану

⚠ ЕСКЕРТУ



Электр тогының соғуынан, шатысудан, соққыдан, езілуден және басқа себептерге байланысты жарақат алу қаупін азайту және электр жетегінің зақымын болдырмау үшін электр жетегін осы рәсімдерге сәйкес орнатып, пайдаланыңыз.

Осы нұсқауларға сәйкес жарамды тіреу құрылғысын пайдаланыңыз. Тіреу құрылғылары басқаруды жақсартады және соққы, езу және/немесе басқа жарақат қаупін азайтады.

Жеткізілетін бұрандама қысқыштан басқа тіреу құрылғысын пайдаланған кезде тіреу құрылғысы редуктор корпусына қарсы әрекет етуі керек. Қозғалтқыш корпусына не тұтқасына тиетін тіреу құрылғылары осы бөліктерді зақымдауы немесе жарақат қаупін арттыруы мүмкін.

Пайдаланылатын тіреу құрылғысына қарамастан, пайдалану күшіне қарсы тұру үшін құбыр бұрандасын кесу немесе бастиекті шығару кезінде электр жетегін үнемі қатты ұстаңыз. Бұл соққы, езу және басқа жарақат қаупін азайтады.

Қолғап немесе салбырайтын киім кимеңіз. Жеңдер мен күртелерді тағулы сақтаңыз. Бос киім айналатын бөлшектерге ілініп, езу мен соғу нәтижесіндегі жарақатқа әкелуі мүмкін.

Құбырды тиісті түрде тіреңіз. Бұл құбырдың құлауы, аударылуы және ауыр жарақат алу қаупін азайтады.

Тиісті түрде жұмыс істейтін ҚОСУ/ӨШІРУ қосқышынсыз және Алға/кері сырғыту қосқышынсыз электр жетегін пайдаланбаңыз.

Бір адам жұмыс үдерісін және ҚОСУ/ӨШІРУ қосқышын басқаруы керек. Оны бірден көп адам пайдаланбасын. Шатысу орын алған кезде пайдаланушы ҚОСУ/ӨШІРУ қосқышын реттей алуы керек.

1. Жұмыс аумағында мыналарды тексеріңіз:

- Тиісті жарық мөлшері.
- Жанғыш сұйықтықтардың, булардың немесе тұтануы мүмкін шаңның болуы. Бар болған жағдайда көздері анықталып, түзетілмейінше, аумақта жұмыс істемеңіз. Электр жетектері жарылыстан қорғалмаған және ұшқындар шығаруы мүмкін.
- Барлық жабдық және пайдаланушы үшін ашық, тегіс, орнықты, құрғақ орын.
- Тиісті желдету. Кішкентай, жабық аумақтарда көп пайдаланбаңыз.

2. Бұранда кесілетін құбырды және тиісті құралдарды тексеріңіз және таңдалған электр жетегінің тапсырмаға жарамды құрал екеніне көз жеткізіңіз. *Техникалық сипаттарды қараңыз.* Бұрандаға тік дайындамадан басқа ештеңе пайдаланбаңыз.

Басқа қолдануға арналған жабдық туралы Ridge Tool каталогында, RIDGID.com торабында онлайн немесе АҚШ және Канададағы 844-789-8665 нөмірі арқылы Ridge Tool техникалық қызметіне қоңырау шалып білуге болады.

3. Пайдаланылатын жабдықтың дұрыс тексерілгеніне көз жеткізіңіз.
4. Құбырды қажетінше тиісті түрде дайындаңыз. Құбырдың тік кесіліп, қылаулардан арылғанын тексеріңіз. Құбырдың бұрышта кесілуі бұранда кесу кезінде кескіштерді зақымдауы немесе бастиекті қосу қиындығын тудыруы мүмкін.

Бастиектерді орнату

5. 12-R бастиектерін (760 FXP 12-R), 11-R (1½ дюйм - 2 дюйм) бастиектерін немесе жалғағышын (760 FXP 11-R) орнату:
 - a. ҚОСУ/ӨШІРУ қосқышының босатылғанына және батареяны құралдан шығарылғанына көз жеткізіңіз.
 - b. Ұстап тұру тетігін ашу үшін жетек сақинасын көрсеткілер бағытында сағат тілі бағытына қарсы айналдырыңыз. Жетек сақинасын босатыңыз және жетектің ашық күйде қалатынын растаңыз (*6-суретті қараңыз*).
 - c. Ұстап тұру тетігін автоматты түрде құлыптау үшін, бастиекті немесе жалғағыштың оймакілтекті шетін электр жетегіне толық енгізіңіз. Жетек ысырмалары оймакілтекті барынша тіркегенше бастиекті айналдырыңыз. 12-R бастиегін электр жетегінің екі жағынан енгізуге болады.
 - d. Бастиектің/жалғағыштың бекітілгенін растаңыз.
 - e. Бастиекті шығару үшін, жетек сақинасын көрсеткілер бағытында сағат тілі бағытына қарсы айналдырыңыз және құлпы ашылған күйде ұстаңыз.



6А суреті – Ұстап тұру тетігі (760 FXR 12-R)

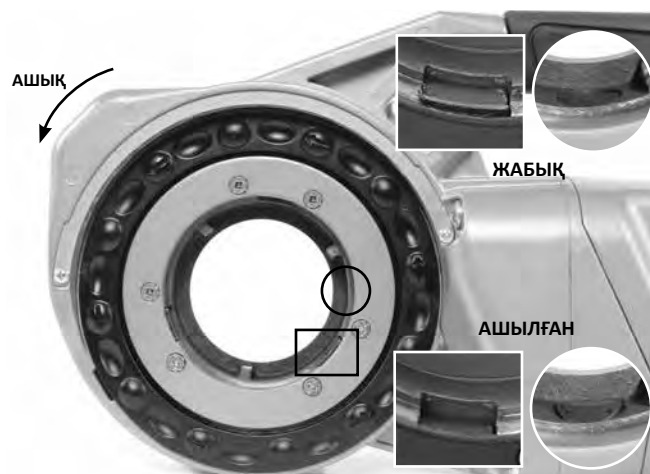

6B суреті – Ұстап тұру тетігі (760 FXR 11-R)

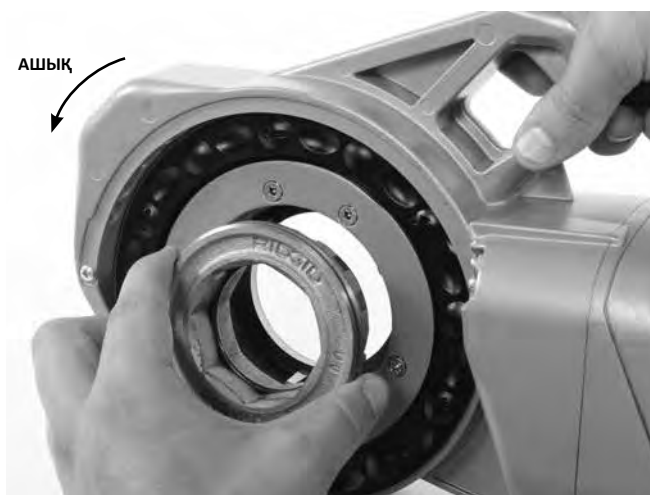

7-сурет – Жалғағышты орнату

6. 11-R бастиектерін орнату, 1¼ дюймдік және кіші (тек 760 FXR 11-R):
 - а. ҚОСУ/ӨШІРУ қосқышының босатылғанына және батареяны құралдан шығарылғанына көз жеткізіңіз.

- b. Егер қажет болса, жалғағышты орнатыңыз, 5-қадамды қараңыз.
- c. Бастиектің сегіз бұрышты шетін серіппелі сақинамен бекітілгенше электр жетегіне тура енгізіңіз. Бастиектерді тек құрал жалғағышы жағынан енгізуге болады.
- d. Алып тастау үшін бастиекті электр жетегінен тартыңыз. Егер қажет болса, бастиекті шығару үшін жұмсақ бетті балғаны немесе тақтайшаны пайдаланыңыз. Бастиекті соқпаңыз, бұл құралды зақымдауы мүмкін.



8-сурет – 1¼ дюймдік не кіші 11-R бастиектерін орнату (тек 760 FXR 11-R)

7. Электр жетегінің Алға/кері сырғыту қосқышын қажетті оң жақ не сол жақ бұранда үшін орналастырыңыз. 9-суретті қараңыз.
 - a. Сырғыту қосқышын Алға айналдыру күйіне жылжытыңыз. Бұл кескіш құралдың сол (алдыңғы) жағынан енгізілген кезде оң жақ бұрандаларды түзеді.
 - b. Сырғыту қосқышын Кері күйіне жылжытыңыз. Бұл кескіш құралдың оң (артқы) жағынан енгізілген кезде оң жақ бұрандаларды түзеді (тек 760 FXR 12-R).
 - c. Сол жақ бұрандалар үшін Алға/кері сырғыту қосқышы күйлерін қайтарыңыз.

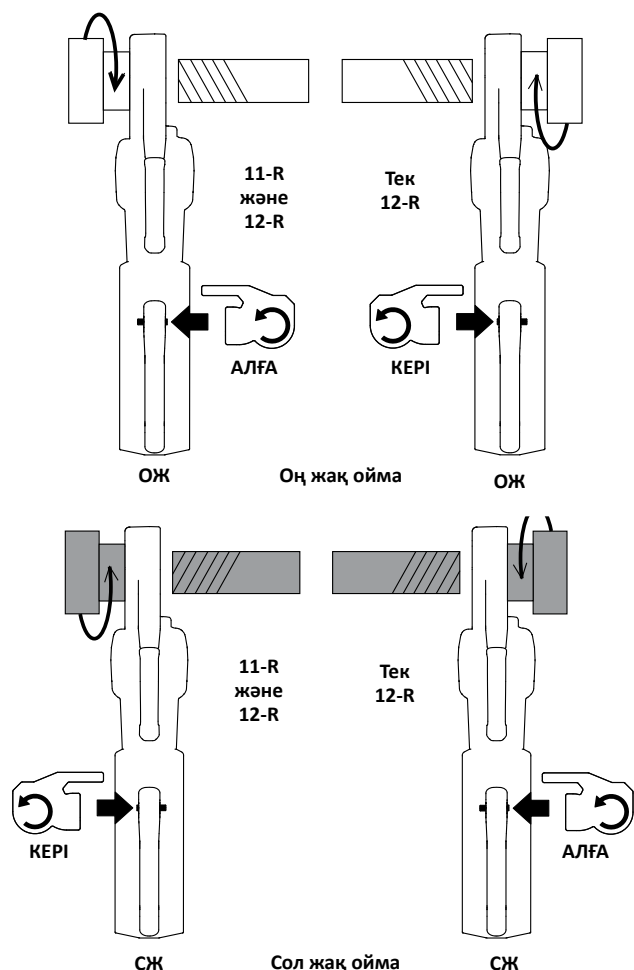

9-сурет – Алға/кері сырғыту қосқышы/Бастиек бағдары

8. Пайдалану кезінде аударылмауы үшін кесілетін құбырдың тұрақты және бекітулі екеніне көз жеткізіңіз. Құбыр бөлігін тіреу үшін жарамды құбыр тізбектерін пайдаланыңыз.
9. Егер 418 майлау құрылғысы пайдаланылса, RIDGID бұрандакесу майы деңгейін тексеріңіз. Жоңқа науасын алып тастап, сүзгі экраны таза және майға толығымен батырылғанын растаңыз. Қажет болған жағдайда майды ауыстырыңыз немесе қосыңыз. 418 майлағыш сауытын кесілетін құбыр шетінің астына қойыңыз.

Егер аэрозольды май пайдаланылса, бұрандакесу майының құтылардағы мөлшерін тексеріңіз. Бұрандакесу әрекеті үшін жеткілікті май бар екеніне көз жеткізіңіз.

Бұрандакесу күштеріне қарсы тұру

Жеткізілетін бұрандама қысқышын пайдалану:

- а. Бос орын не өзге шектеулерге байланысты пайдалану мүмкін болмайтын жағдайларды қоспағанда үнемі бірге жеткізілетін бұрандама қысқышын пайдаланыңыз. Бұрандама қысқышы құбырға тіркеледі және бұрандакесу күштеріне қарсы тұруға көмектеседі.

- б. Бұрандама қысқышы шеті құбыр шетімен тураланып, бұрандама қысқышының үсті көлденең болатындай етіп, бұрандама қысқышын құбырға орналастырыңыз (10-сурет). Бұл бұрандама қысқышын бұранда кесуге орналастырады және бұрандакесу майының электр жетегі корпусына енуін болдырмайды (11-сурет).

- с. Бұрандама қысқышы атауыздарының құбырмен тігінен тураланғанына көз жеткізіңіз және бұрандама қысқышы тұтқасын барынша қатайтыңыз.



10A суреті – Бұрандама қысқышын орналастыру

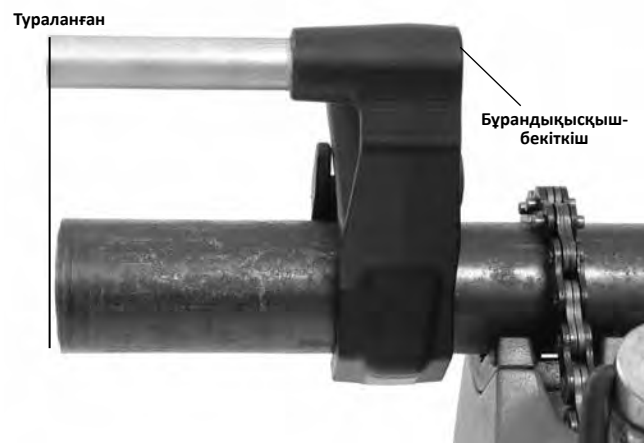

10B суреті – Бұрандама қысқышын орналастыру



11-сурет – 760 FXP электр жетегінің тиісті бағдары

Бұрандама қысқышын пайдалану мүмкін болмағанда:

Құбыр бұрандасын орнында не ұқсас қолдану түрінде кескен кезде кеңістік шектеулеріне байланысты бұрандама қысқышы пайдаланылмауы мүмкін.

- a. Егер мүмкін болса, атауыздағы құбыр мен бұранданы алып тастаңыз. Егер бұны орындау мүмкін болмаса, бұрандакесу күштеріне қарсы тұру үшін басқа тіреу құрылғыларын пайдалану керек, соның ішінде электр жетегінің редуктор корпусын немесе алюминий қаңқасын іргелес құрылымдық элементтерге қарсы орналастыру (мысалы, қабырғалар мен арқалықтар). Бұл құбырдың және айналадағы ортаның құрал салмағына және кесу күшіне қарсы тұру мүмкіндігін талап етеді. Уақытша не тұрақты құбыр тіреулерін не құрылымдық элементтерді қосу қажет болуы мүмкін.
- b. Оң жақ бұрандалар үшін бастиек сағат тілі бағытында айналады (бастиекке қарап). Кесудің айналу кезімен туындаған күш қарама-қарсы немесе сағат тіліне қарсы бағытта болады. Айналдыру және күш сол жақ бұрандаларға қарсы тұрады. Тіреу құрылғысының бұрандакесу күшін тиісті түрде сіңіруге орнатылғанына көз жеткізіңіз.
- c. Бұрандакесу күшіне қарсы тұру үшін электр жетегі тұтқасын, пластик қаңқасын немесе батареясын іргелес құрылымдық элементтерге қарсы орналастырмаңыз, себебі бұл электр жетегі зақымына әкелуі мүмкін.
- d. Электр жетегін құрылымдық элементіне қарсы ұстаңыз және электр жетегі мен құрылымдық элементі арасына саусағыңызды не қолыңызды салмаңыз. Бастиекті оймадан босатқан кезде ойма жоңқаларын бұзатын күштерге қарсы тұру үшін электр жетегін үнемі қатты ұстаңыз. Осы қадамдар соққы, езу және басқа жарақат қаупін азайтады. Электр жетегін ӨШІРУ үшін ҚОСУ/ӨШІРУ қосқышын кез келген уақытта босатуға болады.

Пайдаланылатын тіреуіш құрылғысына қарамастан, күштерге қарсы тұру үшін құбыр бұрандасын кесу немесе бастиекті шығару кезінде электр жетегін үнемі қатты ұстаңыз. Бұл соққы, езу және басқа жарақат қаупін азайтады. Электр жетегін өшіру үшін ҚОСУ/ӨШІРУ қосқышын кез келген уақытта босатуға болады.

Батареяны орнату/шығару

- 10. Құрғақ қолмен толық зарядталған батареяны электр жетегіне енгізіңіз. Құрал күйінің шамдары жанады. *4-суретті қараңыз.*

Құралда батареяны барынша ұстайтын ілмек бар. Батарея енгізілген кезде ілмек сигнал беріп тіркеледі. Батареяны аздап тартып растаңыз және оның құралдан ажырамайтынына көз жеткізіңіз.

Батареяны шығару үшін, ілмекті басыңыз және батареяны құралдан сырғытып шығарыңыз.



12-сурет – Батарея ілмегі

Бұранда кесу

- 11. Бастиекті құбыр шетінің үстіне орналастырыңыз және электр жетегін *Бұрандакесу күшіне қарсы тұру* бөлімінде нұсқалғандай тіреңіз.
- 12. Бір уақытта ҚОСУ/ӨШІРУ қосқышын іске қосыңыз және бұрандакесуді бастау үшін бос қолыңыздың алақанымен басу бастырмасын немесе бастиек қақпағы тақтасын басыңыз (*13-суретті қараңыз*). ҚОСУ/ӨШІРУ қосқышы басылған кезде диодты жұмыс шамы жанады. 11-R жалғағышы (½ дюймдік-1¼ дюймдік бастиектер үшін) пайдалануын талап ететін қолдану түрлерінде тек бастиек қақпағы тақтасын басыңыз.



13А суреті – Бастиек қақпағы тақтасымен бұрандакесуді бастау



13В суреті – Басу бастырмасымен бұрандакесуді бастау

Басқан кезде қолғап, әшекей кимеңіз немесе шүберекті пайдаланбаңыз – бұл шатысу және жарақат қаупін арттырады. Кескіштер құбырға ілінген кезде кескіштер өздерін құбыр шетіне өтіп, бұрандалар кесіледі.

Тұтқа күшіне қарсы тұру үшін электр жетегінің тұтқасын үнемі қатты ұстаңыз. Тіреу құрылғылары сырғып, электр жетегінің қозғалуына мүмкіндік береді. Электр жетегін өшіру үшін ҚОСУ/ӨШІРУ қосқышын кез келген уақытта босатуға болады.

13. Басу бастырмасын не бастиек қақпағы тақтасын басуды тоқтатыңыз және RIDGID бұрандакесу майын бұранда кесілетін аймаққа мол жағыңыз. Бұл бұранда кесудің айналу кезін төмендетеді, бұранда сапасын жақсартады және кескіш жарамдылығын арттырады (14-суретті қараңыз).

Егер құрал алдын ала белгіленген бұрыштан асып, жылдам айналса, электр жетегі тоқтатылады. Егер құрал осы себептен тоқтатылса, құралды құбырдан шығарыңыз, электр жетегін *Бұрандакесу күштеріне қарсы тұру* бөліміне сәйкес тиісті түрде тіреңіз және әрекетті жалғастырыңыз.



14-сурет – Құбыр бұрандасын кесу

14. Электр жетегі бастиек көптеген құбыр өлшемдері/түрлері үшін қалыпты бұрандакесу аяғына жақындаған кезде пайдаланушыны ескертеді. Құрал күйінің шамдарының төменгі диоды жасыл түспен жыпылықтайды және бұрандакесу аяқталуға жақын болғанына байланысты пайдаланушының бастиек аумағына мұқият назар аударуы қажет өлшемі мен сигналдары негізінде шамамен 8-9 айналдыру үшін бұранда кесілгенін білдіру үшін диодты жұмыс шамы қарқындылығын өзгертеді; бұл бұрандакесудің аяқталғанын білдіруге арналмаған. Бұл функция тек ½ дюймдік - 2 дюймдік NPT бұрандаларында пайдаланылады; диодты шам кішігірім бұрандалар үшін жанбайды. 4-суретті қараңыз.

Электр жетегі бұрандакесу кезінде бастиектің көрінуін жақсарту мақсатында диодты жұмыс шамдарымен жабдықталады. ҚОСУ/ӨШІРУ қосқышын құбыр шеті кескіштер жиегімен тураланғанша басыңыз және қосқышты босатыңыз. Электр жетегінің толығымен тоқтауын күтіңіз.



15-сурет – Кескіштер жиегімен бір деңгейдегі құбыр

15. Алға/кері сырғыту қосқышын қайтарыңыз және бастиекті бұранда кесілген құбырдан шығару үшін ҚОСУ/ӨШІРУ қосқышын іске қосыңыз. Бастиекті шығарған кезде түзілетін тұтқа күшіне қарсы тұру үшін электр жетегінің тұтқасын қатты ұстаңыз.

ЕСКЕРТПЕ Алға/Кері сырғыту қосқышы күйін тек ҚОСУ/ӨШІРУ қосқышы босатылған кезде ауыстырыңыз. Сырғыту қосқышымен бағытты өзгертпес бұрын электр жетегінің толық тоқтауын күтіңіз. Бұл электр жетегі зақымының қаупін азайтады.

16. ҚОСУ/ӨШІРУ қосқышын босатыңыз және электр жетегін бастиекпен құбырдан алып тастаңыз.
17. Құрғақ қолмен батареяны электр жетегінен шығарыңыз.
18. Өткір жиектерінен абайлап, бұрандалардағы және бастиектегі майды және қалдықты сүртіп шығыңыз. Жұмыс аумағында төгілген майды тазалаңыз.

Бұрандаларды тексеру

1. Бұрандадан қандай да бір майды, жоңқаларды немесе қалдықтарды алып тастаңыз.
2. Бұранданы көзбен шолыңыз. Бұрандалар тегіс және толық, тиісті пішінде болуы қажет. Егер бұранданың сыдырылуы, жіңішке бұрандалар немесе құбыр сопақтығы сияқты ақаулықтар байқалса, бұранда жасалған кезде ұстамауы мүмкін. Осы ақаулықтарды диагностикалау бойынша көмек алу үшін *Ақаулықтарды жою* сызбасын қараңыз.
3. Бұранда өлшемін тексеріңіз. Бұранда өлшемін тексерудің ыңғайлы әдісі өлшеу сақинасы арқылы жүзеге асады. Өлшеу сақиналары әр түрлі болады және олардың пайдалануы *16-суретте* көрсетілгеннен өзгеше болуы мүмкін.
 - Сақинаны бұранда бағытына қатты бұраңыз.
 - Құбыр шетінің сақинадан қаншалықты созылатынын қараңыз. Құбыр шеті шамамен бір айналымды сақина бүйірімен бір деңгейде болуы қажет. Егер бұранда дұрыс өлшенбесе, бұранданы кесіңіз, бастиекті реттеңіз және басқа бұранданы кесіңіз. Дұрыс өлшенбеген бұранданы пайдалану жылыстауға әкелуі мүмкін.

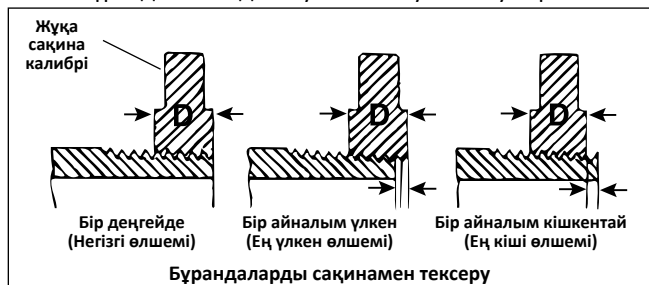

16-сурет – Бұранда өлшемін тексеру

- Егер бұранда өлшемін тексеру үшін сақина болмаса, бұранда өлшемін өлшеуде пайдаланылғанмен бірдей жаңа таза қосымша бөлшекті пайдалануға болады. 2 дюймдік және NPT кем бұрандалар бойынша қосымша бөлшекпен барынша қолмен барынша қатайту үшін бұрандалар 4-5 айналымға қол жеткізу үшін кесілуі қажет, ал 2 дюймдік және BSPT кем бұрандалар үш ол 3 айналым болуы қажет.

RIDGID Link App қосылымы (Сымсыз байланыс)

RIDGID® 760 FXP электр жетегі iOS немесе Android операциялық жүйесі орнатылған тиісті түрде жабдықталған смартфондармен не планшеттермен (“құрылғылар”) байланысу мүмкіндігін беретін сымсыз технологияны қамтиды.

1. RIDGID.com/apps торабына, Google Play Store немесе Apple App Store қызметіне өтіп, тиісті RIDGID® Link App бағдарламасын құрылғыңызға жүктеп алыңыз.
2. Батарея орнатылғаннан кейін немесе ҚОСУ/ӨШІРУ қосқышы басылғаннан кейін, Құрал күйінің шамдарының

жоғарғы диоды құрылғыға қосылу мүмкін болған кезде көк түспен жыпылықтайды. *4-суретті қараңыз.*

3. Құрылғыда RIDGID Link қолданбасы белгішесін табыңыз және белгішені таңдап, қолданбаны іске қосыңыз. Қолданба арқылы жақын маңдағы құралдарды іздеңіз және қажетті RIDGID құралын таңдаңыз. Сымсыз технология арқылы қосылу туралы нақты ақпарат бойынша құрылғы нұсқауларын қараңыз. Қосылғаннан кейін, Құрал күйінің шамдарының жоғарғы диоды көк түспен жанады.

Бастапқы жұптастырудан кейін сымсыз технология қосылып, ауқым шегінде болған кезде және құрылғы параметрлері осыған конфигурацияланған кезде құрылғылардың көбісі құралдарға автоматты түрде қосылады. Электр жетегі 33 футтан кем болуы қажет. (10 м) кем қашықтықта болуы қажет. Құрал және құрылғы арасындағы кедергі жұмыс істеу ауқымын азайтуы мүмкін.
4. Бағдарламаның тиісті пайдалану нұсқауларын орындаңыз.
5. Батарея құралдан шығарылған кезде сымсыз байланыс ӨШІРІЛЕДІ.

760 FXP электр жетегі – өзге пайдалану

Осы нұсқаулықта 760 FXP электр жетегін әр түрлі RIDGID бастиектерімен бұранда кесуге пайдаланудың нақты нұсқаулары бар. Басқа RIDGID жабдығымен (мысалы, RIDGID 258/258XL электр құбыр кескіші) пайдаланылған кезде осы RIDGID жабдығымен бірге жеткізілетін тиісті түрде орнату және пайдалану нұсқаулары мен ескертулерін сақтаңыз. RIDGID 258/258XL электр құбыр кескішімен пайдаланылған кезде 760 FXP электр жетегін кері күйде пайдалану ұсынылады.

Басқа қолдану түрлерінде пайдаланушыға қалыпты бұрандакесу аяғына жақындап қалғанын білдіретін жасыл диод жануы мүмкін, бірақ оны елемей қажет. Диод шамамен 3-4 қосымша айналудан кейін өшеді.

RIDGID компаниясы 760 FXP электр жетегінің әрбір ықтимал пайдалануына нақты нұсқауларды қамтамасыз етпейді. Пайдаланушы нақты жұмыс жағдайын бағалауы және тиісті жұмыс әдістерін пайдалануы керек. Егер осы электр жетегін осы басқа мақсаттарда пайдалануға қатысты кез келген күмәніңіз болса, оны пайдаланбаңыз.

Егер 760 FXP электр жетегін басқа мақсаттарда пайдалансаңыз, төмендегі жалпы нұсқаулар арқылы мұқият бағалаңыз және жұмысқа дайындаңыз. Осы электр жетегі соққы және езу нәтижесіндегі жарақатқа әкелуі мүмкін жоғары айналу кезін және тиісті тұтқа күшін қамтамасыз етеді.

- RIDGID 774 шаршы жетек жалғағышын $\frac{1}{16}$ сыртқы дюймдік шаршыға айналдыру мақсатында 760 FXP 12-R электр жетегін бейімдеу үшін пайдалануға болады. Пайдаланылған кезде ажырап кетуінің алдын алу үшін жалғағышты барынша тіркеңіз.

- Барлық тұтқа күштеріне қарсы тұрудың тиісті әдісі жасақталуы керек (“Бұрандақесу күштеріне қарсы тұру” бөлімін қараңыз). Күш 1000 фунттан (455 кг) асуы мүмкін. Тіреу құрылғыларын 760 FXP электр жетегінің редуктор корпусына қарсы орналастыруға болады (1-сурет).
- Электр жетегін үнемі тіреу құрылғысының алдында ұстаңыз – дене бөліктерін электр жетегі мен тіреу құрылғысының арасына қоймаңыз.
- Пайдалану кезінде электр жетегі және тіреу құрылғысы арасында ешбір қатыстық қозғалыс болмауы қажет.
- Қолданудың (мысалы, істеп тұрған клапан) еркін түрде айналатынына, тұрып қалмағанына және жүріс шеттерінің белгілі екеніне көз жеткізіңіз. Егер пайдалану кезінде жүйе тұрып қалса немесе қатып қалса, тұтқа күші кенет және едәуір артады немесе электр жетегі айналуы мүмкін.
- Егер клапандарды немесе басқа жабдықты іске қосу үшін пайдаланылса, жабдық өндірушісінің барлық нұсқауларын орындаңыз. Жабдыққа шамадан көп жүктеме түсірмеңіз.
- Электр жетегінің әрекет күші пайдаланушыдан әрі болатындай пайдаланыңыз.
- Электр жетегін өшіру үшін ҚОСУ/ӨШІРУ қосқышын кез келген уақытта босатыңыз. ҚОСУ/ӨШІРУ қосқышын босата алуыңыз керек.

Сақтау

⚠ ЕСКЕРТУ Батареяны 760 FXP электр жетегінен шығарыңыз. Электр жетегі мен батареяны құрғақ күйде және жай ішінде немесе сыртта сақтаған кезде барынша жауып қою керек. Шектік жылу немесе суық температурада сақтаудан аулақ болыңыз. Электр жетегін балалардың және құрылғылармен таныс емес адамдардың қолы жетпейтін, құлыпталған аумақта сақтаңыз. Құрылғы тәжірибесі жоқ пайдаланушылардың қолында ауыр жарақатқа әкеліп соғуы мүмкін. Батарея/зарядтағыш нұсқаулығын қараңыз.

Техникалық қызмет көрсету нұсқаулары

⚠ ЕСКЕРТУ

Қызмет көрсету жүргізбес немесе реттеу жасамас бұрын ҚОСУ/ӨШІРУ қосқышының босатылғанына және батареяның құралдан шығарылғанына көз жеткізіңіз.

Электр тогының соғуынан, шатысудан және басқа себептерден жарақат алу қаупін азайту үшін құралға осы рәсімдерге сәйкес қызмет көрсетіңіз.

Тазалау

1. Әрбір пайдаланудан кейін 418 майлағышының жоңқа науасынан бұранда жоңқаларын босатыңыз және қалған майды сүртіп алыңыз.
2. Тұтқаларын және басқару тетіктерін қоса электр жетегінен майды, жақпа майды, жоңқаларды немесе кірді тазалаңыз. Бастиекті ұстап тұру тетігін тазалаңыз.

3. Бұрандама қысқыштан майды, жақпа майды немесе кірді тазалаңыз. Егер қажет болса, бұрандама қысқышының еріншелерін сымды қылшақпен тазалаңыз және беру бұрандасы оймасын жеңіл майлау майымен майлаңыз. Ашық беттерден артық майды сүртіп алыңыз.
4. Жоңқалар мен ластануды бастиектерден кетіріңіз.

Бастиектердегі кескіштерді ауыстыру

Бұрандақесу жылдамдығының 40 айн/мин мәнінен асуына байланысты RIDGID High Speed бастиектері 760 FXP электр жетегімен пайдалануға ұсынылады. Қорытпалы кескіштерді пайдалану кескіштің қызмет ету мерзімінің азаюына, бұранда сапасының төмендеуіне немесе құрал өнімділігінің төмендеуіне әкелуі мүмкін. Әр түрлі кескіштер RIDGID 11-R немесе 12-R бастиегіне орнатуға қолжетімді. Қолжетімділігін білу үшін *каталогты* қараңыз.

Қақпақтан төрт бұранданы шешіңіз және қақпақ тақтасын шығарыңыз.

1. Ескі кескіштерді бастиектен шығарыңыз.
2. Жаңа кескіштерді нөмірленген жиегін жоғары қаратып, ұяларға енгізіңіз. Кескіштердегі сандар бастиек ұяларындағымен сәйкес болуы керек. Кескіштерді үнемі жиынтық ретінде ауыстырыңыз.

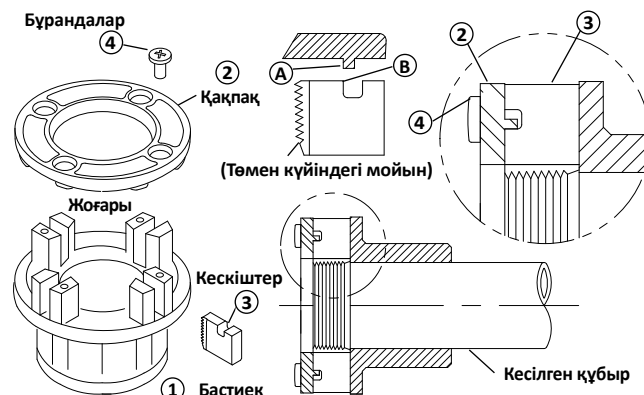

17-сурет – Кескіштерді бастиекке орнату

3. Қақпақ тақтасын орнына орнатыңыз және төрт бұранданы аздап қатайтыңыз.
4. Кескіштер бұранда кесуді бастағанша бастиекті бұрын бұрандасы кесілген құбырға орналастырыңыз. Бұл кескіштердегі тығынды қақпақ тілігіндегі ұштықтарға қарсы сыртқа қарай орналастырады және өлшемін тиісті түрде орнатады.
5. Төрт бұранданы барынша қатайтыңыз. Кесілген құбырды алып тастап, сынақтық кесуді орындаңыз.

Ақаулықтарды жою

| БЕЛГІ | ЫҚТИМАЛ СЕБЕПТЕРІ | ШЕШІМІ |
|--|--|---|
| Құрылғы іске қосылмайды. | <p>Батарея толық разрядталған немесе батарея енді жұмыс істемейді.</p> <p>Батарея құрал тұтқасына дұрыс енгізілмеген.</p> <p>Құрал жоғарғы температура шегіне жетті.</p> | <p>Толық зарядталған батареяны салыңыз/батареяны ауыстырыңыз.</p> <p>Батареяның толық енгізілгенін тексеріңіз.</p> <p>Батареяны шығарыңыз және қайта пайдалану алдында құралдың 30 минут сууын күтіңіз.</p> |
| Құрылғы бұранда кеспейді. | <p>Бастиекті ұстап тұру тетігі ашық.</p> <p>Кескіштер өтпейді.</p> <p>Үзілген немесе сопақ бұрандаларға байланысты артық жүктеме</p> <p>Бұрандакесу майының сапасы нашар немесе жеткіліксіз.</p> <p>Кернеу жеткіліксіз.</p> | <p>Жетек ысырмаларын оймакілтекке тіркеу үшін бастиекті басынан айналдырыңыз және ұстап тұру тетігін жабыңыз.</p> <p>Кескіштерді ауыстырыңыз.</p> <p>Төменде ықтимал себептерін қараңыз.</p> <p>RIDGID® Nu-Clear™, Endura-Clear™ немесе Extreme Performance™ бұрандакесу майын жеткілікті мөлшерде пайдаланыңыз.</p> <p>Батарея заряды деңгейін тексеріңіз және батареяны зарядтаңыз.</p> |
| Бастиек бұранда кесуді бастамайды. | <p>Бастиек құбыр шетімен тігінен емес.</p> <p>Құбыр шеті тігінен кесілмеген.</p> <p>Кескіштер өтпейді немесе бұзылған.</p> <p>Құрылғы дұрыс бағытта іске қосылмаған.</p> <p>Кескіштер бастиекке дұрыс орнатылмаған.</p> | <p>Бұрандакесуді бастау үшін басу бастырмасын (12-R немесе 1½ дюймдік-2 дюймдік 11-R үшін) немесе бастиек қақпағы тақтасын басыңыз.</p> <p>Құбыр шетін тігінен кесіңіз.</p> <p>Кескіштерді ауыстырыңыз</p> <p>Алға/кері сырғыту қосқышы күйін тексеріңіз.</p> <p>Кескіштердің қақпақ тілігі ұштықтарына қарсы сыртқа қарай орнатылғанына көз жеткізіңіз.</p> <p>Кескіштердің бастиек ішінде тиісті күйде екенін растаңыз.</p> |
| Бұрандалар үзілген. | <p>Тиісті кескіш түрі пайдаланылмаған.</p> <p>Кескіштер зақымдалған, жоңқаланған немесе тозған.</p> <p>Бұрандакесу майы дұрыс емес немесе жеткіліксіз.</p> <p>Кескіш түрі материалға жарамсыз.</p> <p>Құбыр материалының сапасы нашар.</p> | <p>Тек RIDGID High-Speed кескіштерін пайдаланыңыз.</p> <p>Кескіштерді ауыстырыңыз</p> <p>Тек RIDGID® Nu-Clear™, Endura-Clear™ немесе Extreme Performance™ бұрандакесу майын жеткілікті мөлшерде пайдаланыңыз.</p> <p>Қолдану үшін жылдамдығы жоғары, тот баспайтын болаттан жасалған немесе қорытпа кескіштерді таңдаңыз.</p> <p>Сапасы жоғарылау құбырды пайдаланыңыз.</p> |
| Бұрандалар дөңгелек емес немесе езілген. | <p>Құбыр қабырғасы тым жұқа.</p> | <p>40 стандартындағы немесе ауырлау қабырға қалыңдығын пайдаланыңыз.</p> |
| Бұранда кескен кезде тіреу құрылғысы бұрылады. | <p>Бұрандама қысқыш атауыздары лас.</p> <p>Бұрандама қысқыш дұрыс тураланбаған.</p> <p>Бұрандама қысқыш барынша қатайтылмаған.</p> | <p>Сымды қылшақпен тазалаңыз.</p> <p>Бұрандама қысқышын құбырмен тігінен туралаңыз.</p> <p>Беру бұрандасын қатайтыңыз.</p> |
| Жіңішке бұрандалар. | <p>Кескіштердің орналасу реті дұрыс емес.</p> | <p>Кескіштерді тиісті бастиек ұясына орналастырыңыз.</p> |

Қызмет көрсету және жөндеу

⚠ ЕСКЕРТУ

Орынсыз қызмет көрсету немесе жөндеу 760 FXP электр жетегі пайдалануын қауіпті етуі мүмкін.

“Техникалық қызмет көрсету нұсқаулары” осы құрылғының көптеген қызметтік қажеттіліктерін қамтиды. Осы бөлімде қамтылмаған кез келген мәселелерді рұқсаты бар, RIDGID тәуелсіз қызмет көрсету орталығы ғана шешуі қажет. Тек RIDGID қызмет бөлшектерін пайдаланыңыз.

Ең жақын RIDGID өкілетті тәуелсіз қызмет орталығы немесе кез келген қызмет көрсету не жөндеу сұрақтары бойынша ақпарат бойынша осы нұсқаулықтағы *Байланыс ақпараты* бөлімін қараңыз.

Бұрандакесу майы

RIDGID® бұрандакесу майын пайдалану мен қолдануға қатысты ақпарат бойынша контейнердегі жапсырмаларды және қауіпсіздік деректері кестесін (SDS) қараңыз. Қауіпсіздік төлқұжатын RIDGID.com торабынан немесе Ridge Tool техникалық қызмет бөліміне АҚШ және Канададағы 844-789-8665 нөмірі арқылы хабарласып немесе ProToolsTechService@Emerson.com мекенжайы арқылы алуға болады.

Қосымша жабдық

⚠ ЕСКЕРТУ

Ауыр дене жарақаты қаупін азайту үшін көрсетілген RIDGID 760 FXP электр жетегімен пайдалануға арнайы жасақталған және кеңес етілген қосалқы құралдарды ғана пайдаланыңыз.

| Үлгі нөмірі | Каталог нөмірі | Сипаттама |
|--------------------------------|----------------|--|
| 760 FXP 12-R | 42600 | 00-R (½ дюйм – 1 дюйм) және 00-RB (½ дюйм – 1 дюйм) үшін 770 жалғағышы |
| | 42605 | 0-R (½ дюйм – 1 дюйм) үшін 771 жалғағышы |
| | 42610 | 11-R (½ дюйм – 1¼ дюйм) үшін 772 жалғағышы |
| | 42615 | 111-R (½ дюйм – 1¼ дюйм) үшін 773 жалғағышы |
| | 42620 | 774 тік жетек жалғағышы – ¾ дюйм |
| 760 FXP 11-R | 39187 | Бір жақты сақина |
| | 45928 | 692 бұрандықысқыш-бекіткіші |
| 760 FXP 11-R және 760 FXP 12-R | 74463 | Тасу дорбасы |
| | 10883 | 1 галлон Nu-Clear майымен 418 майлау құрылғысы |
| | 22088 | Extreme Performance аэрозольды бұрандакесу майы |
| | 16703 | 425 ½ дюймдік – 2½ дюймдік TRISTAND атауызы |
| | 36273 | 460-6 ½ дюймдік – 6 дюймдік TRISTAND атауызы |

Аккумулятор және адаптер жинақтары

| Каталог нөмірі | Сипаттама |
|----------------|--|
| 70788 | RB-FXP40 4,0 а-с литий-ионды батареясы |
| 70793 | RB-FXP80 8,0 а-с литий-ионды батареясы |

Тастау

Осы құралдар бөліктерінде құнды материалдар бар және оларды қайта өңдеуге болады. Жергілікті жерде орналасқан қайта өңдеумен айналысатын компаниялар бар. Құрамдастарды барлық қолданылатын талаптарға сәйкес кәдеге жаратыңыз. Қосымша ақпарат алу үшін жергілікті қалдықтарды реттеу ұйымына хабарласыңыз.

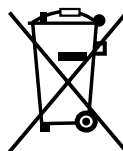

ЕО елдері үшін: электр жабдығын тұрмыстық қоқыстармен бірге тастамаңыз!

Еуропа елдерінің 2012/19/EU Қалдық электр және электрондық жабдық бойынша нұсқаулығына және оның ұлттық заңдарға ендірілуіне сәйкес, бұдан әрі пайдаланылмайтын электр жабдығы жеке жиналып, қоршаған ортаға зиян келтірмейтіндей тасталуы керек.

Электромагниттік үйлесімділік (ЭМУ)

Электромагниттік үйлесімділік термині өнімнің электромагниттік сәулелену мен электростатикалық разрядтар бар ортада бірқалыпты жұмыс істеу және басқа жабдыққа электромагниттік кедергі тудырмау қабілетін білдіреді.

ЕСКЕРТПЕ Осы құралдар барлық қолданылатын ЭМУ стандарттарына жауап береді. Алайда, басқа құрылғыларға кедергі тудырудың алдын алу мүмкін емес. Тексерілген барлық ЭМУ стандарттары құралдың техникалық құжатында аталған.

FCC/ICES Statement

This device complies with Part 15 of the FCC Rules. Operation is subject to the following two conditions:

1. This device may not cause harmful interference.
2. This device must accept any interference received, including interference that may cause undesired operation.

Modifications not expressly approved by this company could void the user's authority to operate the equipment.

NOTE: This equipment has been tested and found to comply with the limits for a Class A digital device, pursuant to part 15 of the FCC Rules. These limits are designed to provide reasonable protection against harmful interference when the equipment is operated in a commercial environment. This equipment generates, uses, and can radiate radio frequency energy and, if not installed and used in accordance with the instruction manual, may cause harmful interference to radio communications. Operation of this equipment in a residential area is likely to cause harmful interference in which case the user will be required to correct the interference at his own expense.

This product complies with the Canadian ICES-003 Class A specifications. See *Declaration label on tool*.

Déclaration FCC/ICES

Cet appareil est conforme à la partie 15 de la réglementation FCC. Son utilisation es assujettie aux deux conditions suivantes :

1. L'appareil ne doit pas produire de parasites nuisibles.
2. L'appareil doit accepter tous parasitages reçus, y compris ceux susceptibles de nuire à son bon fonctionnement.

Toute modification non formellement approuvée par cette entreprise pourrait nullifier l'autorisation donnée à l'utilisateur d'exploiter ce matériel.

Nota : Le matériel concerné a été contrôlé et déclaré conforme aux limites établies pour un appareil Classe A selon l'Article 15 de la réglementation FCC visant les dispositifs numériques. Ces limites ont été établies afin d'assurer une protection raisonnable contre le parasitage dans les milieux commerciaux. Le matériel ci-présent génère, utilise et peut émettre des fréquences radio qui, faute de l'installation et utilisation appropriées du matériel selon les instructions ci-présentes, risquent de nuire aux communications hertziennes locales. L'emploi de ce matériel au sein de quartiers résidentiels produira vraisemblablement des parasites nuisibles que, le cas échéant, l'utilisateur sera tenu d'éliminer à ses propres frais.

Le produit ci-présent est conforme aux exigences de la section Class A de la norme ICES-003 canadienne. Reportez-vous à la déclaration apposée sur l'appareil.

RIDGID® 760 FXP Power Drive

MANUFACTURER
RIDGE TOOL COMPANY
400 Clark Street
Elyria, Ohio 44035-6001
U.S.A.

ProToolsRegulatory.Compliance@Emerson.com

EU DECLARATION OF CONFORMITY

We declare that the machines listed above, when used in accordance with the operator's manual, meet the relevant requirements of the Directives and Standards listed below.

DÉCLARATION DE CONFORMITÉ UE

Nous déclarons que lorsqu'elles sont utilisées selon leur mode d'emploi, les machines indiquées ci-dessus répondent aux exigences applicables des directives et normes ci-après.

DECLARACIÓN DE CONFORMIDAD DE LA UE

Declaramos que las máquinas listadas más arriba, cuando se usan conforme al manual del operario, cumplen con los requisitos pertinentes de las directrices y normas listadas a continuación.

PROHLÁŠENÍ O SHODĚ UE

Prohlašujeme, že výše uvedené nástroje a zařízení splňují při použití v souladu s jejich návodem k obsluze příslušné požadavky níže uvedených směrnic a nariadení.

EU-OVERENSSTEMMELSESERKLÆRING

Vi erklærer, at de ovenfor anførte maskiner, ved brug i overensstemmelse med brugervejledningen, opfylder de relevante krav i de nedenfor anførte direktiver og standarder.

EU-KONFORMITÄTSESKLÄRUNG

Wir erklären, dass die oben aufgeführten Maschinen, wenn sie entsprechend der Bedienungsanleitung verwendet werden, die einschlägigen Anforderungen der folgenden Richtlinien und Normen erfüllen.

ΔΗΛΩΣΗ ΣΥΜΜΟΡΦΩΣΗΣ ΕΥ

Δηλώνουμε ότι τα μηχανήματα που αναφέρονται παραπάνω, όταν χρησιμοποιούνται σύμφωνα με το εγχειρίδιο χειρισμού, πληρούν τις σχετικές απαιτήσεις των παρακάτω Οδηγιών και Προτύπων.

EU-VAATIMUSTENMUKAISUUSVAKUUTUS

Vakuutamme, että edellä luetellut koneet täyttävät käyttöohjekirjan mukaisesti käytettynä seuraavien direktiivien ja standardien vaatimukset.

EZ IZJAVA O SUKLADNOSTI

Izjavljujemo da su gore navedeni strojevi, kada se koriste u skladu s priručnikom za korisnike, sukladni s relevantnim zahtjevima dolje navedenih direktiva i standarda.

EU MEGFELELŐSÉGI NYILATKOZAT

Kijelentjük, hogy a fent felsorolt gépek - amennyiben a kezelési útmutatónak megfelelően használják őket - megfelelnek az alább felsorolt irányelvek és Szabványok követelményeinek.

DICHIARAZIONE DI CONFORMITÀ EU

Dichiariamo che le macchine elencate in alto, se utilizzate in conformità con il manuale dell'operatore, soddisfano i relativi requisiti delle Direttive e degli Standard specificati di seguito.

EO СӘЙКЕСТІК МӘЛІМДЕМЕСІ

Біз жоғарыда көрсетілген құрылғылардың пайдаланушы нұсқаулығына сәйкес пайдаланылған жағдайда төменде көрсетілген Директивалар мен Стандарттардың тиісті талаптарына жауап беретінін мәлімдейміз.

EU-CONFORMITEITSVERKLARING

Hierbij verklaren wij dat de hierboven vermelde machines, mits gebruikt in overeenstemming met de handleiding, voldoen aan de relevante eisen van de hieronder vermelde richtlijnen en normen.

EU-SAMSVARSERKLÆRING

Vi erklærer at maskinene oppført over oppfylder de relevante kravene i direktiver og standarder oppført under dersom de brukes i henhold til bruksanvisningen.

AUTHORIZED REPRESENTATIVE

Ridge Tool Europe NV
Ondernemerslaan 5428
3800 Sint-Truiden, Belgium
europeproductcompliance@emerson.com
+40 374-132035

DEKLARACJA ZGODNOŚCI UE

Deklarujemy, że maszyny wymienione powyżej, gdy są używane zgodnie z podręcznikiem użytkownika, spełniają właściwe wymagania Dyrektyw i Standardów, wymienione poniżej.

DECLARAÇÃO DE CONFORMIDADE UE

Declaramos que as máquinas listadas acima, quando utilizadas de acordo com o manual do operador, cumprem os requisitos relevantes das Diretivas e Normas listadas abaixo.

DECLARAȚIE DE CONFORMITATE UE

Declaram că mașina specificată mai jos, atunci când este utilizată în conformitate cu manualul de exploatare, îndeplinește cerințele relevante ale Directivelor și standardelor specificate mai jos.

ДЕКЛАРАЦИЯ СООТВЕТСТВИЯ ЕС

Мы заявляем, что инструменты, перечисленные выше, при условии использования согласно руководству по эксплуатации, отвечают соответствующим требованиям указанных ниже директив и стандартов.

EÚ PREHLÁSENIE O ZHODE

Vyhlasujeme, že stroje uvedené vyššie spĺňajú relevantné požiadavky smerníc a noriem uvedených nižšie, ak sa používajú podľa návodu na použitie.

IZJAVA EU O SKLADNOSTI

Izjavljamo, da zgoraj omenjeni stroji, ko se uporabljajo skladno z uporabniškim priročnikom, izpolnjujejo relevantne zahteve spodaj omenjenih direktiv in standardov.

EU DEKLARACIJA O USAGLAŠENOSTI

Izjavljujemo da gore navedeni strojevi, ako se koriste u skladu s priručnikom za korisnike, zadovoljavaju relevantne zahteve direktiva i standarda koji se navode dole.

EU-FÖRSÄKRAN OM ÖVERENSSTÄMMELSE

Vi meddelar att maskinen som anges ovan uppfyller de aktuella kraven i de angivna direktiven och standarderna nedan när den används enligt brukarsanvisningen.

AB UYGUNLUK BEYANI

Yukarıda listelenen makinelerin, kullanıcı kılavuzuna göre kullanıldığında, aşağıda listelenen Direktiflerin ve Standartların ilgili gereksinimlerini karşıladığını beyan ederiz.

ELI VASTAVUSDEKLARATSIOON

Kinnitame, et eelpool loetletud masinad vastavad allpool loetletud direktiivide ja standardite asjakohastele nõuetele, kui neid kasutatakse vastavalt kasutusjuhendile.

ES ATBILSTĪBAS DEKLARĀCIJA

Mēs apliecinām, ka iepriekšminētās iekārtas, izmantojot tās saskaņā ar operatora rokasgrāmatu, atbilst attiecīgajām tālāk norādīto direktīvu un standartu prasībām.

ES ATITIKTIES DEKLARACIJA

Deklaruojame, kad pirmiau išvardytos mašinos, jei naudojamos pagal naudotojo vadovą, atitinka atitinkamus toliau išvardytą direktivų ir standartų reikalavimus.

ЕС ДЕКЛАРАЦИЯ ЗА СЪОТВЕТСТВИЕ

Декларираме, че изброените по-горе машини, когато се използват в съответствие с Ръководство за оператора, отговарят на съответните изисквания на директивите и стандартите, изброени по-долу.



2006/42/EC, 2014/35/EU, 2014/30/EU, 2011/65/EU, 2014/53/EU

EN 62841-1/-2-9, EN 55014-1/-2, IEC 61000-3-2/-3-3, EN301 489-1/17, EN300 328



5010236

Conforms to UL 62841-1, UL 62841-2-9

Certified to CSA C22.2#62841-1, CSA C22.2#62841-2-9



Signature: *Krondorfer*
Name: Harald Krondorfer
Qualification: V.P. Engineering
Date: 05/12/2024



FULL LIFETIME WARRANTY (garantie légale étendue à la durée de vie du produit,
voir conditions de garantie / legal warranty extended to the product lifecycle,
see warranty conditions)

**For Warranty Information for your World Region
visit [RIGID.com](https://www.rigid.com)**

RIDGE TOOL EUROPE N.V.

Ondernemerslaan 5428
3800 Sint-Truiden
Belgium
Tel.: + 32 (0)11 598 620
[RIGID.com](https://www.rigid.com)

Printed 05/24
ECN002706

©2022, 2024 Ridge Tool Company
RIGID and the Emerson logo are registered trademarks of Emerson Electric Co. or its subsidiaries in the US and other countries.
Any other trademarks belong to their respective holders.

999-995-242.09
REV. C

RIGID

EMERSON