

OWNER'S MANUAL MANUAL DEL USUARIO MODE D'EMPLOI

**3 U.S. GALLON / 11 LITER
18 V CORDLESS WET/DRY VAC**

Battery & Charger Sold Separately. Use Only RIDGID® Batteries

**ASPIRADORA PARA SECO/MOJADO INALÁMBRICA DE 18 V
DE 3 GALONES EE.UU. / 11 LITROS**

La batería y el cargador se venden por separado. Utilice únicamente baterías RIDGID®

**ASPIRATEUR DE LIQUIDES ET DE POUSSIÈRES SANS FIL DE 18 V
ET 3 GALLONS DES É.-U./11 LITRES**

Batterie et chargeur vendus séparément. Utiliser seulement des batteries RIDGID®

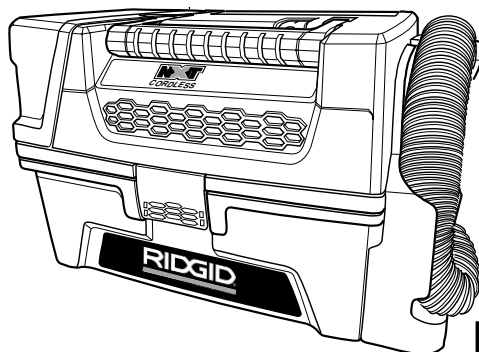

HD03180

FOR QUESTIONS OR INFORMATION CONTACT US AT
CALL 1-800-4-RIDGID (1-800-474-3443) OR
www.ridgidvac.com

TABLE OF CONTENTS

• SAFETY INSTRUCTIONS	2
• INTRODUCTION	6
• ASSEMBLY	7
• BATTERY PACK INSTALLATION	8
• OPERATION	9
• STORAGE	12
• MAINTENANCE	13
• REPAIR PARTS	14

ÍNDICE DE CONTENIDO

• INSTRUCCIONES DE SEGURIDAD	15
• INTRODUCCIÓN	19
• ENSAMBLAJE	20
• INSTALACIÓN DE LA BATERÍA	21
• FUNCIONAMIENTO	22
• ALMACENAMIENTO	25
• MANTENIMIENTO	26
• PIEZAS DE REPUESTO	27

TABLE DES MATIÈRES

• INSTRUCTIONS RELATIVES À LA SÉCURITÉ	28
• INTRODUCTION	32
• ASSEMBLAGE	33
• INSTALLATION DE LA PILE	34
• FONCTIONNEMENT	35
• RANGEMENT	38
• ENTRETIEN	39
• PIÈCES DE RECHANGE	40

⚠ WARNING:

To reduce the risk of injury, the user must read and understand the owner's manual before using this product.

⚠ ADVERTENCIA:

Para reducir el riesgo de lesiones, el usuario debe leer y comprender el manual del usuario antes de usar este producto.

⚠ AVERTISSEMENT:

Pour réduire les risques de blessures, l'utilisateur doit lire et veiller à bien comprendre le mode d'emploi avant d'utiliser ce produit.

**SAVE THIS MANUAL
FOR FUTURE REFERENCE**

**GUARDE ESTE MANUAL
PARA REFERENCIA FUTURA**

**CONSERVER CE MANUEL
POUR RÉFÉRENCE FUTURE**

IMPORTANT SAFETY INSTRUCTIONS

Safety is a combination of using common sense, staying alert, and knowing how your Wet/Dry Vacuum Cleaner ("Vac") works.

Safety Signal Words

▲ DANGER: Indicates a hazardous situation which, if not avoided, will result in death or serious injury.

▲ WARNING: Indicates a hazardous situation which, if not avoided, could result in death or serious injury.

▲ CAUTION: Indicates a hazardous situation which, if not avoided, could result in minor or moderate injury or property damage.

When using your Vac, always follow basic safety precautions including the following:

▲ WARNING:
- To reduce the risk of fire, electric shock, or injury:

- Read and understand this manual and all labels on the Wet/Dry Vac before operating.
- Use only as described in this manual.
- Do not leave Vac running while unattended - you may fail to notice important signs indicating abnormal operation such as loss of suction, debris/liquid exiting exhaust, or abnormal motor noises. Immediately stop using Vac if you notice these signs.
- Use only the battery packs specified in this manual. See "Battery Pack Installation" section.
- Remove battery pack when not in use and before servicing.
- Sparks inside the motor can ignite flammable vapors or dust. To reduce the risk of fire or explosion, do not use near combustible liquids, gases, or dusts, such as gasoline or other fuels, lighter fluid, cleaners, oil-based paints, natural gas, coal dust, magnesium dust, grain dust, aluminum dust, or gun powder.
- Do not vacuum anything that is burning or smoking, such as cigarettes, matches, or hot ashes.
- To avoid the risk of self-ignition of drum debris, empty drum after each use. Combustible materials, such as rags or sawdust containing stain or urethane, can be sources of such overheating.
- Do not vacuum drywall dust, cold fireplace ash, or other fine dusts with standard filter. These may pass through the filter and be exhausted back into the air. Use a fine dust filter instead.
- To reduce the risk of inhaling toxic vapors, do not vacuum or use near toxic or hazardous materials.
- To reduce the risk of electric shock, do not expose to rain or allow liquid to enter motor compartment. Store indoors.
- This Wet/Dry Vac is not intended for use by persons (including children) with reduced physical, sensory, or mental capabilities, or lack of experience and knowledge, unless they have been given supervision or instruction concerning use of the appliance by a person responsible for their safety.
- Do not allow to be used as a toy. Close attention is necessary when used by or near children.
- Do not use with a torn filter or without filter installed except when vacuuming liquids as described in this manual. Dry debris ingested by the impeller may damage the motor or be exhausted into the air.
- To reduce the risk of injury from accidental starting, remove battery pack when not in use or before changing or cleaning the filter.
- Turn off Vac before removing or replacing battery pack.
- Do not use with damaged battery pack, handle, or ON/OFF switch. If your Vac is not working as it should, has missing parts, has been dropped, damaged, left outdoors, or dropped into water, call customer service.
- Do not handle the battery pack, charger, ON/OFF switch, or Vac with wet hands.
- Do not put any object into ventilation openings. Do not vacuum with any ventilation openings blocked; keep free of dust, lint, hair or anything that may reduce air flow.
- Do not insert any object into the battery receptacle terminals. Do not bend, warp, pull, or modify the battery receptacle terminals in any way.
- Do not wire battery pack into battery receptacle terminals.
- Do not use with a power supply. Do not wire a power supply into the battery receptacle terminals.
- Do not attempt to reverse the connection between the battery pack and battery receptacle terminals.
- Keep hair, loose clothing, fingers, and all parts of body away from openings and moving parts.
- To reduce the risk of falls, use extra care when cleaning on stairs.
- To reduce the risk of personal injury or damage to Vac, use only RIDGID recommended accessories.
- When using as a blower:
 - Direct air discharge only at work area.
 - Do not direct air at bystanders.
 - Keep children away when blowing.
 - Do not use blower for any job except blowing dirt and debris.
 - Do not use as a sprayer.
- To reduce the risk of eye injury, wear safety eyewear. The operation of any utility Vac or blower can result in foreign objects being blown into the eyes, which can result in severe eye damage.
- Prevent unintentional starting. Ensure the ON/OFF switch is in the OFF position before connecting to the battery pack, picking up or carrying the Wet/Dry Vac. Carrying the Wet/Dry Vac with your finger on the ON/OFF switch or energizing vacuum while the switch is ON invites accidents.
- Disconnect the battery pack from the Wet/Dry Vac before making any adjustments, changing accessories, or storing the Vac. Such preventive safety measures reduce the risk of starting the Wet/Dry Vac accidentally.

IMPORTANT SAFETY INSTRUCTIONS

- Make sure the ON/OFF switch is OFF and the battery pack is removed before clearing jammed material, making adjustments, changing accessories, storing or servicing the Vac. Unexpected actuation of the Vac while clearing jammed material or servicing may result in serious personal injury.
- Do not expose a battery pack to fire or excessive temperature. Exposure to fire or temperature above 212°F (100°C) may cause explosion.
- Use Vac only with approved battery pack, refer to “Battery Pack Installation” section. Use of any other battery pack may create a risk of injury and fire.
- Do not store with items stacked on top of Vac.
- Use only as described in this Owner’s Manual. Use only the recommended attachments, battery packs, chargers, and replacement parts.

⚠ CAUTION:

- To reduce the risk of hearing damage, wear ear protectors when using for extended hours or in a noisy area.
- For dusty operations, wear dust mask.
- Static shocks are common when the relative humidity of the air is low. Vacuuming fine debris with your Vac can deposit static charge on the hose or Vac. To reduce the frequency of static shocks in your home or when using this Vac, add moisture to the air with a humidifier.
- To reduce the risk of damage to the battery pack’s electrical connectors, the lock must be fully engaged when battery pack is attached to vacuum or charger.

Observe the following warnings that appear on the motor housing of your Vac:

⚠ WARNING:

Use only the battery packs specified in this manual. See “Battery Pack Installation” section.

⚠ WARNING:

- For your own safety, read and understand owner’s manual.
- Do not run unattended.
- Do not pick up hot ashes, coals, flammable, combustible / self-igniting, toxic, or other hazardous materials.
- Do not use around explosive liquids or vapors.
- Do not expose to rain. Store indoors. To reduce the risk of electric shock, do not handle battery pack with wet hands or place wet battery pack into charger.
- Use only battery pack listed in owner’s manual or R840087.

⚠ WARNING:

To reduce the risk of electric shock - do not expose to rain - store indoors.

⚠ WARNING:

Do not stand or sit on vac. Improper use may cause injury.

⚠ WARNING:

To reduce the risk of fire, do not store foreign objects in the accessory or battery pack compartments. Only store accessories supplied with the vacuum. Never block the exhaust port with any object.

IMPORTANT SAFETY INSTRUCTIONS FOR BATTERY AND CHARGER

When using an electrical appliance, basic precaution should always be followed, including the following:

⚠ WARNING:

- To reduce the risk of fire, electric shock, battery explosion, or injury due to battery / charger operation:

- Read and understand all instructions and warnings on the battery pack and on the charger before using.
- Use only specified battery pack for this Vac.
- Recharge battery using only the specified charger for the battery pack.
- Never use a battery pack that has been modified, dropped, crushed or received a sharp blow. A damaged or modified battery pack may exhibit unpredictable behavior resulting in fire, explosion or risk of injury. Properly dispose of a damaged battery immediately.
- Refer to the battery pack and charger manuals for storage, usage and charging temperature ranges. Storage, usage or charging outside of specified temperature ranges may cause fire or explosion.
- To avoid the risk of explosion, do not expose the batteries to fire or heat.
- To reduce the risk of sparks, burns, or fire, do not allow metal objects such as paper clips or keys to come into contact with the battery terminals.
- Battery pack should be charged in a location where the temperature is between 32°F and 120°F.
- Keep battery pack dry, clean, and free from oil and grease.
- Battery must be dry when installed on the charger or vacuum.
- Do not store or charge batteries outside or in vehicles.
- Do not expose charger to wet or damp conditions. Do not handle charger with wet hands. Store indoors.
- To reduce the risk of damage to the charger body and cord, pull by the plug rather than cord when unplugging.
- Locate charger cord so that it will not be stepped on, tripped over, or otherwise subjected to damage or stress.
- Do not abuse charger cord. Never carry charger by cord or yank it to unplug from receptacle. Keep cord from heat, oil, and sharp edges.
- Do not operate charger with a damaged cord or plug. If damaged, contact RIDGID Customer Service.
- Do not operate charger if it has received a sharp blow, has been dropped, or is otherwise damaged. Contact RIDGID Customer Service with any issues.
- Do not disassemble charger.
- Do not attempt to repair, service, or modify the battery packs or charger. Contact RIDGID Customer Service with any issues.
- To reduce the risk of electric shock, unplug charger before attempting any maintenance or cleaning.
- Unplug charger when not in use.
- Do not expose a battery pack to fire or excessive temperature. Exposure to fire or temperature above 212° F (100°C) may cause explosion.
- Batteries vent hydrogen gas and can explode in the presence of an ignition source, such as a pilot light. To reduce the risk of explosion, do not use any cordless product in the presence of open flame.
- Use only RIDGID chargers and battery packs listed in this manual. A charger that is suitable for one type of battery pack may create a risk of fire when used with another battery pack.
- When battery pack becomes fully charged, remove the battery pack from the charger and unplug the charger.
- When battery pack is not in use, keep it away from other metal objects, like paper clips, coins, keys, nails, screws, or other small metal objects that can make a connection from one terminal to another. Shorting the battery pack or charger terminals together may cause burns or a fire.
- Store battery pack in a 30% - 50% charged condition.
- Do not touch uninsulated charger or battery terminals.
- Do not use charger to charge non-rechargeable batteries.
- When charging, make sure that the charger has at least 6-inches of clearance on all sides. Adequate airflow is required to cool the charger when in use.
- Do not use an extension cord with the charger.
- Do not use battery pack or vacuum that is damaged or modified. Do not crush, drop, incinerate, or damage the battery pack. Do not incinerate the battery pack even if it is non-working or severely damaged. The battery pack can explode in a fire. Damaged or modified batteries may exhibit unpredictable behavior resulting in fire, explosion, or risk of injury.
- Battery packs and chargers are non-serviceable by user and must be replaced if damaged.
- Under abusive conditions, liquid may be ejected from the battery packs; avoid contact. If contact accidentally occurs, flush with water. If liquid contacts eyes, additionally seek medical help. Liquid ejected from the battery packs may cause irritation or burns.

IMPORTANT SAFETY INSTRUCTIONS FOR BATTERY AND CHARGER

⚠ WARNING:

To avoid damage to the battery pack contacts, turn off ON/OFF switch before reconnecting the batteries. Lock must be fully engaged to insure proper electrical connections.

For RIDGID battery packs: Contact your local waste authority for information regarding available recycling and/or disposal options. Or contact RIDGID customer service at 1-800-474-3443 or store.ridgid.com/wetdry for the latest information. In some jurisdictions Call2Recycle will accept the RIDGID battery pack. Recycling your old batteries is easy with the Call2Recycle program.

Call2Recycle is a product stewardship program providing battery pack and cell phone recycling solutions across the U.S. and Canada. For more information about the Call2Recycling program, or for more information about a local collection site visit www.call2recycle.org/locator or call the Call2Recycle toll-free number 1-800-822-8837.

SAVE THIS MANUAL

INTRODUCTION

This Cordless Wet/Dry Vac is intended for household use. It may be used for vacuuming wet or dry media and may be used as a blower.

Read this Owner's Manual to familiarize yourself with the product features and to understand the specific usage of your new Vac.

GETTING TO KNOW YOUR WET/DRY VAC

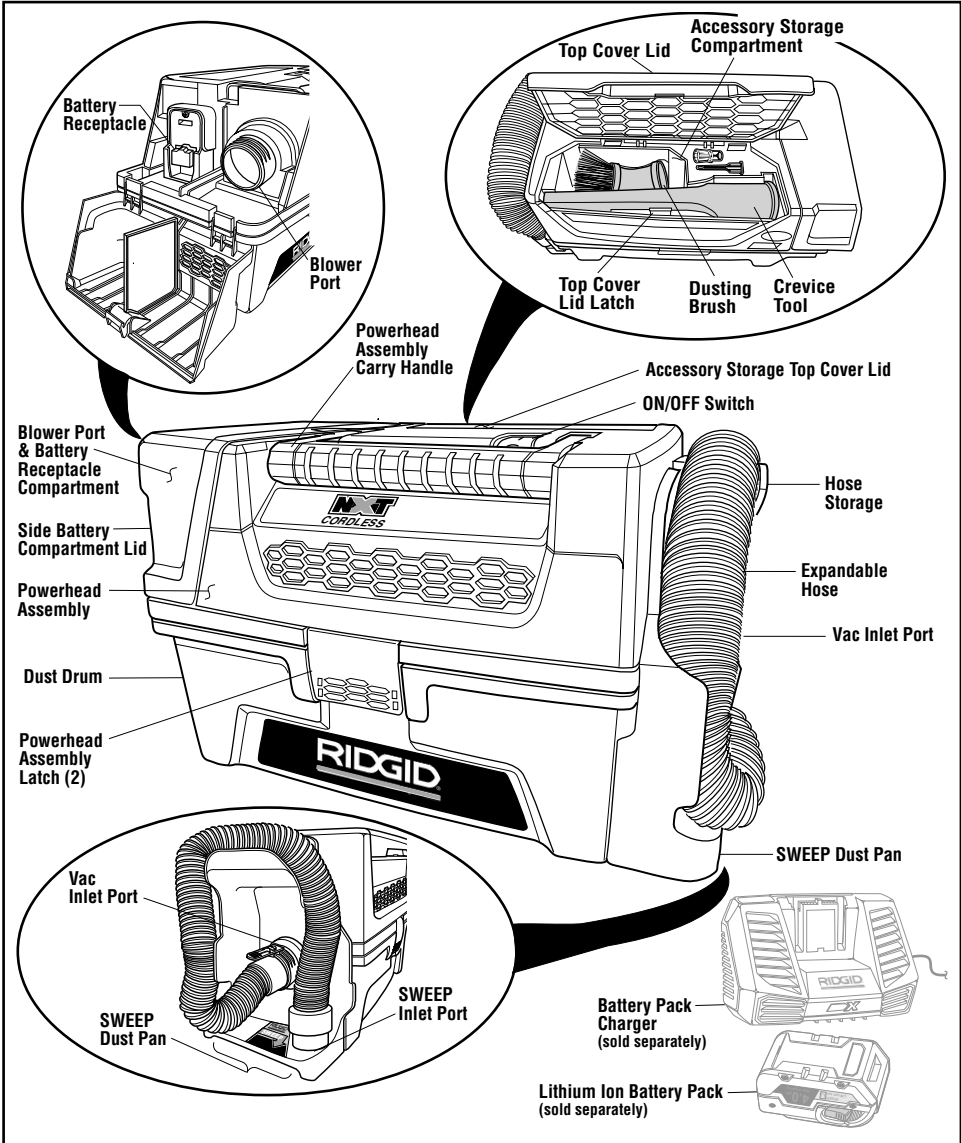

Familiarize yourself with the controls and features of your Vac before operating. Familiarize yourself with the Accessories included with the Vac. Each Accessory may be used in various ways for vacuuming and blowing debris. Here is a list of the Accessories and their uses.

Expandable Hose - Provides transfer of vacuum or blowing capability to work site. Provides the means of attaching extension wands and nozzles.

Crevice Tool - Use to pick up debris in hard to reach locations.

Dusting Brush - Use for sweeping up areas with fine dust or debris. Great for detailed cleaning.

INTRODUCTION

UNPACKING

Check all parts from carton against the Carton Contents List.

If any parts are damaged or missing, contact 1-800-4-RIDGID (US and Canada) or by email at info@ridgidvac.com.

CARTON CONTENTS LIST (Fig. 1)

Key	Description	Qty
A*	Powerhead Assembly.....	1
B*	Dust Drum Assembly.....	1
C*	Qwik Lock™ Filter.....	1
D	Crevice Tool.....	1
E	Dusting Brush.....	1
F	Expandable Hose.....	1
G	Owner's Manual.....	1

* These parts come preassembled.

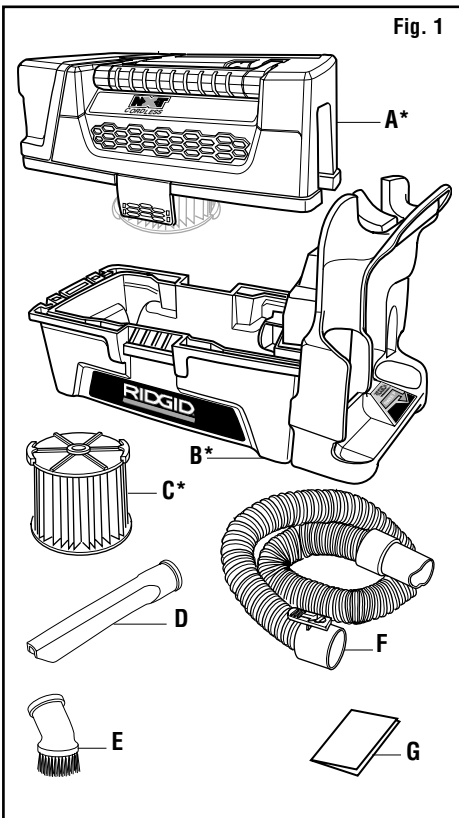

ASSEMBLY

ATTACHING AND REMOVING VACUUM HOSE (Fig. 2)

- To Insert Hose into Vac Inlet Port:** Insert the Expandable Hose (F) with the Locking Tab End into the Vac Inlet Port, located on the side of the Dust Drum (B), above the RIDGID SWEEP Label. Push the Hose End straight into the Vac Inlet Port until the Hose Locking Tab fully engages the Inlet Port Ridges.
- To Remove the Hose from the Vac Inlet Port:** Turn Vac OFF. Rotate the End of the Expandable Hose (F) in either direction to release the Hose Locking Tab from the Vac Inlet Port. Press the Hose Locking Tab and pull the Hose End straight out of the Vac Inlet Port.

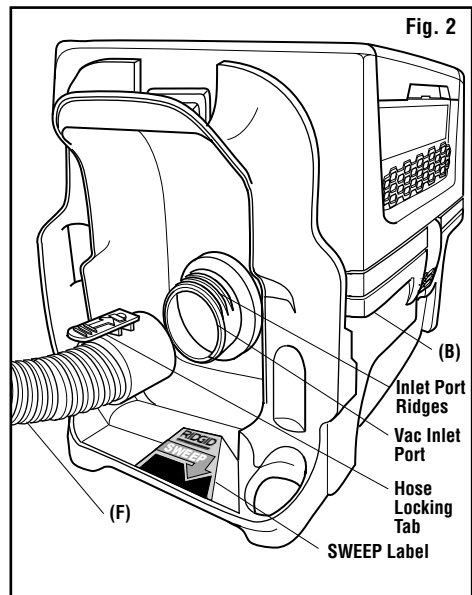

NOTE: When using the Unit in the Vacuuming Mode, the Side Battery Compartment Lid can be used as an Air Diffuser by closing this Side Battery Compartment Lid.

BATTERY PACK INSTALLATION

⚠ WARNING:

Turn unit OFF before removing/installing the battery pack.

NOTE: Lithium Ion Battery Pack and Charger sold separately.

INSTALLATION OF BATTERY PACK (Fig. 3)

NOTE: Use ONLY RIDGID brand Battery Packs. The HD03180 will operate with the following Battery Packs:

Batteries:

- R840020
- R840040
- R840060
- R840080
- R840083
- R840085
- R840086
- R840087
- R840088
- R840089
- R8400806
- R8400809
- R87002
- R87004
- R87005
- R870015

Chargers:

- R840093
- R840094
- R840095
- R86091
- R86092
- R86093

1. Push down on the Side Battery Compartment Lid Latch, located at the top left of the Powerhead Assembly (A). Open the Side Battery Compartment Lid to expose the Battery Pack Receptacle.
2. With the Release Buttons positioned at the top of the fully charged Battery Pack, slide the Battery Pack down onto the Wet/Dry Vac Battery Pack Receptacle. The Battery Pack should engage into the Battery Pack Receptacle terminal until you hear an audible click.

NOTE: Do Not push the Release Buttons on the Battery Pack at this time.

3. While holding the Cordless Wet/Dry Vac with one hand, Close the Side Battery Compartment Lid.

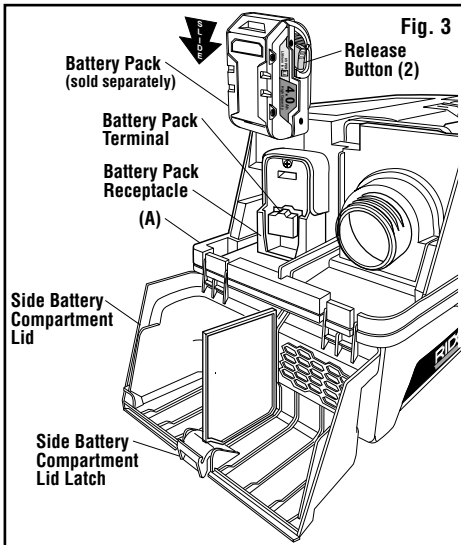

REMOVAL OF BATTERY PACK (Fig. 4)

1. Push down on the Side Battery Compartment Lid Latch, located at the top left of the Powerhead Assembly (A). Open the Side Battery Compartment Lid to expose the Battery Pack.
2. Press both Release Buttons, located on each side of the Battery Pack, at the same time and slide the Battery Pack up and off the Battery Pack Receptacle.
3. Plug the Battery Pack Charger (sold separately) into a Wall Receptacle and place Battery Pack into the Charger to recharge the Battery Pack.
4. While holding the Cordless Wet/Dry Vac with one hand, Close the Side Battery Compartment Lid, until Battery is fully charged and ready to be reinstalled.

⚠ WARNING:

To reduce the risk of electric shock, do not handle battery pack with wet hands or place wet battery pack into charger.

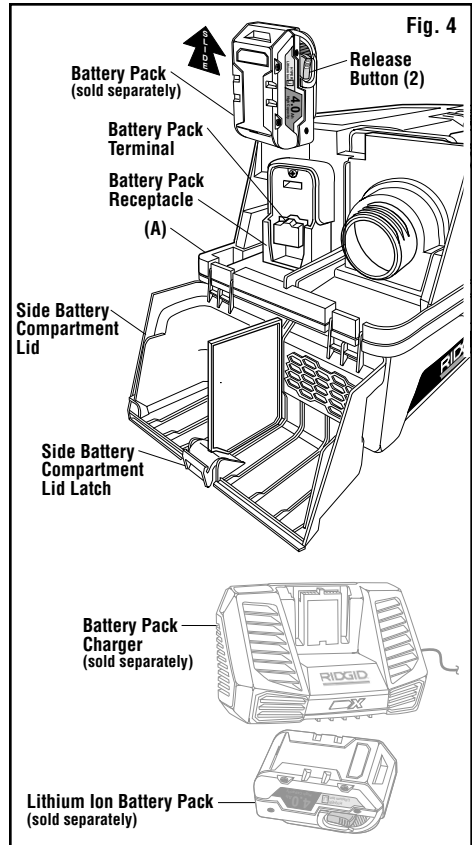

OPERATION

▲ WARNING: To reduce the risk of fire, explosion, or damage to Vac:

- Do not leave Vac running while unattended - you may fail to notice important signs indicating abnormal operation such as loss of suction, debris/liquid exiting the exhaust, or abnormal motor noises. Immediately stop using Vac if you notice these signs.
- Remove battery pack when not in use.
- Do not continue running when float has cut off suction.
- Sparks inside the motor can ignite airborne flammables. Do not operate Vac near flammable liquids or in areas with flammable gases, vapors, or explosive/airborne dust. Flammable liquids, gases, and vapors include: lighter fluid, solvent-type cleaners, oil-based paints, gasoline, alcohol, and aerosol sprays. Explosive dusts include: coal, magnesium, aluminum, grain, and gun powder.
- Do not vacuum up explosive dusts, flammable liquids, or hot ashes.
- Do not leave sawdust or rags with stain or polyurethane residue inside Vac. Empty drum after picking up these potentially self-heating materials.

▲ WARNING: To reduce the risk of electric shock or injury:

- Do not expose to rain or allow liquid to enter motor compartment. Store indoors.

▲ CAUTION: To reduce the risk of hearing damage, wear ear protectors when using the Vac/Blower for extended time or in a noisy area.

ON/OFF SWITCH (Fig. 5)

With the Battery Pack engaged onto the Wet/Dry Vac Battery Pack Receptacle, turn the Vac "ON" by pressing in on the "I" (top) ON/OFF Switch. To turn "OFF", press the "O" (bottom) on the ON/OFF Switch. The symbols used on the Switch Actuator are international "ON & OFF" symbols.

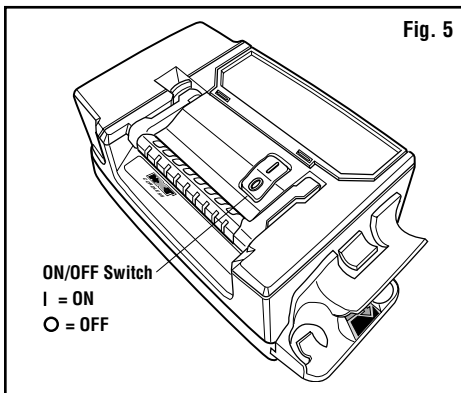

NOTE: Use only a RIDGID 18 V Battery Pack. The HD03180 will operate with the Batteries listed in the "Battery Pack Installation" section.

NOTE: Your Cordless Wet/Dry Vac will operate on one battery only. For best performance, install one Fully-Charged Battery Pack before beginning operation. Minimum recommended Battery Capacity is 4.0Ah per Battery Pack.

- Make sure Vac is turned OFF (O).
- Insert Battery Pack, as shown in the "Battery Pack Installation" section.
- Make sure the Battery Pack Release Buttons snaps into place and the Battery Pack is secure before beginning operation.
- Depress the Battery Pack Release Buttons to remove the Battery Pack.

OPERATION

VACUUMING DRY MATERIALS

1. The Filter must always be in correct position at all times to avoid leaks and possible damage to Vac.
2. When using your Vac to pick up very fine dust, it will be necessary for you to empty the Drum and clean the Filter at more frequent intervals to maintain peak Vac performance.

NOTE: A dry Filter is necessary to pick up dry material. If you use your Vac to pick up dust when the Filter is wet, the Filter will clog quickly and be very difficult to clean.

VACUUMING LIQUIDS

1. Vacuuming up small amounts of liquid (less than 2" (5 cm) collected in Dust Drum) does not require Filter removal.
2. When larger amounts of liquid are to be picked up, remove all Dry Use Only Paper Filter(s) and replace with a RIDGID VF3700 Wet Application Foam Filter. Do Not remove the Filter Cage or Float. The Foam Filter is specifically designed for high volume liquid pick up. If the Paper Filter is used and becomes saturated, you may see "mist" coming from the Blowing Port.
3. When the Drum is "full" the Float will rise and cut off airflow. The motor sound will rise in pitch and its speed will increase indicating the Drum is "full". Turn OFF the Vac before emptying the Drum.
4. Following use of Vac for wet pick up, allow Filter to dry completely to avoid mildew and Filter damage.

IMPORTANT: To reduce the risk of damage to the Vac, do not run Motor with Float in raised position.

⚠ WARNING:

Do not operate without filter cage and float, as they prevent liquid from entering the impeller and damaging the motor.

EMPTYING THE DUST DRUM (Fig. 6)

1. Remove the Powerhead Assembly (A) to empty contents of the Dust Drum (B), simply lift the Two Powerhead Assembly Latches on the front and rear of the Vac.
2. Lift the Powerhead Assembly Carry Handle and remove the Powerhead Assembly (A) from the Dust Drum (B).
3. Set the Powerhead Assembly (A) upright in a clean, dry area while emptying the Drum.
4. Dump the Dust Drum (B) contents into the proper waste disposal container.
5. The Dust Drum (B) should be emptied and cleaned before storing your Vac.

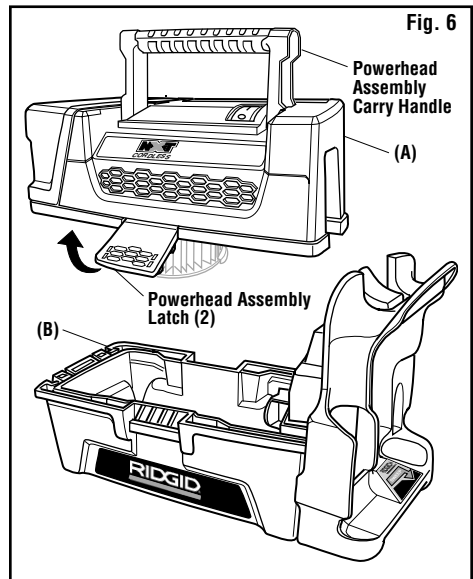

OPERATION

RIDGID SWEEP FEATURE (Fig. 7)

Your Wet/Dry Vac has the capability to be used as a powered dust pan for quickly cleaning up dry debris.

IMPORTANT: The Expandable Hose (F) must be in the storage position. The Hose must be attached to the Vac Inlet Port and the SWEEP Inlet Port.

1. With the Battery Pack engaged into Wet/Dry Vac Battery Pack Receptacle.
2. Locate the RIDGID SWEEP Dust Pan on the bottom of the hose storage area.
3. While leaving the hose securely stored, turn the Vac ON.
4. Sweep dirt and debris towards the RIDGID SWEEP Dust Pan to quickly clean up the mess.
5. Once complete, remove the Powerhead Assembly (A) and dump the Dust Drum (B) contents into the proper waste disposal container.
6. The Dust Drum (B) should be emptied and cleaned before storing your Vac.

NOTE: The RIDGID SWEEP feature works best picking up dry debris. Using the RIDGID SWEEP feature to pick up liquids is not recommended.

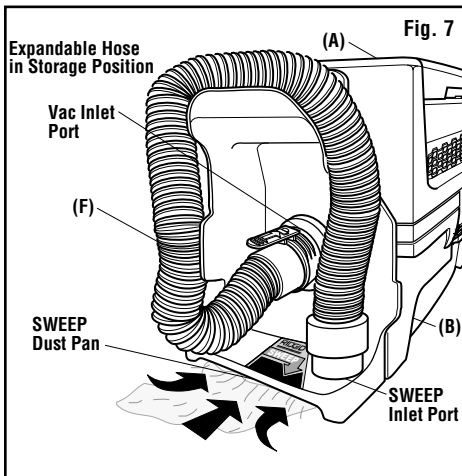

BLOWING FEATURE (Fig. 8)

Your Wet/Dry Vac has the capability to be used as a Blower for yard work, patio cleanup and workshop applications to blow sawdust and other debris.

1. Push down on the Side Battery Compartment Lid Latch, located at the top left of the Powerhead Assembly (A). Open the Side Battery Compartment Lid to expose the Blower Port.

2. **To Insert Hose:** Insert the Expandable Hose (F) with the Locking Tab end into the Vac Blower Port. Push the Hose end straight into the Blower Port until the Hose Locking Tab fully engages the Blower Port Ridges.
3. With the Battery Pack engaged onto the Wet/Dry Vac Battery Pack Receptacle. Turn Vac ON and you are ready to use your Vac as a Blower.
4. **To Remove the Hose from the Vac:** Turn Vac OFF. Rotate the end of the Expandable Hose (F) in either direction to release the Hose Locking Tab from the Blower Port. Press the Hose Locking Tab and pull the Hose end straight out of the Blower Port.

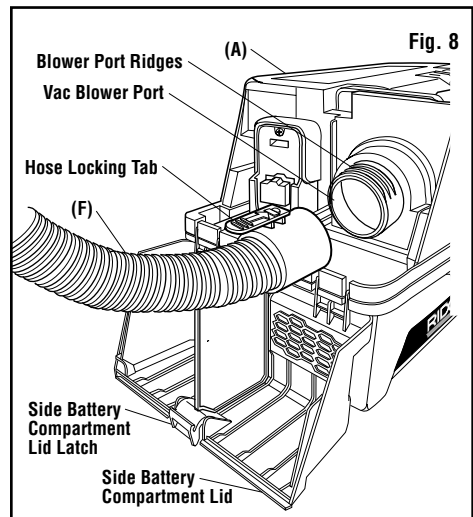

⚠ WARNING:

Always wear safety eyewear complying with ANSI Z87.1 (or in Canada, CSA Z94.3) before using as a blower.

⚠ WARNING:

To reduce the risk of injury to bystanders, keep them clear of blowing debris.

⚠ CAUTION:

Wear a dust mask if blowing creates dust which might be inhaled.

⚠ CAUTION:

To reduce the risk of hearing damage, wear ear protectors when using the Vac/Blower for extended time or in a noisy area.

STORAGE

When vacuuming is complete, your RIDGID Wet/Dry Vac has convenient locations to store the Power Cord, Expandable Hose (F), and Accessories.

NOTE: Remove the Battery Pack from the Wet/Dry Vac Battery Pack Receptacle for storage.

TOP COVER ACCESSORY STORAGE (Fig. 9)

1. Push in on the Top Cover Lid to release the latch. Rotate the Top Cover Lid up to expose the Accessory Storage Compartment.
2. Place the Crevice Tool (D) and the Dusting Brush (E) onto the specific locations molded into the compartment housing, as shown. Only these two specific accessories should be stored in this location.
3. Rotate the Top Cover Lid down and snap the latch into place, storing the Accessories.

NOTE: Regularly check and empty any liquids from the Accessory and the Battery Compartments.

HOSE STORAGE (Fig. 10)

1. Insert the Expandable Hose (F) with the Locking Tab End into the Vac Inlet Port, located on the side of the Dust Drum (B), above the RIDGID SWEEP Label. Feed the Expandable Hose (F) up and around the Hose Storage Lip and down the back side to place the other End of the Hose into the SWEEP Inlet Port.

WARNING:

Do not put any object into ventilation openings. Do not vacuum with any ventilation openings blocked; keep free of dust, lint, hair or anything that may reduce air flow.

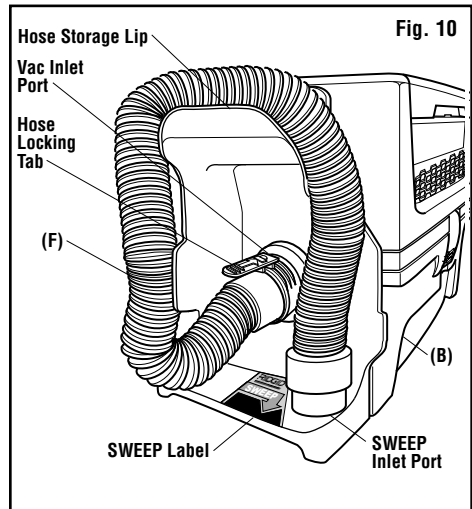
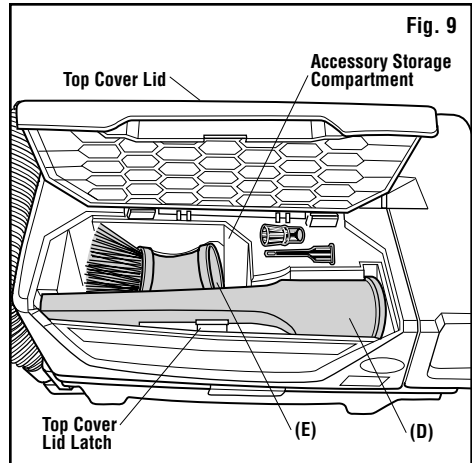

MAINTENANCE

FILTER

⚠ WARNING:

To reduce the risk of injury from accidental starting, disengage and remove battery pack from the wet/dry vac receptacle before changing or cleaning filter.

NOTE: The Filter (C) is made of high quality paper designed to stop small particles of dust. The Filter can be used for dry pick up or small amounts of liquid. Handle the Filter carefully when removing or installing it. Creases in the Filter Pleats may occur from installation but will not affect the performance of the Filter.

REMOVAL & INSTALLATION OF THE QWIK LOCK™ FILTER (Fig. 11)

1. **To Remove Filter:** Place fingers under the Two Filter Tabs.
2. While pressing down with one thumb on the Qwik Lock™ Stud, that protrudes through the center of the Filter Plate, lift up on the Tabs until Filter releases.
3. Slide Filter off Filter Cage. Filter Cage and Float should not be removed.

IMPORTANT: To avoid Blower Wheel and Motor Damage always reinstall Filter before using Vac for dry pickup.

4. **To Install Filter:** Slide the Qwik Lock™ Filter (C) over the Filter Cage while aligning the Qwik Lock™ Stud on the Filter Cage with the center hole in the Qwik Lock™ Integrated Filter Plate.
5. Make sure the Rubber Gasket at the bottom of the Qwik Lock™ Filter (C) seats around the base of the Filter Cage.
6. Firmly press the Qwik Lock™ Integrated Filter Plate down around the Qwik Lock™ Stud until it snaps into place.

NOTE: Failure to properly seat the bottom Gasket and Integrated Filter Plate to the Filter Cage could result in debris bypassing the Filter.

Your Filter should be cleaned often to maintain peak Vac performance.

⚠ WARNING:

Do not operate without filter cage and float, as they prevent liquid from entering the impeller and damaging the motor.

⚠ WARNING:

To ensure SAFETY and RELIABILITY, always use RIDGID replacement parts.

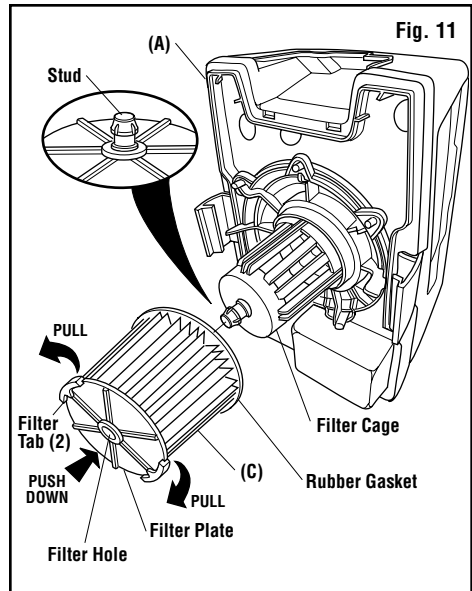

CLEANING A DRY FILTER

1. Some removal of dry debris can be accomplished without removing the Filter from the Vac. Slap your hand on top of the Lid while the Vac is turned OFF.
2. For best cleaning results due to accumulated dust, clean the Filter outdoors in an open area.
3. After Filter removal from Vac, remove the dry debris by gently tapping Filter against the inside wall of your Dust Drum. The debris will loosen and fall.
4. For thorough cleaning of Dry Filter with fine dust (no debris), run water through Filter as described under "Cleaning A Wet Filter".

CLEANING A WET FILTER

After Filter is removed, run water through the Filter from a hose or spigot. Take care that water pressure from the hose is not strong enough to damage Filter.

IMPORTANT: After cleaning, check the Filter for tears or small holes. Do not use a Filter with holes or tears in it. Even a small hole can allow dust to come out of your Vac. Replace it immediately.

Allow the Filter to dry completely before reinstalling and storing the Vac or picking up dry debris.

REPAIR PARTS

3 U.S. Gallon (11 Liter) Cordless Wet/Dry Vac Model Number HD03180

Electrical Ratings:

18 V DC

RIDGID parts are available online at store.ridgid.com/wetdry

Always order by Part Number - Not by Key Number

⚠ WARNING: To reduce the risk of injury from electrical shock, remove battery pack before servicing the electrical parts of the Wet/Dry Vac.

⚠ WARNING: All disassembly and repairs should be performed by qualified personnel.

This product has a 90 day Satisfaction Guarantee Policy
as well as a Limited Lifetime Warranty.

For Warranty and Policy details go to
RIDGID.com/VacWarranty or call 1-800-4-RIDGID.



EMERSON

www.RIDGID.com

© 2022 Emerson

Part No. SP7126

Form No. SP7126

Printed in Mexico 05/22

INSTRUCCIONES DE SEGURIDAD IMPORTANTES

La seguridad es una combinación de sentido común, permanecer alerta y saber cómo funciona la aspiradora para mojado/seco ("la aspiradora").

Palabras de señal de seguridad

⚠ PELIGRO: Indica una situación peligrosa que, si no se evita, causará la muerte o lesiones graves.

⚠ ADVERTENCIA: Indica una situación peligrosa que, si no se evita, podría causar la muerte o lesiones graves.

⚠ PRECAUCIÓN: Indica una situación peligrosa que, si no se evita, pudiera causar lesiones leves o moderadas o daños materiales.

Cuando utilice la aspiradora, siga siempre las precauciones básicas de seguridad, incluyendo las siguientes:

⚠ ADVERTENCIA:

– Para reducir el riesgo de incendio, sacudidas eléctricas o lesiones:

- Lea y entienda este manual del usuario y todas las etiquetas que están colocadas en la aspiradora para mojado/seco antes de utilizarla.
- Utilice la aspiradora únicamente de la manera que se describe en este manual.
- No deje la aspiradora en marcha mientras esté desatendida. Usted podría no notar señales importantes que indiquen un funcionamiento anormal, tal como pérdida de succión, residuos o líquido que salen por el escape o ruidos anormales del motor. Deje de usar la aspiradora inmediatamente si observa estas señales.
- Utilice únicamente los paquetes de batería especificados en este manual. Consulte la sección "Instalación del paquete de batería".
- Retire el paquete de batería cuando no estén en uso y antes de hacer servicio de ajustes y reparaciones.
- Las chispas que se producen en el interior del motor pueden incendiar los vapores inflamables o el polvo. Para reducir el riesgo de incendio o explosión: No use la aspiradora cerca de líquidos o gases inflamables o combustibles, o polvos explosivos como gasolina u otros combustibles, líquido encendedor, limpiadores, pinturas a base de aceite, gas natural, polvo de carbón, polvo de magnesio, polvo de aluminio, polvo de granos de cereal o pólvora.
- No recoja con la aspiradora nada que esté ardiendo o humeando, como cigarrillos, fósforos o cenizas calientes.
- Para evitar el riesgo de autoignición de los residuos contenidos en el tambor, vacíe el tambor después de cada uso. Los materiales combustibles, tales como trapos o aserrín que contengan tinte o uretano, pueden ser causas de dicho sobrecalentamiento.
- No recoja con la aspiradora polvo de panel de yeso, ceniza fría de chimenea u otros polvos finos con un filtro estándar. Estos materiales pueden pasar por el filtro y pueden ser expulsados de vuelta al aire. Utilice un filtro para polvo fino en lugar de un filtro estándar.
- Para reducir el riesgo de inhalar vapores tóxicos, no recoja con la aspiradora materiales tóxicos o peligrosos ni la use cerca de dichos materiales.
- Para reducir el riesgo de descargas eléctricas, no exponga la aspiradora a la lluvia, ni permita que entre líquido al compartimiento del motor. Almacene la aspiradora en un lugar interior.
- Esta aspiradora mojado/seco no se destina para utilizarse por personas (incluyendo niños) cuyas capacidades físicas, sensoriales o mentales o estén reducidas, o carezcan de experiencia o conocimiento, a menos que dichas personas reciban una supervisión o capacitación para el funcionamiento del aparato por una persona responsable de su seguridad.
- No permita que la aspiradora se utilice como un juguete. Se necesita prestar máxima atención cuando sea utilizada por niños o cerca de éstos.
- No use la aspiradora con un filtro desgarrado o sin tener el filtro instalado, excepto cuando recoja con ella líquidos de la manera que se describe en este manual. Los residuos secos absorbidos por el impulsor podrían dañar el motor o ser expulsados de vuelta al aire.
- Para reducir el riesgo de lesiones por causa de un arranque accidental, retire el paquete de batería cuando no estén en uso o antes de cambiar o limpiar el filtro.
- Apague la aspiradora antes de retirar o reemplazar el paquete de batería.
- No utilice la aspiradora si el paquete de batería, el asa o el interruptor de ENCENDIDO y APAGADO están dañados. Si la aspiradora no funciona como debe, le faltan piezas, se ha caído, ha sido dañada, se ha dejado a la intemperie o se ha caído al agua, llame a servicio al cliente.
- No maneje el paquete de batería, el cargador, el interruptor de ENCENDIDO y APAGADO ni la aspiradora con las manos mojadas.
- No ponga ningún objeto en las aberturas de ventilación. No recoja nada con la aspiradora cuando cualquiera de las aberturas de ventilación esté bloqueada; mantenga dichas aberturas libres de polvo, pelusa, pelo o cualquier cosa que pueda reducir el flujo de aire.
- No inserte ningún objeto en los terminales del receptáculo para la batería. No doble, arquee, jale ni modifique los terminales del receptáculo para la batería de ninguna manera.
- No cablee el paquete de batería en los terminales del receptáculo para la batería.
- No utilice la unidad con una fuente de alimentación. No cablee una fuente de alimentación en los terminales del receptáculo para la batería.
- No intente invertir la conexión entre el paquete de batería y los terminales del receptáculo para la batería.
- Mantenga el pelo, la ropa holgada, los dedos y todas las partes del cuerpo alejados de las aberturas y de las piezas móviles.
- Para reducir el riesgo de caídas, tenga cuidado adicional al limpiar en escaleras.
- Para reducir el riesgo de lesiones corporales o daños a la aspiradora, utilice únicamente accesorios recomendados por RIDGID.
- Cuando utilice la aspiradora como soplador:
 - Dirija la descarga de aire solamente hacia el área de trabajo.
 - No dirija el aire hacia las personas que estén presentes.
 - Mantenga alejados a los niños durante la operación de soplado.
 - No utilice el soplador para trabajos que no sean soplar suciedad y residuos.
 - No use la aspiradora como rociador.

INSTRUCCIONES DE SEGURIDAD IMPORTANTES

- Para reducir el riesgo de lesiones en los ojos, use protección ocular de seguridad. La utilización de cualquier aspiradora utilitaria o soplador utilitario puede hacer que se soplen objetos extraños hacia los ojos, lo cual puede causar daños graves en los ojos.
- Prevenga el arranque accidental. Asegúrese de que el interruptor de ENCENDIDO y APAGADO esté en la posición de apagado antes de realizar la conexión al paquete o los paquetes de batería, levantar la aspiradora para seco/mojado o transportarla. Si se transporta la aspiradora para seco/mojado con el dedo en el interruptor de ENCENDIDO y APAGADO o si se suministra corriente a la aspiradora mientras el interruptor esté en la posición de ENCENDIDO se invita a que se produzcan accidentes.
- Desconecte el paquete de batería de la aspiradora para seco/mojado antes de hacer cualquier ajuste, cambiar accesorios o almacenar la aspiradora. Dichas medidas preventivas de seguridad reducen el riesgo de arrancar accidentalmente la aspiradora para seco/mojado.
- Asegúrese de que el interruptor de ENCENDIDO y APAGADO esté en la posición de APAGADO y que el paquete de batería se haya retirado antes de liberar material atorado, hacer ajustes, cambiar accesorios, almacenar la aspiradora o hacerle servicio de ajustes y reparaciones.
- No exponga un paquete de batería a un fuego o a una temperatura excesiva. Es posible que la exposición a un fuego o a una temperatura superior a 212 °F (100 °C) cause una explosión.
- Utilice la aspiradora solo con un paquete de batería aprobado, consulte la sección "Instalación del paquete de batería". Es posible que el uso de cualquier otro paquete de batería cree un riesgo de lesiones e incendio.
- No almacene la aspiradora con objetos apilados sobre la misma.
- Utilice la unidad solamente tal y como se describe en este manual del usuario. Utilice únicamente los aditamentos, paquete(s) de batería, cargadores y piezas de repuesto que se recomienden.

⚠ PRECAUCIÓN:

- Para reducir el riesgo de daños a la audición, use protectores de oídos cuando utilice la aspiradora durante muchas horas seguidas o cuando la emplee en un área ruidosa.
- Para operaciones que generan polvo, use una máscara antipolvo.
- Las descargas de estática son comunes cuando la humedad relativa del aire es baja. Si recoge residuos finos con la aspiradora, se puede depositar carga estática en la manguera o en la aspiradora. El mejor remedio para reducir la frecuencia de las descargas de estática en su casa o cuando use esta aspiradora es añadir humedad al aire con un humidificador.
- Para reducir el riesgo de daños a los conectores eléctricos del paquete de batería, los cierres deben estar completamente acoplados cuando el paquete de batería se instalen en la aspiradora o el cargador.

Siga las siguientes advertencias que aparecen en la caja del motor de la aspiradora:

⚠ ADVERTENCIA:

Utilice únicamente los paquetes de batería especificados en este manual. Consulte la sección "Instalación del paquete de batería".

⚠ ADVERTENCIA:

- Para su propia seguridad, lea y entienda el manual del operador.
- No tenga en marcha la aspiradora desatendida.
- No recoja cenizas calientes, brasas, materiales inflamables, combustibles/autoincendiables o tóxicos, ni otros materiales peligrosos.
- No use la aspiradora alrededor de líquidos o vapores explosivos.
- No exponga la unidad a la lluvia. Almacénela en un lugar interior. Para reducir el riesgo de descargas eléctricas, no maneje la batería con las manos mojadas ni coloque una batería en el cargador cuando esté mojada.
- Utilice únicamente un paquete de batería indicado en el manual del usuario o el R840087.

⚠ ADVERTENCIA:

Para reducir el riesgo de sacudidas eléctricas, no exponga la aspiradora a la lluvia y almacénela en interiores.

⚠ ADVERTENCIA:

No se pare sobre la aspiradora ni se siente en ella. El uso inapropiado puede causar lesiones.

⚠ ADVERTENCIA:

Para reducir el riesgo de incendio, no almacene objetos extraños en los compartimientos de accesorios o del paquete de batería. Almacene solo los accesorios suministrados con la aspiradora. No bloquee nunca el orificio de salida con ningún objeto.

INSTRUCCIONES DE SEGURIDAD IMPORTANTES PARA LA BATERÍA Y EL CARGADOR

Cuando utilice un electrodoméstico, se deberán seguir siempre precauciones básicas, incluyendo las siguientes:

⚠️ ADVERTENCIA:

– Para reducir el riesgo de incendio, descargas eléctricas, explosión de la batería o lesiones por causa de la utilización de la batería / el cargador:

- Lea todas las instrucciones indicadas en el paquete de batería y en el cargador antes de utilizarlos.
- Utilice únicamente el paquete de batería especificado para esta aspiradora.
- Recargue la batería utilizando solamente el cargador especificado para el paquete de batería.
- No utilice nunca un paquete de batería que haya sido modificado, se haya caído, haya sido aplastado o haya recibido un golpe fuerte. Es posible que un paquete de batería dañado o modificado exhiba un comportamiento impredecible que cause incendio, explosión o riesgo de lesiones. Deseche de manera adecuada e inmediata una batería dañada.
- Consulte los manuales del paquete de batería y del cargador para obtener instrucciones de almacenamiento, utilización e intervalos de temperatura de carga. Es posible que el almacenamiento, la utilización o la realización de una carga fuera de los intervalos de temperatura especificados causen incendio o explosión.
- Para evitar el riesgo de explosión, no exponga las baterías al fuego ni al calor.
- Para reducir el riesgo de chispas, quemaduras o incendio, no deje que objetos metálicos, tales como clips sujetapapeles o llaves, entren en contacto con los terminales de la batería.
- El paquete de batería se deberá cargar en una ubicación donde la temperatura esté entre 32 y 120 °F.
- Mantenga el paquete de batería seco, limpio y libre de aceite y grasa.
- La batería debe estar seca cuando se instale en el cargador o la aspiradora.
- No almacene las baterías en un lugar exterior ni en vehículos.
- No exponga el cargador a condiciones mojadas o húmedas. No maneje el cargador con las manos mojadas. Almacénelo en un lugar interior.
- Para reducir el riesgo de daños al cuerpo y al cable del cargador, jale el enchufe en lugar del cable cuando desenchufe la unidad.
- Ubique el cable del cargador de manera que nadie lo pise, tropiece con él o de alguna otra manera esté sujeto a daños o tensión.
- No maltrate el cable del cargador. No transporte nunca el cargador por el cable ni jale el cable para desenchufar el cargador del tomacorriente. Mantenga el cable alejado del calor, el aceite y los bordes afilados.
- No utilice el cargador con un cable o un enchufe dañado. En caso de daños, contacte a servicio al cliente RIDGID.
- No utilice el cargador si hay recibido un golpe fuerte, se ha caído o está dañado de alguna otra manera. Contacte a Servicio al Cliente de RIDGID acerca de cualquier problema.
- No desmonte el cargador.
- NO intente reparar, hacer servicio de ajustes ni modificar el paquete de batería o el cargador. Contacte a Servicio al Cliente de RIDGID en el caso de algún problema.
- Para reducir el riesgo de descargas eléctricas, desenchufe el cargador antes de intentar cualquier mantenimiento o limpieza.
- Desenchufe el cargador cuando no esté en uso.
- No exponga el paquete de batería a un fuego o a una temperatura excesiva. Es posible que la exposición a un fuego o a una temperatura superior a 212 °F (100 °C) cause una explosión.
- Las baterías desprenden gas hidrógeno y pueden explotar en presencia de una fuente de ignición, tal como una luz piloto. Para reducir el riesgo de explosión, no utilice ningún producto inalámbrico en presencia de una llama al descubierto.
- Utilice únicamente los cargadores y el paquete de batería RIDGID indicados en este manual. Es posible que un cargador que sea adecuado para un tipo de paquete de batería cree un riesgo de incendio cuando se utilice con otro paquete de batería.
- Cuando el paquete de batería se cargue completamente, retirelo del cargador y desenchufe el cargador.
- Cuando el paquete de batería no se estén utilizando, manténgalos alejados de otros objetos metálicos, tales como clips sujetapapeles, monedas, llaves, clavos, tornillos u otros objetos metálicos pequeños que puedan hacer una conexión de un terminal a otro. Si se cortocircuitan juntos el paquete de batería o los terminales del cargador, es posible que el resultado sea quemaduras o un incendio.
- Almacene el paquete de batería en un estado de carga del 30 al 50 %.
- No toque los terminales del cargador o de la batería que no tienen aislamiento.
- No utilice el cargador para cargar baterías no recargables.
- Cuando cargue una batería, asegúrese de que el cargador tenga al menos 6 pulgadas de holgura en todos los lados. Se requiere una circulación de aire adecuada para enfriar el cargador cuando se esté utilizando.
- No utilice un cable de extensión con el cargador.
- No utilice un paquete de batería o una aspiradora que tenga daños o modificaciones. No aplaste, deje caer, incinere ni dañe el paquete de batería. No incinere el paquete de batería incluso si no está funcionando o si está severamente dañado. El paquete de batería puede explotar en un fuego. Es posible que las baterías dañadas o modificadas exhiban un comportamiento imprevisible que cause un incendio, una explosión o riesgo de lesiones.
- Los paquetes de batería y los cargadores no pueden ser ajustados ni reparados por el usuario y deben ser reemplazados si están dañados.
- En condiciones abusivas, es posible que se expulse líquido del paquete de batería; evite el contacto. Si ocurre contacto accidentalmente, enjuague con agua el área afectada. Si entra líquido en contacto con los ojos, obtenga además ayuda médica. Es posible que el líquido expulsado de el paquete de batería cause irritación o quemaduras.

INSTRUCCIONES DE SEGURIDAD IMPORTANTES PARA LA BATERÍA Y EL CARGADOR

ADVERTENCIA:

Para evitar daños al paquete de batería, ponga el interruptor de ENCENDIDO y APAGADO en la posición de apagado antes de reconectar las baterías. El cierre debe estar completamente acoplado para asegurar que las conexiones eléctricas sean adecuadas.

Para los paquetes de batería RIDGID: Contacte a su autoridad local de eliminación de residuos para obtener información sobre las opciones disponibles de reciclaje y/o eliminación. O contacte a servicio al cliente de RIDGID llamando al 1-800-474-3443 o visitando store.ridgid.com/wetdry para obtener la información más reciente. En algunas jurisdicciones, Call2Recycle aceptará el paquete de batería RIDGID. El reciclaje de las baterías viejas es gratis y fácil con el programa Call2Recycle.

Call2Recycle es un programa de administración de productos que ofrece soluciones de reciclaje sin costo de paquetes de batería y teléfonos celulares en todas partes de los EE.UU. y Canadá. Para obtener más información sobre el programa Call2Recycling o para obtener más información sobre un centro de recogida local, visite www.call2recycle.org/locator o llame al número gratuito de Call2Recycle, 1-800-822-8837.

GUARDE ESTE MANUAL

INTRODUCCIÓN

Esta aspiradora para seco/mojado inalámbrica está diseñada para uso doméstico. Se puede utilizar para recoger materiales mojados o secos y se puede usar como soplador.

Lea este manual del usuario para familiarizarse con las características del producto y para entender la utilización específica de su nueva aspiradora.

FAMILIARIZACIÓN CON LA ASPIRADORA PARA SECO/MOJADO

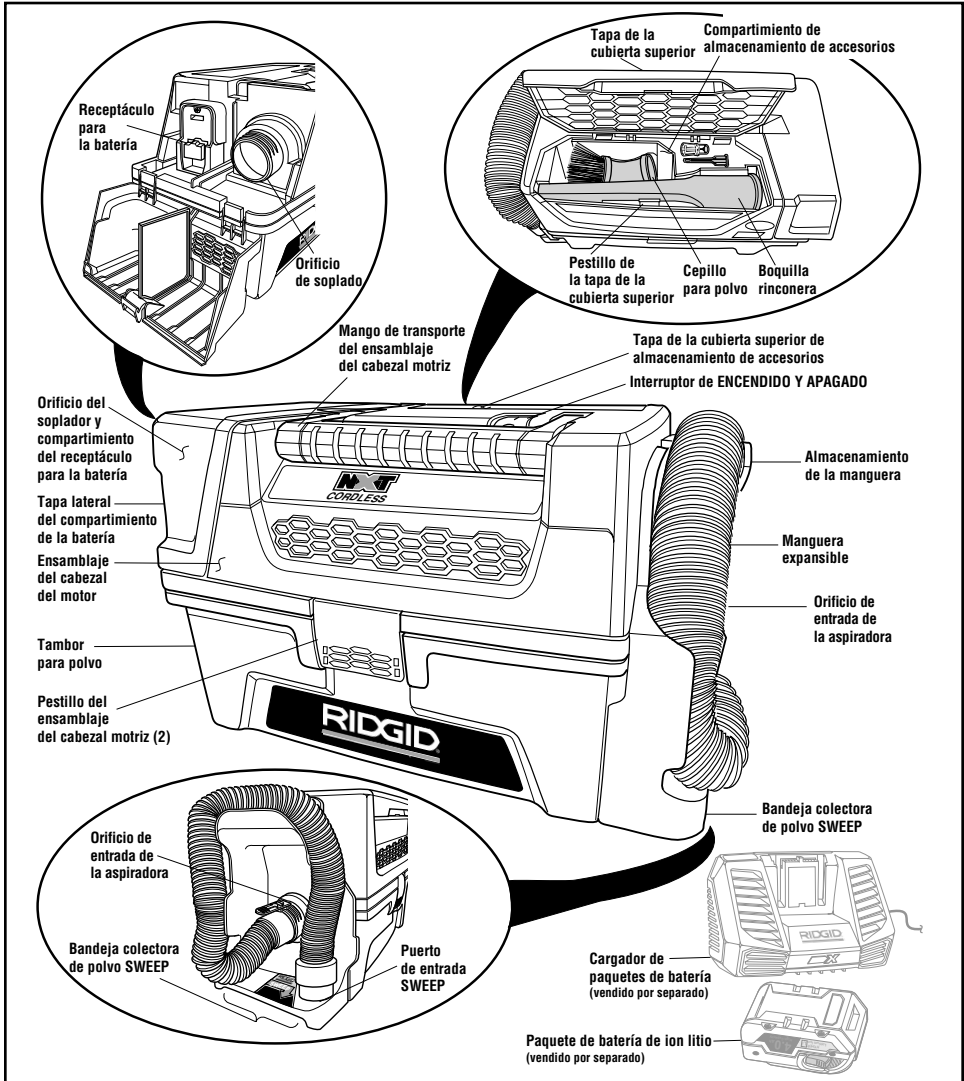

Familiarícese con los controles y las características de la aspiradora para mojado/seco antes de utilizarla. Familiarícese con los accesorios que se incluyen con la aspiradora. Cada accesorio puede usarse de diversas maneras para aspirar y soplar residuos. A continuación hay una lista de los accesorios y de sus usos.

Manguera expansible: Proporciona transferencia de capacidad de aspiración o soplado al lugar de trabajo. Proporciona los medios para acoplar los tubos extensores y las boquillas.

Boquilla rinconera: Utilícela para recoger residuos en lugares difíciles de alcanzar.

Cepillo para polvo: Utilícelo para limpiar áreas en las que haya polvo fino o residuos finos. Magnífico para realizar limpieza detallada.

INTRODUCCIÓN

DESEMPAQUETADO

Compruebe todas las piezas de la caja de cartón frente a la lista de piezas sueltas.

Si alguna pieza está dañada o falta, contáctenos llamando al 1-800-4-RIDGID (EE.UU. y Canadá) o por correo electrónico en info@ridgidvac.com.

LISTA DEL CONTENIDO DE LA CAJA DE CARTÓN (Fig. 1)

Clave	Descripción	Cant.
A*	Ensamblaje del cabezal del motor	1
B*	Ensamblaje del tambor para polvo	1
C*	Filtro Qwik Lock™	1
D	Boquilla rinconera	1
E	Cepillo para polvo	1
F	Manguera expansible	1
G	Manual del usuario	1

* Estas piezas vienen preensambladas.

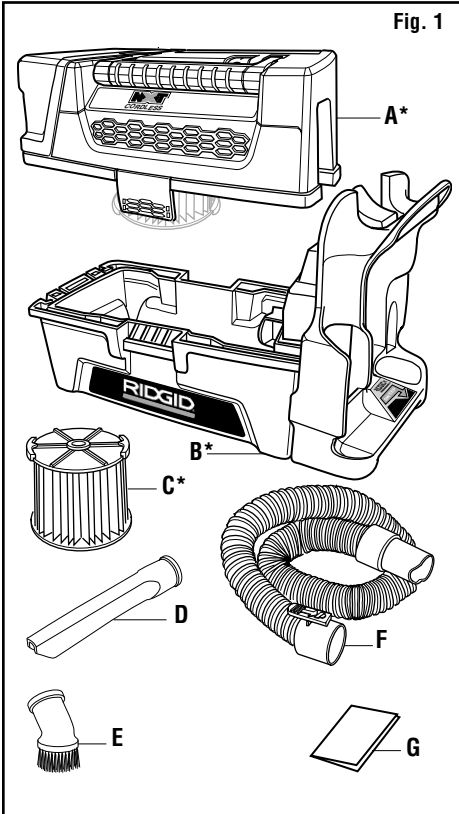

ENSAMBLAJE

INSTALACIÓN Y DESINSTALACIÓN DE LA MANGUERA DE ASPIRACIÓN (Fig. 2)

- Para insertar la manguera en el puerto de entrada de la aspiradora:** Inserte la manguera expansible (F) con el extremo en el que está la lengüeta de fijación en el puerto de entrada de la aspiradora, ubicado en el lado del tambor colector de polvo (B), encima de la etiqueta RIDGID SWEEP. Empuje el extremo de la manguera directamente hacia el interior del puerto de entrada de la aspiradora hasta que la lengüeta de fijación de la manguera se acople completamente en los salientes del puerto de entrada.
- Para retirar la manguera del puerto de entrada de la aspiradora:** APAGUE la aspiradora. Rote el extremo de la manguera expansible (F) en cualquiera de los dos sentidos para liberar la lengüeta de fijación de la manguera con el fin de separarla del puerto de entrada de la aspiradora. Presione la lengüeta de fijación de la manguera y jale el extremo de la manguera directamente hacia fuera del puerto de entrada de la aspiradora.

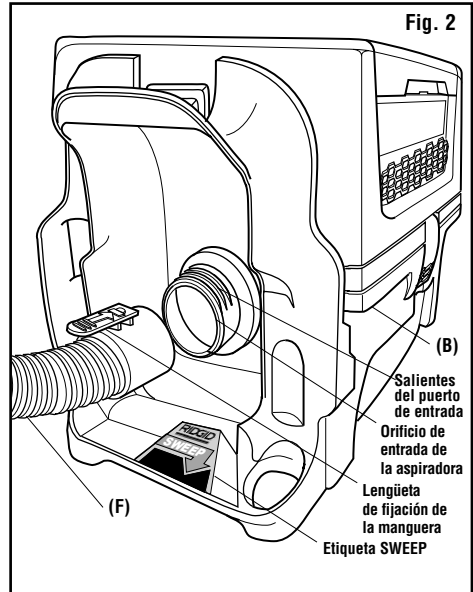

NOTA: Cuando esté utilizando la unidad en el modo de aspiración, la tapa lateral del compartimiento de la batería se puede utilizar como difusor de aire cerrando dicha tapa.

INSTALACIÓN DEL PAQUETE DE BATERÍA

⚠️ ADVERTENCIA:

APAGUE la unidad antes de retirar/installar el paquete de batería.

NOTA: El paquete de batería de ion litio y el cargador se venden por separado.

INSTALACIÓN DEL PAQUETE DE BATERÍA (Fig. 3)

NOTA: Utilice SOLO paquetes de batería de la marca RIDGID. La HD03180 funcionará con los siguientes paquetes de batería:

Baterías:

- R840020
- R840040
- R840060
- R840080
- R840083
- R840085
- R840086
- R840087
- R840088
- R840089
- R8400806
- R8400809
- R87002
- R87004
- R87005
- R870015

Cargadores:

- R840093
- R840094
- R840095
- R86091
- R86092
- R86093

1. Empuje hacia abajo sobre el pestillo de la tapa lateral del compartimiento de la batería ubicado en la parte superior izquierda del ensamblaje del cabezal del motor (A). Abra la tapa lateral del compartimiento de la batería para dejar al descubierto el receptáculo para el paquete de batería.
2. Con los botones de liberación posicionados en la parte superior del paquete de batería completamente cargado, deslice el paquete de batería hacia abajo sobre el receptáculo para el paquete de batería de la aspiradora para seco/mojado. El paquete de batería se deberá acoplar en el terminal del receptáculo para el paquete de batería hasta que usted oiga un clic audible.

NOTA: No empuje los botones de liberación ubicados en el paquete de batería en este momento.

3. Mientras agarra la aspiradora para seco/mojado inalámblica con una mano, cierre la tapa lateral del compartimiento de la batería.

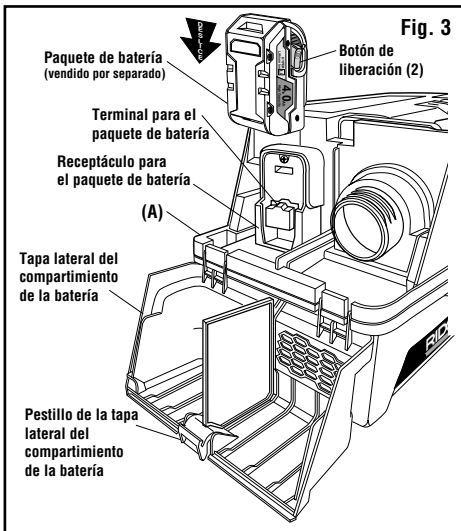

REMOCIÓN DEL PAQUETE DE BATERÍA (Fig. 4)

1. Empuje hacia abajo sobre el pestillo de la tapa lateral del compartimiento de la batería, ubicado en la parte superior izquierda del ensamblaje del cabezal del motor (A). Abra la tapa lateral del compartimiento de la batería para dejar al descubierto el paquete de batería.
2. Presione ambos botones de liberación, ubicados a cada lado del paquete de batería, al mismo tiempo, y deslice el paquete de batería hacia arriba y hasta separarlo del receptáculo para el paquete de batería.
3. Enchufe el cargador de paquetes de batería (vendido por separado) en un tomacorriente de pared y coloque el paquete de batería en el cargador para recargar dicho paquete.
4. Mientras agarra la aspiradora para seco/mojado inalámblica con una mano, cierre la tapa lateral del compartimiento de la batería, hasta que la batería esté completamente cargada y lista para ser reinstalada.

⚠️ ADVERTENCIA:

Para reducir el riesgo de descargas eléctricas, no maneje el paquete de batería con las manos mojadas ni coloque un paquete de batería mojado en el cargador.

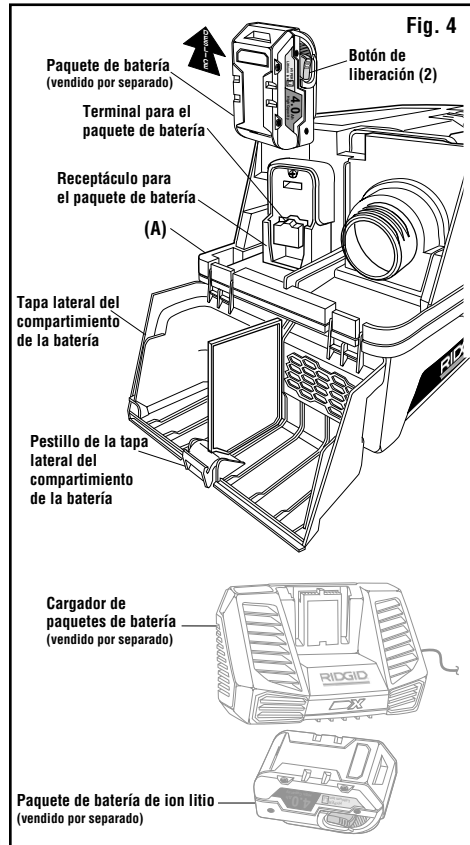

FUNCIONAMIENTO

⚠️ ADVERTENCIA:

Para reducir el riesgo de incendio, explosión o daños a la aspiradora:

- No deje la aspiradora en marcha mientras esté desatendida. Usted podría no notar señales importantes que indiquen un funcionamiento anormal, tal como pérdida de succión, residuos o líquido que salen por el escape o ruidos anormales del motor. Deje de usar la aspiradora inmediatamente si observa estas señales.
- Retire el paquete de batería cuando no estén en uso.
- No continúe usando la aspiradora cuando el flotador haya cortado la succión.
- Las chispas generadas dentro del motor pueden incendiar los materiales inflamables suspendidos en el aire. No utilice la aspiradora cerca de líquidos inflamables ni en áreas con gases o vapores inflamables o polvo explosivo/suspendido en el aire. Los líquidos inflamables, gases inflamables y los vapores inflamables incluyen: líquido encendedor, limpiadores tipo solvente, pinturas a base de aceite, gasolina, alcohol y rociadores tipo aerosol. Los polvos explosivos incluyen: carbón, magnesio, aluminio, grano de cereal y pólvora.
- No recoja con la aspiradora polvos explosivos, líquidos inflamables ni cenizas calientes.
- No deje aserrín ni trapos con residuos de tinte o de poliuretano dentro de la aspiradora. Vacíe el tambor después de recoger estos materiales potencialmente autocalentables.

⚠️ ADVERTENCIA:

Para reducir el riesgo de descargas eléctricas o lesiones:

- No exponga la aspiradora a la lluvia ni deje que entre líquido en el compartimiento del motor. Almacene la aspiradora en un lugar interior.

⚠️ PRECAUCIÓN:

Para reducir el riesgo de daños a la audición, use protectores de oídos cuando utilice la aspiradora/soplador durante un tiempo prolongado o en un área ruidosa.

INTERRUPTOR DE ENCENDIDO Y APAGADO (Fig. 5)

Con el paquete de batería acoplado en el receptáculo para el paquete de batería de la aspiradora para seco/mojado, "ENCIENDA" la aspiradora presionando la "I" (parte superior) del interruptor de ENCENDIDO y APAGADO. Para "APAGAR" la aspiradora, presione la "O" (parte inferior) del interruptor de ENCENDIDO y APAGADO. Los símbolos utilizados en el accionador del interruptor son los símbolos internacionales de "ENCENDIDO y APAGADO".

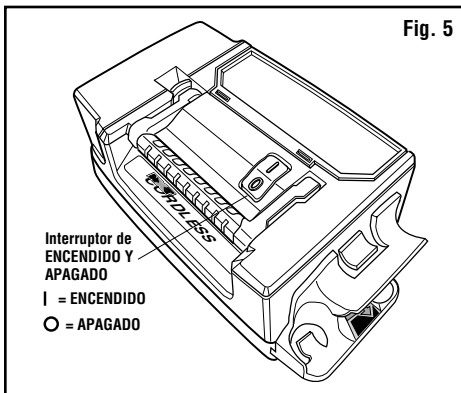

NOTA: Utilice solo un paquete de batería RIDGID de 18 V. La HD03180 funcionará con las baterías indicadas en la sección "Instalación del paquete de batería".

NOTA: Esta aspiradora para seco/mojado inalámbrica funcionará con una batería solamente. Para lograr el mejor rendimiento, instale un paquete de batería completamente cargado antes de comenzar a utilizar la aspiradora. La capacidad de batería mínima recomendada es de 4,0 Ah por paquete de batería.

- Asegúrese de que la aspiradora esté APAGADA (O).
- Inserte un paquete de batería, de la manera que se muestra en la sección "Instalación del paquete de batería".
- Asegúrese de que los botones de liberación del paquete de batería se acoplen a presión en la posición correcta y que el paquete de batería esté firmemente sujeto antes de comenzar a utilizar la aspiradora.
- Presione los botones de liberación del paquete de batería para retirar el paquete de batería.

FUNCIONAMIENTO

RECOGIDA DE MATERIALES SECOS CON LA ASPIRADORA

1. El filtro debe estar siempre en la posición correcta para reducir el riesgo de fugas y posibles daños a la aspiradora.
2. Al utilizar la aspiradora para recoger polvo muy fino, será necesario que usted vacíe el tambor y limpie el filtro a intervalos más frecuentes para mantener un rendimiento óptimo.

NOTA: Se necesita un filtro seco para recoger material seco. Si utiliza la aspiradora para recoger polvo cuando el filtro está mojado, éste se atascará rápidamente y será muy difícil limpiarlo.

RECOGIDA DE LÍQUIDOS CON LA ASPIRADORA

1. La aspiración de pequeñas cantidades de líquido (menos de 2 pulg. (5 cm) recogidas en el tambor para polvo) no requiere retirar el filtro.
2. Cuando se vayan a recoger cantidades de líquido más grandes, retire todos los filtro(s) de papel de uso solo para residuos secos y reemplácelos por un filtro de espuma para aplicaciones húmedas RIDGID VF3700. No retire la jaula del filtro ni el flotador. El filtro de espuma está diseñado específicamente para recoger grandes volúmenes de líquido. Si se utiliza el filtro de papel y se satura, es posible que usted vea “niebla” que sale del puerto de soplado.
3. Cuando el tambor (B) esté “lleno”, el flotador subirá y cortará la circulación de aire. El sonido del motor aumentará de tono y su velocidad se incrementará, indicando que el tambor está “lleno”. APAGUE la aspiradora antes de vaciar el tambor.
4. Después de usar la aspiradora para recoger residuos mojados, deje que el filtro se seque completamente para evitar la formación de moho y daños al filtro.

IMPORTANTE: Para reducir el riesgo de daños a la aspiradora, no tenga en marcha el motor con el flotador en la posición elevada.



ADVERTENCIA:

No utilice la aspiradora sin la jaula del filtro y el flotador, ya que estas piezas evitan que entre líquido en el impulsor y dañe el motor.

VACIADO DEL TAMBOR PARA POLVO (Fig. 6)

1. Retire el ensamblaje del cabezal del motor (A) para vaciar de su contenido el tambor para polvo (B). Simplemente levante los dos pestillos del ensamblaje del cabezal del motor ubicados en la parte delantera y en la parte trasera de la aspiradora.
2. Levante el mango de transporte del ensamblaje del cabezal del motor y retire el ensamblaje del cabezal del motor (A) del tambor para polvo (B).
3. Coloque el ensamblaje del cabezal motriz (A) en posición vertical en un área limpia y seca mientras vacía el tambor.
4. Tire el contenido del tambor (B) en el recipiente de eliminación de residuos apropiado.
5. El tambor para polvo (B) se deberá vaciar y limpiar antes de almacenar la aspiradora.

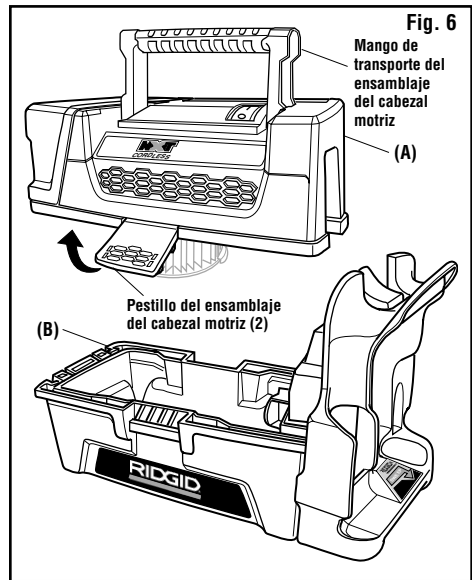

FUNCIONAMIENTO

FUNCIÓN RIDGID SWEEP (Fig. 7)

Su aspiradora para seco/mojado tiene capacidad para utilizarse como bandeja colectora de polvo motorizada para recoger rápidamente residuos secos.

IMPORTANTE: La manguera expansible (F) debe estar en la posición de almacenamiento. La manguera se debe conectar al puerto de entrada de la aspiradora y al puerto de entrada SWEEP.

1. Con el paquete de batería acoplado en el receptáculo para el paquete de batería de la aspiradora para seco/mojado.
2. Localice la bandeja colectora de polvo RIDGID SWEEP en la parte inferior del área de almacenamiento de la manguera.
3. Mientras deja la manguera almacenada de manera segura, ENCIENDA la aspiradora.
4. Barra la suciedad y los residuos hacia la bandeja colectora de polvo RIDGID SWEEP para recoger rápidamente el reguero.
5. Una vez que haya completado el proceso, retire el ensamblaje del cabezal del motor (A) y vierta el contenido del tambor para polvo (B) en un recipiente de eliminación de residuos adecuado.
6. El tambor colector de polvo (B) se deberá vaciar y limpiar antes de almacenar la aspiradora.

NOTA: La función RIDGID SWEEP funciona mejor recogiendo residuos secos. No se recomienda utilizar la función RIDGID SWEEP para recoger líquidos.

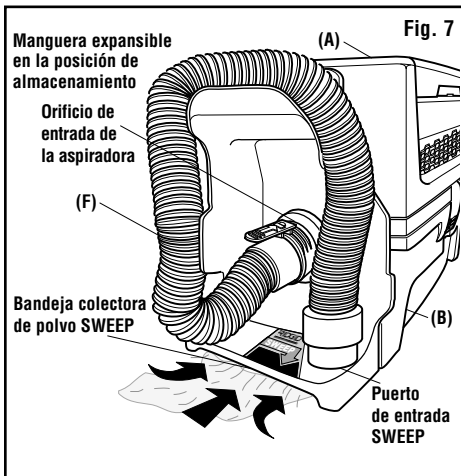

DISPOSITIVO DE SOPLADO (Fig. 8)

La aspiradora para mojado/seco tiene capacidad para utilizarse como soplador con el fin de realizar trabajo de jardín, limpieza de patios y aplicaciones de taller para soplar aserrín y otros residuos.

1. Empuje hacia abajo sobre el pestillo de la tapa lateral del compartimiento de la batería ubicado en la parte superior izquierda del ensamblaje del cabezal del motor (A). Abra la tapa lateral del compartimiento de la batería para dejar al descubierto el orificio del soplador.
2. **Para insertar la manguera:** Inserte la manguera expansible (F) con el extremo en el que está la lengüeta de fijación en el puerto del soplador de la aspiradora. Empuje el extremo de 24

la manguera directamente hacia el interior del puerto del soplador, hasta que la lengüeta de fijación de la manguera se acople completamente en los salientes del puerto del soplador.

3. Con el paquete de batería acoplado en el receptáculo para el paquete de batería de la aspiradora para seco/mojado, ENCIENDA la aspiradora y estará listo para utilizarla como soplador.
4. **Para retirar la manguera de la aspiradora:** APAGUE la aspiradora. Rote el extremo de la manguera expansible (F) en cualquiera de los dos sentidos para liberar la lengüeta de fijación de la manguera con el fin de separarla del puerto del soplador. Presione la lengüeta de fijación de la manguera y jale el extremo de la manguera directamente hacia fuera del puerto del soplador.

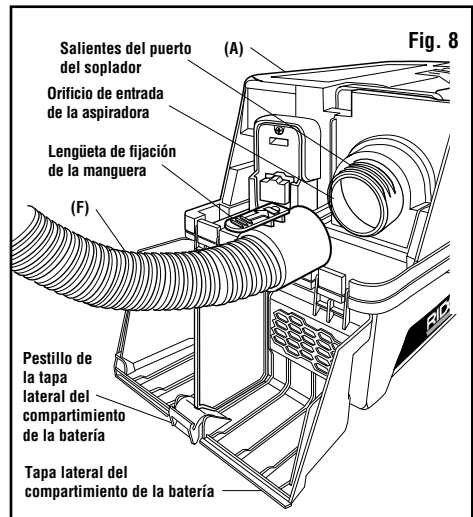

⚠ ADVERTENCIA:

Use siempre protectores oculares de seguridad que cumplan con la norma ANSI Z87.1 (o en Canadá, con la norma CSA Z94.3) antes de utilizar la aspiradora como soplador.

⚠ ADVERTENCIA:

Para reducir el riesgo de lesiones a las personas que estén presentes, manténgalas alejadas de los residuos sopladados.

⚠ PRECAUCIÓN:

Use una máscara antipolvo si el soplado genera polvo que podría ser inhalado.

⚠ PRECAUCIÓN:

Para reducir el riesgo de daños a la audición, use protectores de oídos cuando utilice la aspiradora/soplador durante muchas horas seguidas o cuando la utilice en un área ruidosa.

ALMACENAMIENTO

Cuando se haya completado la aspiración, su aspiradora para seco/mojado RIDGID tiene ubicaciones convenientes para almacenar el cordón de energía, la manguera expansible (F) y los accesorios.

NOTA: Retire el paquete de batería del receptáculo para el paquete de batería de la aspiradora para seco/mojado con el fin de almacenar la unidad.

ALMACENAMIENTO DE ACCESORIOS EN LA CUBIERTA SUPERIOR (Fig. 9)

1. Empuje hacia dentro sobre la tapa de la cubierta superior para liberar el pestillo. Rote la tapa de la cubierta superior para dejar al descubierto el compartimiento de almacenamiento de accesorios.
2. Coloque la boquilla rinconera (D) y el cepillo para polvo (E) en las ubicaciones específicas moldeadas en la carcasa del compartimiento, de la manera que se muestra en la ilustración. Solo estos dos accesorios específicos se deberán almacenar en esta ubicación.
3. Rote hacia abajo la tapa de la cubierta superior y acople a presión el pestillo en la posición correcta, almacenando los accesorios.

NOTA: Realice comprobaciones periódicas y vacíe todos los líquidos que haya en los compartimientos de accesorios y de la batería.

ALMACENAMIENTO DE LA MANGUERA (Fig. 10)

1. Inserte la manguera expansible (F) con el extremo en el que está la lengüeta de fijación en el puerto de entrada de la aspiradora, ubicado en el lado del tambor colector de polvo (B), encima de la etiqueta RIDGID SWEEP. Avance la manguera expansible (F) hacia arriba y alrededor del reborde de almacenamiento de la manguera y hacia abajo por el lado trasero para colocar el otro extremo de la manguera en el interior del puerto de entrada SWEEP.

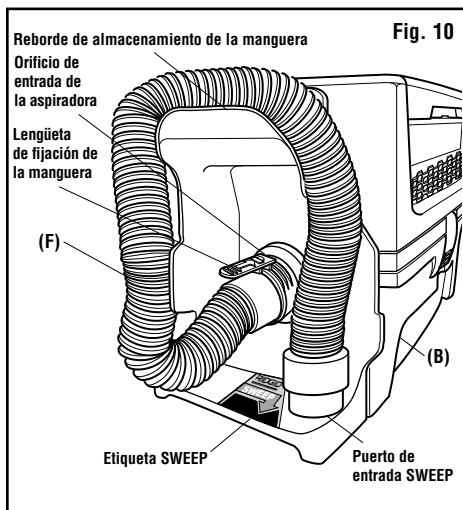
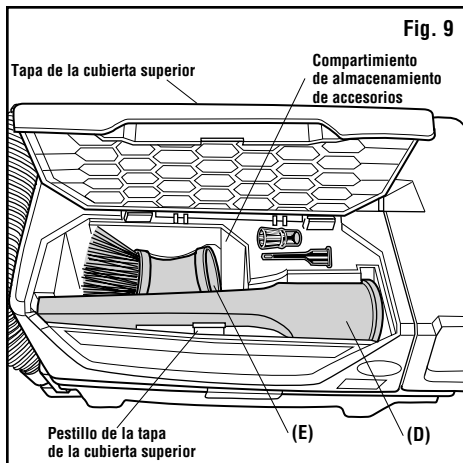

⚠ ADVERTENCIA:

No ponga ningún objeto en las aberturas de ventilación. No recoja nada con la aspiradora cuando cualquiera de las aberturas de ventilación esté bloqueada; mantenga dichas aberturas libres de polvo, pelusa, pelo o cualquier cosa que pueda reducir el flujo de aire.

MANTENIMIENTO

FILTRO

⚠️ ADVERTENCIA:

Para reducir el riesgo de lesiones debidas a un arranque accidental, desenchufe el cordón de energía antes de cambiar o limpiar el filtro.

NOTA: Este filtro (C) está hecho de papel de alta calidad diseñado para detener partículas de polvo muy pequeñas. El filtro se puede usar para recoger material seco o pequeñas cantidades de líquido. Maneje el filtro cuidadosamente al quitarlo o al instalarlo. Es posible que se produzcan arrugas en los pliegues del filtro, pero dichas arrugas no afectarán el rendimiento del filtro.

REMOCIÓN E INSTALACIÓN DEL FILTRO QWIK LOCK™ (Fig. 11)

1. **Para desinstalar el filtro:** Coloque los dedos debajo de las dos lengüetas del filtro.
2. Mientras presiona hacia abajo con un pulgar sobre el espárrago Qwik Lock™ que sobresale a través del centro de la placa del filtro, levante las lengüetas hasta que el filtro se libere.
3. Deslice el filtro hasta separarlo de la jaula del filtro. La jaula del filtro y el flotador no se deberán retirar.

IMPORTANTE: Para evitar daños a la rueda del soplador y al motor, reinstale siempre el filtro antes de utilizar la aspiradora para recoger residuos secos.

4. **Para instalar el filtro:** Deslice el filtro Qwik Lock™ (C) sobre la jaula del filtro mientras alinea el espárrago Qwik Lock™ ubicado en la jaula del filtro con el agujero central de la placa del filtro integrada Qwik Lock™.
5. Asegúrese de que la empaquetadura de goma ubicada en la parte inferior del filtro Qwik Lock™ (C) se asiente alrededor de la base de la jaula del filtro.
6. Presione firmemente la placa del filtro integrada Qwik Lock™ hacia abajo alrededor del espárrago Qwik Lock™ hasta se acople a presión en la posición correcta.

NOTA: Si la empaquetadura inferior y la placa del filtro integrada no se asientan correctamente en la jaula del filtro, el resultado podría ser que los residuos rebasen el filtro.

El filtro se debe limpiar a menudo para mantener un rendimiento óptimo de la aspiradora.

⚠️ ADVERTENCIA:

No utilice la aspiradora sin la jaula del filtro y el flotador, ya que estas piezas evitan que entre líquido en el impulsor y dañe el motor.

⚠️ ADVERTENCIA:

Para garantizar la **SEGURIDAD** y **CONFIABILIDAD** del producto, cualquier otro mantenimiento, reparación y ajuste deberá ser realizado por centros de servicio Autorizados, utilizando siempre piezas de repuesto RIDGID.

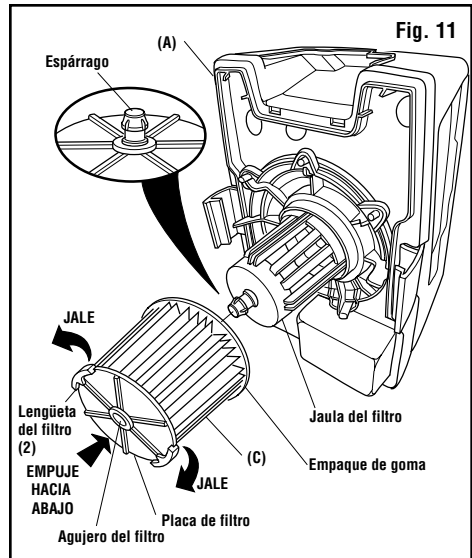

LIMPIEZA DE UN FILTRO SECO

1. Se puede lograr una extracción parcial de residuos sin quitar el filtro de la aspiradora. Golpee la parte superior de la tapa con la mano mientras la aspiradora está APAGADA.
2. Para obtener óptimos resultados de limpieza debido a la acumulación de polvo, limpie el filtro en un área abierta.
3. Después de quitar el filtro de la aspiradora, saque los residuos secos golpeando suavemente el filtro contra la pared interior del tambor para polvo. Los residuos se soltarán y caerán.
4. Para una limpieza a fondo del filtro seco con polvo fino (sin residuos), haga pasar agua a través del filtro tal como se describe bajo "Limpieza de un filtro mojado".

LIMPIEZA DE UN FILTRO MOJADO

Después de quitar el filtro, haga pasar agua a través de él usando una manguera o desde una espita. Tenga cuidado de que la presión del agua procedente de la manguera no sea tan fuerte como para dañar el filtro.

IMPORTANTE: Después de limpiar el filtro, compruebe si éste tiene desgarraduras o agujeros pequeños. No use un filtro que tenga agujeros o desgarraduras. Incluso un agujero pequeño puede hacer que se salga mucho polvo de la aspiradora. Cámbielo inmediatamente.

Deje que el filtro se seque antes de reinstalarlo y almacenar la aspiradora o recoger residuos secos.

PIEZAS DE REPUESTO

**Aspiradora para mojado/seco inalámbrica
de 3 Galones EE.UU. (11 litros)**

Número de modelo HD03180

Clasificaciones eléctricas:

18 V DC

Las piezas RIDGID se encuentran disponibles en línea conectándose a store.ridgid.com/wetdry

Pida siempre por número de pieza –no por número de clave



ADVERTENCIA:

Para reducir el riesgo de lesiones por causa de descargas eléctricas, retire el paquete de batería antes de hacer servicio de ajustes y reparaciones de las piezas eléctricas de la aspiradora para seco/mojado.



ADVERTENCIA:

Todo el desmontaje y todas las reparaciones deberán ser realizados por personal calificado.

**Este producto tiene una Política de garantía de satisfacción por 90 días,
así como una Garantía limitada de por vida. Para obtener los detalles
de la Garantía y de la Política, visite RIDGID.com/VacWarranty
o llame al 1-800-4-RIDGID.**



EMERSON

www.RIDGID.com

© 2022 Emerson

No. de pieza SP7126

No. de formulario SP7126

Impreso en México 05/22

INSTRUCTIONS IMPORTANTES RELATIVES À LA SÉCURITÉ

La sécurité est une combinaison de faire preuve de bon sens, rester vigilant et savoir comment votre aspirateur de liquides et de poussières (l'« aspirateur ») fonctionne.

Termes de signalisation de questions de sécurité

⚠ DANGER : Indique une situation dangereuse qui, si elle n'est pas évitée, causera la mort ou une blessure grave.

⚠ AVERTISSEMENT : Indique une situation dangereuse qui, si elle n'est pas évitée, risque de causer la mort ou une blessure grave.

⚠ MISE EN GARDE : Indique une situation dangereuse qui, si elle n'est pas évitée, pourrait causer une blessure légère ou modérée, ou des dommages matériels.

Prenez toujours des précautions élémentaires, notamment les précautions suivantes, lorsque vous utilisez votre aspirateur de liquides et de poussières :

⚠ AVERTISSEMENT :

– Pour réduire le risque d'incendie, de choc électrique ou de blessure :

- Lisez et comprenez ce manuel et toutes les étiquettes placées sur l'aspirateur de liquides et de poussières avant de mettre celui-ci en marche.
- N'utilisez l'aspirateur que comme cela est décrit dans ce mode d'emploi.
- Ne laissez pas en marche pendant que vous êtes absent – vous vous risqueriez de manquer des signes importants indiquant un fonctionnement anormal, comme une perte de puissance d'aspiration, la sortie de débris ou de liquides par la bouche de soufflage d'air ou des bruits anormaux en provenance du moteur. Cessez immédiatement d'utiliser l'aspirateur si vous constatez de tels signes.
- Utilisez seulement les blocs-piles indiqués dans ce mode d'emploi. Voir la section « Installation du bloc-piles ».
- Retirer le bloc-piles quand il n'est pas utilisé et avant toute opération de maintenance.
- Des étincelles à l'intérieur du moteur risquent de mettre feu à des vapeurs ou poussières inflammables. Pour réduire le risque d'incendie ou d'explosion : n'utilisez pas à proximité de gaz ou de liquides inflammables ou combustibles, ou de poussières explosives, comme de l'essence automobile ou d'autres fiouls, de l'essence à briquet, des produits de nettoyage, de la peinture à l'huile, du gaz naturel, de la poussière de charbon, de la poussière de magnésium, de la poussière d'aluminium, de la poussière de céréales ou de la poudre noire.
- N'aspirez jamais de matières en train de brûler ou des matières fumigènes, telles que des cigarettes, des allumettes ou des cendres chaudes.
- Videz le tambour après chaque utilisation pour éviter le risque d'auto-inflammation des débris du tambour. Les matériaux combustibles, tels que des chiffons ou de la sciure contenant des colorants ou de l'uréthane, peuvent être des sources d'une telle surchauffe.
- N'aspirez jamais de poussières de plaques de plâtre, de suie ou de cendres de cheminée froides lorsqu'un filtre pour aspirateur de liquides et de poussières standard. Il s'agit de poussières très fines qui risqueraient d'être projetées à nouveau dans l'air ambiant. Utilisez un filtre à poussières fines à la place.
- Pour réduire le risque d'inhalation de vapeurs toxiques, n'aspirez pas de matériaux toxiques ou dangereux, et n'utilisez pas à proximité de tels matériaux.
- Pour réduire le risque de choc électrique, n'exposez pas à la pluie et empêchez l'entrée de liquides dans le compartiment du moteur. Rangez à l'intérieur.
- Cet aspirateur de liquides et de poussières n'est pas conçu pour emploi par des personnes (y compris des enfants) ayant des capacités physiques, sensorielles ou mentales réduites, ou qui n'ont pas l'expérience ou les connaissances nécessaires, sauf en cas de supervision ou d'instructions sur l'utilisation de cet appareil par une personne responsable de leur sécurité.
- Ne laissez pas les enfants se servir de l'aspirateur comme d'un jouet. Il faut surveiller de très près quand il est utilisé par des enfants ou à proximité d'enfants.
- N'utilisez pas avec un filtre déchiré ou sans avoir installé de filtre, sauf quand vous aspirez des liquides, comme cela est décrit dans ce mode d'emploi. Des débris secs capturés par la roue risquent d'endommager le moteur ou d'être expulsés à nouveau dans l'air ambiant.
- Pour réduire le risque de blessure pouvant résulter d'un démarrage accidentel, retirer le bloc-piles quand il n'est pas utilisé avant de changer ou de nettoyer le filtre.
- Éteindre l'aspirateur avant de retirer ou de remplacer un bloc-piles.
- Ne pas utiliser avec un bloc-piles, une poignée ou un interrupteur de MARCHE/ARRET endommagé. Si votre aspirateur ne fonctionne pas comme il faut, s'il manque des pièces, s'il quelqu'un l'a laissé tomber, s'il est endommagé, s'il a été laissé à l'extérieur ou s'il est tombé dans de l'eau, téléphonez au service d'assistance à la clientèle.
- Ne pas toucher le bloc-piles, le chargeur, l'interrupteur de MARCHE/ARRET ou l'aspirateur avec des mains mouillées.
- Ne mettez aucun objet dans les orifices de ventilation. N'aspirez pas quand de quelconques orifices de ventilation sont obstrués ; assurez-vous que ces orifices ne sont pas bloqués par de la poussière, de la peluche, des cheveux ou de quelconques objets pouvant réduire la circulation de l'air.
- N'insérez aucun objet dans les bornes de la prise conçue pour les piles. Il ne faut courber, tordre, tirer ou modifier les bornes de la prise conçue pour les piles de quelque façon que ce soit.
- Ne branchez pas le bloc-piles dans les bornes de la prise conçue pour les piles.
- N'utilisez pas avec une alimentation électrique. Ne branchez pas une alimentation électrique dans les bornes de la prise conçue pour les piles.
- Ne tentez pas d'inverser la connexion entre le bloc-piles et les bornes de la prise conçue pour les piles.
- Gardez les cheveux, les vêtements flottants, les doigts et toutes les parties du corps à distance des orifices et des pièces mobiles.
- Pour réduire le risque de chute, faites très attention lorsque vous utilisez l'aspirateur dans des escaliers.
- Pour réduire le risque de blessure ou le risque d'endommagement de l'aspirateur, n'utilisez que des accessoires recommandés par RIDGID.
- En cas d'utilisation de l'aspirateur comme soufflante :
 - Ne dirigez la décharge d'air que vers la zone de travail.
 - Ne dirigez pas l'air vers des personnes présentes à proximité.
 - Gardez les enfants à distance lors du fonctionnement de la soufflante.
 - N'utilisez la soufflante que pour souffler des saletés et des débris.
 - N'utilisez pas en guise de pulvérisateur.
- Pour réduire le risque de blessure pour les yeux, portez des lunettes de sécurité. L'utilisation de toute soufflante ou de tout aspirateur utilitaire peut toujours causer la projection de corps étrangers dans les yeux, ce qui risque d'entraîner des blessures graves aux yeux.

INSTRUCTIONS IMPORTANTES RELATIVES À LA SÉCURITÉ

- Il faut empêcher une mise en marche accidentelle. S'assurer que l'interrupteur de MARCHE/ARRÊT est en position de mise hors tension avant d'effectuer la connexion avec le bloc-piles, de ramasser l'aspirateur de liquides et de poussières ou de le transporter. Le transport de l'aspirateur de liquides et de poussières avec le doigt sur l'interrupteur de MARCHE/ARRÊT ou l'activation de l'aspiration sous vide pendant que l'interrupteur est en position de mise sous tension invite les accidents.
- Déconnecter le bloc-piles de l'aspirateur de liquides et de poussières avant d'effectuer des réglages, de changer des accessoires ou de ranger l'aspirateur. De telles mesures de sécurité préventives réduisent le risque de démarrage accidentel de l'aspirateur de liquides et de poussières.
- Assurez-vous que l'interrupteur de marche-arrêt est dans la position d'arrêt et que le bloc-piles a été enlevé avant de retirer tout élément coincé, de procéder à des réglages, de changer un accessoire, de ranger l'aspirateur ou de faire l'entretien de celui-ci.
- Ne pas exposer un bloc-piles à un incendie ou à une température excessive. L'exposition à un incendie ou à une température supérieure à 100 °C / 212 °F pourrait causer une explosion.
- Utilisez seulement l'aspirateur avec un bloc-piles agréé. Voir la section « Installation du bloc-piles ». L'emploi de tout autre bloc-piles risquerait de causer des blessures et un incendie.
- Ne stockez pas d'articles empilés sur l'aspirateur.
- N'utilisez l'aspirateur que conformément à ce qui est décrit dans ce mode d'emploi. Utiliser seulement les attachements, blocs-piles, chargeurs et pièces de rechange recommandés.

⚠ MISE EN GARDE :

- Pour réduire le risque de perte auditive, portez des protecteurs d'oreilles lorsque vous vous servez de l'aspirateur pendant plusieurs heures ou quand vous l'utilisez dans un endroit bruyant.
- Portez un masque antipoussières en cas d'utilisation dans un environnement poussiéreux.
- Les décharges statiques sont fréquentes dans les endroits secs ou lorsque l'humidité relative de l'air ambiant est faible. L'aspiration de débris fins avec votre aspirateur peut déposer une charge statique sur le tuyau ou sur l'aspirateur. La meilleure chose à faire pour réduire la fréquence des décharges statiques chez vous ou lorsque vous utilisez cet aspirateur consiste à ajouter de l'humidité dans l'air avec un humidificateur.
- Pour réduire le risque d'endommagement des connecteurs électriques du bloc-piles, les verrous doivent être complètement engagés lorsque le bloc-piles est connecté à l'aspirateur ou au chargeur.

Observez les avertissements suivants qui figurent sur le carter du moteur de votre aspirateur :

⚠ AVERTISSEMENT :

Utiliser seulement les blocs-piles indiqués dans ce mode d'emploi. Voir la section « Installation du bloc-piles ».

⚠ AVERTISSEMENT :

- Pour votre propre sécurité, lisez et comprenez le manuel de l'opérateur.
- Ne laissez jamais l'aspirateur en marche sans surveillance.
- Ne ramassez pas de cendres chaudes, de charbon, de matériaux inflammables, combustibles/auto-inflammables, de matériaux toxiques ou d'autres matériaux dangereux.
- N'utilisez pas à proximité de vapeurs ou de liquides explosifs.
- Ne pas exposer à la pluie. Ranger à l'intérieur. Pour réduire le risque de choc électrique, ne pas manipuler les piles avec des mains mouillées et ne pas placer de piles mouillées dans le chargeur.
- Utiliser seulement des blocs-piles recommandés dans le mode d'emploi ou R840087.

⚠ AVERTISSEMENT :

Pour réduire le risque de choc électrique – n'exposez pas à la pluie – rangez à l'intérieur.

⚠ AVERTISSEMENT :

Ne montez pas sur l'aspirateur et ne vous asseyez pas dessus. Une utilisation inappropriée de cet appareil risquerait de causer des blessures.

⚠ AVERTISSEMENT :

Pour réduire le risque d'incendie, ne stockez pas d'objets étrangers dans les compartiments des accessoires ou du bloc-piles. Ne rangez que les accessoires fournis avec l'aspirateur. Ne bloquez jamais l'orifice d'échappement avec un objet quelconque.

CONSIGNES DE SÉCURITÉ IMPORTANTES CONCERNANT LES PILES ET LES CHARGEURS

Des précautions élémentaires doivent toujours être prises lors de l'utilisation d'outils électriques, notamment les précautions suivantes :

⚠ AVERTISSEMENT :

– Pour réduire le risque d'incendie, de choc électrique, d'explosion des piles ou de blessures causées par le fonctionnement des piles / du chargeur :

- Lire toutes les instructions figurant sur le bloc-piles et sur le chargeur avant toute utilisation.
- Utiliser seulement le bloc-piles spécifié pour cet aspirateur.
- Recharger les piles en utilisant seulement le type de chargeur spécifié pour le bloc-piles.
- N'utilisez jamais un bloc-piles qui a été modifié, est tombé, a été partiellement écrasé ou a reçu un choc violent. Un bloc-piles endommagé ou modifié peut se comporter de façon imprévisible et causer un incendie, une explosion ou des blessures. Éliminez immédiatement, et conformément aux règlements, toute pile qui est endommagée.
- Reportez-vous aux modes d'emploi du bloc-piles et du chargeur pour connaître les plages de température de stockage, d'utilisation et de charge. Le stockage, l'utilisation ou la charge en dehors des plages de température spécifiées risque de provoquer un incendie ou une explosion.
- Pour éviter le risque d'explosion, ne pas exposer les piles à un incendie ou à de la chaleur.
- Afin de réduire les risques d'étincelles, de brûlures ou d'incendie, ne pas laisser d'objets métalliques tels que des trombones ou des clés entrer en contact avec les bornes de piles.
- Le bloc-piles doit être chargé à un endroit où la température est comprise entre 32° F et 120° F.
- Gardez le bloc-piles propre, sec et exempt de toute trace d'huile ou de graisse.
- Les piles doivent être sèches quand elles sont installées sur le chargeur ou l'aspirateur.
- Ne pas laisser les piles à l'extérieur ou dans un véhicule pendant une durée prolongée.
- Ne pas exposer le chargeur à des conditions mouillées ou humides. Ne pas manipuler le chargeur avec les mains humides. Ranger à l'intérieur.
- Pour réduire les risques d'endommagement du corps du chargeur et du cordon, tirer sur la fiche plutôt que sur le cordon lors du débranchement.
- Placer le cordon du chargeur de sorte qu'il ne soit pas piétiné, qu'il ne fasse pas trébucher des passants ou qu'il ne soit pas soumis à des dommages ou à des contraintes.
- N'utilisez pas le cordon du chargeur de façon abusive. Ne jamais transporter le chargeur en le tenant par le cordon et ne jamais tirer sur le cordon pour le débrancher d'une prise de courant. Garder le cordon à une distance suffisante des sources de chaleur, d'huile et de bords tranchants.
- Ne pas utiliser un chargeur ayant une fiche ou un cordon électrique endommagé. S'il est endommagé, contacter le service après-vente de RIDGID.
- N'utilisez pas le chargeur s'il a reçu un choc violent, s'il est tombé ou s'il a été endommagé par ailleurs. Contactez le service après-vente de RIDGID en cas de problèmes.

- Ne pas démonter le chargeur.
- NE PAS tenter de réparer ou de modifier des blocs-piles ou des chargeurs. Contacter le service après-vente de RIDGID en cas de problèmes.
- Pour réduire le risque de choc électrique, débrancher le chargeur avant toute tentative d'entretien ou de nettoyage.
- Débrancher le chargeur quand il n'est pas utilisé.
- Ne pas exposer un bloc-piles à un incendie ou à une température excessive. L'exposition à un incendie ou à une température supérieure à 100 °C / 212 °F pourrait causer une explosion.
- Les piles produisent de l'hydrogène gazeux et peuvent exploser en présence d'une source d'inflammation comme une veilleuse. Pour réduire le risque de blessures personnelles graves, ne jamais utiliser de produit sans fil en présence d'une flamme vive.
- Utiliser seulement des chargeurs et des blocs-piles RIDGID mentionnés dans ce mode d'emploi. Un chargeur qui est approprié pour un type de bloc-piles pourrait créer un risque d'incendie quand il est utilisé avec un autre bloc-piles.
- Lorsque le bloc-piles est complètement chargé, retirez-le du chargeur et débranchez le chargeur.
- Lorsque le bloc-piles n'est pas utilisé, il faut le garder à une distance suffisante des autres objets en métal, comme des trombones, pièces de monnaie, clés, clous, vis ou autres petits objets en métal qui pourraient faire une connexion entre une borne et une autre. Le court-circuitage des bornes d'une pile ou d'un chargeur pourrait causer des brûlures ou un incendie.
- Ranger les blocs-piles avec une charge comprise entre 30 % et 50 %.
- Ne touchez pas les bornes non isolées du chargeur ou des piles.
- N'utilisez pas le chargeur pour charger des piles non rechargeables.
- Lors de la charge, s'assurer que le chargeur a au moins 15 cm / 6 po d'espace libre de tous les côtés. Une circulation d'air adéquate est nécessaire pour refroidir le chargeur lorsqu'il est en fonctionnement.
- N'utilisez pas de cordon de rallonge avec le chargeur.
- N'utilisez pas un bloc-piles ou un aspirateur qui est endommagé ou qui a été modifié. N'écrasez pas, ne laissez pas tomber, n'incinerez pas ou n'endommagez pas le bloc-piles. N'incinerez pas le bloc-piles, même s'il ne fonctionne plus ou s'il est gravement endommagé. Il risquerait d'exploser s'il est exposé à un incendie. Des piles endommagées ou modifiées peuvent se comporter de façon imprévisible et causer un incendie, une explosion ou des blessures.
- Les blocs-piles et les chargeurs ne peuvent pas être réparés par l'utilisateur, et ils doivent être remplacés s'ils sont endommagés.
- Dans des conditions d'utilisation abusives, du liquide pourrait être éjecté d'un bloc-piles; éviter tout contact. En cas de contact accidentel, laver avec de l'eau. En cas de contact de liquide avec les yeux, consulter un professionnel de santé. Tout liquide éjecté d'un bloc-piles peut causer de l'irritation ou des brûlures.

CONSIGNES DE SÉCURITÉ IMPORTANTES CONCERNANT LES PILES ET LES CHARGEURS

⚠ AVERTISSEMENT :

Pour ne pas risquer d'endommager les contacts d'un bloc-piles, couper l'alimentation au niveau de l'interrupteur de MARCHE/ARRÊT avant de reconnecter les piles. Le verrou doit être complètement engagé pour assurer des connexions électriques appropriées.

Pour les blocs-piles RIDGID : Consulter le service municipal responsable de la gestion des déchets pour déterminer quelles sont les options de recyclage et/ou d'élimination possibles. Ou contacter le service après-vente de RIDGID en téléphonant au 1-800-474-3443 ou en écrivant à store.ridgid.com/wetdry pour obtenir les informations les plus à jour. Dans certaines provinces ou dans certains États, Call2Recycle acceptera les blocs-piles RIDGID. Le recyclage des piles usagées est facile et gratuit avec le programme Call2Recycle.

Call2Recycle est un programme de gestion des produits qui fournit des solutions de recyclage de téléphones portables et de blocs-piles sans frais dans tous les États-Unis et le Canada. Pour obtenir plus d'informations sur le programme de recyclage Call2Recycle, ou pour obtenir plus d'informations sur un site de collecte local, rendez-vous sur le site www.call2recycle.org/locator ou téléphonez au numéro gratuit de Call2Recycle au 1-800-822-8837.

CONSERVER CE MANUEL

INTRODUCTION

Cet aspirateur de liquides et de poussières sans fil est conçu pour un emploi résidentiel. Il peut être utilisé pour aspirer des matières humides ou sèches, et il peut également faire fonction de souffleuse.

Lisez ce mode d'emploi pour vous familiariser avec les fonctions du produit et pour comprendre les particularités d'utilisation de votre nouvel aspirateur.

APPRENDRE À CONNAÎTRE VOTRE ASPIRATEUR DE LIQUIDES ET DE POUSSIÈRES

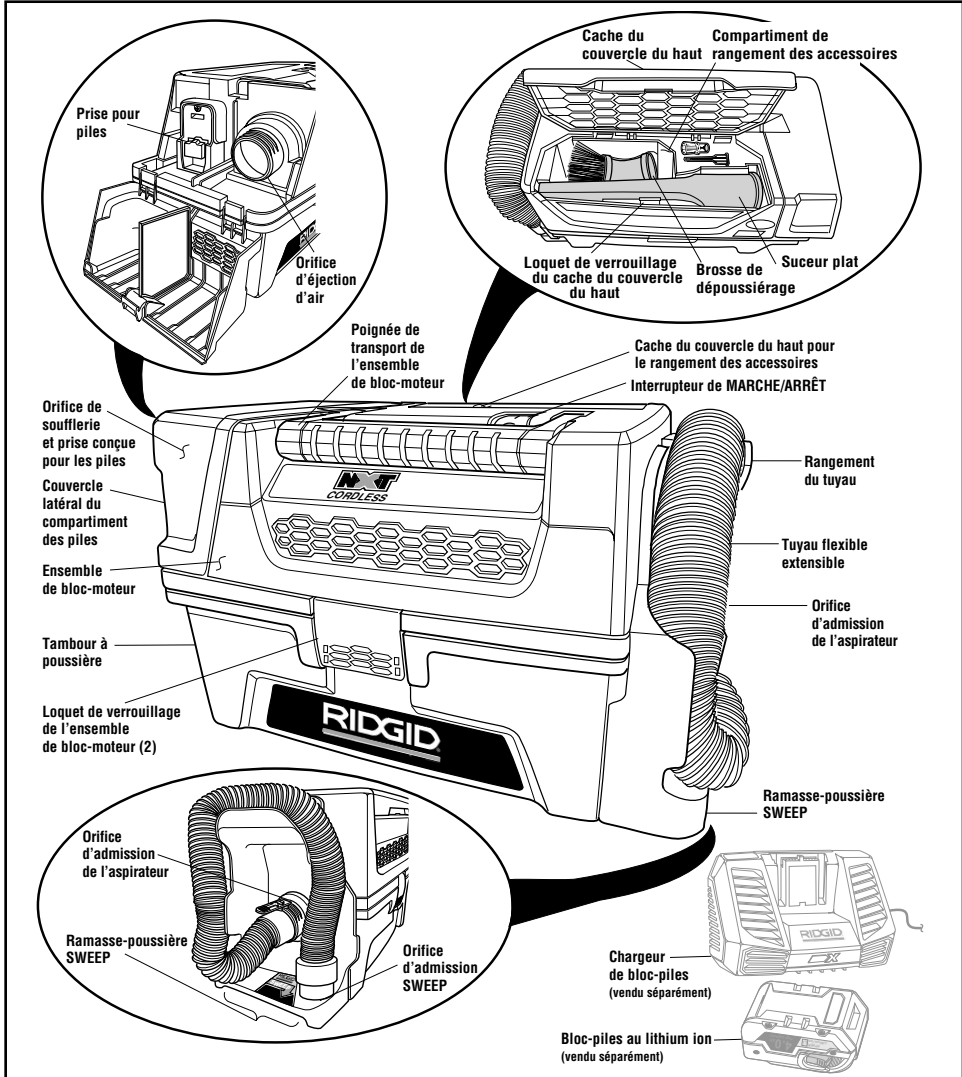

Familiarisez-vous avec les commandes et les fonctions de votre aspirateur avant de le faire fonctionner. Il faut bien se familiariser avec les accessoires qui ont été inclus avec cet aspirateur. Chaque accessoire peut être utilisé de façons multiples pour l'aspiration ou le soufflage de débris. Voici une liste des accessoires et des divers moyens de les utiliser :

Tuyau flexible extensible – Permet de transférer la capacité d'aspirer ou de souffler sur le site de travail. Fournit le moyen de connecter des tubes de rallonge et des suceurs.

Suceur plat – Suceur pour aspirer les matériaux secs lors du nettoyage des intérieurs et de la plupart des garnitures de véhicules.

Brosse de dépoussiérage – Sert à nettoyer des surfaces couvertes de poussières ou débris fins. Idéal pour un nettoyage détaillé.

INTRODUCTION

DÉBALLAGE

Vérifiez toutes les pièces du carton par rapport à la liste des pièces détachées.

Si de quelconques pièces sont endommagées ou manquantes, téléphonez au 1-800-4-RIDGID (depuis les É.-U. ou le Canada), ou envoyez un courriel à info@ridgidvac.com.

LISTE DU CONTENU DE LA BOÎTE EN CARTON (Fig. 1)

Légende	Description	Qté
A*	Ensemble de bloc-moteur	1
B*	Ensemble de tambour à poussière	1
C*	Filtre Qwik Lock™	1
D	Suceur plat	1
E	Brosse de dépeussierage	1
F	Tuyau flexible extensible	1
G	Mode d'emploi	1

* Ces pièces ont été assemblées à l'usine.

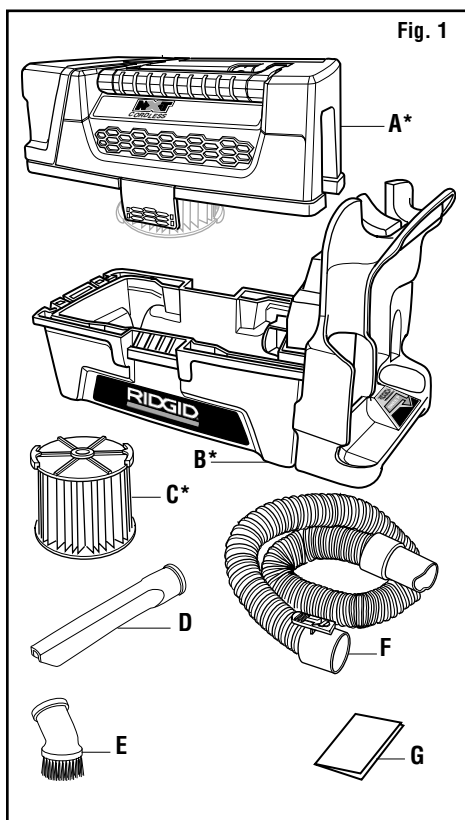

ASSEMBLAGE

ATTACHEMENT ET RETRAIT DU TUYAU FLEXIBLE DE L'ASPIRATEUR (Fig. 2)

- Pour insérer le tuyau flexible dans l'orifice d'admission de l'aspirateur :** Insérez le tuyau flexible extensible (F) avec l'extrémité à languette de verrouillage dans l'orifice d'admission de l'aspirateur, qui est situé sur le côté du tambour à poussière (B), au-dessus de l'étiquette RIDGID SWEEP. Poussez l'extrémité du tuyau flexible tout droit dans l'orifice d'admission de l'aspirateur jusqu'à ce que la languette de verrouillage du tuyau flexible s'engage complètement dans les nervures de l'orifice d'admission.
- Pour retirer le tuyau flexible de l'orifice d'admission de l'aspirateur :** Mettez votre aspirateur hors tension. Faites tourner l'extrémité du tuyau flexible extensible (F) dans un sens ou dans l'autre pour relâcher la languette de verrouillage du tuyau flexible de l'orifice d'admission de l'aspirateur. Appuyez sur la languette de verrouillage du tuyau flexible et tirez tout droit sur l'extrémité du tuyau flexible pour le faire sortir de l'orifice d'admission de l'aspirateur.

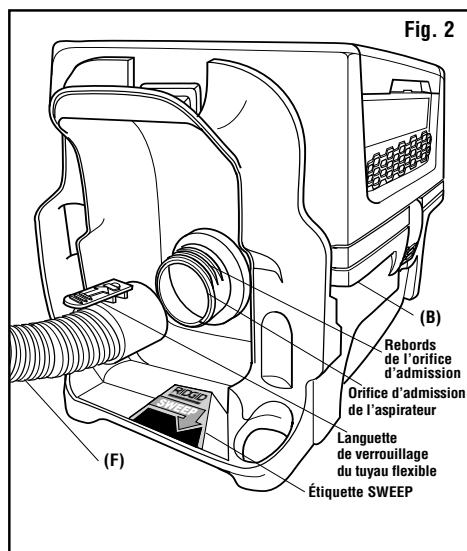

REMARQUE : Lorsque l'appareil est utilisé en mode aspirateur, le couvercle latéral du compartiment des piles peut être utilisé comme diffuseur d'air en fermant ce couvercle.

INSTALLATION DU BLOC-PILES

⚠ AVERTISSEMENT :

Éteindre l'aspirateur avant de retirer/d'installer un bloc-piles.

REMARQUE : Le bloc-piles au lithium ion et le chargeur sont vendus séparément.

INSTALLATION DU BLOC-PILES (Fig. 3)

REMARQUE : Utilisez UNIQUEMENT des blocs-piles de la marque RIDGID. Le modèle HD03180 est compatible avec blocs-piles suivants :

Piles :

- R840020
- R840040
- R840060
- R840080
- R840083
- R840085
- R840086
- R840087
- R840088
- R840089
- R8400806
- R8400809
- R87002
- R87004
- R87005
- R870015

Chargeurs :

- R840093
- R840094
- R840095
- R86091
- R86092
- R86093

1. Poussez vers le bas le loquet de verrouillage du couvercle latéral du compartiment des piles, qui est situé en haut à gauche de l'ensemble de bloc-moteur (A). Ouvrez le couvercle latéral du compartiment des piles pour exposer la prise conçue pour le bloc-piles.
2. Avec les boutons de déverrouillage positionnés sur le dessus du bloc-piles entièrement chargé, faites glisser le bloc-piles vers le bas sur la prise conçue pour le bloc-pile de l'aspirateur de liquides et de poussières. Le bloc-piles doit s'engager dans la borne de la prise conçue pour le bloc-piles jusqu'à ce que vous entendiez un dé clic audible.

REMARQUE : N'appuyez pas sur les boutons d'éjection du bloc-piles à ce moment.

3. Tout en tenant d'une main l'aspirateur de liquides et de poussières sans fil, fermez le couvercle latéral du compartiment des piles.

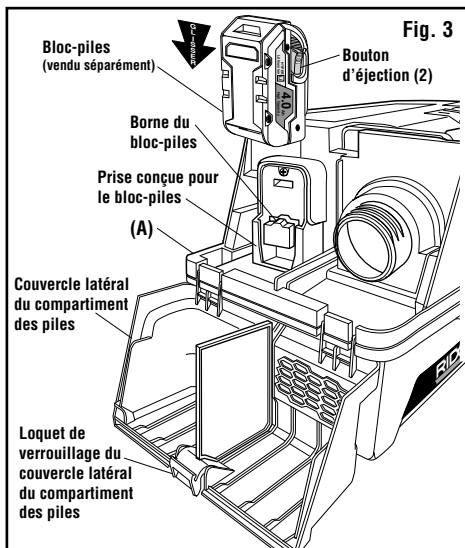

RETRAIT DU BLOC-PILES (Fig. 4)

1. Poussez vers le bas le loquet de verrouillage du couvercle latéral du compartiment des piles, qui est situé en haut à gauche de l'ensemble de bloc-moteur (A). Ouvrez le couvercle latéral du compartiment des piles pour exposer le bloc-piles.
2. Appuyez sur les deux boutons d'éjection des piles, situés de chaque côté du bloc-piles, en même temps, et faire glisser le bloc-piles vers le haut pour qu'il sorte de la prise conçue pour le bloc-piles.
3. Branchez le chargeur du bloc-piles (vendu séparément) dans une prise de courant murale et placez le bloc-piles dans le chargeur pour le recharger.
4. Tout en tenant d'une main l'aspirateur de liquides et de poussières sans fil, fermez le couvercle latéral du compartiment des piles, et attendez jusqu'à ce que les piles soient rechargées complètement et soient prêtes à être réinstallées.

⚠ AVERTISSEMENT :

Pour réduire le risque de choc électrique, ne pas manipuler le bloc-piles avec les mains mouillées et ne pas placer de piles mouillées dans le chargeur.

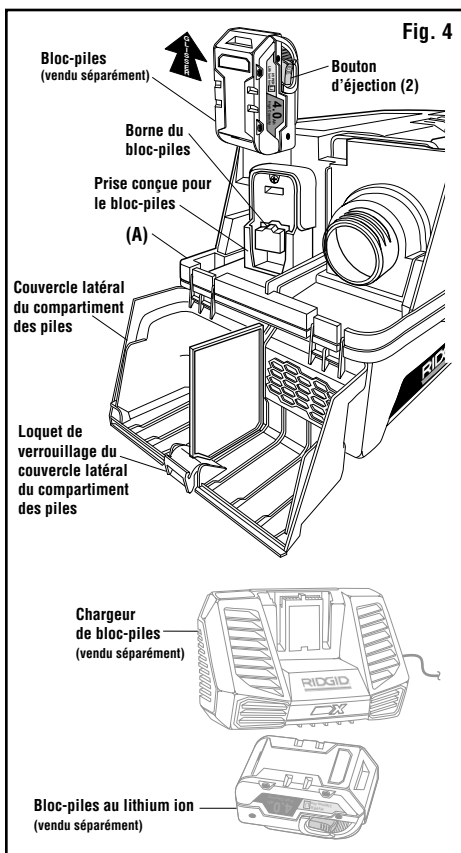

FONCTIONNEMENT

⚠ AVERTISSEMENT : Pour réduire le risque d'incendie, d'explosion ou d'endommagement de l'aspirateur :

- Ne laissez pas en marche pendant que vous êtes absent – vous pourriez manquer des signes importants indiquant un fonctionnement anormal, comme une perte de puissance d'aspiration, la sortie de débris ou de liquides par la bouche de soufflage d'air ou des bruits anormaux en provenance du moteur. Cessez immédiatement d'utiliser l'aspirateur si vous constatez de tels signes.
- Retirer le bloc-piles quand il n'est/ne sont pas utilisés.
- Ne continuez pas à utiliser l'aspirateur lorsque le flotteur a coupé l'aspiration.
- Les étincelles à l'intérieur du moteur risqueraient de mettre feu à des matières inflammables en suspension dans l'air. Ne pas utiliser l'aspirateur à proximité de liquides inflammables ou à des endroits où il y a des gaz ou des vapeurs inflammables, ou de la poussière explosive/dans l'air. Les liquides, gaz et vapeurs inflammables comprennent : essence à briquet, produits de nettoyage du type solvant, peinture à base d'huile, essence, alcool et aérosols. Types de poussières explosives : charbon, magnésium, aluminium, céréales et poudre noire.
- N'aspirez pas de poussières explosives, de liquides inflammables ou de cendres chaudes.
- Ne laissez pas de sciure ou de chiffons avec des résidus de teinture ou de polyuréthane à l'intérieur de l'aspirateur. Videz le tambour après avoir ramassé ces matériaux potentiellement autochauffants.

⚠ AVERTISSEMENT : Pour réduire le risque de choc électrique ou de blessure :

- N'exposez pas à la pluie, et ne laissez pas de liquides pénétrer dans le compartiment du moteur. Rangez à l'intérieur.

⚠ MISE EN GARDE : Pour réduire le risque de dommages auditifs, portez des protège-oreilles lorsque vous utilisez l'aspirateur/souffleur pendant une période prolongée ou dans une zone bruyante.

INTERRUPTEUR DE MARCHE/ARRÊT (Fig. 5)

Lorsque le bloc-piles est engagé dans la prise conçue pour le bloc-piles de l'aspirateur de liquides et de poussières, mettez l'aspirateur en marche en appuyant sur l'interrupteur de marche/arrêt « I » (en haut). Pour éteindre l'appareil, appuyez sur l'interrupteur de marche/arrêt « O » (en bas). Les symboles utilisés sur l'actionneur de l'interrupteur sont des symboles internationaux de « MARCHE et ARRÊT ».

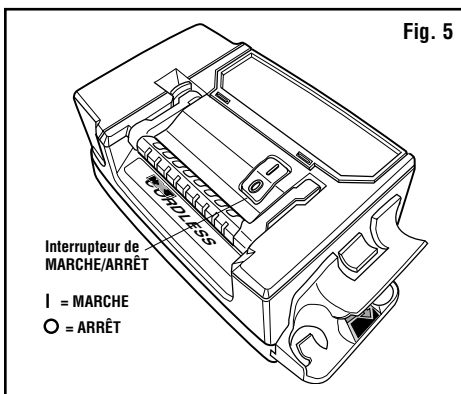

REMARQUE : Utilisez uniquement un bloc-piles RIDGID de 18 V. Le modèle HD03180 est compatible avec les piles indiquées dans la section « Installation du bloc-piles ».

REMARQUE : Votre aspirateur de liquides et de poussières sans fil fonctionnera avec une pile uniquement. Pour obtenir la meilleure performance possible, installez un bloc-piles complètement chargé avant de commencer à travailler. La capacité minimum recommandée pour les piles est de 4,0 Ah par bloc-piles.

- Assurez-vous que l'aspirateur est hors tension (O).
- Insérez le bloc-piles, comme indiqué dans la section « Installation du bloc-piles ».
- Assurez-vous que les boutons d'éjection du bloc-piles sont bien en place et que le bloc-piles est bien sécurisé avant de commencer à travailler.
- Appuyez sur les boutons d'éjection du bloc-piles pour retirer le bloc-piles.

FONCTIONNEMENT

ASPIRATION DE MATÉRIEAUX SECS

1. Le filtre doit toujours être dans la position correcte afin d'éviter les fuites et l'endommagement possible de l'aspirateur.
2. Lors de l'utilisation de l'aspirateur pour ramasser des poussières très fines, il sera nécessaire de vider le tambour et de nettoyer le filtre à intervalles plus fréquents afin de continuer à bénéficier de la performance maximale de l'aspirateur.

REMARQUE : Un filtre sec est nécessaire pour ramasser des matériaux secs. Si l'aspirateur est employé pour ramasser de la poussière alors que le filtre est humide, le filtre se bouchera très vite et il sera ensuite très difficile à nettoyer.

ASPIRATION DE LIQUIDES

1. L'aspiration de petites quantités de liquide (moins de 5 cm (2 po) dans le tambour à poussière) ne nécessite pas la dépose du filtre.
2. Lorsque des volumes importants de liquide doivent être ramassés, retirez tous les filtres en papier conçus pour des déchets secs seulement et remplacez-les par des filtres en mousse RIDGID VF3700 pour déchets humides. Ne retirez ni la cage de filtre, ni le flotteur. Le filtre en mousse est conçu spécialement pour le ramassage de grands volumes de liquide. Si le filtre en papier est usé et s'il devient saturé, vous pourrez voir de la « buée » sortir de l'orifice de soufflerie.
3. Lorsque le tambour est « plein », le flotteur s'élève et coupe la circulation d'air. Le bruit du moteur deviendra plus aigu en raison de la vitesse accrue du moteur indiquant que le tambour est « plein ». Arrêtez l'aspirateur et videz le tambour.
4. Après l'utilisation de l'aspirateur pour le ramassage de matériaux humides, laissez le filtre sécher complètement pour éviter des moisissures et ne pas endommager le filtre.

IMPORTANT : Pour réduire le risque d'endommager l'aspirateur, il ne faut pas faire fonctionner le moteur pendant que le flotteur est en position élevée.

VIDAGE DU TAMBOUR À POUSSIÈRE (Fig. 6)

1. Pour retirer l'ensemble de bloc-moteur (A) afin de vider le contenu du tambour à poussière (B), il suffit de soulever les deux loquets de verrouillage de l'ensemble de bloc-moteur à l'avant et à l'arrière de l'aspirateur.
2. Soulevez la poignée de transport de l'ensemble de bloc-moteur et retirez l'ensemble de bloc-moteur (A) du tambour à poussière (B).
3. Placez l'ensemble de bloc-moteur (A) en position verticale dans un endroit propre et sec pendant que vous videz le tambour.
4. Versez le contenu du tambour à poussière (B) dans une poubelle appropriée.
5. Il faut vider et nettoyer le tambour à poussière (B) avant de ranger votre aspirateur.

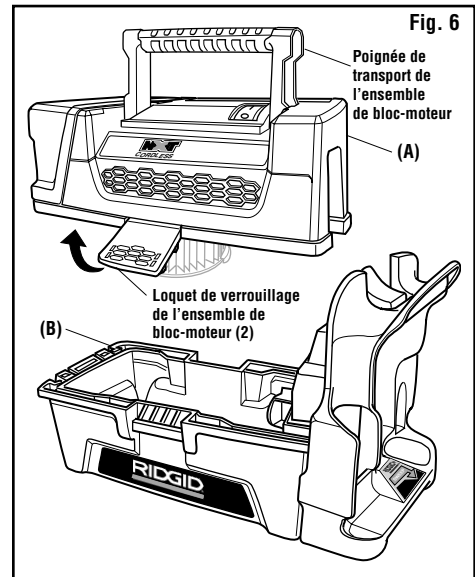

AVERTISSEMENT :

Ne faites pas fonctionner sans la cage du filtre et le flotteur étant donné qu'ils empêchent l'entrée de liquide dans la roue et protègent ainsi le moteur contre les dommages pouvant en résulter.

FONCTIONNEMENT

FONCTIONNALITÉ RIDGID SWEEP (Fig. 7)

Votre aspirateur de liquides et de poussières peut être utilisé comme un ramasse-poussière motorisé pour nettoyer rapidement les débris secs.

IMPORTANT : Le tuyau flexible extensible (F) doit être en position de rangement. Le tuyau flexible doit être attaché à l'orifice d'admission de l'aspirateur et à l'orifice d'admission SWEEP.

1. Avec le bloc-piles engagé dans la prise conçue pour le bloc-piles de l'aspirateur de liquides et de poussières.
2. Localisez le ramasse-poussière RIDGID SWEEP au fond de la zone de stockage de rangement du tuyau flexible.
3. Tout en laissant le tuyau flexible bien sécurisé, mettez l'aspirateur en marche.
4. Aspirez les saletés et les débris vers le ramasse-poussière RIDGID SWEEP pour nettoyer rapidement les dégâts.
5. Une fois l'opération terminée, retirez l'ensemble de bloc-moteur (A) et jetez le contenu du tambour à poussière (B) dans un récipient approprié pour l'élimination des déchets.
6. Le tambour à poussière (B) doit être vidé et nettoyé avant de ranger votre aspirateur.

REMARQUE : La fonctionnalité RIDGID SWEEP est surtout efficace pour ramasser des débris secs. Il n'est pas recommandé d'utiliser la fonction RIDGID SWEEP pour ramasser des liquides.

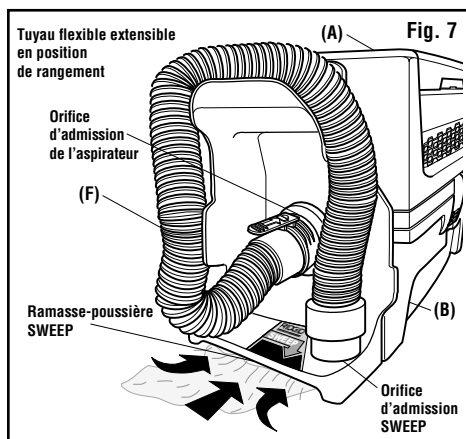

FONCTION DE SOUFLANTE (Fig. 8)

Votre aspirateur de liquides et de poussières peut servir de soufflante pour chasser les feuilles dans votre jardin, nettoyer votre patio et chasser la sciure et d'autres débris dans votre atelier.

1. Poussez vers le bas le loquet de verrouillage du couvercle latéral du compartiment des piles, qui est situé en haut à gauche de l'ensemble de bloc-moteur (A). Ouvrez le couvercle latéral du compartiment des piles pour exposer l'orifice de soufflerie.
2. **Pour insérer le tuyau flexible :** Insérez le tuyau flexible extensible (F) avec l'extrémité de la languette de verrouillage dans l'orifice de soufflerie de l'aspirateur. Poussez l'extrémité du tuyau flexible tout droit dans l'orifice de soufflerie jusqu'à ce que la languette de verrouillage du tuyau flexible s'engage complètement dans les rebords de l'orifice de soufflerie.

3. Avec le bloc-pile engagé dans la prise conçue pour bloc-piles de l'aspirateur de liquides et de poussières. Mettez l'aspirateur en marche; vous êtes désormais prêt(e) à utiliser votre aspirateur comme souffleuse.
4. **Pour retirer le tuyau flexible de l'aspirateur :** Mettez votre aspirateur hors tension. Faites tourner l'extrémité du tuyau flexible extensible (F) dans un sens ou dans l'autre pour libérer la languette de verrouillage du tuyau flexible de l'orifice de soufflerie. Appuyez sur la languette de verrouillage du tuyau flexible et tirez tout droit sur l'extrémité du tuyau flexible pour le faire sortir de l'orifice de soufflerie.

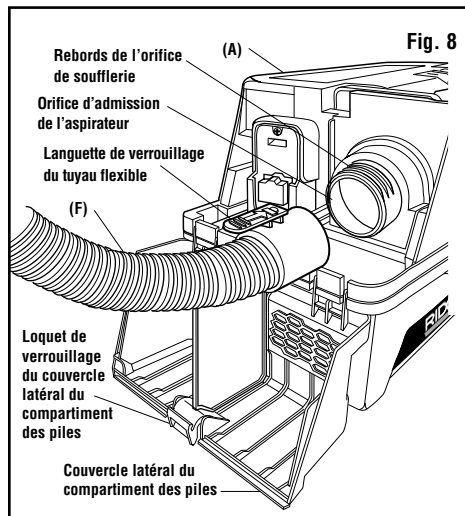

AVERTISSEMENT :
Il faut toujours porter des lunettes de protection conformes à la norme ANSI Z87.1 (ou, au Canada, CSA Z94.3) avant de se servir de l'aspirateur comme une soufflerie.

AVERTISSEMENT :
Pour ne pas risquer de causer des blessures à d'autres personnes, il est recommandé de leur demander de rester à distance suffisante des débris soufflés.

MISE EN GARDE :
Portez un masque anti-poussière si votre soufflage crée de la poussière qui pourrait être aspirée.

MISE EN GARDE :
Pour réduire le risque d'endommagement de l'ouïe, portez des protecteurs d'oreilles quand vous utilisez l'aspirateur/la souffleuse pendant de longues périodes ou quand vous l'utilisez dans un environnement bruyant.

RANGEMENT

Lorsque vous aurez fini d'utiliser l'aspirateur, vous pourrez ranger le cordon d'alimentation, le tuyau flexible extensible (F) et les accessoires dans des endroits pratiques sur votre aspirateur de liquides et de poussières RIDGID.

REMARQUE : Retirez le bloc-piles de la prise conçue pour le bloc-piles de l'aspirateur de liquides et de poussières avant de le ranger.

RANGEMENT DES ACCESSOIRES DU COUVERCLE DU HAUT (Fig. 9)

1. Appuyez sur le cache du couvercle du haut pour le déverrouiller. Faites pivoter le cache du couvercle du haut vers le haut pour exposer le compartiment de rangement des accessoires.
2. Placez le suceur plat (D) et la brosse à épousseter (E) sur les emplacements spécifiques moulés dans le boîtier du compartiment, comme illustré. Seuls ces deux accessoires spécifiques doivent être stockés à cet endroit.
3. Faites pivoter le cache du couvercle du haut vers le bas et enclenchez le loquet en place, pour ranger les accessoires.

REMARQUE : Inspectez régulièrement les compartiments de rangement des accessoires et du piles, et videz tout le liquide pouvant s'y trouver.

RANGEMENT DU TUYAU FLEXIBLE (Fig. 10)

1. Insérez le tuyau flexible extensible (F) avec l'extrémité à languette de verrouillage dans l'orifice d'admission de l'aspirateur, qui est situé sur le côté du tambour à poussière (B), au-dessus de l'étiquette RIDGID SWEEP. Faites passer le tuyau flexible extensible (F) vers le haut et autour de la lèvres de stockage du tuyau flexible et vers le bas sur le côté arrière pour placer l'autre extrémité du tuyau flexible dans l'orifice d'admission SWEEP.

⚠ AVERTISSEMENT :

Ne mettez aucun objet dans les orifices de ventilation. N'aspirez pas quand de quelconques orifices de ventilation sont obstrués; assurez-vous que ces orifices ne sont pas bloqués par de la poussière, de la peluche, des cheveux ou de quelconques objets pouvant réduire la circulation de l'air.

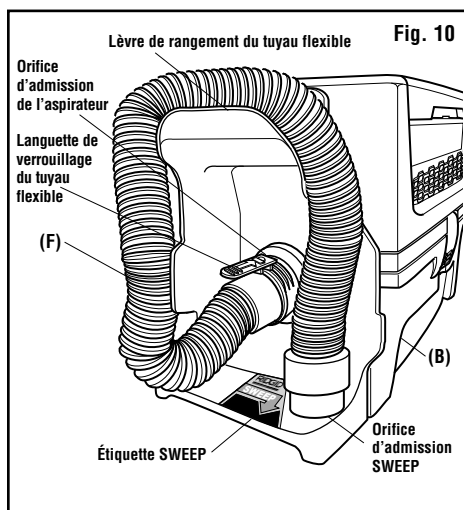
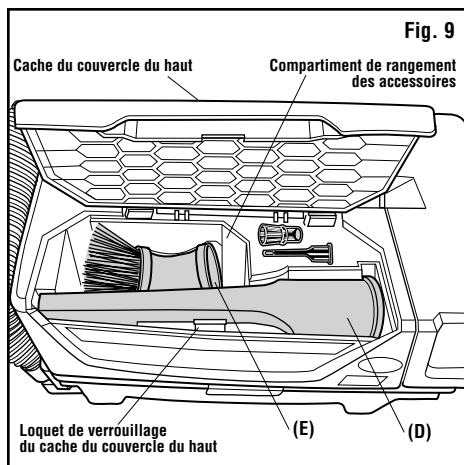

ENTRETIEN

FILTRE

⚠ AVERTISSEMENT :

Pour réduire le risque de blessure pouvant être causée par une mise en marche accidentelle, débranchez le cordon d'alimentation avant de changer le filtre ou de le nettoyer.

REMARQUE : Le filtre (C) est fait de papier de qualité élevée conçu pour intercepter les très petites particules de poussière. Le filtre peut être utilisé pour l'aspiration de déchets secs ou de petites quantités de liquide. Manipuler le filtre avec précaution lors de son nettoyage ou de son installation. Les plis du filtre peuvent être froissés pendant l'installation, mais cela n'aura aucune influence sur la performance du filtre.

RETRAIT ET INSTALLATION DU FILTRE QWIK LOCK™ (Fig. 11)

1. **Retrait du filtre :** Placez les doigts sous les deux languettes du filtre.
2. Tout en appuyant avec un pouce sur le goujon Qwik Lock™ qui dépasse par centre de la plaque de filtre, soulevez les languettes jusqu'à ce que le filtre se libère.
3. Faites glisser le filtre hors de la cage de filtre. La cage du filtre et le flotteur ne doivent pas être retirés.

IMPORTANT : Pour éviter d'endommager la roue de soufflerie et le moteur, réinstallez toujours le filtre avant d'utiliser l'aspirateur pour le ramassage de matériaux secs.

4. **Installation du filtre :** Faites glisser le filtre Qwik Lock™ (C) par-dessus la cage de filtre tout en alignant le goujon Qwik Lock™ de la cage de filtre avec l'orifice central de la plaque de filtre intégré Qwik Lock™.
5. Assurez-vous que le joint en caoutchouc au bas du filtre Qwik Lock™ (C) se met en place autour de la base de la cage du filtre.
6. Appuyez fermement sur la plaque de filtre intégré Qwik Lock™ autour du goujon Qwik Lock™ jusqu'à ce qu'elle s'enclenche en place.

REMARQUE : Si vous n'installez pas correctement le joint inférieur et la plaque de filtre intégrée sur la cage du filtre, des débris pourraient contourner le filtre.

Il faut nettoyer souvent le filtre pour ne pas affecter la performance optimale de l'aspirateur.

⚠ AVERTISSEMENT :

Ne faites pas fonctionner sans la cage du filtre et le flotteur étant donné qu'ils empêchent l'entrée de liquide dans la roue et protègent ainsi le moteur contre les dommages pouvant en résulter.

⚠ AVERTISSEMENT :

Pour assurer la SÉCURITÉ et la FIABILITÉ des produits, toutes les autres opérations d'entretien, de réparation et de réglage doivent être effectuées par des centres de service après-vente agréés, en utilisant toujours des pièces de rechange RIDGID.

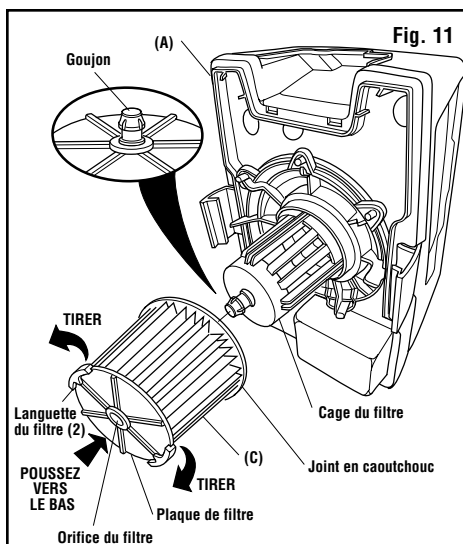

NETTOYAGE D'UN FILTRE SEC

1. Le retrait de certains débris secs peut être accompli sans enlever le filtre de l'aspirateur. Donner un coup avec la main sur la partie supérieure du couvercle pendant que l'aspirateur est à l'arrêt.
2. Pour obtenir les meilleurs résultats lors du nettoyage après l'accumulation de poussière, nettoyez le filtre dans un endroit non clos.
3. Après avoir retiré le filtre de l'aspirateur, retirez les débris secs, en tapotant doucement le filtre contre la paroi intérieure du tambour à poussière. Les débris se détacheront et tomberont.
4. Pour effectuer un nettoyage complet du filtre sec lorsqu'il est couvert de particules très fines (pas de débris), faire couler de l'eau à travers le filtre comme indiqué sous la rubrique « Nettoyage d'un filtre humide ».

NETTOYAGE D'UN FILTRE HUMIDE

Une fois le filtre retiré, faites couler de l'eau au travers du filtre à l'aide d'un tuyau d'arrosage ou d'un robinet. Veillez à ce que la pression de l'eau sortant du tuyau d'arrosage ne soit pas si forte qu'elle pourrait endommager le filtre.

IMPORTANT : Inspecter le filtre après le nettoyage pour s'assurer qu'il n'est pas déchiré ou troué. Ne pas utiliser un filtre déchiré ou troué. Même un petit trou peut permettre à beaucoup de poussière de sortir de l'aspirateur. Remplacer le filtre immédiatement dans ce cas.

Laissez le filtre sécher avant de le réinstaller et de ranger l'aspirateur ou de ramasser des débris secs.

PIÈCES DE RECHANGE

**Aspirateur de liquides et de poussières sans fil
de 3 gallons des É-U (11 litres)**

Numéro de modèle HD03180

Caractéristiques électriques nominales :

18 V DC

**Les pièces RIDGID sont disponibles sur notre site Web
à l'adresse suivante : store.ridgid.com/wetdry**

Pour commander, utiliser toujours le numéro de pièce – pas le numéro de légende

⚠ AVERTISSEMENT : Pour réduire le risque de blessures causées par les chocs électriques, retirer le bloc-piles avant de réparer les éléments électriques de l'aspirateur de liquides et de poussières.

⚠ AVERTISSEMENT : Toutes les opérations de démontage et de réparation doivent être effectuées par des techniciens compétents.

**Ce produit est accompagné d'une politique de satisfaction de 90 jours
ainsi que d'une garantie à vie limitée.
Pour plus d'information sur la garantie et la politique, rendez-vous à RIDGID.com/VacWarranty ou appelez le 1-800-4-RIDGID.**



EMERSON

www.RIDGID.com

© 2022 Emerson

Pièce N° SP7126

Imprimé N° SP7126

Imprimé au Mexique 05/22