

RIDGID®

OWNER'S MANUAL MANUAL DEL USUARIO MODE D'EMPLOI

9 U.S. Gallon / 34 Liter
CORDLESS DUAL BATTERY
WET/DRY VAC

ASPIRADORA PARA SECO/MOJADO
INALÁMBRICA DE BATERÍA DUAL
DE 9 GALONES EE.UU. / 34 Litros

ASPIRATEUR DE LIQUIDES ET
DE POUSSIÈRES SANS FIL
À DEUX PILES DE
9 GALLONS DES É-U / 34 Litres

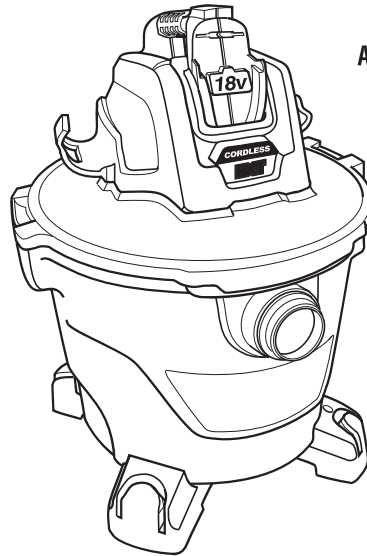

Battery & Charger
Sold Separately

Use Only RIDGID 18V Batteries

La batería y el cargador se venden por separado
Utilice únicamente baterías RIDGID de 18 V

Piles et chargeur vendus séparément
Utiliser seulement des piles RIDGID de 18 V

HD09180

FOR QUESTIONS OR INFORMATION CONTACT US AT
1-800-4-RIDGID (1-800-474-3443) from the US and Canada
For service parts visit store.ridgid.com/wetdry

TABLE OF CONTENTS

- SAFETY INSTRUCTIONS..... 2
- INTRODUCTION..... 8
- ASSEMBLY..... 10
- OPERATION..... 13
- BATTERY INSTALLATION..... 17
- STORAGE..... 18
- MAINTENANCE..... 19
- REPAIR PARTS..... 22

ÍNDICE DE CONTENIDO

- INSTRUCCIONES DE SEGURIDAD . 23
- INTRODUCCIÓN..... 29
- ENSAMBLAJE..... 31
- FUNCIONAMIENTO..... 34
- INSTALACIÓN DE LAS BATERÍAS.. 38
- ALMACENAMIENTO..... 39
- MANTENIMIENTO..... 40
- PIEZAS DE REPUESTO..... 43

TABLE DES MATIÈRES

- INSTRUCTIONS RELATIVES
À LA SÉCURITÉ..... 44
- INTRODUCTION..... 50
- ASSEMBLAGE..... 52
- FONCTIONNEMENT..... 55
- INSTALLATION DES PILES..... 59
- RANGEMENT..... 60
- ENTRETIEN..... 61
- PIÈCES DE RECHANGE..... 64

⚠ WARNING:

To reduce the risk of injury, the user must read and understand the owner's manual before using this product.

⚠ ADVERTENCIA:

Para reducir el riesgo de lesiones, el usuario debe leer y comprender el manual del usuario antes de usar este producto.

⚠ AVERTISSEMENT :

Pour réduire les risques de blessures, l'utilisateur doit lire et veiller à bien comprendre le mode d'emploi avant d'utiliser ce produit.

SAVE THIS MANUAL
FOR FUTURE REFERENCE

GUARDE ESTE MANUAL
PARA REFERENCIA FUTURA

CONSERVER CE MANUEL
POUR RÉFÉRENCE FUTURE

IMPORTANT SAFETY INSTRUCTIONS

Safety is a combination of using common sense, staying alert, and knowing how your Wet/Dry Vacuum Cleaner ("Vac") works.

Safety Signal Words

▲ DANGER: Indicates a hazardous situation which, if not avoided, will result in death or serious injury.

▲ WARNING: Indicates a hazardous situation which, if not avoided, could result in death or serious injury.

▲ CAUTION: Indicates a hazardous situation which, if not avoided, could result in minor or moderate injury.

When using your Vac, always follow basic safety precautions including the following:

▲ WARNING:

- To reduce the risk of fire, electric shock, or injury:

- Read and understand this manual and all labels on the Wet/Dry Vac before operating.
- Use only as described in this manual.
- Do not leave Vac running while unattended - you may fail to notice important signs indicating abnormal operation such as loss of suction, debris/liquid exiting exhaust, or abnormal motor noises. Immediately stop using Vac if you notice these signs.
- Use only the battery packs specified in this manual. See "Installation of Battery Pack(s)" section.
- Remove battery pack(s) when not in use and before servicing.
- Sparks inside the motor can ignite flammable vapors or dust. To reduce the risk of fire or explosion, do not use near combustible liquids, gases, or dusts, such as gasoline or other fuels, lighter fluid, cleaners, oil-based paints, natural gas, coal dust, magnesium dust, grain dust, aluminum dust, or gun powder.
- Do not vacuum anything that is burning or smoking, such as cigarettes, matches, or hot ashes.
- To avoid the risk of self-ignition of drum debris, empty drum after each use. Combustible materials, such as rags or sawdust containing stain or urethane, can be sources of such overheating.
- Do not vacuum drywall dust, cold fireplace ash, or other fine dusts with standard filter. These may pass through the filter and be exhausted back into the air. Use a fine dust filter instead.
- To reduce the risk of inhaling toxic vapors, do not vacuum or use near toxic or hazardous materials.
- To reduce the risk of electric shock, do not expose Vac, battery pack(s) or charger to rain or allow liquid to enter motor compartment or battery packs. Store indoors.
- This Wet/Dry Vac is not intended for use by persons (including children) with reduced physical, sensory, or mental capabilities, or lack of experience and knowledge, unless they have been given supervision or instruction concerning use of the appliance by a person responsible for their safety.
- Do not allow to be used as a toy. Close attention is necessary when used by or near children.
- Do not use with a torn filter or without filter installed except when vacuuming liquids as described in this manual. Dry debris ingested by the impeller may damage the motor or be exhausted into the air.
- Turn off Vac before removing or replacing battery pack(s).
- To reduce the risk of injury from accidental starting, remove battery pack(s) when not in use or before changing or cleaning the filter.
- Do not use with damaged battery pack(s), handle, or switch. If your Vac is not working as it should, has missing parts, has been dropped, damaged, left outdoors, or dropped into water, call customer service.
- Do not handle the battery pack(s), charger, switch, or Vac with wet hands.
- Do not put any object into ventilation openings. Do not vacuum with any ventilation openings blocked; keep free of dust, lint, hair or anything that may reduce air flow.

IMPORTANT SAFETY INSTRUCTIONS

- Do not insert any object into the handle terminals. Do not bend, warp, pull, or modify the handle terminals in any way.
- Do not wire battery pack(s) into handle terminals.
- Do not use with a power supply. Do not wire a power supply into the handle terminals.
- Do not attempt to reverse the connection between the battery pack(s) and handle terminals.
- Keep hair, loose clothing, fingers, and all parts of body away from openings and moving parts.
- To reduce the risk of falls, use extra care when cleaning on stairs.
- To reduce the risk of back injury or falls, do not lift a Vac that is heavy with liquid or debris. Partially empty by scooping debris or draining liquid.
- To reduce the risk of personal injury or damage to Vac, use only RIDGID recommended accessories.
- When using as a blower:
 - Direct air discharge only at work area.
 - Do not direct air at bystanders.
 - Keep children away when blowing.
 - Do not use blower for any job except blowing dirt and debris.
 - Do not use as a sprayer.
- To reduce the risk of eye injury, wear safety eyewear. The operation of any utility Vac or blower can result in foreign objects being blown into the eyes, which can result in severe eye damage.
- Prevent unintentional starting. Ensure the switch is in the off-position before connecting to the battery pack(s), picking up or carrying the Wet/Dry Vac. Carrying the Wet/Dry Vac with your finger on the switch or energizing vacuum while the switch is ON invites accidents.
- Disconnect the battery pack from the Wet/Dry Vac before making any adjustments, changing accessories, or storing the Vac. Such preventive safety measures reduce the risk of starting the Wet/Dry Vac accidentally.
- Do not expose a battery pack to fire or excessive temperature. Exposure to fire or temperature above 212°F (100°C) may cause explosion.
- To reduce the risk of being struck by, or pulled down by a rolling Vac, block the casters when using on a any uneven or sloped surface.

⚠ CAUTION:

- To reduce the risk of hearing damage, wear ear protectors when using for extended hours or in a noisy area.
- For dusty operations, wear dust mask.
- Static shocks are common when the relative humidity of the air is low. Vacuuming fine debris with your Vac can deposit static charge on the hose or Vac. To reduce the frequency of static shocks in your home or when using this Vac, add moisture to the air with a humidifier.

Observe the following warning that appears on the motor housing of your Vac:

⚠ WARNING:

- **For your own safety, read and understand Owner's Manual.**
- **Do not run unattended.**
- **Do not pick up hot ashes, coals, toxic, combustible/self-igniting, flammable or other hazardous materials.**
- **Do not use around explosive liquids or vapors.**
- **Do not expose to rain. Store indoors. To reduce the risk of electric shock, do not handle battery with wet hands or place wet battery into charger.**
- **Use only battery pack listed in owner's manual or R840087.**

IMPORTANT SAFETY INSTRUCTIONS

⚠ WARNING:

To reduce the risk of electric shock - do not expose to rain - store indoors.

⚠ WARNING:

Use only the battery packs specified in this manual. See "Installation of Battery Pack(s)" section.

When using an electrical appliance, basic precaution should always be followed, including the following:

- Use only as described in this Owner's Manual. Use only the recommended attachments, battery pack(s), chargers, and replacement parts.

⚠ CAUTION:

To reduce the risk of damage to the battery pack's electrical connectors, the locks must be fully engaged when battery pack(s) are attached to vacuum or charger.

- Make sure the power switch is off and the battery packs are removed before clearing jammed material, making adjustments, changing accessories, storing or servicing the Vac. Unexpected actuation of the Vac while clearing jammed material or servicing may result in serious personal injury.
- Use Vac only with approved battery pack(s), refer to "Installation of Battery Pack(s)" section. Use of any other battery pack(s) may create a risk of injury and fire.

CALIFORNIA PROPOSITION 65

⚠ WARNING:

This product and some dust created by power sanding, sawing, grinding, drilling, and other construction activities may contain chemicals, including lead, known to the State of California to cause cancer, birth defects, or other reproductive harm. **Wash hands after handling.**

Some examples of these chemicals are:

- lead from lead-based paints.
- crystalline silica from bricks and cement and other masonry products and,
- arsenic and chromium from chemically treated lumber.

Your risk from exposure to these chemicals varies, depending on how often you do this type of work. To reduce your exposure, work in a well-ventilated areas and with approved safety equipment, such as dust masks that are specially designed to filter out microscopic particles.

IMPORTANT SAFETY INSTRUCTIONS FOR BATTERY AND CHARGER

⚠ WARNING

- To reduce the risk of fire, electric shock, battery explosion, or injury due to battery / charger operation:

- Read all instructions on the battery pack and on the charger before using.
 - Use only specified battery pack for this Vac.
 - Recharge battery using only the specified charger for the battery pack.
 - Never use a battery that has been dropped or received a sharp blow. A damaged battery is subject to explosion. Properly dispose of a damaged battery immediately.
 - To avoid the risk of explosion, do not expose the batteries to fire or heat.
 - To reduce the risk of sparks, burns, or fire, do not allow metal objects such as paper clips or keys to come into contact with the battery terminals.
 - Batteries should be charged in a location where the temperature is between 32°F and 120°F.
 - Battery must be dry when installed on the charger.
 - Do not store batteries outside or in vehicles.
 - Do not expose charger to wet or damp conditions. Do not handle charger with wet hands. Store indoors.
 - To reduce the risk of damage to the charger body and cord, pull by the plug rather than cord when unplugging.
 - Locate charger cord so that it will not be stepped on, tripped over, or otherwise subjected to damage or stress.
 - Do not abuse cord. Never carry charger by cord or yank it to unplug from receptacle. Keep cord from heat, oil, and sharp edges.
- Do not operate charger with a damaged cord or plug. If damaged, have it replaced by a qualified technician.
 - Do not operate charger if it has received a sharp blow, has been dropped, or is otherwise damaged. Have it inspected by a qualified technician before using.
 - Do not disassemble charger. Take it to a qualified technician if service or repair is necessary.
 - To reduce the risk of electric shock, unplug charger before attempting any maintenance or cleaning.
 - Unplug charger when not in use.
 - Do not expose a battery pack to fire or excessive temperature. Exposure to fire or temperature above 212°F (100°C) may cause explosion.

⚠ WARNING:

Batteries vent hydrogen gas and can explode in the presence of an ignition source, such as a pilot light. To reduce the risk of explosion, do not use any cordless product in the presence of open flame.

IMPORTANT SAFETY INSTRUCTIONS FOR BATTERY AND CHARGER

When using an electrical appliance, basic precaution should always be followed, including the following:

⚠️ WARNING:

Read all safety warnings and instructions in the manual and on the battery packs, charger, and vacuum before using this vacuum. Failure to follow the warnings and instructions may result in electric shock, fire, property damage and/or serious injury or death.

- Use only RIDGID chargers and battery pack(s) listed in this manual. A charger that is suitable for one type of battery pack may create a risk of fire when used with another battery pack. Use of any other battery packs may create a risk of injury and fire.
- **DO NOT** use charger to charge non-rechargeable batteries.
- When charging, make sure that the charger has at least 6-inches of clearance on all sides. Adequate airflow is required to cool the charger when in use.
- **DO NOT** charge batteries outdoors.
- Connect charging cord to a properly grounded outlet only. See Grounding Instructions.
- **DO NOT** leave charger plugged in when not in use.
- **DO NOT** operate charger if it has received a sharp blow, been dropped, or damaged in any way.
- **DO NOT** use charger if it has a damaged cord or plug. **DO NOT** carry charger by cord.
- **DO NOT** pull on charger's cord to unplug. Grasp and pull the plug, not the cord.

⚠️ WARNING:

Follow all charging instructions and do not charge the battery pack or appliance outside of the temperature range specified in the instructions. Charging improperly or at temperatures outside of the specified range may damage the battery and increase the risk of fire.

- **DO NOT** handle charger, including charger plug and charger terminals, with wet hands while charger is plugged in or while inserting plug into electrical outlet.
- When battery packs are not in use, keep it away from other metal objects, like paper clips, coins, keys, nails, screws, or other small metal objects that can make a connection from one terminal to another. Shorting the battery packs or charger terminals together may cause burns or a fire.
- **DO NOT** store battery packs in ambient temperatures below 32°F (0°C) and away from moisture.
- Store battery packs in a 30% - 50% charged condition.
- For best results battery pack(s) should be charged in a location where the temperature is more than 50°F but less than 100°F.
- **DO NOT** expose battery packs to temperatures above 212°F (100°C). Never leave battery pack(s) in automobiles on hot days, where temperatures can be much higher than the outside temperature.

IMPORTANT SAFETY INSTRUCTIONS FOR BATTERY AND CHARGER

- **DO NOT** use battery pack(s) or vacuum that is damaged or modified. **DO NOT** crush, drop, incinerate, or damage the battery pack(s). **DO NOT** incinerate the battery pack(s) even if it is non-working or severely damaged. The battery pack(s) can explode in a fire. Damaged or modified batteries may exhibit unpredictable behavior resulting in fire, explosion, or risk of injury.
- **DO NOT** attempt to repair, service, or modify the battery packs or charger. Contact RIDGID Customer Service with any issues.
- Battery pack(s) and chargers are non-serviceable by user and must be replaced if damaged.
- Under abusive conditions, liquid may be ejected from the battery pack(s); avoid contact. If contact accidentally occurs, flush with water. If liquid contacts eyes, additionally seek medical help. Liquid ejected from the battery packs may cause irritation or burns.

For RIDGID battery packs: Contact your local waste authority for information regarding available recycling and/or disposal options. Or contact RIDGID customer service at 1-800-474-3443 or store.ridgid.com/wetdry for the latest information. In some jurisdictions Call2Recycle will accept the RIDGID battery pack(s). Recycling your old batteries are free and easy with the Call2Recycle program.

Call2Recycle is a product stewardship program providing no-cost battery packs and cell phone recycling solutions across the U.S. and Canada. For more information about the Call2Recycling program, or for more information about a local collection site visit www.call2recycle.org/locator or call the Call2Recycle toll-free number 1-800-822-8837.

WARNING:

To avoid damage to the battery pack(s) contacts, turn off power switch before reconnecting the batteries. Lock must be fully engaged to insure proper electrical connections.

SAVE THIS MANUAL

INTRODUCTION

This Cordless Wet/Dry Vac is intended for house-hold use. It may be used for vacuuming wet or dry media and may be used as a blower.

Read this Owner's Manual to familiarize yourself with the product features and to understand the specific usage of your new Vac.

Getting to Know Your Wet/Dry Vac

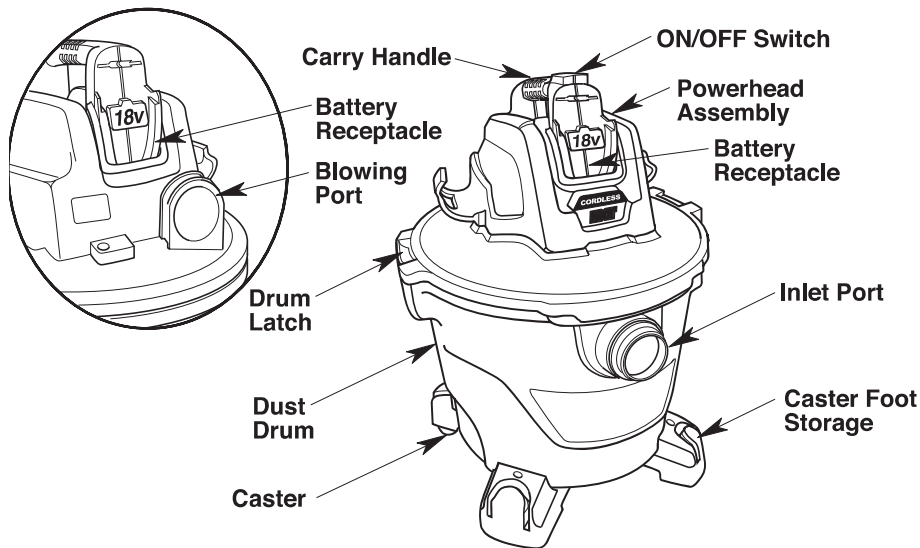

Familiarize yourself with the accessories included with the Vac. Each accessory may be used in various ways for vacuuming and blowing debris. Here is a list of the accessories and their uses.

Tug-A-Long Positive Locking Hose with Dual-Flex - Provides transfer of vacuum or blowing capability to work site. Provides the means of attaching extension wands and nozzles.

Extension Wands - These wands can be connected together and provide additional length.

Wet Nozzle - Used for wet pickup on smooth surfaces to pick up liquid and dry the surface in one stroke.

Utility Nozzle - General purpose nozzle for most vacuuming applications.

Car Nozzle - Dry pickup nozzle for car interiors and most upholstery cleaning.

INTRODUCTION

Unpacking

This Product Requires Assembly.

Check all parts from carton against the Carton Contents List.

If any parts are damaged or missing, contact 1-800-4-RIDGID (US and Canada) or by email at info@ridgidvac.com.

Carton Contents List

Key	Description	Qty
A	Wet/Dry Vac	1
B	Extension Wands.....	3
C	Caster Foot w/Storage.....	4
D	Casters	4
E*	Qwik Lock™ Filter	1
F	Tug-A-Long Positive Locking Hose with Dual-Flex	1
G	Utility Nozzle	1
H	Wet Nozzle	1
I	Car Nozzle.....	1
J	Owner's Manual.....	1

* The Filter comes preassembled.

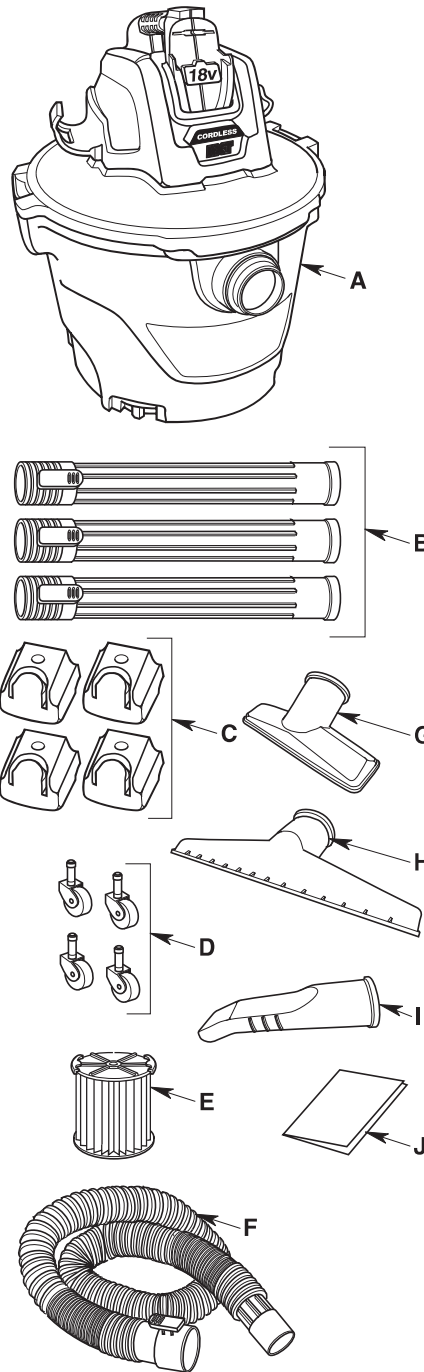

ASSEMBLY

Removing Powerhead Assembly to Dust Drum

1. To remove the Powerhead Assembly, pull out on the two Latches and lift Powerhead Assembly from the Dust Drum. Do not force the Latches to rotate more than slightly outside Drum flange.

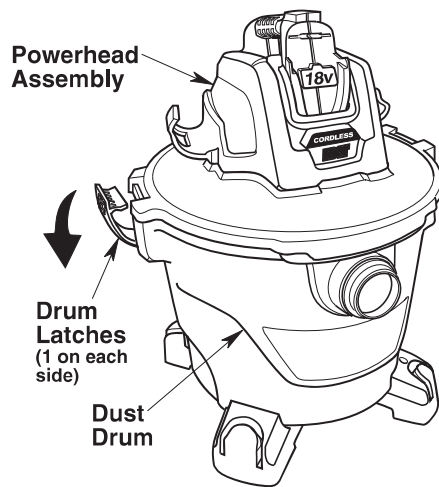

Caster/Caster Foot Assembly

NOTE: Remove Powerhead Assembly from Dust Drum prior to assembly of Casters and Caster Feet.

1. Turn Dust Drum upside down on floor.
2. Place Caster Foot on floor. Insert the stem of a Caster into socket of Caster Foot.
3. Push on the Caster until the Caster ball end snaps fully into the Socket and the Caster swivel freely. Repeat for other three Casters and Caster Feet.

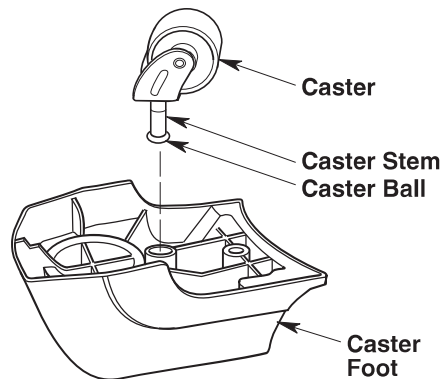

4. Place Caster Foot with Caster over post on bottom of Dust Drum and press firmly in place, as shown.
5. Repeat for the other three Caster/Caster Foot assemblies.
6. Turn the Dust Drum upright.

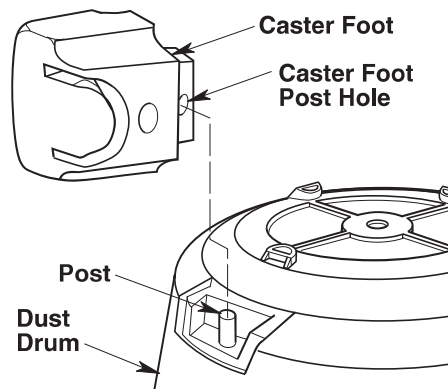

ASSEMBLY

Wet/Dry Vac Assembly

Attaching Powerhead Assembly to Dust Drum

1. Place Powerhead Assembly on top of Dust Drum with the Extended Lip of the Lid aligned with the Inlet. Be sure Powerhead Assembly is fully seated on the Dust Drum.

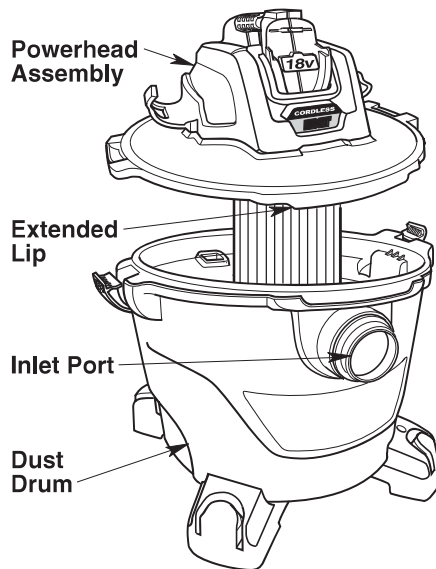

2. Press in on the two Latches located on either side of the Dust Drum until they snap into place, securing the Powerhead Assembly to the Dust Drum.

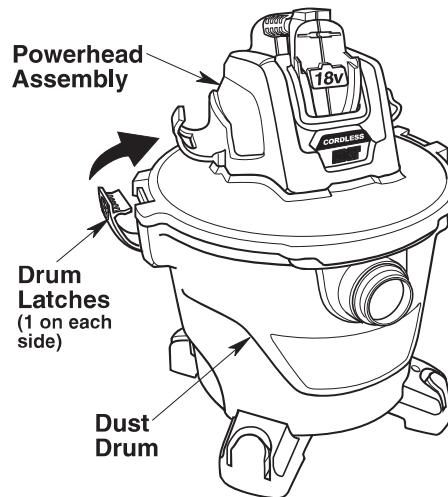

ASSEMBLY

Inserting the Tug-A-Long Positive Locking Hose with Dual-Flex

1. Insert the larger end of the Tug-A-Long Positive Locking Hose with Dual-Flex into the Inlet Port. Engage the Hose Latch to the lip of the Inlet Port. The Latch should lock in place.
2. To remove the Tug-A-Long Positive Locking Hose with Dual-Flex from the Vac, press the Release Lever on the Hose and pull the Hose out of the Inlet Port.

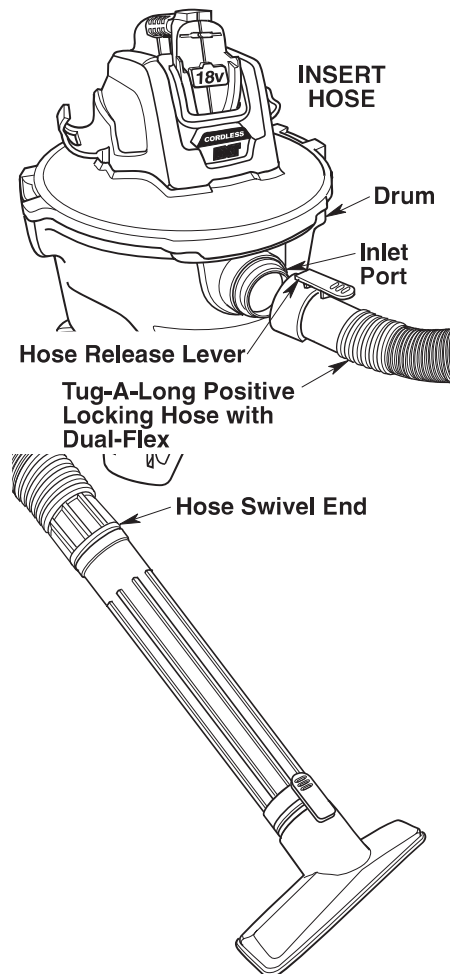

OPERATION

▲ WARNING:

To reduce the risk of fire, explosion, or damage to Vac:

- Do not leave Vac running while unattended - you may fail to notice important signs indicating abnormal operation such as loss of suction, debris/liquid exiting the exhaust, or abnormal motor noises. Immediately stop using Vac if you notice these signs.
- Remove battery pack(s) when not in use.
- Do not continue running when float has cut off suction.
- Sparks inside the motor can ignite airborne flammables. Do not operate Vac near flammable liquids or in areas with flammable gases, vapors, or explosive/airborne dust. Flammable liquids, gases, and vapors include: lighter fluid, solvent-type cleaners, oil-based paints, gasoline, alcohol, and aerosol sprays. Explosive dusts include: coal, magnesium, aluminum, grain, and gun powder.
- Do not vacuum up explosive dusts, flammable liquids, or hot ashes.
- Do not leave sawdust or rags with stain or polyurethane residue inside Vac. Empty drum after picking up these potentially self-heating materials.

▲ WARNING: To reduce the risk of electric shock or injury:

- Do not expose to rain or allow liquid to enter motor compartment. Store indoors.
- Do not handle battery pack(s), switch, or Vac with wet hands.
- Remove battery pack(s) from Vac before servicing. If your Vac is not working as it should, has missing parts, has been dropped, damaged, left outdoors, or dropped into water, return it to an authorized service center or call customer service.

▲ CAUTION: To reduce the risk of hearing damage, wear ear protectors when using the Vac/Blower for extended time or in a noisy area.

OPERATION

NOTE: Use only RIDGID 18V Battery Pack(s). The HD0918 will operate with the batteries listed in the “Battery Pack(s) Installation” section.

NOTE: Your Wet/Dry Vac will operate on one or two batteries. Two batteries are recommended for extended run time and operation. For best performance, install two Fully-Charged Battery Pack(s) before beginning operation. Minimum recommended Battery Capacity is 4.0Ah per Battery Pack.

- Make sure Vac is turned OFF (0).
- Insert battery pack(s), as shown.
- Make sure the latches on each battery pack snap into place and the battery pack is secure before beginning operation.
- Depress the latches to remove the battery pack.

Familiarize yourself with the accessories included with the Vac. Each accessory may be used in various ways for vacuuming and blowing debris. Here is a list of the accessories and their uses.

After you install the battery pack(s), turn the Vac “ON” by pressing in on the “I” on the Power Switch. To turn “OFF” press the “O” of the Power Switch Actuator.

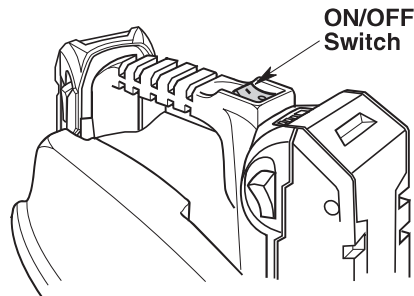

Vacuuming Dry Materials

1. The Filter must always be correctly installed to avoid leaks and possible Vac damage.
2. To maintain peak performance when vacuuming fine dust, clean the Drum and Filter regularly.

NOTE: Do not use a wet Filter when picking up dry material. The Filter will quickly clog and be difficult to clean.

3. If the Filter is wet, you must allow it to dry completely or replace it with a dry Filter before using the Vac to pick up dry material.
4. For fine dust vacuuming it is recommended to use filter bag along with a Fine Dust Filter to extend the Cartridge Filter's life.

OPERATION

Vacuuming Liquids

1. Vacuuming up small amounts of liquid (less than 2" (5 cm) collected in Dust Drum) does not require Filter removal.
2. When larger amounts of liquid are to be picked up, remove the Filter, but not the Filter Cage or Float, to prevent the Filter from becoming saturated with liquid. If the Filter becomes saturated, you may see "mist" coming from the Blowing Port.
3. For pick up of large amounts of liquid or liquid that may contain debris, use of a Wet Cartridge Filter is recommended. Wet Filter VF7000 is available where you purchased your Vac.
4. When the Drum is "full" the Float will rise and cut off airflow. The motor sound will rise in pitch and its speed will increase indicating the Drum is "full". Turn OFF the Vac and remove Battery Pack(s) before emptying the Drum.

⚠ WARNING:

Do not operate without filter cage and float, as they prevent liquid from entering the impeller and damaging the motor.

5. Following use of Vac for wet pick up, allow Filter to dry completely to avoid mildew and Filter damage.

IMPORTANT: To reduce the risk of damage to the Vac, do not run Motor with Float in raised position.

Emptying the Dust Drum

⚠ WARNING:

To reduce the risk of injury from accidental starting, remove the battery pack(s) before emptying the drum.

1. Remove Battery Pack(s) from Powerhead Assembly.
2. Remove the Powerhead Assembly by pulling outward at the top of the two Latches.
3. Lift Powerhead Assembly from the Dust Drum and set aside.
4. Empty Dust Drum into a proper waste disposal container.

⚠ WARNING:

To reduce the risk of back injury or falls, do not lift a Vac heavy with liquid or debris. Scoop or drain enough contents out to make the Vac light enough to lift comfortably.

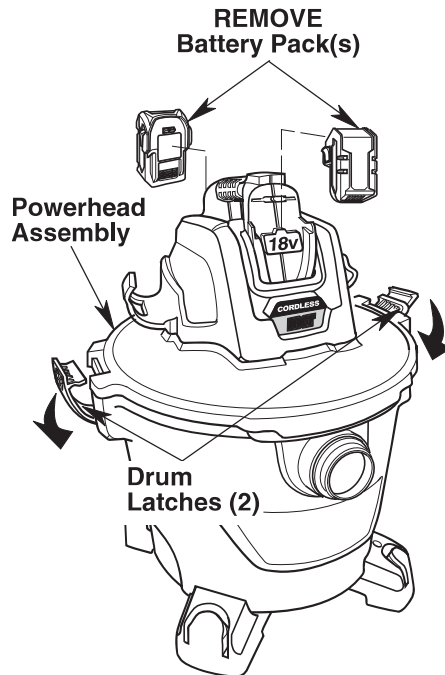

OPERATION

Blowing Feature

Your Vac features a Blower Port. It can blow sawdust and other debris. Follow the steps below to use your Vac as a Blower.

1. Locate the Blower Port, at the rear of the Powerhead of your Wet/Dry Vac.
2. Align the Tug-A-Long Positive Locking Hose with Dual-Flex Release Lever with the Blower Port. Push the Hose End straight into the Blower Port until the Hose Release Lever fully engages the Blower Port.
3. (Optional) Attach the Extension Wand to swivel end of the Hose.
4. Turn the Vac on and you are ready to use your Vac as a Blower.

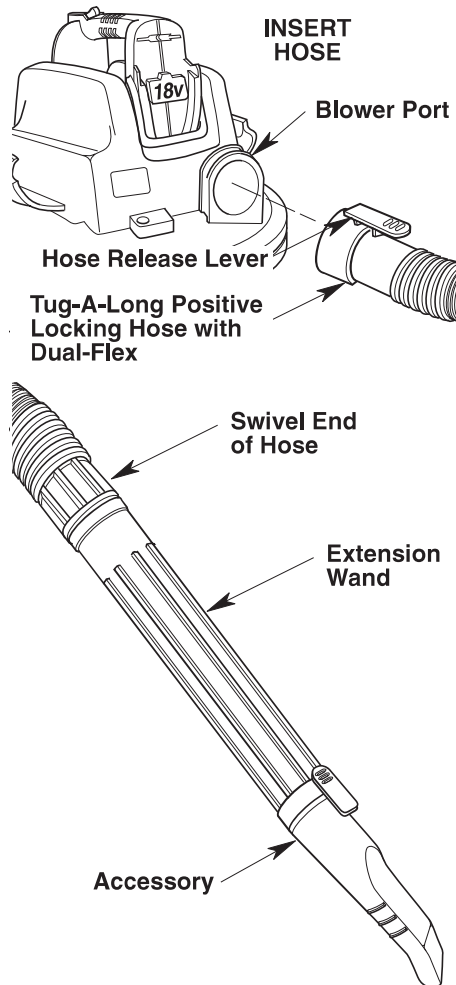

⚠ WARNING:

Always wear safety eyewear complying with ANSI Z87.1 (or in Canada, CSA Z94.3) before using as a blower.

⚠ WARNING:

To reduce the risk of injury to bystanders, keep them clear of blowing debris.

⚠ CAUTION:

Wear a dust mask if blowing creates dust which might be inhaled.

⚠ CAUTION:

To reduce the risk of hearing damage, wear ear protectors when using the Vac/Blower for extended time or in a noisy area.

BATTERY INSTALLATION

⚠ WARNING:

Turn unit OFF before removing/ installing the battery pack(s).

NOTE: Lithium Ion Battery Packs and Charger sold separately.

NOTE: The use of two Battery Packs are not required but is recommended for extended run time. Your Wet/Dry Vac can operate on one or two Battery Packs.

Installation of Battery Pack(s)

NOTE: Use only RIDGID 18V Battery Packs. The HD09180 will operate with the following Battery Packs:

Batteries:		Chargers:
• R840083	• R840088	• R840093
• R840085	• R840089	• R840094
• R840086	• R8400806	• R840095
• R840087	• R8400809	• R86091
		• R86092

1. While holding the Wet/Dry Vac's handle with one hand, slide the fully charged Battery Pack into the Battery Receptacle until you hear an audible click. Do NOT push the Release Buttons on the Battery Pack at this time.

Removal of Battery Pack(s)

1. Press both Release Buttons, located on each side of the Battery Pack, at the same time and slide Battery Pack out of the Battery Receptacle.
2. Plug Charger into a Wall Receptacle and place Battery Pack into the Charger to recharge the Battery Pack.

⚠ WARNING:

To reduce the risk of electric shock, do not handle battery pack(s) with wet hands or place wet battery pack(s) into charger.

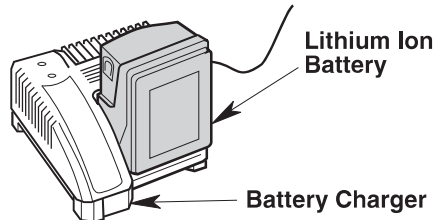
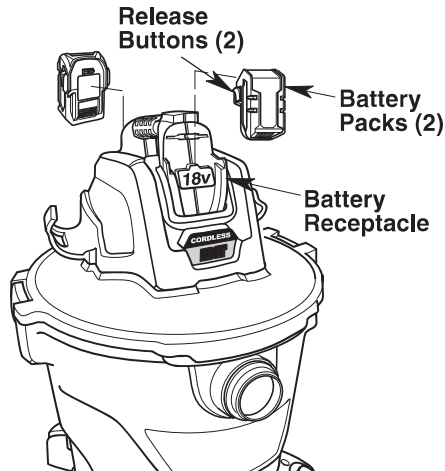
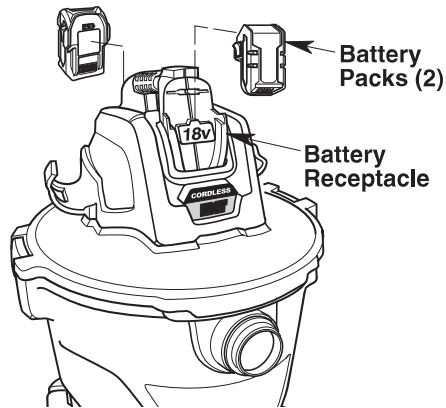

ACCESSORY & HOSE STORAGE

Accessory Storage

1. For storage, slide the Extension Wands and the Accessories onto Posts of the Caster Feet.
2. To remove Wands and Accessories, lightly rotate and pull upward.

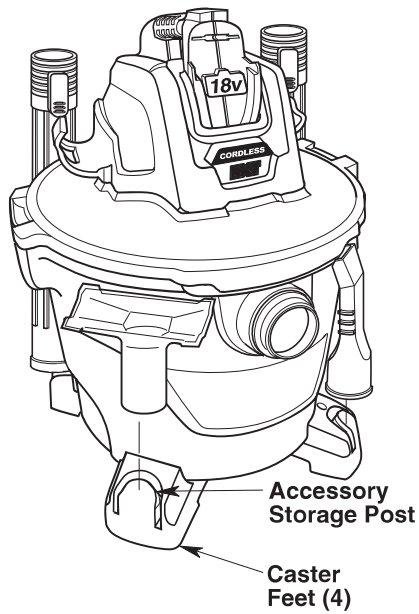

Hose Storage

The Tug-A-Long Positive Locking Hose with Dual-Flex may be stored around the Powerhead Assembly using the two Hose Storage Clips.

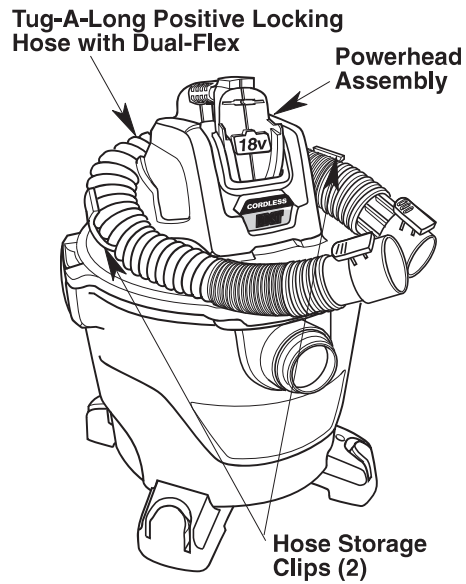

MAINTENANCE

Filter

⚠ WARNING:

To reduce the risk of injury from accidental starting, remove batteries before changing or cleaning filter.

NOTE: The Filter is made of high quality paper designed to stop small particles of dust. The Filter can be used for dry pickup or small amounts of liquid. Handle the Filter carefully when removing or installing it. Creases in the Filter Pleats may occur from installation but will not affect the performance of the Filter.

Removal & Installation of the Qwik Lock™ Filter

Filter Removal:

1. Place fingers under the two Filter Tabs.
2. While pressing down with one thumb on the Qwik Lock™ Stud that protrudes through the center of the Filter Plate, lift up on the Tabs until Filter releases.
3. Slide Filter off Filter Cage.

IMPORTANT: To avoid Blower Wheel and Motor Damage always reinstall Filter before using Vac for dry pickup.

Filter Installation:

1. Slide the Qwik Lock™ Filter over the Filter Cage while aligning the Qwik Lock™ Stud on the Filter Cage with the center hole in the Qwik Lock™ Integrated Filter Plate.
2. Make sure the Rubber Gasket at the bottom of the Qwik Lock™ Filter seats around the base of the Filter Cage.
3. Firmly press the Qwik Lock™ Integrated Filter Plate down around the Qwik Lock™ Stud until it snaps into place.

NOTE: Failure to properly seat the bottom Gasket and Integrated Filter Plate to the Filter Cage could result in debris bypassing the Filter.

⚠ WARNING:

Do not operate without filter cage and float, as they prevent liquid from entering the impeller and damaging the motor.

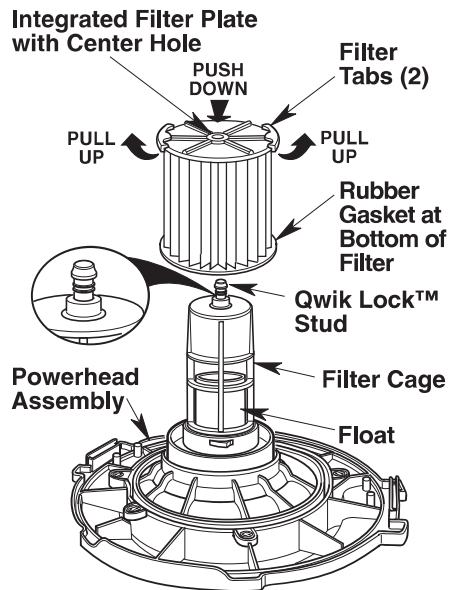

Your Filter should be cleaned often to maintain peak Vac performance.

MAINTENANCE

Filter Bag

INSTALLATION INSTRUCTIONS

A Filter Bag may be used in place of or in addition to the Qwik Lock™ Cartridge Filter .

NOTE: When picking up dry debris a Filter Bag or Cartridge Filter must be properly installed.

1. Filter bag to be used to pick up dry debris only.
2. Correct positioning of Cardboard Collar is required to assure proper seal.
3. Locate two Ribs on Inlet Tube, inside Drum.
4. Slide Cardboard Collar onto Inlet Tube and position Cardboard Collar between the two Ribs.
5. With the Cardboard Collar securely installed, unfold and position Filter Bag inside Drum, as shown.

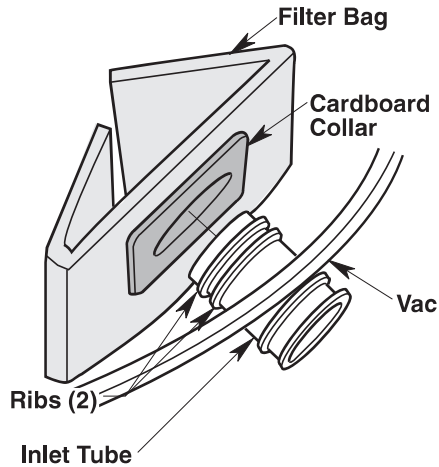

REMOVAL INSTRUCTIONS

1. Slide Cardboard Collar toward center of Vac Drum.
2. Remove Filter Bag from Vac Drum and discard.
3. Install new Filter Bag.

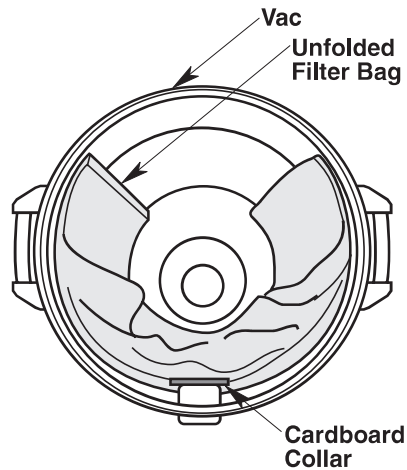

⚠ WARNING:

Do not operate without filter cage. To avoid health hazards from vapors or dust, do not vacuum toxic, carcinogenic or other hazardous materials such as asbestos, arsenic, barium, beryllium, lead, pesticides or other health endangering materials.

⚠ CAUTION:

To avoid spilled debris, when picking up heavy or sharp material, monitor bag volume and do not overfill.

MAINTENANCE

Cleaning A Dry Filter

1. Some removal of dry debris can be accomplished without removing the Filter from the Vac. Slap your hand on top of the Lid while the Vac is turned off.
2. For best cleaning results due to accumulated dust, clean the Filter in an open area. Cleaning SHOULD be done outdoors and not in the living quarters.
3. After Filter removal from Vac, remove the dry debris by gently tapping Filter against the inside wall of your Dust Drum. The debris will loosen and fall.
4. For thorough cleaning of Dry Filter with fine dust (no debris), run water through it as described under "Cleaning A Wet Filter".

Cleaning A Wet Filter

After Filter is removed, run water through the Filter from a hose or spigot. Take care that water pressure from the hose is not strong enough to damage Filter.

IMPORTANT: After cleaning, check the Filter for tears or small holes. Do not use a Filter with holes or tears in it. Even a small hole can allow dust to come out of your Vac. Replace it immediately.

Allow the Filter to dry completely before reinstalling and storing the Vac or picking up dry debris.

WARNING:

To assure product SAFETY and RELIABILITY, any other maintenance, repairs and adjustments should be performed by Authorized Service Centers, always using RIDGID replacement parts.

REPAIR PARTS

9 U.S. Gallon (34 Liter) Cordless Dual Battery Wet/Dry Vac Model Number HD09180

Electrical Ratings:
18VDC

RIDGID parts are available on-line at
store.ridgid.com/us/en/wet-dry-vacuum

Always order by Part Number - Not by Key Number

⚠ WARNING:

To reduce the risk of injury from electrical shock, remove batteries before servicing the electrical parts of the Wet/Dry Vac.

⚠ WARNING:

All disassembly and repairs should be performed by qualified personnel.

This product has a 90 day Satisfaction Guarantee Policy
as well as a Limited Lifetime Warranty.

For Warranty and Policy details go to
RIDGID.com/VacWarranty or call 1-800-4-RIDGID.



EMERSON[™]
www.RIDGID.com

© 2019 Emerson

Part No. SP7077

Form No. SP7077

Printed in Mexico 01/19

INSTRUCCIONES DE SEGURIDAD IMPORTANTES

La seguridad es una combinación de sentido común, permanecer alerta y saber cómo funciona la aspiradora para mojado/seco ("la aspiradora").

Palabras de señal de seguridad

▲ PELIGRO: Indica una situación peligrosa que, si no se evita, causará la muerte o lesiones graves.

▲ ADVERTENCIA: Indica una situación peligrosa que, si no se evita, podría causar la muerte o lesiones graves.

▲ PRECAUCIÓN: Indica una situación peligrosa que, si no se evita, pudiera causar lesiones leves o moderadas.

Cuando utilice la aspiradora, siga siempre las precauciones básicas de seguridad, incluyendo las siguientes:

▲ ADVERTENCIA: – Para reducir el riesgo de incendio, sacudidas eléctricas o lesiones:

- Lea y entienda este manual del usuario y todas las etiquetas que están colocadas en la aspiradora para mojado/seco antes de utilizarla.
- Utilice la aspiradora únicamente de la manera que se describe en este manual.
- No deje la aspiradora en marcha mientras esté desatendida. Usted podría no notar señales importantes que indiquen un funcionamiento anormal, tal como pérdida de succión, residuos o líquido que salen por el escape o ruidos anormales del motor. Deje de usar la aspiradora inmediatamente si observa estas señales.
- Utilice únicamente los paquetes de batería especificados en este manual. Consulte la sección "Instalación del paquete o los paquetes de batería".
- Retire el paquete o los paquetes de batería cuando no estén en uso y antes de hacer servicio de ajustes y reparaciones.
- Las chispas que se producen en el interior del motor pueden incendiar los vapores inflamables o el polvo. Para reducir el riesgo de incendio o explosión: No use la aspiradora cerca de líquidos o gases inflamables o combustibles, o polvos explosivos como gasolina u otros combustibles, líquido encendedor, limpiadores, pinturas a base de aceite, gas natural, polvo de carbón, polvo de magnesio, polvo de aluminio, polvo de granos de cereal o pólvora.
- No recoja con la aspiradora nada que esté ardiendo o humeando, como cigarrillos, fósforos o cenizas calientes.
- Para evitar el riesgo de autoignición de los residuos contenidos en el tambor, vacíe el tambor después de cada uso. Los materiales combustibles, tales como trapos o aserrín que contengan tinte o uretano, pueden ser causas de dicho sobrecalentamiento.
- No recoja con la aspiradora polvo de panel de yeso, ceniza fría de chimenea u otros polvos finos con un filtro estándar. Estos materiales pueden pasar por el filtro y pueden ser expulsados de vuelta al aire. Utilice un filtro para polvo fino en lugar de un filtro estándar.
- Para reducir el riesgo de inhalar vapores tóxicos, no recoja con la aspiradora materiales tóxicos o peligrosos ni la use cerca de dichos materiales.
- Para reducir el riesgo de descargas eléctricas, no exponga la aspiradora, el paquete o los paquetes de batería ni el cargador a la lluvia, ni permita que entre líquido al compartimiento del motor o los paquetes de batería. Almacene la aspiradora en un lugar interior.
- Esta aspiradora mojado/seco no se destina para utilizarse por personas (incluyendo niños) cuyas capacidades físicas, sensoriales o mentales sean diferentes o estén reducidas, o carezcan de experiencia o conocimiento, a menos que dichas personas reciban una supervisión o capacitación para el funcionamiento del aparato por una persona responsable de su seguridad.
- No permita que la aspiradora se utilice como un juguete. Se necesita prestar máxima atención cuando sea utilizada por niños o cerca de éstos.
- No use la aspiradora con un filtro desgarrado o sin tener el filtro instalado, excepto cuando recoja con ella líquidos de la manera que se describe en este manual. Los residuos secos absorbidos por el impulsor podrían dañar el motor o ser expulsados de vuelta al aire.
- Apague la aspiradora antes de retirar o reemplazar el paquete o los paquetes de batería.
- Para reducir el riesgo de lesiones por causa de un arranque accidental, retire el paquete o los paquetes de batería cuando no estén en uso o antes de cambiar o limpiar el filtro.
- No utilice la aspiradora si el paquete o los paquetes de batería, el asa o el interruptor están dañados. Si la aspiradora no funciona como debe, le faltan piezas, se ha caído, ha sido dañada, se ha dejado a la intemperie o se ha caído al agua, llame a servicio al cliente.
- No maneje el paquete o los paquetes de batería, el cargador, el interruptor ni la aspiradora con las manos mojadas.
- No ponga ningún objeto en las aberturas de ventilación. No recoja nada con la aspiradora cuando cualquiera de las aberturas de ventilación esté bloqueada; mantenga dichas aberturas libres de polvo, pelusa, pelo o cualquier cosa que pueda reducir el flujo de aire.

INSTRUCCIONES DE SEGURIDAD IMPORTANTES

- No inserte ningún objeto en los terminales del asa. No doble, arquee, jale ni modifique los terminales del asa de ninguna manera.
- No cablee el paquete o los paquetes de batería en los terminales del asa.
- No utilice la aspiradora con una fuente de alimentación. No cablee una fuente de alimentación en los terminales del asa.
- No intente invertir la conexión entre el paquete o los paquetes de batería y los terminales del asa.
- Mantenga el pelo, la ropa holgada, los dedos y todas las partes del cuerpo alejados de las aberturas y de las piezas móviles.
- Para reducir el riesgo de caídas, tenga cuidado adicional al limpiar en escaleras.
- Para reducir el riesgo de lesiones de espalda o caídas, no levante una aspiradora que pese mucho debido a que contiene líquido o residuos. Saque parte del contenido de la aspiradora o drénela parcialmente.
- Para reducir el riesgo de lesiones corporales o daños a la aspiradora, utilice únicamente accesorios recomendados por RIDGID.
- Cuando utilice la aspiradora como soplador:
 - Dirija la descarga de aire solamente hacia el área de trabajo.
 - No dirija el aire hacia las personas que estén presentes.
 - Mantenga alejados a los niños durante la operación de soplado.
 - No utilice el soplador para trabajos que no sean soplar suciedad y residuos.
 - No use la aspiradora como rociador.
- Para reducir el riesgo de lesiones en los ojos, use protección ocular de seguridad. La utilización de cualquier aspiradora utilitaria o soplador utilitario puede hacer que se soplen objetos extraños hacia los ojos, lo cual puede causar daños graves en los ojos.
- Prevenga el arranque accidental. Asegúrese de que el interruptor esté en la posición de apagado antes de realizar la conexión al paquete o los paquetes de batería, levantar la aspiradora para seco/mojado o transportarla. Si se transporta la aspiradora para seco/mojado con el dedo en el interruptor o si se suministra corriente a la aspiradora mientras el interruptor esté en la posición de ENCENDIDO se invita a que se produzcan accidentes.
- Desconecte el paquete de batería de la aspiradora para seco/mojado antes de hacer cualquier ajuste, cambiar accesorios o almacenar la aspiradora. Dichas medidas preventivas de seguridad reducen el riesgo de arrancar accidentalmente la aspiradora para seco/mojado.
- No exponga un paquete de batería a un fuego o a una temperatura excesiva. Es posible que la exposición a un fuego o a una temperatura superior a 212 °F (100 °C) cause una explosión.
- Para reducir el riesgo de ser golpeado o jalado hacia abajo por una aspiradora que esté rodando, bloquee las ruedecillas cuando utilice la aspiradora sobre cualquier superficie desigual o inclinada.

⚠ PRECAUCIÓN:

- Para reducir el riesgo de daños a la audición, use protectores de oídos cuando utilice la aspiradora durante muchas horas seguidas o cuando la emplee en un área ruidosa.
- Para operaciones que generan polvo, use una máscara antipolvo.
- Las descargas de estática son comunes cuando la humedad relativa del aire es baja. Si recoge residuos finos con la aspiradora, se puede depositar carga estática en la manguera o en la aspiradora. El mejor remedio para reducir la frecuencia de las descargas de estática en su casa o cuando use esta aspiradora es añadir humedad al aire con un humidificador.

Siga las siguientes advertencias que aparecen en la caja del motor de la aspiradora:

⚠ ADVERTENCIA:

- Para su propia seguridad, lea y entienda el manual del operador.
- No tenga en marcha la aspiradora desatendida.
- No recoja cenizas calientes, brasas, materiales inflamables, combustibles/autoincendiables o tóxicos, ni otros materiales peligrosos.
- No use la aspiradora alrededor de líquidos o vapores explosivos.
- No exponga la unidad a la lluvia. Almacénela en un lugar interior. Para reducir el riesgo de descargas eléctricas, no maneje la batería con las manos mojadas ni coloque una batería en el cargador cuando esté mojada.
- Utilice únicamente un paquete de batería indicado en el manual del usuario o el R840087.

INSTRUCCIONES DE SEGURIDAD IMPORTANTES

⚠️ ADVERTENCIA:

Para reducir el riesgo de sacudidas eléctricas, no exponga la aspiradora a la lluvia y almacénela en interiores.

⚠️ ADVERTENCIA:

Utilice únicamente los paquetes de batería especificados en este manual. Consulte la sección "Instalación del paquete o los paquetes de batería".

Cuando utilice un electrodoméstico, se deberán seguir siempre precauciones básicas, incluyendo las siguientes:

- Utilice la unidad solamente tal y como se describe en este manual del usuario. Utilice únicamente los aditamentos, paquete(s) de batería, cargadores y piezas de repuesto que se recomienden.

⚠️ PRECAUCIÓN:

Para reducir el riesgo de daños a los conectores eléctricos del paquete de batería, los cierres deben estar completamente acoplados cuando el paquete o los paquetes de batería se instalen en la aspiradora o el cargador.

- Asegúrese de que el interruptor de alimentación esté en la posición de apagado y que los paquetes de batería se hayan retirado antes de liberar material atorado, hacer ajustes, cambiar accesorios, almacenar la aspiradora o hacerle servicio de ajustes y reparaciones. Es posible que una activación inesperada de la aspiradora mientras se esté liberando material atorado o haciendo servicio de ajustes y reparaciones cause lesiones corporales graves.
- Utilice la aspiradora únicamente con un paquete o paquetes de batería aprobados, consulte la sección "Instalación del paquete o los paquetes de batería". Es posible que el uso de cualquier otro paquete o paquetes de batería cree un riesgo de lesiones e incendio.

PROPUESTA 65 DE CALIFORNIA

⚠️ ADVERTENCIA:

Es posible que este producto y cierto polvo generado por las operaciones de lijado, aserrado, amolado y taladrado con herramientas eléctricas, así como por otras actividades de construcción, contengan sustancias químicas, incluyendo plomo, que el estado de California sabe que causan cáncer, defectos de nacimiento u otros daños sobre la reproducción. **Lávese las manos después del manejo.**

Algunos ejemplos de estas sustancias químicas son:

- plomo procedente de pinturas a base de plomo.
- sílice cristalina procedente de ladrillos y cemento y otros productos de mampostería, y
- arsénico y cromo procedentes de madera de construcción tratada químicamente.

El riesgo para usted por causa de la exposición a estas sustancias químicas varía, dependiendo de qué tan a menudo realice este tipo de trabajo. Para reducir su exposición, trabaje en áreas bien ventiladas y con equipo de seguridad aprobado, tal como máscaras antipolvo que estén diseñadas especialmente para impedir mediante filtración el paso de partículas microscópicas.

INSTRUCCIONES DE SEGURIDAD IMPORTANTES PARA LA BATERÍA Y EL CARGADOR

⚠️ ADVERTENCIA:

Para reducir el riesgo de incendio, descargas eléctricas, explosión de la batería o lesiones por causa de la utilización de la batería / el cargador:

- Lea todas las instrucciones indicadas en el paquete de batería y en el cargador antes de utilizarlos.
- Utilice únicamente el paquete de batería especificado para esta aspiradora.
- Recargue la batería utilizando solamente el cargador especificado para el paquete de batería.
- No utilice nunca una batería que se haya caído o que haya recibido un golpe fuerte. Una batería dañada es susceptible de sufrir una explosión. Deseche adecuadamente y de inmediato una batería dañada.
- Para evitar el riesgo de explosión, no exponga las baterías al fuego ni al calor.
- Para reducir el riesgo de chispas, quemaduras o incendio, no deje que objetos metálicos, tales como clips sujetapapeles o llaves, entren en contacto con los terminales de la batería.
- Las baterías se deberán cargar en un lugar donde la temperatura esté entre 32 °F y 120 °F.
- La batería debe estar seca cuando se instale en el cargador.
- No almacene las baterías en un lugar exterior ni en vehículos.
- No exponga el cargador a condiciones mojadas o húmedas. No maneje el cargador con las manos mojadas. Almacénelo en un lugar interior.
- Para reducir el riesgo de daños al cuerpo y al cable del cargador, jale el enchufe en lugar del cable cuando desenchufe la unidad.
- Ubique el cable del cargador de manera que nadie lo pise, tropiece con él o de alguna otra manera esté sujeto a daños o tensión.

- No abuse del cable. No transporte nunca el cargador por el cable ni jale el cable para desenchufar el cargador del tomacorriente. Mantenga el cable alejado del calor, el aceite y los bordes afilados.
- No utilice el cargador con un cable o un enchufe dañado. En caso de daños, haga que un técnico calificado lo reemplace.
- No utilice el cargador si ha recibido un golpe fuerte, se ha caído o está dañado de alguna otra manera. Haga que sea inspeccionado por un técnico calificado antes de utilizarlo.
- No desmonte el cargador. Llévelo a un técnico calificado si necesita servicio o reparación.
- Para reducir el riesgo de descargas eléctricas, desenchufe el cargador antes de intentar cualquier mantenimiento o limpieza.
- Desenchufe el cargador cuando no esté en uso.
- No exponga el paquete de batería a un fuego o a una temperatura excesiva. Es posible que la exposición a un fuego o a una temperatura superior a 212 °F (100 °C) cause una explosión.

⚠️ ADVERTENCIA:

Las baterías desprenden gas hidrógeno y pueden explotar en presencia de una fuente de ignición, tal como una luz piloto. Para reducir el riesgo de explosión, no utilice ningún producto inalámbrico en presencia de una llama al descubierto.

INSTRUCCIONES DE SEGURIDAD IMPORTANTES PARA LA BATERÍA Y EL CARGADOR

Cuando utilice un electrodoméstico, se deberán seguir siempre precauciones básicas, incluyendo las siguientes:

▲ ADVERTENCIA:

Lea todas las advertencias de seguridad y todas las instrucciones indicadas en este manual y en los paquetes de batería, el cargador y la aspiradora antes de utilizar esta aspiradora. Es posible que si no se siguen las advertencias e instrucciones el resultado sea descargas eléctricas, incendio, daños materiales y/ lesiones graves o la muerte.

- Utilice únicamente los cargadores y el paquete o los paquetes de batería RIDGID indicados en este manual. Es posible que un cargador que sea adecuado para un tipo de paquete de batería cree un riesgo de incendio cuando se utilice con otro paquete de batería. Es posible que el uso de cualquier otro paquete de batería cree un riesgo de lesiones e incendio.
- **NO** utilice el cargador para cargar baterías no recargables.
- Cuando cargue una batería, asegúrese de que el cargador tenga al menos 6 pulgadas de holgura en todos los lados. Se requiere una circulación de aire adecuada para enfriar el cargador cuando se esté utilizando.
- **NO** cargue baterías a la intemperie.
- Conecte el cable de carga solamente a un tomacorriente conectado a tierra adecuadamente. Consulte las Instrucciones de conexión a tierra.
- **NO** deje el cargador enchufado cuando no esté en uso.
- **NO** utilice el cargador si ha recibido un golpe fuerte, se ha caído o se ha dañado de cualquier manera.
- **NO** utilice el cargador si tiene dañado el cable o el enchufe. **NO** transporte el cargador por el cable.
- **NO** jale el cable del cargador para desenchufarlo. Agarre y jale el enchufe, no el cable.

▲ ADVERTENCIA:

Siga todas las instrucciones de carga y no cargue el paquete de batería ni el electrodoméstico fuera del intervalo de temperaturas especificado en las instrucciones. Es posible que la realización de la carga de manera inadecuada o a temperaturas que estén fuera del intervalo especificado dañe la batería y aumente el riesgo de incendio.

- **NO** maneje el cargador, incluyendo el enchufe del cargador y los terminales del cargador, con las manos mojadas mientras el cargador esté enchufado o mientras se esté insertando el enchufe en un tomacorriente.
- Cuando los paquetes de batería no se estén utilizando, manténgalos alejados de otros objetos metálicos, tales como clips sujetapapeles, monedas, llaves, clavos, tornillos u otros objetos metálicos pequeños que puedan hacer una conexión de un terminal a otro. Si se cortocircuitan juntos los paquetes de batería o los terminales del cargador, es posible que el resultado sea quemaduras o un incendio.
- **NO** almacene los paquetes de batería a temperaturas ambiente inferiores a 32 °F (0 °C) y manténgalos alejados de la humedad.
- Almacene los paquetes de batería en un estado de carga del 30 al 50 %.
- Para obtener los mejores resultados, el paquete o los paquetes de batería se deberán cargar en un lugar en el cual la temperatura sea superior a 50 °F pero inferior a 100 °F.
- **NO** exponga los paquetes de batería a temperaturas superiores a 212 °F (100 °C). No deje nunca el paquete o los paquetes de batería en automóviles en días calurosos, en cuyo interior las temperaturas pueden ser mucho más elevadas que la temperatura exterior.

INSTRUCCIONES DE SEGURIDAD IMPORTANTES PARA LA BATERÍA Y EL CARGADOR

- **NO** utilice un paquete o paquetes de batería o una aspiradora que estén dañados o modificados. **NO** aplaste, deje caer, incinere ni dañe el paquete o los paquetes de batería. **NO** incinere el paquete o los paquetes de batería incluso si no están funcionando o si están severamente dañados. El paquete o los paquetes de batería pueden explotar en un fuego. Es posible que las baterías dañadas o modificadas exhiban un comportamiento imprevisible que cause un incendio, una explosión o riesgo de lesiones.
- **NO** intente reparar, hacer servicio de ajustes ni modificar los paquetes de batería o el cargador. Contacte a Servicio al Cliente de RIDGID en el caso de algún problema.
- El paquete o los paquetes de batería y los cargadores no pueden ser ajustados ni reparados por el usuario y deben ser reemplazados si están dañados.
- En condiciones abusivas, es posible que se expulse líquido del paquete o los paquetes de batería; evite el contacto. Si ocurre contacto accidentalmente, enjuague con agua el área afectada. Si entra líquido en contacto con los ojos, obtenga además ayuda médica. Es posible que el líquido expulsado de los paquetes de batería cause irritación o quemaduras.

Para los paquetes de batería RIDGID: Contacte a su autoridad local de eliminación de residuos para obtener información sobre las opciones disponibles de reciclaje y/o eliminación. O contacte a servicio al cliente de RIDGID llamando al 1-800-474-3443 o visitando store.ridgid.com/wetdry para obtener la información más reciente. En algunas jurisdicciones, Call2Recycle aceptará el paquete o los paquetes de batería RIDGID. El reciclaje de las baterías viejas es gratis y fácil con el programa Call2Recycle.

Call2Recycle es un programa de administración de productos que ofrece soluciones de reciclaje sin costo de paquetes de batería y teléfonos celulares en todas partes de los EE.UU. y Canadá. Para obtener más información sobre el programa Call2Recycling o para obtener más información sobre un centro de recogida local, visite www.call2recycle.org/locater o llame al número gratuito de Call2Recycle, 1-800-822-8837.

ADVERTENCIA:

Para evitar daños al paquete o los paquetes de batería, ponga el interruptor de alimentación en la posición de apagado antes de reconectar las baterías. El cierre debe estar completamente acoplado para asegurar que las conexiones eléctricas sean adecuadas.

GUARDE ESTE MANUAL

INTRODUCCIÓN

Esta aspiradora para seco/mojado inalámbrica está diseñada para uso doméstico. Se puede utilizar para recoger materiales mojados o secos y se puede usar como soplador.

Lea este manual del usuario para familiarizarse con las características del producto y para entender la utilización específica de su nueva aspiradora.

Familiarización con la aspiradora para seco/mojado

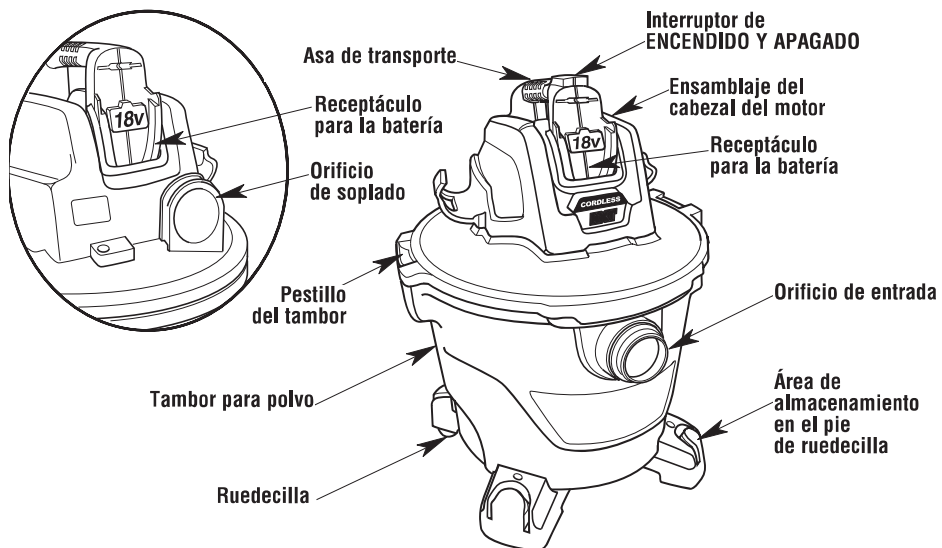

Familiarícese con los accesorios que se incluyen con la aspiradora. Cada accesorio puede usarse de diversas maneras para aspirar y soplar residuos. A continuación hay una lista de los accesorios y de sus usos.

Manguera con fijación positiva Tug-A-Long con Dual-Flex: Proporciona transferencia de capacidad de aspiración o soplado al lugar de trabajo. Proporciona los medios para acoplar los tubos extensores y las boquillas.

Tubos extensores: Estos tubos pueden conectarse entre sí y proporcionan longitud adicional para tener más alcance.

Boquilla para mojado: Se utiliza para recoger materiales mojados en superficies lisas con el fin de recoger líquidos y secar la superficie en una sola pasada.

Boquilla de uso general: Boquilla que se usa en la mayoría de las aplicaciones de aspiración.

Boquilla para auto: Boquilla para recoger materiales secos en interiores de auto y en la mayoría de limpiezas de tapicería.

INTRODUCCIÓN

Desempaquetado

Este producto requiere ensamblaje.

Compruebe todas las piezas de la caja de cartón frente a la lista del contenido de la caja de cartón. Si alguna pieza está dañada o falta, contáctenos llamando al 1-800-4-RIDGID (EE.UU. y Canadá) o por correo electrónico en info.info@ridgidvacs.com.

Lista del contenido de la caja de cartón

Clave	Descripción	Cant.
A	Aspiradora para mojado/seco	1
B	Tubos extensores	3
C	Área de almacenamiento en el pie de ruedecilla	4
D	Ruedecillas	4
E*	Filtro Qwik Lock™	1
F	Manguera con fijación positiva Tug-A-Long con Dual-Flex.	1
G	Boquilla de uso general	1
H	Boquilla para mojado.	1
I	Boquilla para auto	1
J	Manual del usuario	1

* El filtro viene preensamblado.

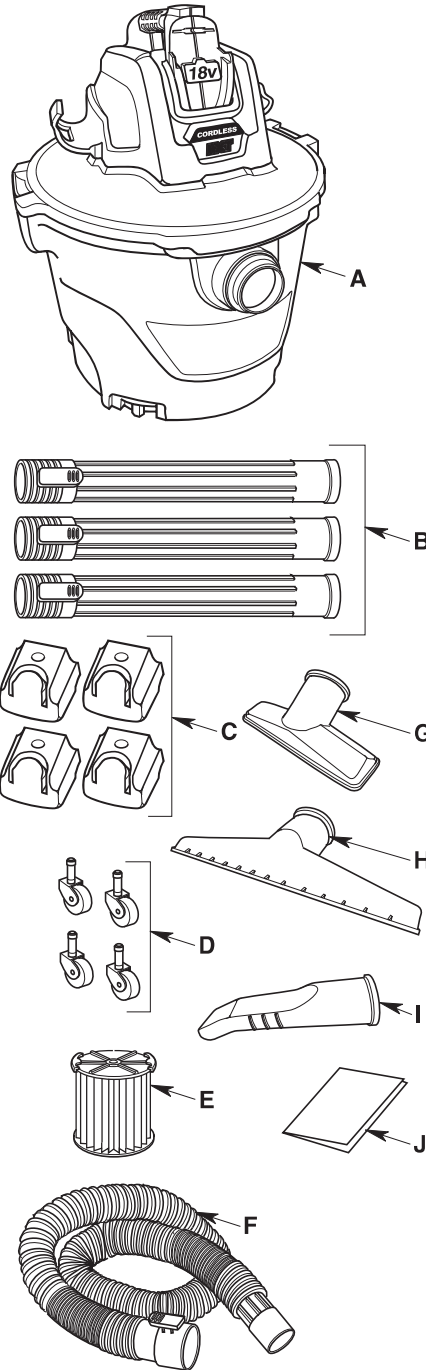

ENSAMBLAJE

Remoción del ensamblaje del cabezal del motor en el tambor para polvo

1. Para retirar el ensamblaje del cabezal del motor, jale hacia fuera los dos pestillos y levante el ensamblaje del cabezal del motor para separarlo del tambor para polvo. No fuerce los pestillos de manera que roten más que ligeramente hacia fuera de la pestaña del tambor.

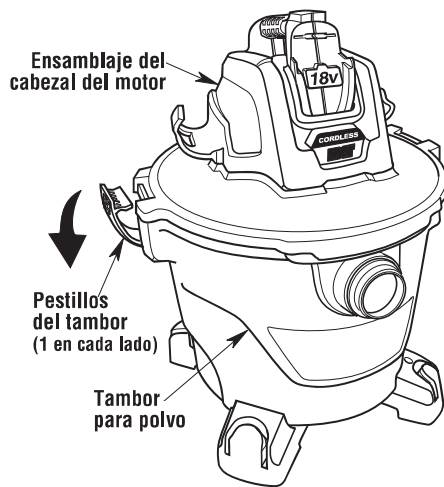

Ensamblaje de las ruedecillas/pies para ruedecilla

NOTA: Retire el ensamblaje del cabezal del motor del tambor para polvo antes de ensamblar las ruedecillas y los pies de ruedecilla.

1. Ponga el tambor para polvo en posición invertida sobre el piso.
2. Coloque un pie de ruedecilla en el piso. Inserte el vástago de una ruedecilla en el receptáculo del pie de ruedecilla.
3. Empuje sobre la ruedecilla hasta que el extremo de la ruedecilla correspondiente a la esfera se acople a presión completamente en el receptáculo y la ruedecilla gire libremente. Repita el procedimiento para las otras tres ruedecillas y los otros tres pies de ruedecilla.

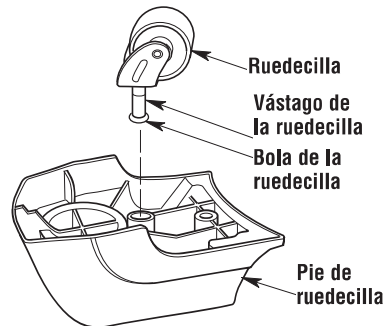

4. Coloque el pie de ruedecilla con ruedecilla sobre el poste ubicado en la parte inferior del tambor para polvo y presiónelo firmemente en la posición correcta, de la manera que se muestra en la ilustración.
5. Repita el procedimiento para los otros tres ensamblajes de ruedecilla/pie de ruedecilla.
6. Ponga el tambor en posición vertical.

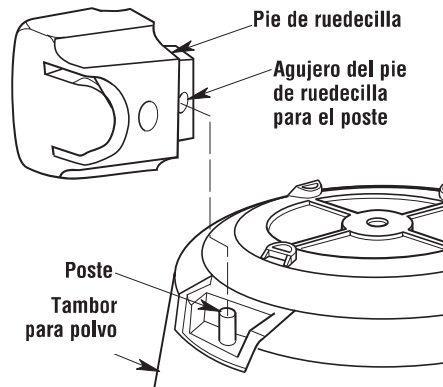

ENSAMBLAJE

Ensamblaje de la aspiradora para mojado/seco

Instalación del ensamblaje del cabezal del motor en el tambor para polvo

1. Coloque el ensamblaje del cabezal del motor sobre el tambor para polvo con el reborde extendido de la tapa alineado con la entrada del tambor para polvo. Asegúrese de que el ensamblaje del cabezal del motor esté completamente asentado sobre el tambor para polvo.

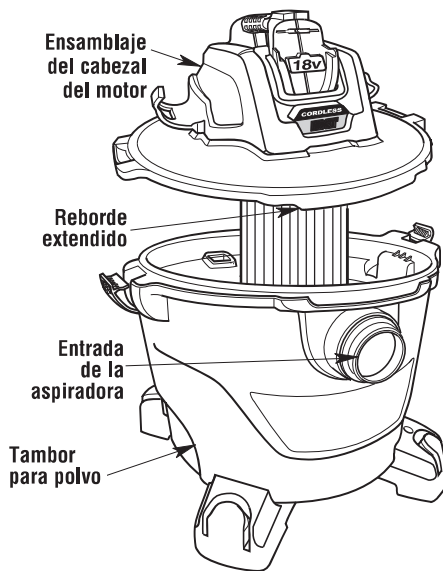

2. Presione hacia dentro sobre los dos pestillos ubicados a ambos lados del tambor para polvo hasta que se acoplen a presión en la posición correcta, sujetando firmemente el ensamblaje del cabezal del motor al tambor para polvo.

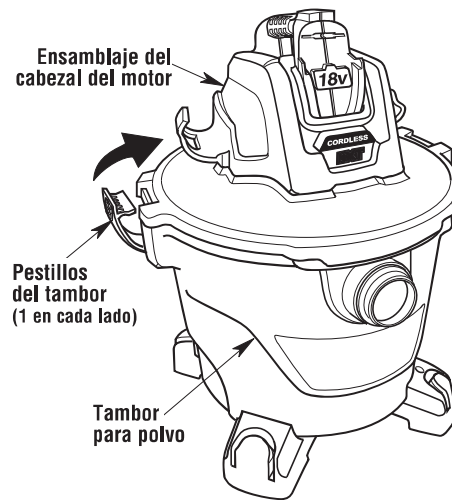

ENSAMBLAJE

Inserción de la manguera con fijación positiva Tug-A-Long con Dual-Flex

1. Inserte el extremo más grande de la manguera con fijación positiva Tug-A-Long con Dual-Flex en el orificio de entrada. Acople el pestillo de la manguera al reborde del orificio de entrada. El pestillo debería quedar cerrado en la posición correcta.
2. Para retirar la manguera con fijación positiva Tug-A-Long con Dual-Flex de la aspiradora, presione la palanca de liberación de la manguera y jale la manguera hacia fuera hasta sacarla del orificio de entrada.

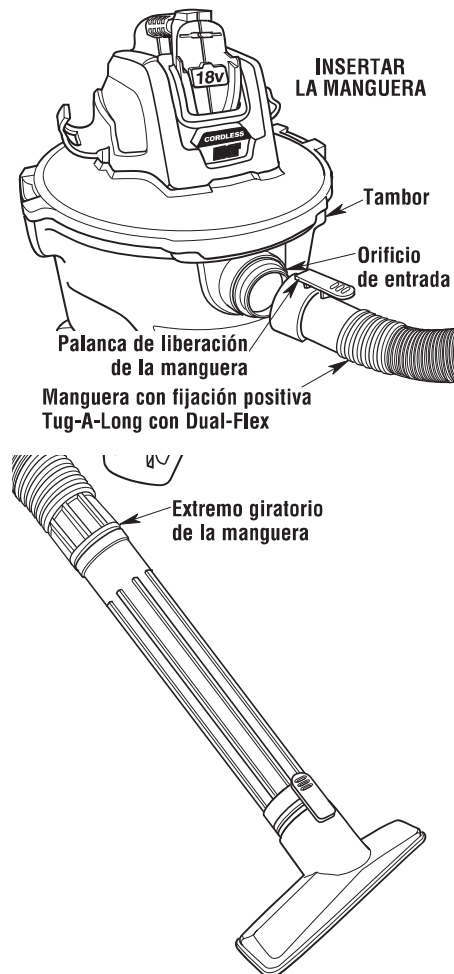

FUNCIONAMIENTO

⚠ ADVERTENCIA: Para reducir el riesgo de incendio, explosión o daños a la aspiradora:

- No deje la aspiradora en marcha mientras esté desatendida. Usted podría no notar señales importantes que indiquen un funcionamiento anormal, tal como pérdida de succión, residuos o líquido que salen por el escape o ruidos anormales del motor. Deje de usar la aspiradora inmediatamente si observa estas señales.
- Retire el paquete o los paquetes de batería cuando no estén en uso.
- No continúe usando la aspiradora cuando el flotador haya cortado la succión.
- Las chispas generadas dentro del motor pueden incendiar los materiales inflamables suspendidos en el aire. No utilice la aspiradora cerca de líquidos inflamables ni en áreas con gases o vapores inflamables o polvo explosivo/suspendido en el aire. Los líquidos inflamables, gases inflamables y los vapores inflamables incluyen: líquido encendedor, limpiadores tipo solvente, pinturas a base de aceite, gasolina, alcohol y rociadores tipo aerosol. Los polvos explosivos incluyen: carbón, magnesio, aluminio, grano de cereal y pólvora.
- No recoja con la aspiradora polvos explosivos, líquidos inflamables ni cenizas calientes.
- No deje aserrín ni trapos con residuos de tinte o de poliuretano dentro de la aspiradora. Vacíe el tambor después de recoger estos materiales potencialmente autocalentables.

⚠ ADVERTENCIA: Para reducir el riesgo de descargas eléctricas o lesiones:

- No exponga la aspiradora a la lluvia ni deje que entre líquido en el compartimiento del motor. Almacene la aspiradora en un lugar interior.
- No maneje el paquete o los paquetes de batería, el interruptor ni la aspiradora con las manos mojadas.
- Retire el paquete o los paquetes de batería de la aspiradora antes de hacer servicio de ajustes y reparaciones. Si su aspiradora no está funcionando como debiera, le faltan piezas, se ha caído, está dañada, se ha dejado a la intemperie o se ha caído al agua, devuélvala a un centro de servicio autorizado o llame a servicio al cliente.

⚠ PRECAUCIÓN: Para reducir el riesgo de daños a la audición, use protectores de oídos cuando utilice la aspiradora/soplador durante un tiempo prolongado o en un área ruidosa.

FUNCIONAMIENTO

NOTA: Utilice únicamente un paquete o paquetes de batería RIDGID de 18 V. La aspiradora HD0918 funcionará con las baterías indicadas en la sección “Instalación del paquete o los paquetes de batería”.

NOTA: Su aspiradora para seco/mojado funcionará con una o con dos baterías. Se recomiendan dos baterías para prolongar el tiempo de funcionamiento y la utilización. Para lograr el mejor rendimiento, instale dos paquetes de batería completamente cargados antes de comenzar a utilizar la aspiradora. La capacidad de batería mínima recomendada es 4.0 Ah por paquete de batería.

- Asegúrese de que la aspiradora esté APAGADA (O).
- Inserte el paquete o los paquetes de batería de la manera que se muestra en la ilustración.
- Asegúrese de que los pestillos ubicados en cada paquete de batería se acoplen a presión en la posición correcta y que el paquete de batería esté firmemente sujeto antes de comenzar a utilizar la aspiradora.
- Presione los pestillos para retirar el paquete de batería.

Familiarícese con los accesorios incluidos con la aspiradora. Cada accesorio se puede utilizar de varias maneras para aspirar y soplar residuos. A continuación se presenta una lista de los accesorios y sus usos.

Después de instalar el paquete o los paquetes de batería, “ENCIENDA” la aspiradora presionando la “I” del interruptor de alimentación. Para “APAGAR” la aspiradora, presione la “O” del accionador del interruptor de alimentación.

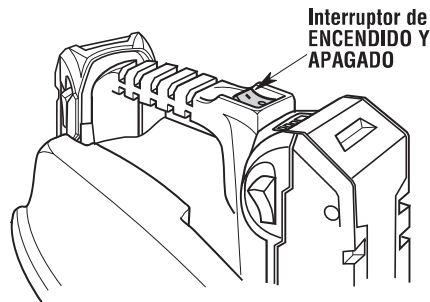

Recogida de materiales secos con la aspiradora

1. El filtro siempre debe estar instalado correctamente para evitar fugas y posibles daños a la aspiradora.
2. Para mantener un rendimiento máximo cuando se aspire polvo fino, limpie el tambor y el filtro con regularidad.

NOTA: No utilice un filtro mojado cuando recoja material seco. El filtro se obstruirá rápidamente y será difícil de limpiar.

3. Si el filtro está mojado, se debe dejar que se seque completamente o se debe reemplazar por un filtro seco antes de utilizar la aspiradora para recoger material seco.
4. Para aspirar polvo fino se recomienda utilizar la bolsa de filtro junto con un filtro para polvo fino a fin de prolongar la vida útil del filtro de cartucho.

FUNCIONAMIENTO

Recogida de líquidos con la aspiradora

1. La aspiración de pequeñas cantidades de líquido (menos de 2 pulgadas (5 cm) recogidas en el tambor para polvo) no requiere retirar el filtro.
2. Cuando se vayan a recoger cantidades más grandes de líquido, retire el filtro, pero no retire la jaula del filtro ni el flotador, para impedir que el filtro se sature con líquido. Si el filtro se satura es posible que se vea salir “niebla” por el orificio de soplado.
3. Para recoger grandes cantidades de líquido o líquido que pueda contener residuos, se recomienda usar un filtro de cartucho para residuos mojados. El filtro para residuos mojados VF7000 está disponible en el lugar donde usted compró su aspiradora.
4. Cuando el tambor esté “lleno”, el flotador subirá y cortará la circulación de aire. El sonido del motor aumentará de tono y su velocidad se incrementará, indicando que el tambor está “lleno”. APAGUE la aspiradora y retire el paquete o los paquetes de batería antes de vaciar el tambor.

⚠ ADVERTENCIA:

No utilice la aspiradora sin la jaula del filtro y el flotador, ya que estas piezas evitan que entre líquido en el impulsor y dañe el motor.

5. Después de usar la aspiradora para recoger residuos mojados, deje que el filtro se seque completamente para evitar la formación de moho y daños al filtro.

IMPORTANTE: Para reducir el riesgo de daños a la aspiradora, no tenga en marcha el motor con el flotador en la posición elevada.

Vaciado del tambor para polvo

⚠ ADVERTENCIA:

Para reducir el riesgo de lesiones por causa de un arranque accidental, retire el paquete o los paquetes de batería antes de vaciar el tambor.

1. Retire el paquete o los paquetes de batería del ensamblaje del cabezal del motor.
2. Retire el ensamblaje del cabezal del motor jalando hacia fuera en la parte de arriba de los dos pestillos.
3. Levante el ensamblaje del cabezal del motor para separarlo del tambor para polvo y póngalo a un lado.
4. Vacíe el tambor para polvo en un recipiente de eliminación de residuos adecuado.

⚠ ADVERTENCIA:

Para reducir el riesgo de que se produzcan lesiones en la espalda o caídas, no levante la aspiradora si pesa demasiado debido a que contiene líquido o residuos. Saque o haga salir una cantidad suficiente del contenido para hacer que la aspiradora sea suficientemente liviana como para poder levantarla cómodamente.

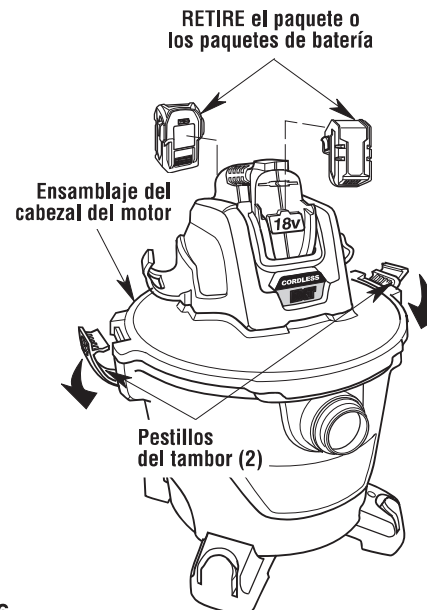

FUNCIONAMIENTO

Dispositivo de soplado

Su aspiradora cuenta con un orificio de soplado. Tiene capacidad para soplar aserrín y otros residuos. Siga los pasos que se indican a continuación para utilizar la aspiradora como soplador.

1. Localice el orificio de soplado en la parte trasera del cabezal del motor de la aspiradora para seco/mojado.
2. Alinee la palanca de liberación de la manguera con fijación positiva Tug-A-Long con Dual-Flex y el orificio del soplador. Empuje el extremo de la manguera directamente hacia el interior del orificio del soplador hasta que la palanca de liberación de la manguera se acople completamente en el orificio del soplador.
3. (Opcional) Coloque el tubo extensor en el extremo giratorio de la manguera.
4. Encienda la aspiradora y estará listo para usarla como soplador.

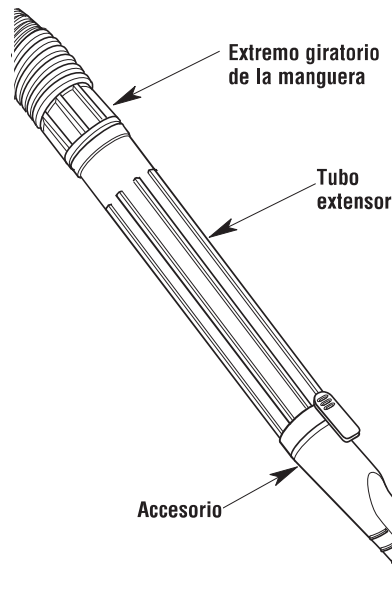
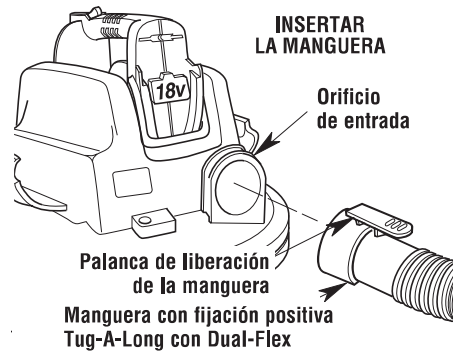

⚠ ADVERTENCIA:

Use siempre protectores oculares de seguridad que cumplan con la norma ANSI Z87.1 (o en Canadá, con la norma CSA Z94.3) antes de utilizar la aspiradora como soplador.

⚠ ADVERTENCIA:

Para reducir el riesgo de lesiones a las personas que estén presentes, manténgalas alejadas de los residuos soplados.

⚠ PRECAUCIÓN:

Use una máscara antipolvo si el soplado genera polvo que podría ser inhalado.

⚠ PRECAUCIÓN:

Para reducir el riesgo de daños a la audición, use protectores de oídos cuando utilice la aspiradora/soplador durante muchas horas seguidas o cuando la utilice en un área ruidosa.

INSTALACIÓN DE LAS BATERÍAS

⚠️ ADVERTENCIA:

APAGUE la unidad antes de retirar/instalar el paquete o los paquetes de batería.

NOTA: Los paquetes de batería de ion litio y el cargador se venden por separado.

NOTA: No se requiere utilizar dos paquetes de batería, pero se recomienda para obtener un tiempo de funcionamiento prolongado. Su aspiradora para seco/mojado puede funcionar con uno o con dos paquetes de batería.

Instalación del paquete o los paquetes de batería

NOTA: Utilice únicamente paquetes de batería RIDGID de 18 V. La aspiradora HD09180 funcionará con los siguientes paquetes de batería:

Baterías:

- R840083
- R840085
- R840086
- R840087
- R840088
- R840089
- R8400806
- R8400809

Cargadores:

- R840093
- R840094
- R840095
- R86091
- R86092

1. Mientras agarra el asa de la aspiradora para seco/mojado con una mano, deslice el paquete de batería completamente cargado hacia el interior del receptáculo para la batería hasta que oiga un clic audible. NO presione los botones de liberación ubicados en el paquete de batería en este momento.

Remoción del paquete o los paquetes de batería

1. Presione al mismo tiempo ambos botones de liberación, ubicados a cada lado del paquete de batería, y deslice dicho paquete hasta sacarlo del receptáculo para la batería.
2. Enchufe el cargador en un tomacorriente de pared y coloque el paquete de batería en el cargador para recargarlo.

⚠️ ADVERTENCIA:

Para reducir el riesgo de descargas eléctricas, no maneje el paquete o los paquetes de batería con las manos mojadas ni coloque un paquete o paquetes de batería mojados en el cargador.

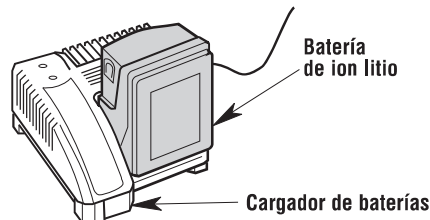
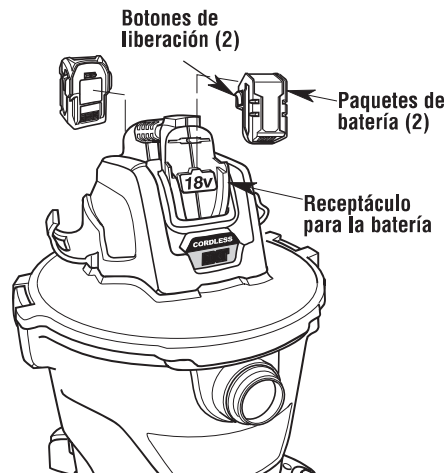
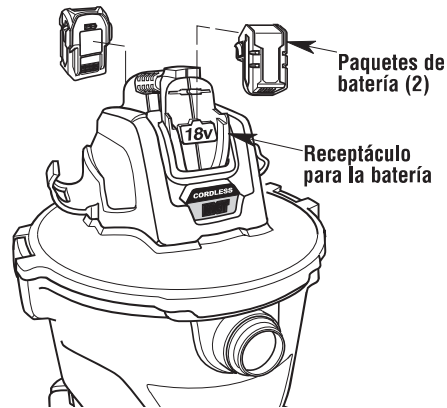

ALMACENAMIENTO DE LOS ACCESORIOS Y LA MANGUERA

Almacenamiento de los accesorios

1. Para el almacenamiento, deslice los tubos extensores y los accesorios sobre los postes de los pies de ruedecilla.
2. Para quitar los tubos y los accesorios, gírelos ligeramente y tire de ellos hacia arriba.

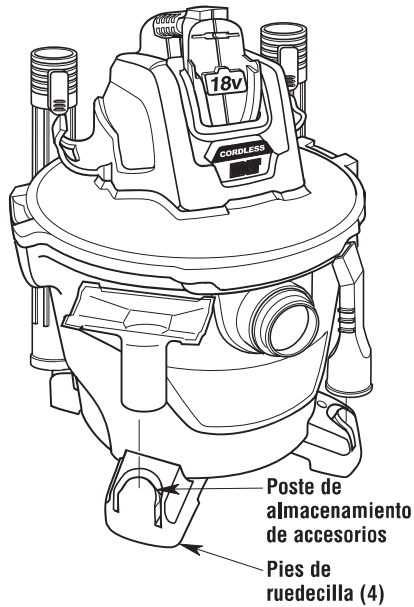

Almacenamiento de la manguera

La manguera con fijación positiva Tug-A-Long con Dual-Flex se puede almacenar alrededor del ensamblaje del cabezal del motor utilizando los dos clips de almacenamiento de la manguera.

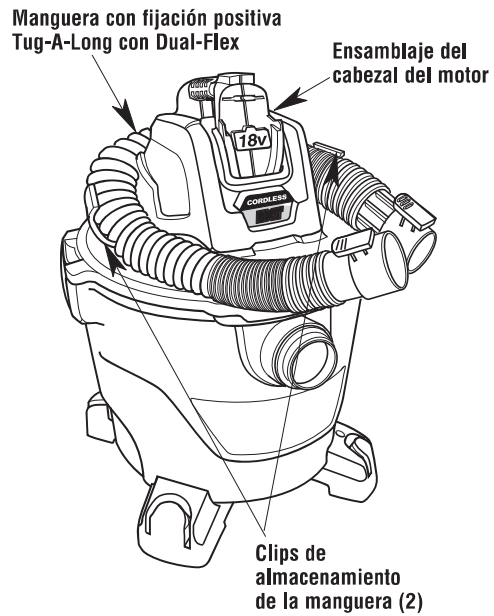

MANTENIMIENTO

Filtro

⚠️ ADVERTENCIA:

Para reducir el riesgo de lesiones por causa de un arranque accidental, retire las baterías antes de cambiar o limpiar el filtro.

NOTA: Este filtro está hecho de papel de alta calidad diseñado para detener partículas de polvo muy pequeñas. El filtro se puede usar para recoger material seco o pequeñas cantidades de líquido. Maneje el filtro cuidadosamente al quitarlo para limpiarlo o al instalarlo. Es posible que se produzcan arrugas en los pliegues del filtro, pero dichas arrugas no afectarán el rendimiento del filtro.

Remoción e instalación del filtro Qwik Lock™

Remoción del filtro:

1. Coloque los dedos debajo de las dos lengüetas del filtro.
2. Mientras presiona hacia abajo con un pulgar sobre el espárrago Qwik Lock™ que sobresale a través del centro de la placa del filtro, levante las lengüetas hasta que el filtro se libere.
3. Deslice el filtro hasta separarlo de la jaula del filtro.

IMPORTANTE: Para evitar daños a la rueda del soplador y al motor, reinstale siempre el filtro antes de utilizar la aspiradora para recoger residuos secos.

Instalación del filtro:

1. Deslice el filtro Qwik Lock™ sobre la jaula del filtro mientras alinea el espárrago Qwik Lock™ ubicado en la jaula del filtro con el agujero central de la placa del filtro integrada Qwik Lock™.
2. Asegúrese de que la empaquetadura de goma ubicada en la parte inferior del filtro Qwik Lock™ se asiente alrededor de la base de la jaula del filtro.
3. Presione firmemente la placa del filtro integrada Qwik Lock™ hacia abajo alrededor del espárrago Qwik Lock™ hasta se acople a presión en la posición correcta.

NOTA: Si la empaquetadura inferior y la placa del filtro integrada no se asientan correctamente en la jaula del filtro, el resultado podría ser que los residuos rebasen el filtro.

⚠️ ADVERTENCIA:

No utilice la aspiradora sin la jaula del filtro y el flotador, ya que estas piezas evitan que entre líquido en el impulsor y dañe el motor.

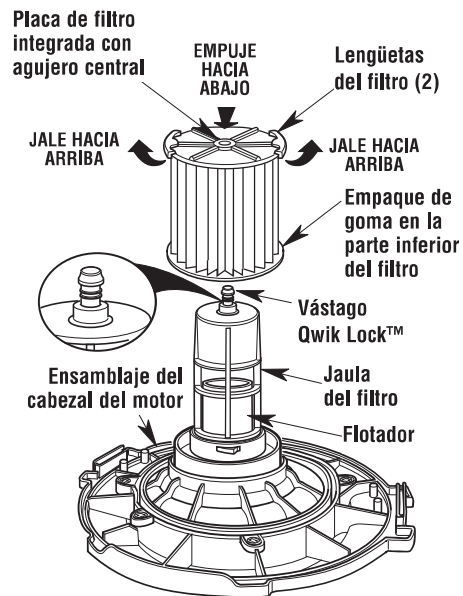

El filtro se debe limpiar a menudo para mantener un rendimiento óptimo de la aspiradora.

MANTENIMIENTO

Bolsa de filtro

INSTRUCCIONES DE INSTALACIÓN

Se podrá utilizar una bolsa de filtro en lugar de o además del filtro de cartucho Qwik Lock™.

NOTA: Cuando recoja residuos secos, se debe instalar correctamente una bolsa de filtro o un filtro de cartucho.

1. La bolsa de filtro se deberá utilizar solamente para recoger residuos secos.
2. Se requiere un posicionamiento correcto del collarín de cartón para asegurar un sello adecuado.
3. Localice las dos costillas ubicadas en el tubo de entrada, dentro del tambor.
4. Deslice el collarín de cartón sobre el tubo de entrada y posicione dicho collarín de cartón entre las dos costillas.
5. Con el collarín de cartón instalado firmemente, despliegue y posicione la bolsa de filtro dentro del tambor, de la manera que se muestra en la ilustración.

INSTRUCCIONES DE REMOCIÓN

1. Deslice el collarín de cartón hacia el centro del tambor de la aspiradora.
2. Retire la bolsa de filtro del tambor de la aspiradora y deséchela.
3. Instale la bolsa de filtro nueva.

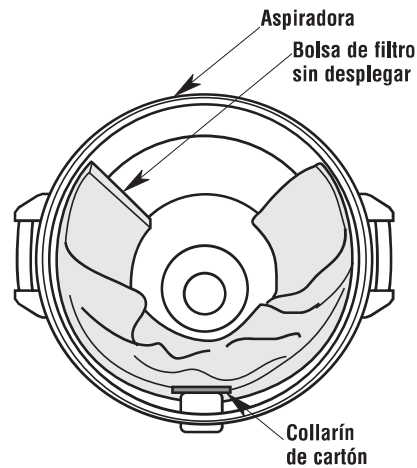
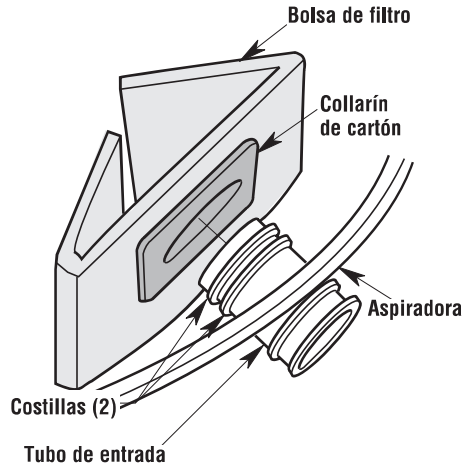

⚠️ ADVERTENCIA:

No utilice la aspiradora sin la jaula del filtro. Para evitar los peligros para la salud por causa de vapores o polvo, no aspire materiales tóxicos o cancerígenos ni otros materiales peligrosos, tales como asbesto, arsénico, bario, berilio, plomo, pesticidas u otros materiales que pongan en peligro la salud.

⚠️ PRECAUCIÓN:

Para evitar derramar los residuos, cuando recoja material pesado o afilado, monitoree el volumen de la bolsa y no la llene excesivamente.

MANTENIMIENTO

Limpeza de un filtro seco

1. Se puede lograr una extracción parcial de residuos sin quitar el filtro de la aspiradora. Golpee la parte superior de la tapa con la mano mientras la aspiradora está apagada.
2. Para obtener óptimos resultados de limpieza debido a la acumulación de polvo, limpie el filtro en un área abierta. La limpieza SE DEBE realizar al aire libre y no en el interior de la vivienda.
3. Después de quitar el filtro de la aspiradora, saque los residuos secos golpeando suavemente el filtro contra la pared interior del tambor para polvo. Los residuos se soltarán y caerán.
4. Para una limpieza a fondo del filtro seco con polvo fino (sin residuos), haga pasar agua a través del filtro tal como se describe bajo "Limpeza de un filtro mojado".

Limpeza de un filtro mojado

Después de quitar el filtro, haga pasar agua a través de él usando una manguera o desde una espita. Tenga cuidado de que la presión del agua procedente de la manguera no sea tan fuerte como para dañar el filtro.

IMPORTANTE: Después de limpiar el filtro, compruebe si éste tiene desgarraduras o agujeros pequeños. No use un filtro que tenga agujeros o desgarraduras. Incluso un agujero pequeño puede hacer que se salga mucho polvo de la aspiradora. Cámbielo inmediatamente.

Deje que el filtro se seque antes de reinstalarlo y almacenar la aspiradora o recoger residuos secos.

ADVERTENCIA:

Para garantizar la **SEGURIDAD** y **CONFIABILIDAD** del producto, cualquier otro mantenimiento, reparación y ajuste deberá ser realizado por centros de servicio Autorizados, utilizando siempre piezas de repuesto RIDGID.

PIEZAS DE REPUESTO

Aspiradora para seco/mojado inalámbrica de batería dual de 9 Galones EE.UU. (34 Litros)

Clasificaciones eléctricas:

18 V CC

Las piezas RIDGID se encuentran disponibles en línea conectándose a store.ridgid.com/us/en/wet-dry-vacuum

Pida siempre por número de pieza —no por número de clave

⚠️ ADVERTENCIA:

Para reducir el riesgo de lesiones por causa de descargas eléctricas, retire las baterías antes de hacer servicio de ajustes y reparaciones de las piezas eléctricas de la aspiradora para seco/mojado.

⚠️ ADVERTENCIA:

Todo el desmontaje y todas las reparaciones deberán ser realizados por personal calificado.

Este producto tiene una Política de garantía de satisfacción por 90 días, así como una Garantía limitada de por vida.

Para obtener los detalles de la Garantía y de la Política, visite RIDGID.com/VacWarranty o llame al 1-800-4-RIDGID.



EMERSON[™]
www.RIDGID.com

© 2019 Emerson

No. de pieza SP7077

No. de formulario SP7077

Impreso en México 01/19

INSTRUCTIONS IMPORTANTES RELATIVES À LA SÉCURITÉ

La sécurité est une combinaison de faire preuve de bon sens, rester vigilant et savoir comment votre aspirateur de liquides et de poussières (l'« aspirateur ») fonctionne.

Termes de signalisation de questions de sécurité

⚠ DANGER : Indique une situation dangereuse qui, si elle n'est pas évitée, causera la mort ou une blessure grave.

⚠ AVERTISSEMENT : Indique une situation dangereuse qui, si elle n'est pas évitée, risque de causer la mort ou une blessure grave.

⚠ MISE EN GARDE : Indique une situation dangereuse qui, si elle n'est pas évitée, pourrait causer une blessure légère ou modérée.

Prenez toujours des précautions élémentaires, notamment les précautions suivantes, lorsque vous utilisez votre aspirateur de liquides et de poussières :

⚠ AVERTISSEMENT :

– Pour réduire le risque d'incendie, de choc électrique ou de blessure :

- Lisez et comprenez ce manuel et toutes les étiquettes placées sur l'aspirateur de liquides et de poussières avant de mettre celui-ci en marche.
- N'utilisez l'aspirateur que comme cela est décrit dans ce mode d'emploi.
- Ne laissez pas en marche pendant que vous êtes absent – vous vous risqueriez de manquer des signes importants indiquant un fonctionnement anormal, comme une perte de puissance d'aspiration, la sortie de débris ou de liquides par la bouche de soufflage d'air ou des bruits anormaux en provenance du moteur. Cessez immédiatement d'utiliser l'aspirateur si vous constatez de tels signes.
- Utiliser seulement les blocs-piles indiqués dans ce mode d'emploi. Voir la section « Installation du/des bloc(s)-piles ».
- Retirer le(s) bloc(s)-piles quand il(s) n'est/ne sont pas utilisé(s) et avant toute opération de maintenance.
- Des étincelles à l'intérieur du moteur risquent de mettre feu à des vapeurs ou poussières inflammables. Pour réduire le risque d'incendie ou d'explosion : n'utilisez pas à proximité de gaz ou de liquides inflammables ou combustibles, ou de poussières explosives, comme de l'essence automobile ou d'autres fiouls, de l'essence à briquet, des produits de nettoyage, de la peinture à l'huile, du gaz naturel, de la poussière de charbon, de la poussière de magnésium, de la poussière d'aluminium, de la poussière de céréales ou de la poudre noire.
- N'aspirez jamais de matières en train de brûler ou des matières fumigènes, telles que des cigarettes, des allumettes ou des cendres chaudes.
- Videz le tambour après chaque utilisation pour éviter le risque d'auto-inflammation des débris du tambour. Les matériaux combustibles, tels que des chiffons ou de la sciure contenant des colorants ou de l'uréthane, peuvent être des sources d'une telle surchauffe.
- N'aspirez jamais de poussières de plaques de plâtre, de suie ou de cendres de cheminée froides lorsqu'un filtre pour aspirateur de liquides et de poussières standard. Il s'agit de poussières très fines qui risqueraient d'être projetées à nouveau dans l'air ambiant. Utilisez un filtre à poussières fines à la place.
- Pour réduire le risque d'inhalation de vapeurs toxiques, n'aspirez pas de matériaux toxiques ou dangereux, et n'utilisez pas à proximité de tels matériaux.
- Pour réduire le risque de choc électrique, ne pas exposer l'aspirateur, le(s) bloc(s)-piles ou le chargeur à la pluie, et ne pas laisser de liquide pénétrer dans le compartiment du moteur ou dans les blocs-piles. Ranger à l'intérieur.
- Cet aspirateur de liquides et de poussières n'est pas conçu pour emploi par des personnes (y compris des enfants) ayant des capacités physiques, sensorielles ou mentales réduites, ou qui n'ont pas l'expérience ou les connaissances nécessaires, sauf en cas de supervision ou d'instructions sur l'utilisation de cet appareil par une personne responsable de leur sécurité.
- Ne laissez pas les enfants se servir de l'aspirateur comme d'un jouet. Il faut surveiller de très près quand il est utilisé par des enfants ou à proximité d'enfants.
- N'utilisez pas avec un filtre déchiré ou sans avoir installé de filtre, sauf quand vous aspirez des liquides, comme cela est décrit dans ce mode d'emploi. Des débris secs capturés par la roue risquent d'endommager le moteur ou d'être expulsés à nouveau dans l'air ambiant.
- Éteindre l'aspirateur avant de retirer ou de remplacer un bloc-piles.
- Pour réduire le risque de blessure pouvant résulter d'un démarrage accidentel, retirer le(s) bloc(s)-piles quand il(s) n'est/ne sont pas utilisé(s) ou avant de changer ou de nettoyer le filtre.
- Ne pas utiliser avec un/des bloc(s)-piles, une poignée ou un interrupteur endommagé. Si votre aspirateur ne fonctionne pas comme il faut, s'il manque des pièces, s'il quelqu'un l'a laissé tomber, s'il est endommagé, s'il a été laissé à l'extérieur ou s'il est tombé dans de l'eau, téléphonez au service d'assistance à la clientèle.
- Ne pas toucher le(s) bloc(s)-piles, le chargeur, l'interrupteur ou l'aspirateur avec des mains mouillées.
- Ne mettez aucun objet dans les orifices de ventilation. N'aspirez pas quand de quelconques orifices de ventilation sont obstrués; assurez-vous que ces orifices ne sont pas bloqués par de la poussière, de la peluche, des cheveux ou de quelconques objets pouvant réduire la circulation de l'air.
- Ne pas insérer un quelconque objet dans les bornes de la poignée. Ne recourber, déformer, tirer ou modifier les bornes de la poignée d'aucune manière.

INSTRUCTIONS IMPORTANTES RELATIVES À LA SÉCURITÉ

- Ne pas enfoncer le(s) bloc(s)-piles à l'intérieur des bornes de la poignée.
- Ne pas utiliser avec une alimentation électrique. Ne pas enfoncer une alimentation électrique à l'intérieur des bornes de la poignée.
- Ne pas tenter d'inverser la connexion entre le(s) bloc(s)-piles et les bornes de la poignée.
- Gardez les cheveux, les vêtements flottants, les doigts et toutes les parties du corps à distance des orifices et des pièces mobiles.
- Pour réduire le risque de chute, faites très attention lorsque vous utilisez l'aspirateur dans des escaliers.
- Pour réduire le risque de vous faire mal au dos ou de tomber, ne soulevez pas un aspirateur qui est lourd en raison de la présence de liquides ou de débris aspirés. Videz partiellement l'aspirateur en écopant ou en purgeant.
- Pour réduire le risque de blessure ou le risque d'endommagement de l'aspirateur, n'utilisez que des accessoires recommandés par RIDGID.
- En cas d'utilisation de l'aspirateur comme soufflante :
 - Ne dirigez la décharge d'air que vers la zone de travail.
 - Ne dirigez pas l'air vers des personnes présentes à proximité.
 - Gardez les enfants à distance lors du fonctionnement de la soufflante.
 - N'utilisez la soufflante que pour souffler des saletés et des débris.
 - N'utilisez pas en guise de pulvérisateur.
- Pour réduire le risque de blessure pour les yeux, portez des lunettes de sécurité. L'utilisation de toute soufflante ou de tout aspirateur utilitaire peut toujours causer la projection de corps étrangers dans les yeux, ce qui risque d'entraîner des blessures graves aux yeux.
- Il faut empêcher une mise en marche accidentelle. S'assurer que l'interrupteur est en position de mise hors tension avant d'effectuer la connexion avec le(s) bloc(s)-piles, de ramasser l'aspirateur de liquides et de poussières ou de le transporter. Le transport de l'aspirateur de liquides et de poussières avec le doigt sur l'interrupteur ou l'activation de l'aspiration sous vide pendant que l'interrupteur est en position de mise sous tension invite les accidents.
- Déconnecter le bloc-piles de l'aspirateur de liquides et de poussières avant d'effectuer des réglages, de changer des accessoires ou de ranger l'aspirateur. De telles mesures de sécurité préventives réduisent le risque de démarrage accidentel de l'aspirateur de liquides et de poussières.
- Ne pas exposer un bloc-piles à un incendie ou à une température excessive. L'exposition à un incendie ou à une température supérieure à 100 °C / 212 °F pourrait causer une explosion.
- Pour réduire le risque d'être frappé ou d'être happé par un aspirateur en train de rouler, il faut en bloquer les roulettes quand on l'utilise sur une surface inégale ou en pente.

⚠ MISE EN GARDE :

- Pour réduire le risque de perte auditive, portez des protecteurs d'oreilles lorsque vous vous servez de l'aspirateur pendant plusieurs heures ou quand vous l'utilisez dans un endroit bruyant.
- Portez un masque antipoussières en cas d'utilisation dans un environnement poussiéreux.
- Les décharges statiques sont fréquentes dans les endroits secs ou lorsque l'humidité relative de l'air ambiant est faible. L'aspiration de débris fins avec votre aspirateur peut déposer une charge statique sur le tuyau ou sur l'aspirateur. La meilleure chose à faire pour réduire la fréquence des décharges statiques chez vous ou lorsque vous utilisez cet aspirateur consiste à ajouter de l'humidité dans l'air avec un humidificateur.

Observez les avertissements suivants qui figurent sur le carter du moteur de votre aspirateur :

⚠ AVERTISSEMENT :

- Pour votre propre sécurité, lisez et comprenez le manuel de l'opérateur.
- Ne laissez jamais l'aspirateur en marche sans surveillance.
- Ne ramassez pas de cendres chaudes, de charbon, de matériaux inflammables, combustibles/auto-inflammables, de matériaux toxiques ou d'autres matériaux dangereux.
- N'utilisez pas à proximité de vapeurs ou de liquides explosifs.
- Ne pas exposer à la pluie. Ranger à l'intérieur. Pour réduire le risque de choc électrique, ne pas manipuler les piles avec des mains mouillées et ne pas placer de piles mouillées dans le chargeur.
- Utiliser seulement des blocs-piles recommandés dans le mode d'emploi ou R840087.

CONSERVER CE MANUEL

INSTRUCTIONS IMPORTANTES RELATIVES À LA SÉCURITÉ

⚠ AVERTISSEMENT :

Pour réduire le risque de choc électrique – n'exposez pas à la pluie – rangez à l'intérieur.

⚠ AVERTISSEMENT :

Utiliser seulement les blocs-piles indiqués dans ce mode d'emploi. Voir la section « Installation du/des bloc(s)-piles ».

Des précautions élémentaires doivent toujours être prises lors de l'utilisation d'outils électriques, notamment les précautions suivantes :

- N'utiliser l'aspirateur que conformément à ce qui est décrit dans ce mode d'emploi. Utiliser seulement les attachements, blocs-piles, chargeurs et pièces de rechange recommandés.

⚠ MISE EN GARDE :

Pour réduire le risque d'endommagement des connecteurs électriques du bloc-piles, les verrous doivent être complètement engagés lorsque le(s) bloc(s)-piles est/sont connecté(s) à l'aspirateur ou au chargeur.

- S'assurer que l'interrupteur est éteint et que les blocs-piles sont retirés avant de retirer tout élément coincé, de procéder à des réglages, de changer un accessoire, de ranger l'aspirateur ou de faire l'entretien de celui-ci. Une mise en marche inattendue de l'aspirateur pendant que l'opérateur s'efforce d'en retirer des déchets coincés ou d'effectuer une opération d'entretien pourrait causer une blessure personnelle grave.
- Utiliser seulement l'aspirateur avec le(s) bloc(s)-piles indiqué(s) dans ce mode d'emploi. Voir la section « Installation du/des bloc(s)-piles ». L'emploi de tout autre bloc-piles risquerait de causer des blessures et un incendie.

PROPOSITION 65 DE L'ÉTAT DE CALIFORNIE

⚠ AVERTISSEMENT :

Ce produit et certaines poussières produites par le ponçage, le sciage, le meulage, le perçage et d'autres activités de construction avec un tel outil électrique peuvent contenir des produits chimiques, y compris du plomb, qui sont des causes connues de cancer, de malformation congénitale ou d'autres problèmes reproductifs par l'État de Californie. **Se laver les mains après toute manipulation.**

Ces produits chimiques sont, par exemple :

- du plomb provenant de peinture au plomb,
- des silices cristallines provenant des briques et du ciment, et d'autres produits de maçonnerie, et
- de l'arsenic et du chrome provenant des bois traités chimiquement.

Le niveau de risque dû à de telles expositions varie en fonction de la fréquence de ces types de travaux. Pour réduire l'exposition à ces produits chimiques, il est recommandé de travailler dans un lieu bien ventilé et de porter des équipements de sécurité appropriés tel que certains masques à poussière conçus spécialement pour filtrer les particules microscopiques.

CONSIGNES DE SÉCURITÉ IMPORTANTES CONCERNANT LES PILES ET LES CHARGEURS

⚠ AVERTISSEMENT : **Pour réduire le risque d'incendie, de choc électrique, d'explosion des piles ou de blessures causées par le fonctionnement des piles / du chargeur :**

- Lire toutes les instructions figurant sur le bloc-piles et sur le chargeur avant toute utilisation.
- Utiliser seulement le bloc-piles spécifié pour cet aspirateur.
- Recharger les piles en utilisant seulement le type de chargeur spécifié pour le bloc-piles.
- Ne jamais utiliser une pile qui est tombée ou a reçu un choc violent. Des piles endommagées pourraient exploser. Éliminer immédiatement, et conformément aux règlements, toute pile qui est endommagée.
- Pour éviter le risque d'explosion, ne pas exposer les piles à un incendie ou à de la chaleur.
- Afin de réduire les risques d'étincelles, de brûlures ou d'incendie, ne pas laisser d'objets métalliques tels que des trombones ou des clés entrer en contact avec les bornes de piles.
- Les piles doivent être chargées à un endroit où la température est comprise entre 32 °F et 120 °F.
- Les piles doivent être sèches quand elles sont installées sur le chargeur.
- Ne pas laisser les piles à l'extérieur ou dans un véhicule pendant une durée prolongée.
- Ne pas exposer le chargeur à des conditions mouillées ou humides. Ne pas manipuler le chargeur avec les mains humides. Ranger à l'intérieur.
- Pour réduire les risques d'endommagement du corps du chargeur et du cordon, tirer sur la fiche plutôt que sur le cordon lors du débranchement.
- Placer le cordon du chargeur de sorte qu'il ne soit pas piétiné, qu'il ne fasse pas trébucher des passants ou qu'il ne soit pas soumis à des dommages ou à des contraintes.
- Ne pas utiliser le cordon de façon abusive. Ne jamais transporter le chargeur en le tenant par le cordon et ne jamais tirer sur le cordon pour le débrancher d'une prise de courant. Garder le cordon à une distance suffisante des sources de chaleur, d'huile et de bords tranchants.
- Ne pas utiliser un chargeur ayant une fiche ou un cordon électrique endommagé. S'il est endommagé, il faut le faire remplacer par un technicien compétent.
- Ne pas utiliser le chargeur s'il a reçu un choc violent, s'il est tombé ou s'il a été endommagé par ailleurs. Il faut le faire inspecter par un technicien compétent avant de le réutiliser.
- Ne pas démonter le chargeur. Demander à un technicien compétent de l'inspecter si une réparation semble nécessaire.
- Pour réduire le risque de choc électrique, débrancher le chargeur avant toute tentative d'entretien ou de nettoyage.
- Débrancher le chargeur quand il n'est pas utilisé.
- Ne pas exposer un bloc-piles à un incendie ou à une température excessive. L'exposition à un incendie ou à une température supérieure à 100 °C / 212 °F pourrait causer une explosion.

⚠ AVERTISSEMENT :

Les piles produisent de l'hydrogène gazeux et peuvent exploser en présence d'une source d'inflammation comme une veilleuse. Pour réduire le risque de blessures personnelles graves, ne jamais utiliser de produit sans fil en présence d'une flamme vive.

CONSIGNES DE SÉCURITÉ IMPORTANTES CONCERNANT LES PILES ET LES CHARGEURS

Des précautions élémentaires doivent toujours être prises lors de l'utilisation d'outils électriques, notamment les précautions suivantes :

▲ AVERTISSEMENT :

Lire tous les avertissements relatifs à la sécurité et toutes les instructions figurant dans le mode d'emploi et sur les piles, le chargeur et l'aspirateur avant de commencer à utiliser cet aspirateur. La non-observation des avertissements et des instructions pourrait causer un choc électrique, un incendie, des dommages matériels et/ou des blessures personnelles graves ou même la mort.

- Utiliser seulement des chargeurs et des blocs-piles RIDGID mentionnés dans ce mode d'emploi. Un chargeur qui est approprié pour un type de bloc-piles pourrait créer un risque d'incendie quand il est utilisé avec un autre bloc-piles. L'emploi de tout autre bloc-piles risquerait de causer des blessures et un incendie.
- **NE PAS** utiliser le chargeur pour charger des piles non rechargeables.
- Lors de la charge, s'assurer que le chargeur a au moins 15 cm / 6 po d'espace libre de tous les côtés. Une circulation d'air adéquate est nécessaire pour refroidir le chargeur lorsqu'il est en fonctionnement.
- **NE PAS** charger des piles à l'extérieur.
- Ne connecter le cordon du chargeur qu'à une prise de courant correctement mise à la terre. Voir les instructions relatives à la mise à la terre.
- **NE PAS** laisser le chargeur branché quand il n'est pas utilisé.
- **NE PAS** utiliser le chargeur s'il a reçu un choc violent, s'il est tombé ou s'il a été endommagé de quelque façon que ce soit.
- **NE PAS** utiliser un chargeur ayant une fiche ou un cordon électrique endommagé. **NE PAS** transporter un chargeur en le tenant par le cordon.

- **NE PAS** tirer sur le cordon du chargeur pour le débrancher. Saisir la fiche et tirer sur celle-ci, pas sur le cordon.

▲ AVERTISSEMENT :

Suivre toutes les instructions relatives à la charge et ne pas charger le bloc-piles ou l'appareil électrique en dehors de la plage de température indiquée dans les instructions. Une charge dans des conditions appropriées ou à des températures en dehors de la plage spécifiée pourrait endommager les piles et augmenter le risque d'incendie.

- **NE PAS** manipuler le chargeur, y compris la fiche du chargeur et les bornes du chargeur, avec les mains mouillées lorsque le chargeur est branché ou lors de l'insertion de la fiche dans une prise électrique.
- Lorsque le bloc-piles n'est pas utilisé, il faut le garder à une distance suffisante des autres objets en métal, comme des trombones, pièces de monnaie, clés, clous, vis ou autres petits objets en métal qui pourraient faire une connexion entre une borne et une autre. Le court-circuitage des bornes d'une pile ou d'un chargeur pourrait causer des brûlures ou un incendie.
- **NE PAS** ranger des blocs-piles à des températures ambiantes inférieures à 0 °C / 32 °F, et les protéger contre l'humidité.
- Ranger les blocs-piles avec une charge comprise entre 30 % et 50 %.
- Pour obtenir les meilleurs résultats possibles, les blocs-piles doivent être chargés à un endroit où la température est supérieure à 50 °F mais inférieure à 100 °F.
- **NE PAS** exposer les blocs-piles à des températures supérieures à 212 °F (100 °C). Ne jamais laisser de blocs-piles dans des automobiles par temps chaud, lorsque la température à l'intérieur du véhicule peut être plus élevée que la température extérieure.

CONSIGNES DE SÉCURITÉ IMPORTANTES CONCERNANT LES PILES ET LES CHARGEURS

- **NE PAS** utiliser de blocs-piles ou d'aspirateurs qui sont endommagés ou modifiés. **NE PAS** écraser, faire tomber, incinérer ou endommager le(s) bloc(s)-piles. **NE PAS** incinérer un bloc-piles, même s'il ne fonctionne plus ou s'il est gravement endommagé. Un bloc-piles peut exploser dans un incendie. Des piles endommagées ou modifiées peuvent se comporter de façon imprévisible et causer un incendie, une explosion ou des blessures.
- **NE PAS** tenter de réparer ou de modifier des blocs-piles ou des chargeurs. Contacter le service après-vente de RIDGID en cas de problèmes.
- Les blocs-piles et les chargeurs ne peuvent pas être réparés par l'utilisateur, et ils doivent être remplacés s'ils sont endommagés.
- Dans des conditions d'utilisation abusives, du liquide pourrait être éjecté d'un bloc-piles; éviter tout contact. En cas de contact accidentel, laver avec de l'eau. En cas de contact de liquide avec les yeux, consulter un professionnel de santé. Tout liquide éjecté d'un bloc-piles peut causer de l'irritation ou des brûlures.

Pour les blocs-piles RIDGID : Consulter le service municipal responsable de la gestion des déchets pour déterminer quelles sont les options de recyclage et/ou d'élimination possibles. Ou contacter le service après-vente de RIDGID en téléphonant au 1-800-474-3443 ou en écrivant à store.ridgid.com/wetdry pour obtenir les informations les plus à jour. Dans certaines provinces ou dans certains États, Call2Recycle acceptera les blocs-piles RIDGID. Le recyclage des piles usagées est facile et gratuit avec le programme Call2Recycle.

Call2Recycle est un programme de gestion des produits qui fournit des solutions de recyclage de téléphones portables et de blocs-piles sans frais dans tous les États-Unis et le Canada. Pour obtenir plus d'informations sur le programme de recyclage Call2Recycle, ou pour obtenir plus d'informations sur un site de collecte local, rendez-vous sur le site www.call2recycle.org/locate ou téléphonez au numéro gratuit de Call2Recycle au 1-800-822-8837.

▲ AVERTISSEMENT :
Pour ne pas risquer d'endommager les contacts d'un bloc-piles, couper l'alimentation au niveau de l'interrupteur avant de reconnecter les piles. Le verrou doit être complètement engagé pour assurer des connexions électriques appropriées.

CONSERVER CE MANUEL

INTRODUCTION

Cet aspirateur de liquides et de poussières sans fil est conçu pour un emploi résidentiel. Il peut être utilisé pour aspirer des matières humides ou sèches, et il peut également faire fonction de souffleuse.

Lisez ce mode d'emploi pour vous familiariser avec les fonctions du produit et pour comprendre les particularités d'utilisation de votre nouvel aspirateur.

Apprendre à connaître votre aspirateur de liquides et de poussières

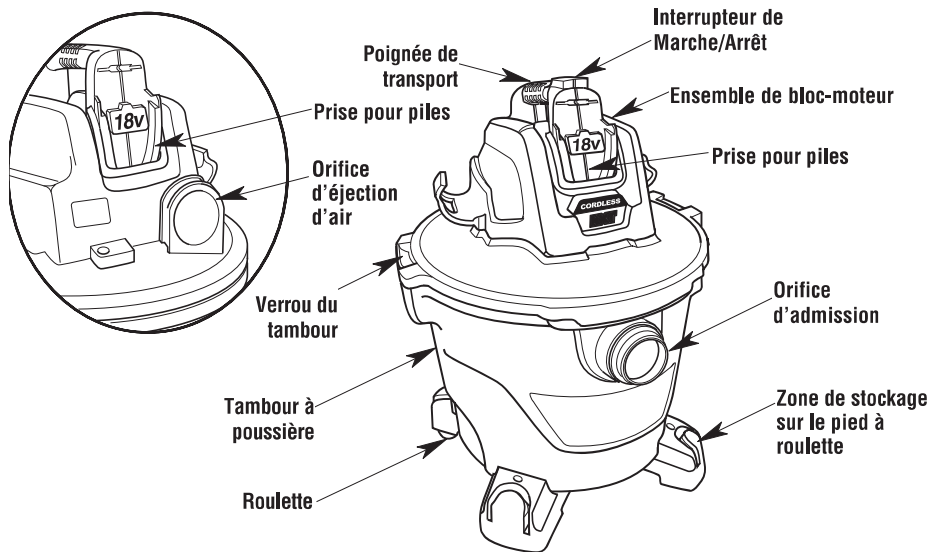

Il faut bien se familiariser avec les accessoires qui ont été inclus avec cet aspirateur. Chaque accessoire peut être utilisé de façons multiples pour l'aspiration ou le soufflage de débris. Voici une liste des accessoires et des divers moyens de les utiliser :

Tuyau flexible à verrouillage positif Tug-A-Long avec Dual-Flex – Permet de transférer la capacité d'aspirer ou de souffler sur le site de travail. Fournit le moyen de connecter des baguettes de rallonge et des suceurs.

Baguettes de rallonge – Ces baguettes peuvent être connectées ensemble et fournir une longueur supplémentaire pour atteindre des endroits plus éloignés.

Suceur humide – Utilisé pour aspirer des liquides répandus sur une surface lisse et sécher cette surface en une seule action.

Suceur à usages multiples – Suceur d'utilité générale servant à la plupart des applications de nettoyage avec un aspirateur.

Suceur pour véhicules – Suceur pour le ramassage de débris secs à l'intérieur d'un véhicule et pour le nettoyage de la plupart des garnitures.

INTRODUCTION

Déballage

Ce produit nécessite un assemblage.

Vérifiez toutes les pièces du carton par rapport à la liste des pièces détachées.

Si de quelconques pièces sont endommagées ou manquantes, téléphonez au 1-800-4-RIDGID (depuis les É.-U. ou le Canada), ou envoyez un courriel à info.info@ridgidvac.com.

Liste du contenu de la boîte en carton

Légende	Description	Qté
A	Aspirateur de liquides et de poussières	1
B	Baguettes de rallonge	3
C	Zone de stockage sur le pied à roulette	4
D	Roulettes	4
E*	Filtre Qwik Lock™	1
F	Tuyau flexible verrouillable positif Tug-A-Long avec Dual-Flex	1
G	Suceur à usages multiples	1
H	Suceur humide	1
I	Suceur pour véhicules	1
J	Mode d'emploi	1

* Le filtre est livré prémonté.

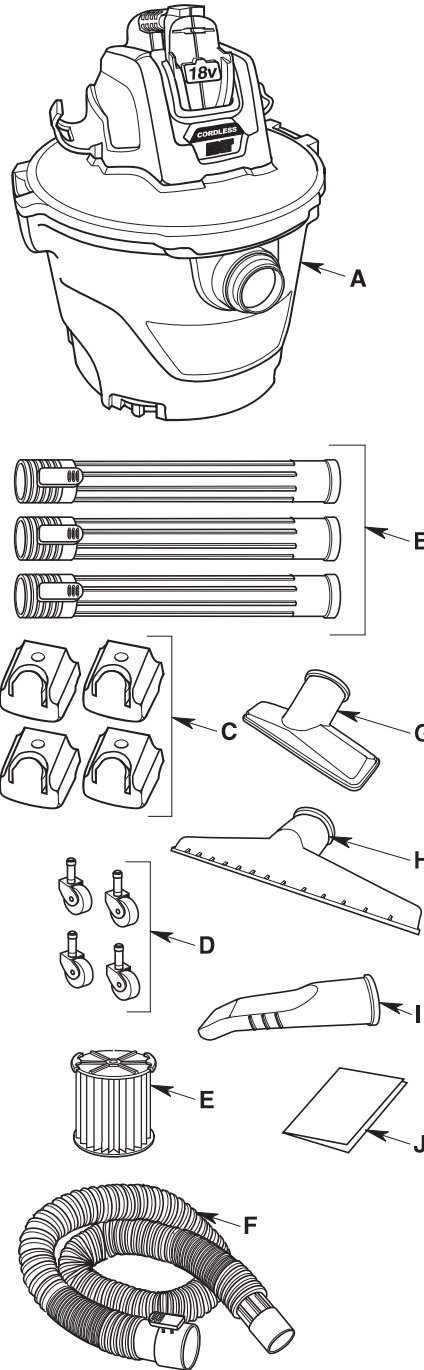

ASSEMBLAGE

Retrait de l'ensemble de bloc-moteur sur le tambour à poussière

1. Pour déposer l'ensemble de bloc-moteur, tirez sur les deux verrous et soulevez l'ensemble de bloc-moteur du tambour à poussière. Ne forcez pas les verrous à tourner plus que légèrement en dehors de la bride du tambour.

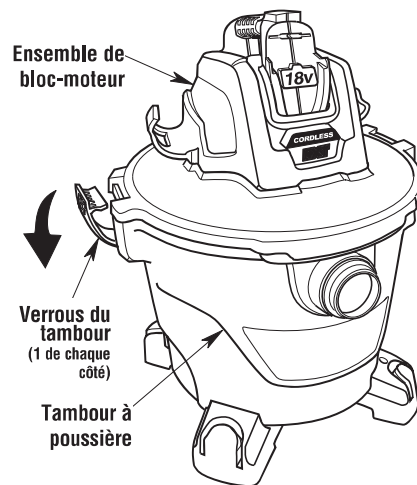

Assemblage des roulettes/ pieds à roulettes

REMARQUE : Retirez l'ensemble de bloc-moteur du tambour à poussière avant l'assemblage des roulettes et des pieds à roulettes.

1. Retourner le tambour à poussière sens dessus dessous sur le sol.
2. Placez le pied à roulette sur le plancher. Introduisez la tige d'une roulette dans la douille du pied à roulette.
3. Poussez la roulette jusqu'à ce que l'extrémité à bille de la roulette s'enclenche complètement dans la douille et que la roulette pivote librement. Répétez pour les trois autres roulettes et pieds à roulette.

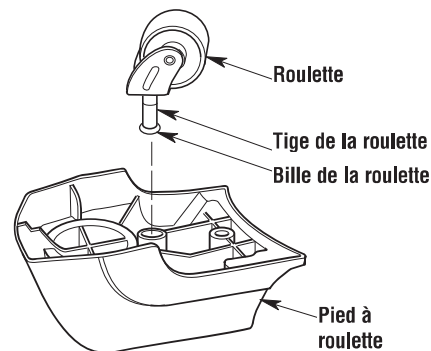

4. Placez le pied à roulette avec roulette sur la colonne au bas du tambour à poussière et appuyez fermement en place, comme illustré.
5. Répétez pour les trois autres ensembles de pied à roulette/roulette.
6. Remettre le tambour dans le bon sens.

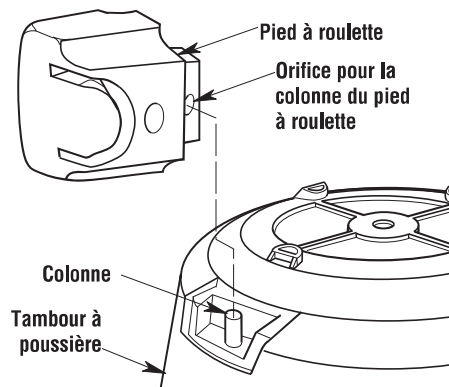

ASSEMBLAGE

Assemblage de l'aspirateur de liquides et de poussières

Fixation de l'ensemble de bloc-moteur sur le tambour à poussière

1. Placez l'ensemble de bloc-moteur sur le dessus du tambour à poussière avec la lèvre allongée du couvercle alignée avec l'entrée du tambour de poussière. Assurez-vous que l'ensemble de bloc-moteur est bien en place sur le tambour à poussière.

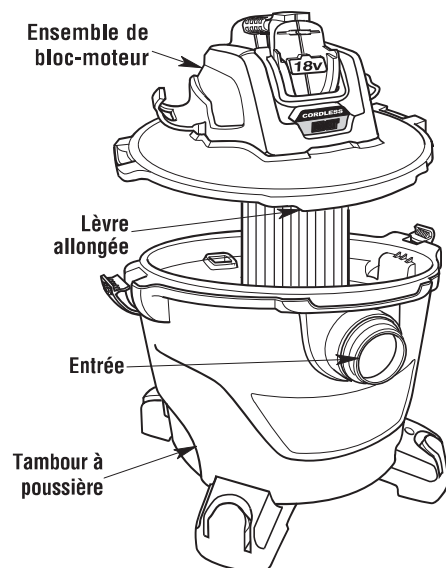

2. Appuyez sur les deux verrous situés de chaque côté du tambour à poussière jusqu'à ce qu'ils s'enclenchent, fixant l'ensemble de bloc-moteur sur le tambour à poussière.

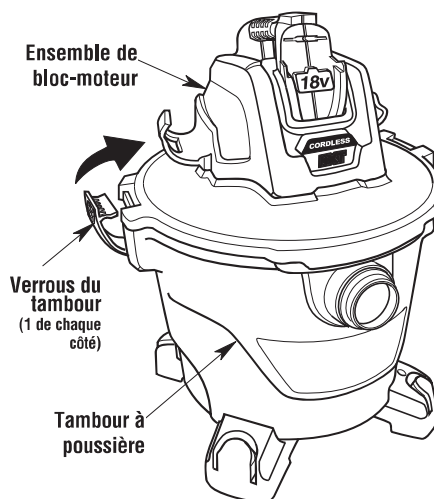

ASSEMBLAGE

Introduction du tuyau à verrouillage positif Tug-A-Long avec Dual-Flex

1. Introduisez l'extrémité la plus large du tuyau à verrouillage positif Tug-A-Long avec Dual-Flex dans l'orifice d'entrée. Engagez le verrou du tuyau sur la lèvre de l'orifice d'entrée. Le loquet doit se verrouiller en place.
2. Pour retirer le tuyau à verrouillage positif Tug-A-Long avec Dual-Flex de l'aspirateur, appuyer sur le levier de dégagement situé sur le tuyau flexible et tirer sur le tuyau pour le faire sortir de l'orifice d'admission.

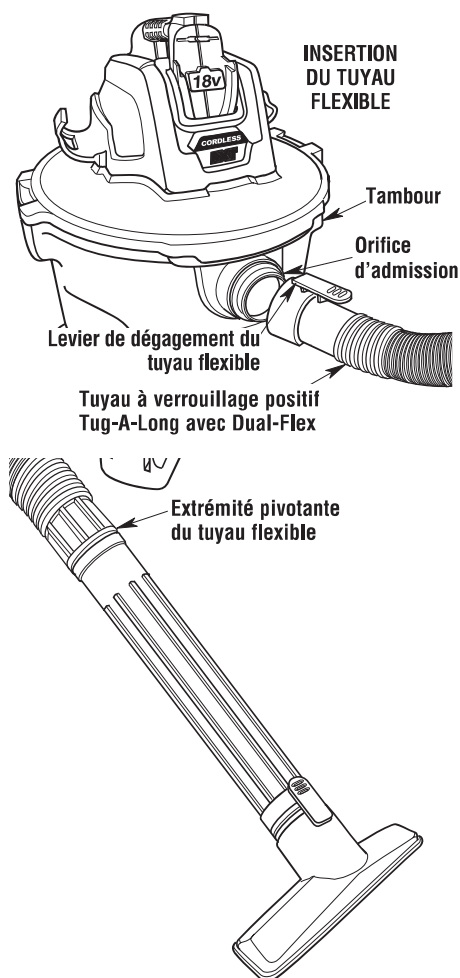

FONCTIONNEMENT

⚠ AVERTISSEMENT : Pour réduire le risque d'incendie, d'explosion ou d'endommagement de l'aspirateur :

- Ne laissez pas en marche pendant que vous êtes absent – vous vous risqueriez de manquer des signes importants indiquant un fonctionnement anormal, comme une perte de puissance d'aspiration, la sortie de débris ou de liquides par la bouche de soufflage d'air ou des bruits anormaux en provenance du moteur. Cessez immédiatement d'utiliser l'aspirateur si vous constatez de tels signes.
- Retirer le(s) bloc(s)-piles quand il(s) n'est/ne sont pas utilisé(s).
- Ne continuez pas à utiliser l'aspirateur lorsque le flotteur a coupé l'aspiration.
- Les étincelles à l'intérieur du moteur risqueraient de mettre feu à des matières inflammables en suspension dans l'air. Ne pas utiliser l'aspirateur à proximité de liquides inflammables ou à des endroits où il y a des gaz ou des vapeurs inflammables, ou de la poussière explosive/dans l'air. Les liquides, gaz et vapeurs inflammables comprennent : essence à briquet, produits de nettoyage du type solvant, peinture à base d'huile, essence, alcool et aérosols. Types de poussières explosives : charbon, magnésium, aluminium, céréales et poudre noire.
- N'aspirez pas de poussières explosives, de liquides inflammables ou de cendres chaudes.
- Ne laissez pas de sciure ou de chiffons avec des résidus de teinture ou de polyuréthane à l'intérieur de l'aspirateur. Videz le tambour après avoir ramassé ces matériaux potentiellement autochauffants.

⚠ AVERTISSEMENT : Pour réduire le risque de choc électrique ou de blessure :

- N'exposez pas à la pluie, et ne laissez pas de liquides pénétrer dans le compartiment du moteur. Rangez à l'intérieur.
- Ne pas toucher le(s) bloc(s)-piles, l'interrupteur ou l'aspirateur avec des mains mouillées.
- Retirer le(s) bloc(s)-piles de l'aspirateur avant toute opération de maintenance/réparation. Si l'aspirateur ne fonctionne pas comme il devrait, s'il lui manque certaines pièces ou si quelqu'un l'a fait tomber, s'il est endommagé, s'il a été laissé à l'extérieur ou s'il est tombé dans de l'eau, téléphoner au service après-vente.

⚠ MISE EN GARDE : Pour réduire le risque de dommages auditifs, portez des protège-oreilles lorsque vous utilisez l'aspirateur/souffleur pendant une période prolongée ou dans une zone bruyante.

FONCTIONNEMENT

REMARQUE : Utiliser seulement des blocs-piles RIDGID de 18 V. Le modèle HD0918 fonctionnera avec les piles indiquées dans la section « Installation du/des bloc(s)-piles ».

REMARQUE : L'aspirateur de liquides et de poussières fonctionnera avec une ou deux piles. L'emploi de deux piles est recommandé pour une performance et une autonomie de fonctionnement supérieures. Pour obtenir la meilleure performance possible, installez deux blocs-piles complètement chargés avant de commencer à travailler. La capacité minimum recommandée pour les piles est de 4,0 Ah par bloc-piles.

- S'assurer que l'aspirateur est hors tension (O).
- Insérer le(s) bloc(s)-piles comme illustré.
- Assurez-vous que le loquet de chaque bloc-piles est bien en place et que le bloc-piles est bien assujetti à l'aspirateur avant de commencer à l'utiliser.
- Appuyez sur les loquets pour retirer le bloc-piles.

Il est recommandé de se familiariser avec les accessoires inclus avec l'aspirateur. Chaque accessoire peut être utilisé de diverses manières pour l'aspiration et le soufflage des débris. Voici une liste des accessoires avec indication de leurs utilisations.

Après avoir installé le(s) bloc(s)-piles, mettre l'aspirateur sous tension appuyant sur « I » sur l'interrupteur. Pour l'éteindre, appuyer sur « O » sur l'actionneur de l'interrupteur.

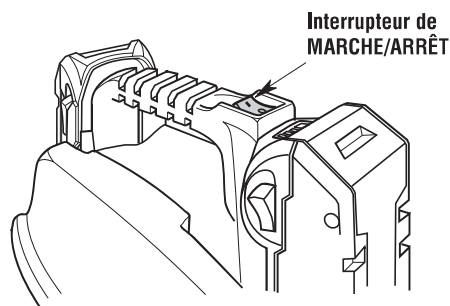

Aspiration de matériaux secs

1. Le filtre doit toujours être dans la position correcte afin d'éviter les fuites et l'endommagement possible de l'aspirateur.
2. Lors de l'aspiration de poussière fine, nettoyez le tambour et le filtre plus souvent que d'habitude afin de continuer à bénéficier de la performance maximale de l'aspirateur.

REMARQUE : N'utilisez pas de filtre mouillé pour ramasser des matériaux secs. Le filtre se bouchera rapidement et sera difficile à nettoyer.

3. Si le filtre est mouillé, vous devez le laisser sécher complètement ou le remplacer par un filtre sec avant d'utiliser l'aspirateur pour ramasser des matériaux secs.
4. Pour l'aspiration de poussières fines, il est recommandé d'utiliser un sac filtrant en plus d'un filtre à poussières fines afin de prolonger la durée de vie du filtre de la cartouche.

FONCTIONNEMENT

Aspiration de liquides

1. L'aspiration de petites quantités de liquide (moins de 5 cm (2 po) dans le tambour à poussière) ne nécessite pas la dépose du filtre.
2. Lorsque de plus grandes quantités de liquide doivent être ramassées, retirez le filtre, mais pas la cage du filtre ou le flotteur, afin d'empêcher le filtre de se saturer de liquide. Si le filtre devient saturé, de la « buée » risquera de sortir par l'orifice de soufflerie.
3. Pour ramasser de grands volumes de liquides ou des liquides pouvant contenir des débris, l'utilisation d'un filtre à cartouche humide est recommandé. Le modèle de filtre humide VF7000 est en vente là où vous avez acheté votre aspirateur.
4. Lorsque le tambour est « plein », le flotteur s'élève et coupe la circulation d'air. Le bruit du moteur deviendra plus aigu en raison de la vitesse accrue du moteur indiquant que le tambour est « plein ». Arrêtez l'aspirateur, et retirez le(s) bloc(s)-piles avant de vider le tambour.

⚠ AVERTISSEMENT :

Ne faites pas fonctionner sans la cage du filtre et le flotteur étant donné qu'ils empêchent l'entrée de liquide dans la roue et protègent ainsi le moteur contre les dommages pouvant en résulter.

5. Après l'utilisation de l'aspirateur pour le ramassage de matériaux humides, laissez le filtre sécher complètement pour éviter des moisissures et ne pas endommager le filtre.

IMPORTANT : Pour réduire le risque d'endommager l'aspirateur, il ne faut pas faire fonctionner le moteur pendant que le flotteur est en position élevée.

Vidage du tambour à poussière

⚠ AVERTISSEMENT :

Pour réduire le risque de blessure en cas de démarrage accidentel, retirez le(s) bloc(s)-piles avant de vider le tambour.

1. Retirez le(s) bloc(s)-piles de l'ensemble de bloc-moteur.
2. Déposez l'ensemble de bloc-moteur en tirant vers l'extérieur en haut des deux verrous.
3. Soulevez l'ensemble de bloc-moteur du tambour à poussière et mettez-le de côté.
4. Vider le tambour à poussière dans un conteneur à déchets approprié.

⚠ AVERTISSEMENT :

Pour réduire le risque de chute ou de blessure au dos il ne faut pas soulever un aspirateur plein de liquide ou de débris. Ramasser ou drainer suffisamment du contenu hors de l'aspirateur afin de rendre l'aspirateur assez léger pour le soulever confortablement.

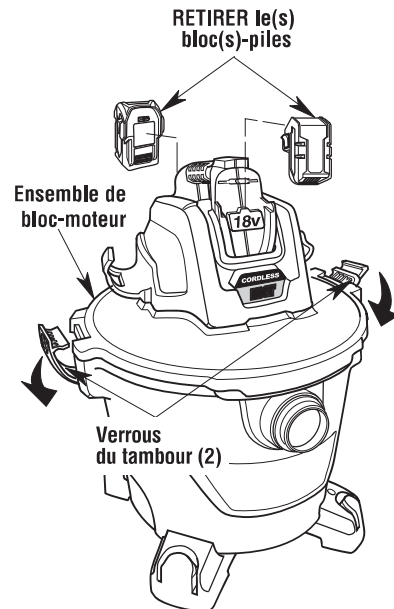

FONCTIONNEMENT

Fonction de soufflante

Votre aspirateur comporte un orifice de soufflerie. Il peut souffler de la sciure de bois et autres débris. Suivre la procédure indiquée ci-dessous pour utiliser l'aspirateur comme une soufflerie.

1. Repérez l'orifice de soufflerie situé à l'arrière du bloc-moteur de l'aspirateur de liquides et de poussières.
2. Aligner le tuyau flexible à verrouillage positif Tug-A-Long avec le levier de dégagement sur l'orifice de soufflerie. Appuyer tout droit sur l'extrémité du tuyau flexible pour qu'il pénètre à l'intérieur de l'orifice de soufflerie jusqu'à ce que le levier de dégagement du tuyau flexible soit totalement engagé dans l'orifice de soufflerie.
3. (En option) Attacher la baguette de rallonge à l'extrémité pivotante du tuyau.
4. Mettre l'aspirateur en marche – l'aspirateur peut désormais être utilisé comme soufflerie.

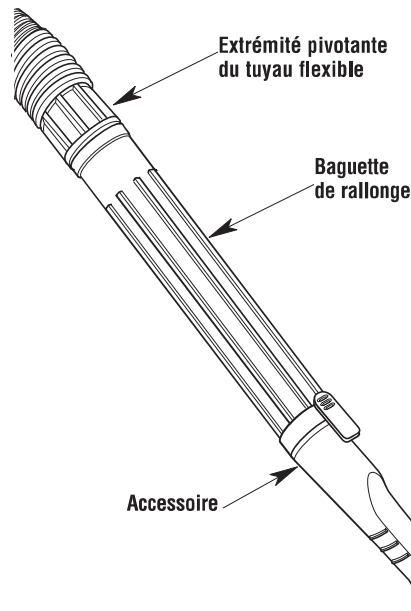
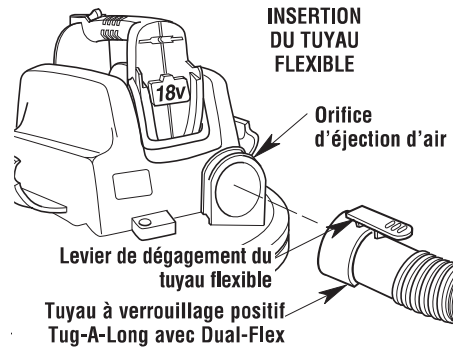

⚠ AVERTISSEMENT :

Il faut toujours porter des lunettes de protection conformes à la norme ANSI Z87.1 (ou, au Canada, ACNOR Z94.3) avant de se servir de l'aspirateur comme une soufflerie.

⚠ AVERTISSEMENT :

Pour ne pas risquer de causer des blessures à d'autres personnes, il est recommandé de leur demander de rester à distance suffisante des débris soufflés.

⚠ MISE EN GARDE :

Portez un masque anti-poussière si votre soufflage crée de la poussière qui pourrait être aspirée.

⚠ MISE EN GARDE :

Pour réduire le risque d'endommagement de l'ouïe, portez des protecteurs d'oreilles quand vous utilisez l'aspirateur/la soufflante pendant de longues périodes ou quand vous l'utilisez dans un environnement bruyant.

INSTALLATION DES PILES

⚠ AVERTISSEMENT :

Éteindre l'aspirateur avant de retirer/d'installer un bloc-piles.

REMARQUE : Les blocs-piles au lithium ion et le chargeur sont vendus séparément.

REMARQUE : L'utilisation de deux blocs-piles n'est pas obligatoire mais est recommandée pour prolonger la durée de fonctionnement. L'aspirateur de liquides et de poussières peut fonctionner avec un bloc-piles ou deux.

Installation du/des bloc(s)-piles

REMARQUE : Utiliser seulement des blocs-piles RIDGID de 18 V. Le modèle HD09180 est compatible avec les blocs-piles suivants :

Piles :

- R840083
- R840085
- R840086
- R840087
- R840088
- R840089
- R8400806
- R8400809

Chargeurs :

- R840093
- R840094
- R840095
- R86091
- R86092

1. Tout en tenant la poignée de l'aspirateur de liquides et de poussières d'une main, faire glisser le bloc-piles complètement chargé dans la prise conçue pour les piles jusqu'à ce qu'un déclic se fasse entendre. NE PAS appuyer sur les boutons de dégagement sur le bloc-piles à ce moment.

Retrait du/des bloc(s)-piles

1. Appuyer sur les deux boutons de dégagement, situés de chaque côté du bloc-piles, en même temps, et faire glisser le bloc-piles pour qu'il sorte de la prise conçue pour les piles.
2. Brancher le chargeur dans une prise de courant murale et placer le bloc-piles dans le chargeur pour le recharger.

⚠ AVERTISSEMENT :

Pour réduire le risque de choc électrique, ne pas manipuler le(s) bloc(s)-piles avec les mains mouillées et ne pas placer de piles mouillées dans le chargeur.

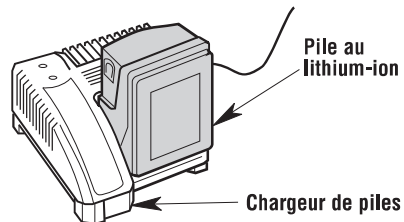
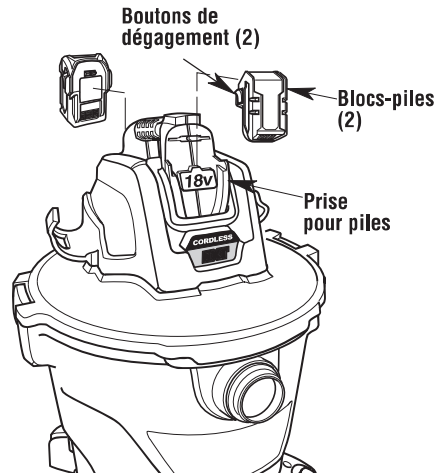
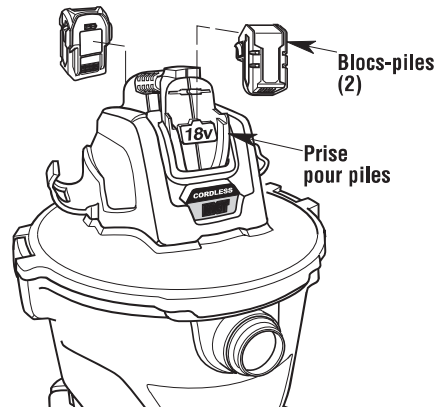

RANGEMENT DES ACCESSOIRES ET DU TUYAU FLEXIBLE

Rangement des accessoires

1. Pour le rangement, faites glisser les baguettes de rallonge et les accessoires sur les colonnes des pieds à roulettes.
2. Pour retirer les baguettes et accessoires, effectuez une légère rotation et tirez vers le haut.

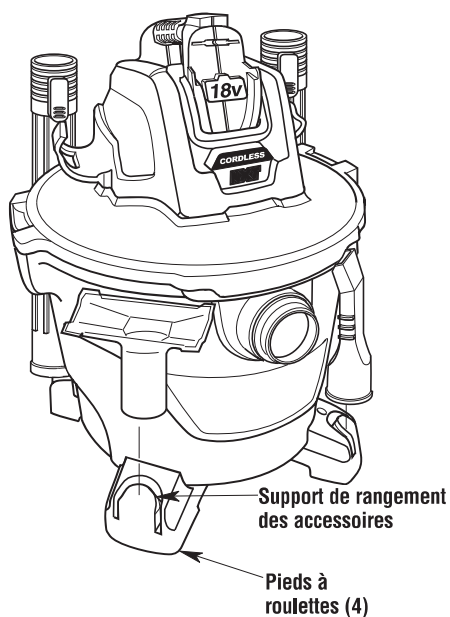

Rangement du tuyau flexible

Le tuyau flexible à verrouillage positif Tug-A-Long avec Dual-Flex peut être rangé autour de l'ensemble de bloc-moteur en utilisant les deux pinces de stockage de tuyau flexible.

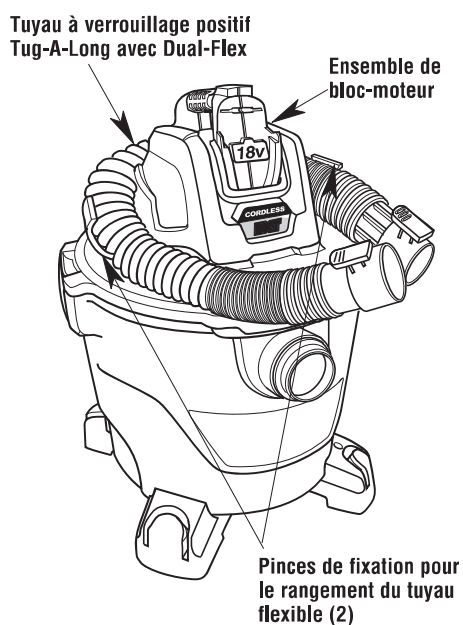

ENTRETIEN

Filtre

⚠ AVERTISSEMENT :

Pour réduire le risque de blessure en conséquence d'une mise en marche accidentelle, retirer les piles avant de changer le filtre ou de le nettoyer.

REMARQUE : Le filtre est fait de papier de qualité élevée conçu pour intercepter les très petites particules de poussière. Le filtre peut être utilisé pour l'aspiration de déchets secs ou de petites quantités de liquide. Manipuler le filtre avec précaution lors de son nettoyage ou de son installation. Les plis du filtre peuvent être froissés pendant l'installation, mais cela n'aura aucune influence sur la performance du filtre.

Retrait et installation du filtre Qwik Lock™

Retrait du filtre :

1. Placez les doigts sous les deux languettes du filtre.
2. Tout en appuyant avec un pouce sur le goujon Qwik Lock™ qui dépasse par centre de la plaque de filtre, soulevez les languettes jusqu'à ce que le filtre se libère.
3. Faites glisser le filtre hors de sa cage.

IMPORTANT : Pour éviter d'endommager la roue de soufflerie et le moteur, réinstallez toujours le filtre avant d'utiliser l'aspirateur pour le ramassage de matériaux secs.

Installation du filtre :

1. Faites glisser le filtre Qwik Lock™ par-dessus la cage tout en alignant le goujon Qwik Lock™ de la cage de filtre avec l'orifice central de la plaque de filtre intégré Qwik Lock™.
2. Assurez-vous que le joint en caoutchouc au bas du filtre Qwik Lock™ se met en place autour de la base de la cage du filtre.
3. Appuyez fermement sur la plaque de filtre intégré Qwik Lock™ autour du goujon Qwik Lock™ jusqu'à ce qu'elle s'enclenche en place.

REMARQUE : Si vous n'installez pas correctement le joint inférieur et la plaque de filtre intégrée sur la cage du filtre, des débris pourraient contourner le filtre.

⚠ AVERTISSEMENT :

Ne faites pas fonctionner sans la cage du filtre et le flotteur étant donné qu'ils empêchent l'entrée de liquide dans la roue et protègent ainsi le moteur contre les dommages pouvant en résulter.

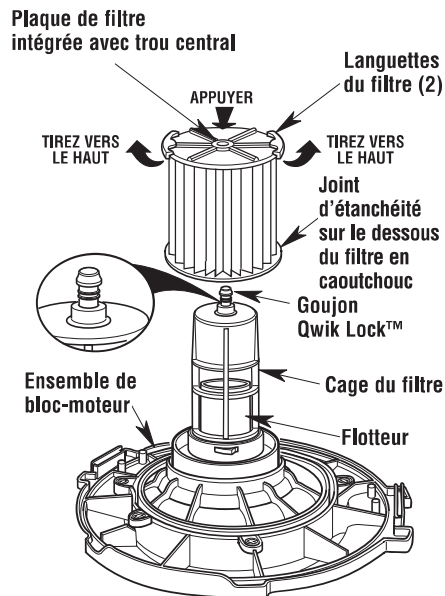

Il faut nettoyer souvent le filtre pour ne pas affecter la performance optimale de l'aspirateur.

ENTRETIEN

Sac-filtre

INSTRUCTIONS POUR L'INSTALLATION

Un sac-filtre peut être utilisé à la place du filtre à cartouche Qwik Lock™ ou en plus de celui-ci.

REMARQUE : Un sac-filtre ou un filtre à cartouche doit être installé correctement lorsque vous ramassez des débris secs.

1. Un sac-filtre ne doit être utilisé que pour le ramassage de débris secs.
2. Le positionnement correct du collet en carton est nécessaire pour assurer l'étanchéité requise.
3. Localisez deux nervures sur le tube d'admission, à l'intérieur du tambour.
4. Faites glisser le collet en carton sur le tube d'admission et positionnez le collet en carton entre les deux nervures.
5. Après avoir installé le collet en carton de façon sécurisée, dépliez et positionnez le sac-filtre à l'intérieur du tambour, tel qu'illustré.

INSTRUCTIONS POUR LE RETRAIT

1. Faites glisser le collet en carton vers le centre du tambour de l'aspirateur.
2. Retirez le sac-filtre du tambour de l'aspirateur et jetez-le.
3. Installez un nouveau sac-filtre.

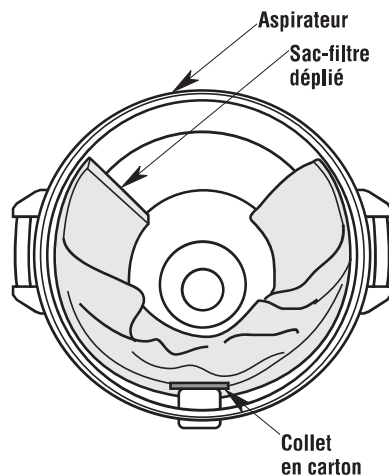
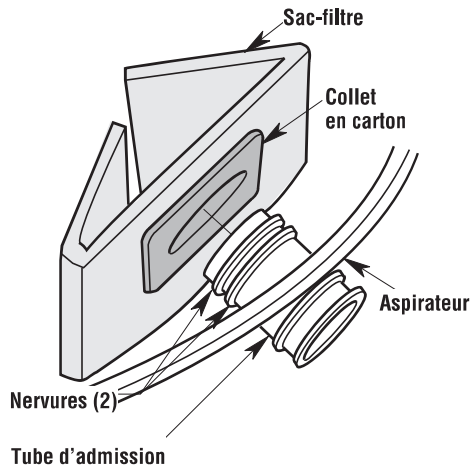

⚠ AVERTISSEMENT :

Ne faites pas fonctionner sans la cage du filtre. Pour vous protéger contre les risques pour la santé résultant de l'inhalation de vapeurs ou de poussière, n'aspirez pas de matières toxiques ou cancérigènes, ou d'autres matières dangereuses, comme l'amiante, l'arsenic, le baryum, le béryllium, le plomb, des pesticides ou d'autres matières dangereuses pour la santé.

⚠ MISE EN GARDE :

Pour éviter les débris épars, lors du ramassage de matériaux lourds ou tranchants, contrôler le volume de remplissage du sac et arrêtez l'aspiration avant que le sac ne soit trop plein.

ENTRETIEN

Nettoyage d'un filtre sec

1. Le retrait de certains débris secs peut être accompli sans enlever le filtre de l'aspirateur. Donner un coup avec la main sur la partie supérieure du couvercle pendant que l'aspirateur est à l'arrêt.
2. Pour obtenir les meilleurs résultats lors du nettoyage après l'accumulation de poussière, nettoyer le filtre dans un endroit non clos. Le nettoyage DOIT être effectué à l'extérieur – pas dans des locaux d'habitation.
3. Après avoir retiré le filtre de l'aspirateur, retirer les débris secs, en tapotant doucement le filtre contre la paroi intérieure du tambour à poussière. Les débris se détacheront et tomberont.
4. Pour effectuer un nettoyage complet du filtre sec lorsqu'il est couvert de particules très fines (pas de débris), faire couler de l'eau à travers le filtre comme indiqué sous la rubrique « Nettoyage d'un filtre humide ».

Nettoyage d'un filtre humide

Une fois le filtre retiré, faites couler de l'eau au travers du filtre à l'aide d'un tuyau d'arrosage ou d'un robinet. Veillez à ce que la pression de l'eau sortant du tuyau d'arrosage ne soit pas si forte qu'elle pourrait endommager le filtre.

IMPORTANT : Inspecter le filtre après le nettoyage pour s'assurer qu'il n'est pas déchiré ou troué. Ne pas utiliser un filtre déchiré ou troué. Même un petit trou peut permettre à beaucoup de poussière de sortir de l'aspirateur. Remplacer le filtre immédiatement dans ce cas.

Laissez le filtre sécher avant de le réinstaller et de ranger l'aspirateur ou de ramasser des débris secs.

AVERTISSEMENT :

Pour assurer la **SÉCURITÉ** et la **FIABILITÉ** des produits, toutes les autres opérations d'entretien, de réparation et de réglage doivent être effectuées par des centres de service après-vente agréés, en utilisant toujours des pièces de rechange RIDGID.

PIÈCES DE RECHANGE

Aspirateur de liquides et de poussières sans fil à deux piles de 9 Gallons des É-U (34 Litres)

Caractéristiques électriques nominales :

18 V c.c.

Les pièces RIDGID sont disponibles sur notre site Web à l'adresse
suivante : store.ridgid.com/us/en/wet-dry-vacuum

Pour commander, utiliser toujours le numéro de pièce – pas le numéro de légende

AVERTISSEMENT :

Pour réduire le risque de blessures causées par les chocs électriques, débranchez le cordon
d'alimentation avant de réparer les éléments électriques de l'aspirateur de liquides et de poussières.

AVERTISSEMENT :

Toutes les opérations de démontage et de réparation doivent être effectuées par des techniciens compétents.

Ce produit est accompagné d'une politique de satisfaction de 90 jours
ainsi que d'une garantie à vie limitée.

Pour plus d'information sur la garantie et la politique, rendez-vous à
RIDGID.com/VacWarranty ou appelez le 1-800-4-RIDGID.



EMERSON[™]
www.RIDGID.com

© 2019 Emerson

Pièce N° SP7077

Imprimé N° SP7077

Imprimé au Mexique 01/19