

Core Barrel Wrench Instructions

⚠️ WARNING



Read and understand these instructions and the warnings and instructions for all equipment being used before operating this tool to reduce the risk of serious personal injury.

- **Properly support the work piece.** Improper support can cause tipping, falling and serious injury.
- **Do not overreach and maintain proper footing and balance at all times.** This allows better control in unexpected situations.
- **Use personal protective equipment.** Always wear eye protection. Protective equipment such as safety shoes, protective clothing, hard hats, etc. used for appropriate conditions will reduce the risk of personal injury.
- **Do not use handle extensions (cheaters), excessive force, or in powered applications.** This may damage the tool, work piece and/or cause serious injury.
- **Do not apply a side load to the wrench handle. Do not use as a lifting device.** This can twist or damage the wrench, allow the tube to slip or fall and/or cause serious injury.
- **Do not hit wrench with a hammer to break connections loose. Do not use the wrench as a hammer.** This can damage the wrench and may cause serious injury.
- **Do not use near a flame or high heat.** This can damage and weaken the wrench.

If you have any questions concerning this RIDGID® product:

- Contact your local RIDGID distributor.
- Visit www.RIDGID.com or www.RIDGID.eu to find your local RIDGID contact point.
- Contact Ridge Tool Technical Service Department at rttechservices.com, or in the U.S. and Canada call (800) 519-3456.

Description

RIDGID® Core Barrel Wrenches are specifically designed for loosening and tightening the core barrel assemblies of spearhead type wireline core barrel systems per ISO 10097. The Core Barrel Wrenches are not for use on other types of pipe or tube. Replaceable inserts with tungsten carbide coating are used to grip the core barrel assembly components.

Wrench Size Designations

Designation	Core Barrel Size	Inner Tube OD	
		inch*	mm
WLB-IT	B	1.69	42.9
WLN-IT	N	2.19	55.7
WLH-IT	H	2.88	73.1
WLP-IT	P	3.75	95.3

*Nominal per ISO 10097. Size may vary by individual manufacturers systems.

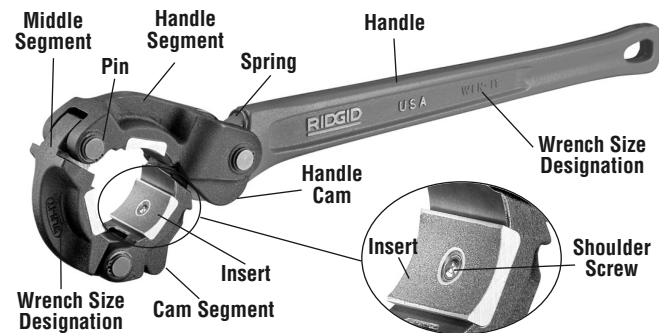

Figure 1 – Core Barrel Wrench

Inspection/Maintenance

Clean the wrench to aid inspection and improve control. Clean the inserts with a wire brush if needed.

Inspect the wrench before each use for proper assembly, damage, modifications or other issues that could affect safe use. If problems are found, do not use until corrected.

With the wrench engaged around a representative piece of tube, inspect the gap between the cam segment and handle segment (Figure 2). If no gap is present, slipping may occur during use.

Lubricate wrench pins with a light lubricating oil as needed.

To change inserts, use 1/8" hex key to remove shoulder screws. Make sure insert pockets are clean. Install new matched set of RIDGID inserts and screws. Firmly tighten screws. Inserts will move slightly.

Set-Up/Operation

1. Locate a clear, level, stable location for the equipment and the operator.
2. Wipe any oil, grease, antiseize or excessive dirt from the tube in the area that the wrench will be applied.
3. Appropriately place the wrench around the pipe. Make sure handle cam fully engages the cam segment.
4. Applying force in one direction causes the wrench to grip, while in the other it will loosen enough to allow the wrench to be repositioned.

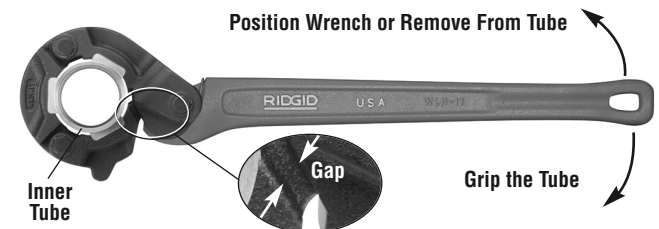

Figure 2 – Working with the Core Barrel Wrench

Clé à tubes carottiers : Notice d'emploi

⚠️ AVERTISSEMENT



Familiarisez-vous avec les instructions suivantes et avec celles visant l'ensemble du matériel utilisé afin de limiter les risques de blessure corporelle grave.

- **Soutenez l'ensemble de manière appropriée.** Un ensemble mal soutenu augmenterait les risques de renversement, de chute et de grave blessure corporelle.
- **Ne vous mettez pas en porte-à-faux ; maintenez une bonne assiette et un bon équilibre à tout moment.** Cela assurera une meilleure maîtrise du processus en cas d'imprévu.
- **Prévoyez les équipements de protection individuelle nécessaires.** Always wear eye protection. Portez systématiquement une protection oculaire. Selon les conditions particulières, le port du casque, de chaussures de sécurité, de vêtements de protection, etc. permettra de limiter les risques de blessure corporelle.
- **Ne jamais utiliser de rallonges de manche (bras de levier), de force excessive ou de systèmes d'entraînement quelconques.** Ce faire pourrait endommager à la fois la clé et les tubes, voire provoquer de graves blessures corporelles.
- **Ne jamais appuyer latéralement sur le manche de la clé. Je jamais utiliser la clé comme moyen de levage.** Ce faire pourrait déformer ou endommager la clé, provoquer le dérapage ou le renversement du tube, voire provoquer de graves blessures corporelles.
- **Ne jamais frapper la clé à coups de marteau pour débloquer les raccords. Ne jamais utiliser la clé comme marteau.** Ce faire pourrait endommager la clé et provoquer de graves blessures corporelles.
- **Ne jamais utiliser la clé à proximité de flammes ou en présence d'une chaleur élevée.** Cela pourrait endommager ou affaiblir la clé.

Pour toutes questions éventuelles visant ce produit RIDGID®, veuillez :

- Consulter le point de vente RIDGID le plus proche.
- Visiter le site www.RIDGID.com ou www.RIDGID.eu pour obtenir les coordonnées du représentant RIDGID le plus proche.
- Consulter les services techniques de Ridge Tool à rttechservices.com, ou bien, à partir des Etats-Unis ou du Canada, en composant le 800-519-3456.

Description

Les clés à tubes carottiers RIDGID® sont exclusivement prévues pour le

montage et démontage des tubes carottiers appartenant aux systèmes de carottage par câble « wireline » décrits par la norme ISO 10097. Elles ne doivent servir à aucune autre application. Des inserts remplaçables et enduits au carbure de tungstène servent à immobiliser les tubes carottiers.

Désignation des clés par taille

Désignation	Diamètre nominal du tube carottier	Ø ext. du tube intérieur	
		Pouces*	mm
WLB-IT	B	1,69	42,9
WLN-IT	N	2,19	55,7
WLH-IT	H	2,88	73,1
WLP-IT	P	3,75	95,3

*Diamètre nominal selon ISO 10097. Le diamètre réel peut varier selon le fabricant.

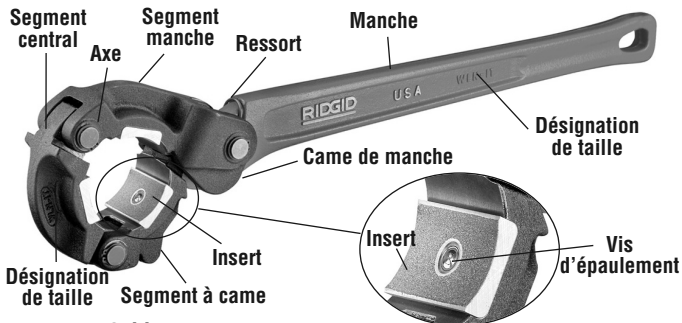

Figure 1 – Clé à tube carottiers

Inspection préalable et entretien

Nettoyez la clé afin d'en faciliter l'inspection et la manipulation. Au besoin, nettoyez les inserts à l'aide d'une brosse métallique.

Examinez la clé avant chaque intervention pour vous assurer de son intégrité et de l'absence de toute anomalie ou modification susceptible de nuire à sa sécurité. Le cas échéant, corrigez toute anomalie éventuelle avant d'utiliser la clé.

Engagez la clé sur un morceau de tube représentatif afin de vous assurer d'un minimum d'écart entre son crochet et son manche (Figure 2). Si les deux surfaces se touchent, la clé risque de glisser en cours d'opération.

Au besoin, lubrifiez les axes de la clé à l'aide d'une huile minérale légère. Pour remplacer les inserts, utilisez une clé Allen de 1/8" pour retirer leur vis d'épaulement. Assurez-vous de la propreté du logement des inserts.

Préparation et utilisation

1. Installez le matériel dans un endroit dégagé, de niveau et stable.
2. Nettoyez et dégraissez soigneusement la partie du tuyau concerné avant d'y monter la clé.
3. Montez la clé sur le tube dans le sens voulu en vérifiant que la came du manche s'engage bien sur le segment à came.
4. Appuyez sur le manche pour gripper le tube et le faire tourner, puis ramenez-le en sens inverse pour libérer le tube et repositionner la clé.

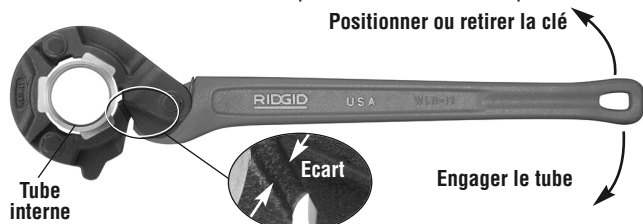

Figure 2 – Utilisation de la clé à tubes carottiers

Mode de emploi: Llave de tubos internossacanúcleos

⚠ ADVERTENCIA

Antes de operar esta herramienta, lea y entienda todas instrucciones y las advertencias e instrucciones de estos los equipos siendo utilizados con el fin de reducir el riesgo de lesiones personales graves.

- **Sostenga la pieza trabajada correctamente.** Si no se sostiene debidamente se podría volcar, caer y causar lesiones graves.
- **No se estire para alcanzar algo, mantenga su equilibrio en todo momento.** Así evita lesionarse en situaciones inesperadas.
- **Póngase los equipos de protección personal adecuados. Siempre use protección ocular.** El uso oportuno de equipos de protección como zapatos de seguridad, casco, ropa de seguridad, etc. reducen el riesgo de sufrir lesiones personales.
- **No emplee extensiones (como tubos) para alargar el mango de la llave ni excesiva fuerza. No la utilice en tareas motorizadas.** Podría dañarse la herramienta, la pieza trabajada y/o producirse lesiones graves.
- **No aplique fuerza lateral sobre el mango de la llave. No la use para hacer palanca o como dispositivo de elevación.** Esto puede torcer o dañar la llave, hacer que el tubo resbale o caiga y causar lesiones graves.
- **No golpee la llave con un martillo para soltar conexiones. Tampoco utilice la llave para martillar.** Podría dañarse la llave u ocurrir lesiones graves.
- **No la utilice cerca de una llama o de altas temperaturas.** Se debilitaría o dañaría la llave.

Si tiene alguna pregunta sobre este producto RIDGID::

- Comuníquese con el distribuidor local de RIDGID.
- Visite www.RIDGID.com o www.RIDGID.eu para encontrar el punto de contacto RIDGID en su localidad.
- Comuníquese con el Departamento de Servicio Técnico de Ridge Tool por correo electrónico a rttechservices@emerson.com, o, en EE. UU. y Canadá, llame al (800) 519-3456.

Descripción

La Llave de tubos sacanúcleos de RIDGID® ha sido diseñada específicamente para aflojar y apretar los ensambles de tubos sacanúcleos de sistemas de barriletes de núcleo al hilo (wireline core barrel systems, en inglés) ISO 10097 del tipo punta de lanza. La Llave de tubos sacanúcleos no está hecha para usarse en otros tipos de tubos o tuberías. Las piezas de inserción reemplazables con revestimiento de carburo de titanio se usan para agarrar los tubos sacanúcleos.

Denominaciones y tamaños

Denominación de la llave	Tamaño de los barriletes de núcleo	Ø exterior del tubo interno	
		pulg.*	mm
WLB-IT	B	1,69	42,9
WLN-IT	N	2,19	55,7
WLH-IT	H	2,88	73,1
WLP-IT	P	3,75	95,3

*Medida nominal según ISO 10097. El diámetro varía según los sistemas de cada fabricante.

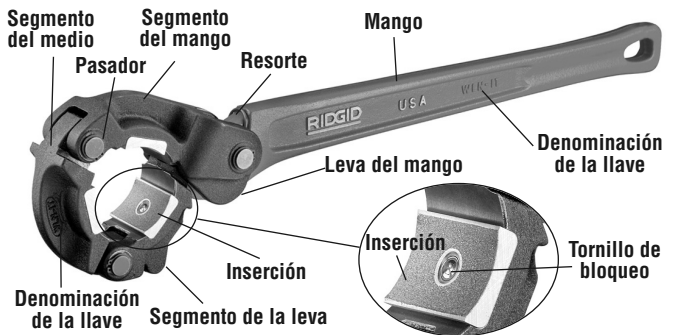

Figure 1 – Llave de tubos sacanúcleos

Inspección y mantenimiento

Limpie la llave para facilitar su inspección y manejo. Limpie las piezas de inserción con una escobilla de alambre si fuera necesario.

Cada vez antes de utilizarla, inspeccione la llave para asegurar que está bien ensamblada, no está dañada ni se le han hecho modificaciones que pudieran afectar su funcionamiento seguro. Si le detecta algún problema, resuélvalo antes de usarla.

Con la llave enganchada en un tubo de muestra representativo, fíjese en el espacio que queda entre el segmento de la leva y el segmento del mango (Figura 2). Si no existe un espacio entre ellos, la llave podría resbalar durante su uso.

Lubrique los pasadores de la llave con un aceite lubricante liviano según sea necesario.

Para cambiar las piezas de inserción, use una llave Allen de 1/8" para quitar el tornillo de bloqueo. Asegure que el alojamiento para la pieza de inserción esté limpio. Instale un nuevo conjunto homologado de piezas de inserción y tornillos RIDGID. Apriete bien cada tornillo. La pieza de inserción podrá moverse levemente.

Preparación y funcionamiento

1. Ubique un lugar despejado, estable y nivelado para situar el equipo y su operario.
2. Limpie la zona del tubo donde hará contacto con la llave. Quítele cualquier aceite, grasa, lubricante o mugre que tenga.
3. Monte la llave correctamente al tubo. Asegure que la leva del mango engrana completamente con el segmento de la leva.
4. Cuando se aplica fuerza sobre el mango de la llave en una dirección, la llave agarra el tubo. Al aplicarse fuerza en la otra dirección, la llave afloja el tubo lo suficiente como para ponerla en otra posición.



Figura 2 – Empleo de la Llave de tubos sacanúcleos

Karotiyer Anahtar Talimatları

⚠ UYARI



Bu aracı kullanmaya başlamadan önce, ciddi kişisel yaralanma riskini azaltmak amacıyla bu talimatlar ve uyarılar ile kullanılacak tüm ekipmanların talimatlarını okuyup anlayın.

- İş parçasını düzgün şekilde destekleyin. Yanlış destek devrilmeye, düşmeye ve ciddi yaralanmaya neden olabilir.
- Dengesiz yükleme yapmayın, düzgün desteği ve dengeyi her zaman koruyun. Böylece beklenmeyen durumlarda daha iyi kontrol sağlanabilir.
- Kişisel koruyucu ekipmanlar kullanın. Her zaman göz koruyucu takın. Uygun koşullarda güvenlik ayakkabıları, koruyucu kıyafetler, koruyucu başlıklar vb. koruyucu ekipmanlar kullanılması, kişisel yaralanma riskini azaltacaktır.
- Kol uzatıcılar, aşırı güç ya da elektrikli aletler kullanmayın. Bu alete, ip parçasına ve/veya ciddi yaralanmaya neden olabilir.
- Anahtar koluna bir yan yük uygulamayın. Bir kaldırma mekanizması kullanmayın. Aksi halde anahtar bükülebilir veya hasar görebilir, boru kayabilir veya düşebilir ve/veya ciddi yaralanmalar yaşanabilir.
- Bağlantıları gevşetmek için anahtara çekiçle vurmayın. Anahtarı bir çekiç olarak kullanmayın. Aksi halde anahtar zarar görebilir ve ciddi yaralanmalar yaşanabilir.
- Ateş veya yüksek ısı yakınında kullanmayın. Bu, anahtara zarar verebilir ve anahtarı zayıflatabilir.

Eğer bu RIDGID® ürünü hakkında sorularınız varsa:

- Yerel RIDGID distribütörünüzle iletişim kurun.
- Yerel RIDGID iletişim noktanızı bulmak için www.RIDGID.com veya www.RIDGID.eu adresini ziyaret edin.
- rttechservices.com adresinden Ridge Tool Teknik Servis Departmanı ile iletişime geçin ya da ABD veya Kanada'da iseniz (800) 519-3456 numarasını arayın.

Açıklama

RIDGID® Karotiyer Anahtarları özellikle ISO 10097 uyarınca mızrak başı tipli kablolu karotiyer sistemlerinin karotiyer gruplarını gevşetmek ve sık-mak için tasarlanmıştır. Karotiyer Anahtarları diğer tipte boru veya tüpler üzerinde kullanılmaz. Tungsten kabrit kaplamalı deđiptirilebilir bagalar karotiyer grubu bileşenlerini kavramak için kullanılır.

Anahtar Ebatları

Model	Karotiyer Boyutu	İç Boru Dış	
		inç*	mm
WLB-IT	B	1,69	42,9
WLN-IT	N	2,19	55,7
WLH-IT	H	2,88	73,1
WLP-IT	P	3,75	95,3

*ISO 10097'ye göre nominal. Boyut, üreticilerin sistemlerine göre değişiklik gösterebilir.

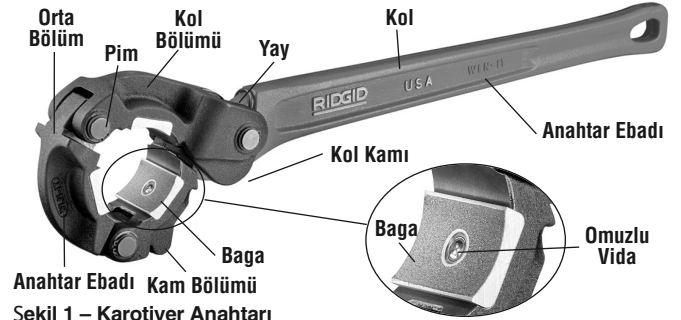

Şekil 1 – Karotiyer Anahtarı

İnceleme/Bakım

İncelemeyi kolaylaştırmak ve kontrolü iyileştirmek için anahtarı temizleyin. Sürtünme pedlerini temiz bir havlu ya da çelik tel yumağı pedi kullanarak emizleyin. Temizlik için sadece su kullanın; çözücüler ve yağlayıcılar kullanmayın. Gerekirse bagaları tel fırça ile temizleyin.

Her kullanım öncesinde, düzgün montaj, hasar, modifikasyonlar veya güvenli kullanımı etkileyebilecek diğer şeyler için anahtarı teftiş edin. Eğer problemler bulunursa, bunlar düzeltilene kadar anahtarı kullanmayın.

Anahtar tipik bir boru parçasının etrafına takılı iken, kam bölümü ile kol bölümü arasındaki boşluğu inceleyin (Şekil 2). Eğer hiç boşluk yoksa, kullanım sırasında kayma meydana gelebilir.

Anahtar pimlerini gerekirse hafif bir yağlama yađı ile yağlayın.

Bagaları deđiptirmek amacıyla, omuzlu vidaları sökmek için 1/8" altıgen anahtar kullanın. Baga ceplerinin temiz olduğundan emin olun. Yeni uygun RIDGID baga ve vida setini takın. Vidaları sağlam bir şekilde sıkın. Bagalar hafifçe oynayacaktır.

Hazırlık/Kullanım

1. Ekipman ve kullanıcı için temiz, düzgün ve dengeli bir yer belirleyin.
2. Eğer borunun anahtarın uygulanacağı kısmında yağ, gres, kaydırıcı veya aşırı kir varsa temizleyin.
3. Anahtarı, borunun etrafına düzgünce yerleştirin. Kol kamının, kam bölümüne tamamen geçtiğinden emin olun.
4. Bir yönde güç uygulamak, anahtarın kavramasına neden olur, diğer tarafa güç uygulandığında ise anahtara yeniden pozisyon verilebilecek kadar gevşetme sağlanır.



Şekil 2 – Karotiyer Anahtarı ile Çalışma

Инструкция по использованию колоночного трубного ключа

⚠ ВНИМА



С целью уменьшения риска получения серьезной травмы прочитайте и изучите эту инструкцию, а также инструкции и предупреждения для всего используемого оборудования до начала работы с этим инструментом.

- **Надлежаще закрепляйте изделие.** Ненадлежащее крепление может привести к опрокидыванию, падению и серьезной травме.
- **Не прикладывайте чрезмерное усилие и постоянно сохраняйте надлежащую опору и балансировку.** Это обеспечит лучшее управление в непредвиденных ситуациях.
- **Используйте индивидуальные средства защиты.** Всегда надевайте защитные очки. Использование в соответствующих условиях средств защиты, таких как защитная обувь, защитная одежда, каски и т. д., снижает травмоопасность.
- **Не используйте удлинители рукояток (отрезки труб), чрезмерное усилие или механизмы с приводом от двигателя.** Это может повредить инструмент, изделие и/или причинить серьезную травму.
- **Не прикладывайте к рукоятке трубного ключа боковую нагрузку. Не используйте подъемное устройство.** Это может привести к скручиванию или повреждению трубного ключа, выскальзыванию или падению трубы и/или серьезной травме.
- **Для освобождения крепления не ударяйте молотком по трубному ключу. Не используйте трубный ключ в качестве молотка.** Это может повредить трубный ключ и причинить серьезную травму.
- **Не используйте рядом с открытым пламенем и не подвергайте воздействию высоких температур.** Это может повредить трубный ключ или ослабить его захват.

Если у вас возникли вопросы, касающиеся изделий компании RIDGID®:

- Обратитесь к местному дистрибьютору RIDGID.
- Чтобы найти контактный телефон местного дистрибьютора RIDGID, войдите на сайт www.RIDGID.com или www.RIDGID.eu в сети Интернет.
- Обратитесь в Отдел технического обслуживания Ridge Tool на сайте rttechservices.com, в США и Канаде вы также можете позвонить по номеру (800) 519-3456.

Описание

Колоночные трубные ключи RIDGID® специально предназначены для развинчивания и свинчивания узлов керноотборных труб в системах колонковых труб со съемным керноотборником при бурении с закачиванием промывочной жидкости в соответствии со стандартом ISO 10097. Колоночные трубные ключи не предназначены для использования с другими типами труб или трубопроводов. Сменные вставки с твердосплавным покрытием используются для захвата компонентов узла колонковых труб.

Обозначения размеров трубных ключей

Обозначение	Размер колонковой	Наружный	
		дюйм ы*	мм
WLB-IT	B	1,69	42,9
WLN-IT	N	2,19	55,7
WLH-IT	H	2,88	73,1
WLP-IT	P	3,75	95,3

* Номинальное значение по стандарту ISO 10097. Размер может изменяться в зависимости от отдельных систем производителей.



Рис. 1 – Колоночный трубный ключ

Осмотр / Обслуживание

Для облегчения осмотра и улучшения управления очищайте трубный ключ. Очищайте фрикционные накладки с помощью влажной салфетки или шайбы из стальной шерсти. Для очистки используйте только воду, не применяйте растворители или смазочные материалы. При необходимости очищайте вставки с помощью проволочной щетки.

Перед каждым использованием обязательно выполняйте осмотр трубного ключа на предмет правильности сборки, а также на наличие повреждений, видоизменений и других проблем, которые могут повлиять на безопасность использования. При обнаружении каких-либо проблем устраните их, прежде чем пользоваться инструментом.

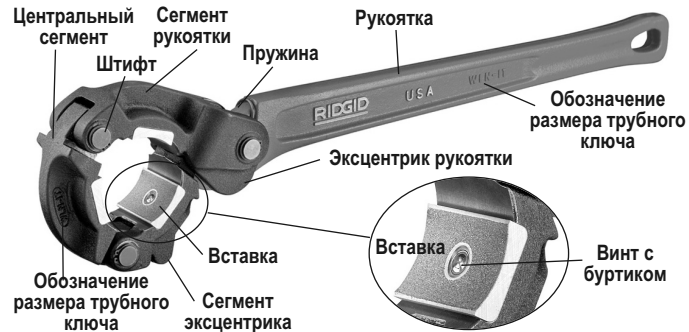
Зацепите трубный ключ вокруг отрезка типовой трубы и проверьте наличие зазора между сегментом эксцентрика и сегментом рукоятки (рис. 2). При отсутствии зазора может возникнуть проскальзывание во время использования.

При необходимости смазывайте штифты трубного ключа маловязким смазочным маслом.

Для замены вставок отверните винты с буртиком с помощью шестигранного ключа 1/8". Проверьте, что пазы под вставки чистые. Установите новый надлежаще подобранный комплект вставок и винтов RIDGID. Плотно затяните винты. Вставки будут слегка двигаться.

Установка / использование

1. Обеспечьте чистую, ровную и устойчивую площадку для оборудования и оператора.
2. Удалите с трубы в зоне захвата трубного ключа масло, смазку, противозадирный состав или грязь.
3. Должным образом установите трубный ключ вокруг трубы. Проверьте, что эксцентрик рукоятки полностью сцепляется с сегментом эксцентрика.
4. При прикладывании усилия в одном направлении захват трубного ключа сжимается, в другом – разжимается настолько, чтобы можно было переустановить трубный ключ.



Рис. 2 – Работа с колоночным трубным ключом