

# PC116/PTC-400 Power Tubing Cutter



- Français – 15
- Castellano – 31
- Deutsche – 47

**Table of Contents**

**Recording Form for Machine Serial Number** .....1

**Safety Symbols** .....2

**General Power Tool Safety Warnings**

- Work Area Safety .....2
- Electrical Safety .....2
- Personal Safety .....3
- Power Tool Use and Care .....3
- Service .....3

**Specific Safety Information** .....3

**RIDGID Contact Information** .....4

**Description** .....4

**Specifications** .....5

- Standard Equipment .....5

**Assembly** .....5

- Bench Mounting .....5

**Pre-Operation Inspection** .....6

**Machine and Work Area Set-Up**.....6

- PC116ST Stand/Adjustment .....7

**Operating Instructions** .....8

- Adjusting Cutter For Different Tube Sizes .....8
- Selecting/Changing Operating Speed .....8
- Cutting Tube.....9
- Reaming Tube .....10
- Transportation .....10

**Storage**.....10

**Maintenance Instructions**

- Cleaning .....11
- Lubrication .....11
- Changing Cutter Wheel .....11
- Motor Overcurrent Protection.....11
- Changing Motor Brushes .....11
- Troubleshooting .....13
- Service And Repair .....13

**Optional Equipment** .....13

**Disposal** .....14

**EC Declaration of Conformity**.....Inside Back Cover

**Lifetime Warranty** .....Back Cover

\*Original Instructions - English

# Tubing Cutter

## PC116/PTC-400 Power Tubing Cutter



### **⚠ WARNING!**

Read this Operator's Manual carefully before using this tool. Failure to understand and follow the contents of this manual may result in electrical shock, fire and/or serious personal injury.

#### **PC116/PTC-400 Power Tubing Cutter**

Record Serial Number below and retain product serial number which is located on name plate.

Serial  
No.

|  |  |
|--|--|
|  |  |
|--|--|

## Safety Symbols

In this operator's manual and on the product, safety symbols and signal words are used to communicate important safety information. This section is provided to improve understanding of these signal words and symbols.

 This is the safety alert symbol. It is used to alert you to potential personal injury hazards. Obey all safety messages that follow this symbol to avoid possible injury or death.

**⚠ DANGER** DANGER indicates a hazardous situation which, if not avoided, will result in death or serious injury.

**⚠ WARNING** WARNING indicates a hazardous situation which, if not avoided, could result in death or serious injury.

**⚠ CAUTION** CAUTION indicates a hazardous situation which, if not avoided, could result in minor or moderate injury.

**NOTICE** NOTICE indicates information that relates to the protection of property.

 This symbol means read the operator's manual carefully before using the equipment. The operator's manual contains important information on the safe and proper operation of the equipment.

 This symbol means always wear safety glasses with side shields or goggles when handling or using this equipment to reduce the risk of eye injury.

 This symbol indicates the risk of electrical shock.

 This symbol indicates the risk of hands, fingers or other body parts being caught or wrapped in rollers or other moving parts.

 This symbol indicates the risk of hands, fingers or other body parts being cut by the rotating or moving parts.

 This symbol indicates the risk of machine tipping, causing striking or crushing injuries.

 This symbol means do not wear gloves while operating this machine to reduce the risk of entanglement.

## General Power Tool Safety Warnings\*

### ⚠ WARNING

**Read all safety warnings, instructions, illustrations and specifications provided with this power tool. Failure to follow all instructions listed below may result in electric shock, fire, and/or serious injury.**

### SAVE ALL WARNINGS AND INSTRUCTIONS FOR FUTURE REFERENCE!

The term "power tool" in the warnings refers to your mains-operated (corded) power tool or battery-operated (cordless) power tool.

### Work Area Safety

- **Keep work area clean and well lit.** Cluttered or dark areas invite accidents.
- **Do not operate power tools in explosive atmospheres, such as in the presence of flammable liquids, gases, or dust.** Power tools create sparks which may ignite the dust or fumes.
- **Keep children and by-standers away while operating a power tool.** Distractions can cause you to lose control.

### Electrical Safety

- **Power tool plugs must match the outlet. Never modify the plug in any way. Do not use any adapter plugs with earthed (grounded) power tools.** Unmodified plugs and matching outlets will reduce risk of electric shock.
- **Avoid body contact with earthed or grounded surfaces such as pipes, radiators, ranges and refrigerators.** There is an increased risk of electrical shock if your body is earthed or grounded.
- **Do not expose power tools to rain or wet conditions.** Water entering a power tool will increase the risk of electrical shock.
- **Do not abuse the cord. Never use the cord for carrying, pulling or unplugging the power tool. Keep cord away from heat, oil, sharp edges or moving parts.** Damaged or entangled cords increase the risk of electric shock.
- **When operating a power tool outdoors, use an extension cord suitable for outdoor use.** Use of a cord suitable for outdoor use reduces the risk of electric shock.
- **If operating a power tool in a damp location is unavoidable, use a ground fault circuit interrupter**

\* The text used in the General Power Tool Safety Warnings section of this manual is verbatim, as required, from the applicable UL/CSA/EN 62841-1 standard. This section contains general safety practices for many different types of power tools. Not every precaution applies to every tool, and some do not apply to this tool.

(GFCI) protected supply. Use of a GFCI reduces the risk of electric shock.

### Personal Safety

- **Stay alert, watch what you are doing and use common sense when operating a power tool. Do not use a power tool while you are tired or under the influence of drugs, alcohol, or medication.** A moment of inattention while operating power tools may result in serious personal injury.
- **Use personal protective equipment. Always wear eye protection.** Protective equipment such as dust mask, non-skid safety shoes, hard hat, or hearing protection used for appropriate conditions will reduce personal injuries.
- **Prevent unintentional starting. Ensure the switch is in the OFF position before connecting to power source and/or battery pack, picking up or carrying the tool.** Carrying power tools with your finger on the switch or energizing power tools that have the switch ON invites accidents.
- **Remove any adjusting key or wrench before turning the power tool ON.** A wrench or a key left attached to a rotating part of the power tool may result in personal injury.
- **Do not overreach. Keep proper footing and balance at all times.** This enables better control of the power tool in unexpected situations.
- **Dress properly. Do not wear loose clothing or jewelry. Keep your hair, and clothing away from moving parts.** Loose clothes, jewelry, or long hair can be caught in moving parts.
- **If devices are provided for the connection of dust extraction and collection facilities, ensure these are connected and properly used.** Use of dust collection can reduce dust-related hazards.
- **Do not let familiarity gained from frequent use of tools allow you to become complacent and ignore tool safety principles.** A careless action can cause severe injury within a fraction of a second.

### Power Tool Use and Care

- **Do not force power tool. Use the correct power tool for your application.** The correct power tool will do the job better and safer at the rate for which it is designed.
- **Do not use power tool if the switch does not turn it ON and OFF.** Any power tool that cannot be controlled with the switch is dangerous and must be repaired.

- **Disconnect the plug from the power source and/or the battery pack, if detachable, from the power tool before making any adjustments, changing accessories, or storing power tools.** Such preventive safety measures reduce the risk of starting the power tool accidentally.
- **Store idle power tools out of the reach of children and do not allow persons unfamiliar with the power tool or these instructions to operate the tool.** Power tools are dangerous in the hands of untrained users.
- **Maintain power tools. Check for misalignment or binding of moving parts, breakage of parts and any other condition that may affect the power tool's operation. If damaged, have the power tool repaired before use.** Many accidents are caused by poorly maintained power tools.
- **Keep cutting tools sharp and clean.** Properly maintained cutting tools with sharp cutting edges are less likely to bind and are easier to control.
- **Use the power tool, accessories and tool bits etc. in accordance with these instructions, taking into account the working conditions and the work to be performed.** The use of the power tool for operations different from those intended could result in a hazardous situation.
- **Keep handles and grasping surfaces dry, clean and free from oil and grease.** Slippery handles and grasping surfaces do not allow for safe handling and control of the tool in unexpected situations.

### Service

- **Have your power tool serviced by a qualified repair person using only identical replacement parts.** This will ensure that the safety of the power tool is maintained.

## Specific Safety Information

### **⚠ WARNING**

**This section contains important safety information that is specific to this tool.**

**Read these precautions carefully before using the PC116/PTC-400 Power Tubing Cutter to reduce the risk of electrical shock or other serious injury.**

### **SAVE ALL WARNINGS AND INSTRUCTIONS FOR FUTURE REFERENCE!**

Keep this manual with machine for use by the operator.

- **Do not wear gloves or loose clothing when operating Power Tubing Cutter. Keep sleeves and jack-**

**ets buttoned.** Do not reach across machine. Clothing can be caught by the machine resulting in entanglement.

- **Keep hands away from rotating parts such as rollers, reamer, cutting wheel and tube. Allow parts to come to a complete stop before handling the tool or tube.** This practice will reduce the chance of entanglement in rotating parts.
- **Secure machine to stable bench or stand. Properly support the tubes.** This will reduce the risk of striking and crushing injuries from tipping and falling tube and equipment.
- **Do not cut visibly bent tubing or tubing with fittings attached.** Reduces the risk of excessive vibration and loss of control of the machine and/or tubing.
- **Always wear appropriate eye protection and appropriate personal protective equipment.** Cutting tools can break or shatter. This will reduce the risk of injury.
- **One person must control the work process and the foot switch.** Only the operator should be in the work area when the machine is running. This helps reduce the risk of injury.
- **Read and understand these instructions and the instructions and warnings for all equipment and materials being used before operating this tool to reduce the risk of serious personal injury.**

## RIDGID Contact Information

If you have any question concerning this RIDGID® product:

- Contact your local RIDGID® distributor.
- Visit RIDGID.com to find your local RIDGID contact point.
- Contact Ridge Tool Technical Service Department at [rttechservices@emerson.com](mailto:rttechservices@emerson.com), or in the U.S. and Canada call (800) 519-3456.

## Description

The RIDGID® PC116/PTC-400 Power Tubing Cutter is designed to cut ½" to 4" nominal size (12 to 100 mm) metallic and plastic tubing/conduit.

A two speed switch controls the roller speed and a pneumatic foot switch provides ON/OFF control of the motor. A scale is included for tube measurement. The Power Tubing Cutter is lightweight and compact for ease of transport.

An optional reamer is available to remove burrs from the inside of tubing up to 2" (50 mm).

The tubing cutter is not designed for use with pipe.

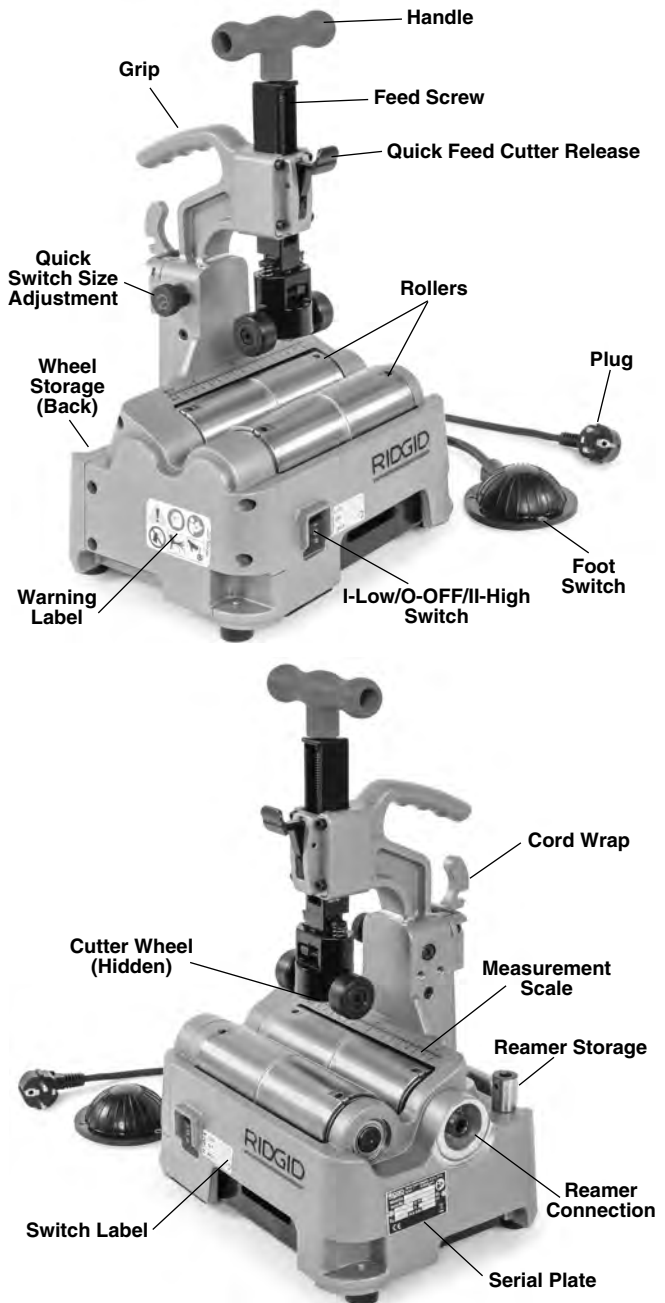

Figure 1 – RIDGID® PC116/PTC-400 Power Tubing Cutter





**Figure 2 – Machine Serial Number**

The machine serial number is located on the side of the cutter. The last 4 digits indicate the month and year of manufacture. (10 = month, 19 = year).

## Specifications

Nominal Tube Size

Cutting Capacity.....½" to 4" (12 mm to 100 mm)

Actual Cutting

Capacity .....½" to 4.5" (12 mm to 116 mm)

| Tube/Conduit Material* | Maximum Wall Thickness | Cutter Wheel         |                      |
|------------------------|------------------------|----------------------|----------------------|
|                        |                        | E-850<br>Cat. #66938 | E-855<br>Cat. #66943 |
| Carbon Steel           | 0.1" (2.5 mm)          | X                    |                      |
| Stainless Steel        | 0.1" (2.5 mm)          | X                    |                      |
| Aluminum               | 0.1" (2.5 mm)          | X                    |                      |
| Copper                 | 0.1" (2.5 mm)          |                      | X                    |
| Plastic                | 0.23" (6 mm)           |                      | X                    |

\* General guideline only. Material composition, hardness and other factors affect ability to cut, wheel life, burr formation, etc

Nominal Reaming

Capacity .....½" to 2" (12 mm to 50 mm)  
(optional accessory)

Max. Tube Length ....20' (6m)

Motor

|                 |                            |
|-----------------|----------------------------|
| Type .....      | Universal                  |
| Voltage .....   | 100-120V      220-240V     |
| Current .....   | 5.8 A              3.0A    |
| Frequency ..... | 50/60 Hz          50/60 Hz |
| Power .....     | 705W                705W   |

Refer to on-product serial plate for information specific to unit.

Roller Rotational

Speed.....190/363 RPM for 220-240V,  
225/385 RPM for 100-120V

Controls.....I-LOW/O-OFF/II-HIGH Switch  
and ON/OFF Foot Switch

Weight.....32 lbs. (14.5 kg)

Overall Dimension

L x W x H.....11.6" x 9.4" x 15.9"  
(295 mm x 239 mm x 403 mm)

Operating

Temperature.....-4°F to 122°F (-20°C to 50°C)

Sound Pressure (L<sub>PA</sub>)\* ..82.3 dB(A), K=3

Sound Power (L<sub>WA</sub>)\* .....93.3 dB(A), K=3

\* Sound measurements are measured in accordance with a standardized test per Standard EN 62481-1.

- Sound emissions may vary due to your location and specific use of these tools.

- Daily exposure levels for sound need to be evaluated for each application and appropriate safety measures taken when needed. Evaluation of exposure levels should consider the time a tool is switched OFF and not in use. This may significantly reduce the exposure level over the total working period.

## Standard Equipment

Refer to the RIDGID catalog for details on equipment supplied with specific machine catalog numbers.

**NOTICE** Selection of appropriate materials and installation, joining and forming methods is the responsibility of the system designer and/or installer. Selection of improper materials and methods could cause system failure.

Stainless steel and other corrosion resistant materials can be contaminated during installation, joining and forming. This contamination could cause corrosion and premature failure. Careful evaluation of materials and methods for the specific service conditions, including chemical and temperature, should be completed before any installation is attempted.

To reduce the risk of ferrous contamination of stainless steel, make sure that the rollers are clean and debris free. Thoroughly clean with a stainless steel brush. Change the cutter wheel and reamer before use with stainless steel material. Best practice is to dedicate a cutter for stainless steel.

## Assembly

### **⚠ WARNING**

**To reduce the risk of serious injury during use, follow these procedures for proper assembly. Switch should be OFF and machine unplugged before assembly.**

## Bench Mounting

The machine can be mounted on a level, stable bench. To mount the unit on a bench, unscrew the rubber feet at the four corners of the machine base (See Figure 16) and use M8 bolts to retain machine to the bench. Tighten securely.

## Pre-Operation Inspection

### ⚠ WARNING



**Before each use, inspect your Power Tubing Cutter and correct any problems to reduce the risk of serious injury from electric shock, entanglement, crushing injuries and other causes and prevent machine damage.**

1. Make sure that the Power Tubing Cutter is unplugged.
2. Clean the machine and equipment, including handles and controls. This aids inspection and helps prevent the machine or control from slipping from your grip. Clean and maintain the machine per the maintenance instructions.
3. Inspect the Power Tubing Cutter for:
  - Inspect the cord and plug for damage or modification.
  - Proper assembly, maintenance and completeness.
  - Any broken, worn, missing, misaligned or binding parts or other damage.
  - Presence and operation of the foot switch. Confirm that foot switch is attached, in good condition, that it cycles smoothly and does not stick.
  - Free movement of feedscrew, cutter wheel and support rollers.
  - Presence and readability of the warning and other labels (*See Figure 1*).
  - Inspect the cutting edges of the cutter wheel and reamer for wear, deformation, chips or other issues. Dull, damaged or loose cutters can damage the tool, produce poor quality cut and increase the risk of injury.
  - If using the PC116TS stand(s), clean, inspect and lubricate as needed.
  - Any condition which may prevent safe and normal operation.

If any problems are found, do not use the tool until the problems have been repaired.
4. Inspect and maintain any other equipment being used per its instructions to make sure it is functioning properly.

## Machine and Work Area Set-Up

### ⚠ WARNING



**Set up the Power Tubing Cutter and work area according to these procedures to reduce the risk of serious injury from electric shock, entanglement, crushing injuries and other causes and prevent machine damage.**

1. Check work area for:
  - Adequate lighting.
  - Flammable liquids, vapors or dust that may ignite. If present, do not work in area until sources have been identified and corrected. The cutter is not explosion proof and can cause sparks.
  - Clear, level, stable, dry location for all equipment and operator.
  - Properly grounded electrical outlet of the correct voltage. Check machine serial plate for required voltage. A three-prong or GFCI outlet may not be properly grounded. If in doubt, have outlet inspected by a licensed electrician.
2. Inspect the work to be done. Determine the material, type and size of the tube. Determine the correct equipment for the job. *See Specifications section.*
3. Confirm all equipment to be used has been properly inspected and assembled.
4. Place the machine on a flat, level, stable surface. *See "Bench Mounting" in Assembly section.* Confirm that unit is stable and secure.
5. If tube will extend more than 6" (15 cm) beyond the machine, use one or more appropriate stands to support the tube. Place the stands in line with rollers. Longer tube may need more than one stand. Only use stands designed for this purpose. Improper supports or supporting the tube by hand can cause tipping or entanglement injuries. Do not exceed the marked stand capacity. When the cutter and stand are sitting on the same plane, use the RIDGID PC116TS Tube Stand to support the tube.

If working on a bench or other raised work area, a variety of RIDGID Pipe Stands can be used to support the tube. If using the PC116/PTC-400 on the ground, use the RIDGID PC116TS Tube Stand to support the tube. *See Figure 3.*





Figure 3 – Stand placement

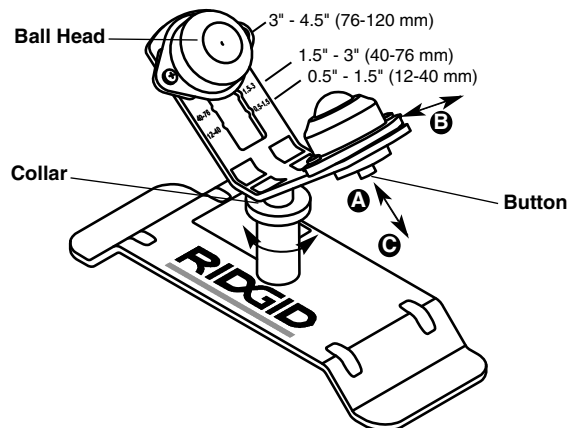

Figure 4 – PC116TS Stand Adjustment

### PC116TS Stand/Adjustment

PC116TS Stand is an optional accessory designed for use with PC116/PTC-400 Cutter and not intended for other uses.

To adjust ball heads for tube size:

- Depress button **A**
- Move ball head to proper tube size position (see Figure 4) **B**
- Release button – confirm securely located **C**

To adjust stand height, turn collar to raise or lower stand head. Stand is designed to be placed on the same flat surface as the PC116/PTC-400 Cutter. See Figure 3. If needed, suitable spacers (such as a piece of wood) can be used to raise stand.

- Restrict access or set up guards or barricades to create a minimum of 3 feet (1 m) of clearance around

the machine and tube. This helps prevent non-operators from contacting the machine or tube and reduces the risk of tipping or entanglement.

- Position the foot switch as shown in Figure 8 to allow a proper operating position.
- With the switch in the O-OFF position, run the cord along a clear path. With dry hands, plug the power cord into the properly grounded outlet. Keep all connections dry and off the ground. If the power cord is not long enough, use an extension cord that:
  - Is in good condition.
  - Has a three-prong plug like on the power tubing cutter.
  - Is rated for outdoor use.
  - Has sufficient wire size. For extension cords up to 50' (15.2 m) long use 14 AWG (2.5 mm<sup>2</sup>) or heavier. For extension cords 50'-100' (15.2 m - 30.5 m) long use 12 AWG (2.5 mm<sup>2</sup>) or heavier.
- Check the power tubing cutter for proper operation. With hands clear:
  - Move the speed switch to the I-LOW speed position. Press and release the foot switch. The rollers should rotate as indicated by the arrows in Figure 5. If the machine does not rotate in the correct direction, or the foot switch does not control the machine operation, do not use the machine until it has been repaired.
  - Depress and hold the foot switch. Inspect the moving parts for misalignment, binding, odd noises or any other unusual conditions. Remove foot from the foot switch. If any unusual conditions are found, do not use the machine until it has been repaired.



Figure 5 – Roller Direction of Rotation

- Move the speed switch to the O-OFF position, and with dry hands unplug the machine.

## Operating Instructions

### ⚠ WARNING



**Do not wear gloves or loose clothing when operating Power Tubing Cutter. Keep sleeves and jackets**

**buttoned. Do not reach across machine. Clothing can be caught by the machine resulting in entanglement.**

**Keep hands away from rotating parts such as rollers, reamer, cutting wheel and tube. Allow parts to come to a complete stop before handling the tool or tube. This practice will reduce the chance of entanglement in rotating parts.**

**Properly support the tubes. This will reduce the risk of striking and crushing injuries from tipping and falling tube and equipment.**

**One person must control the work process and the foot switch. Only the operator should be in the work area when the machine is running. This helps reduce the risk of injury.**

**Follow operating instructions to reduce the risk of serious injury from electric shock, entanglement, crushing injuries and other causes and prevent machine damage.**

Make sure that machine and work area is properly set up and that the work area is free of bystanders and other distractions. The operator should be the only person in the area while the machine is operated.

### Adjusting Cutter For Different Tube Sizes

#### Quick Switch Size Adjustment

The quick switch size adjustment is provided to quickly adjust between tube size ranges 2" (50mm) and smaller and 2" to 4" (50 mm to 100 mm).

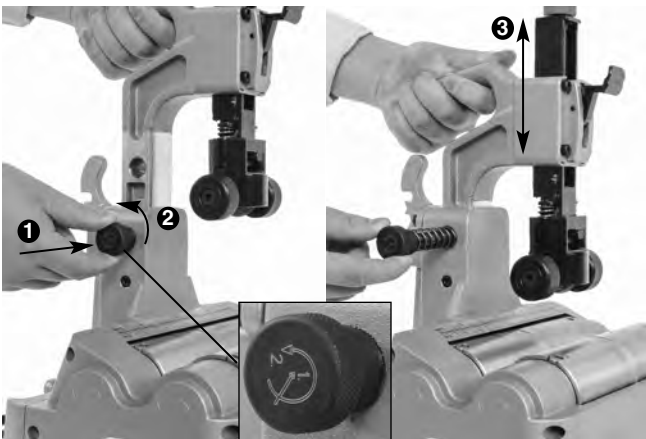

Figure 6 – Quick Switch Size Adjustment

1. With no tube in cutter, grasp grip and release the pin by slightly depressing the knob ① and turning slightly counter-clockwise ②. The knob is spring loaded and will retract, control the movement of the knob. See Figure 6.

2. Using grip, move head to desired position ③.
3. Insert the quick switch knob to retain head in position.

### Quick Feed Cutter Adjustment

This quick feed cutter adjustment is used to advance and retract the cutter wheel during cutting operation.

1. To advance the cutter wheel, push the handle down (Figure 7A) until it engages the tube.
2. To retract cutter wheel, loosen the handle/feedscrew 1-2 turns (Figure 7B) and press the release (Figure 7C) to allow it to retract (it is spring loaded – control the movement of the handle).

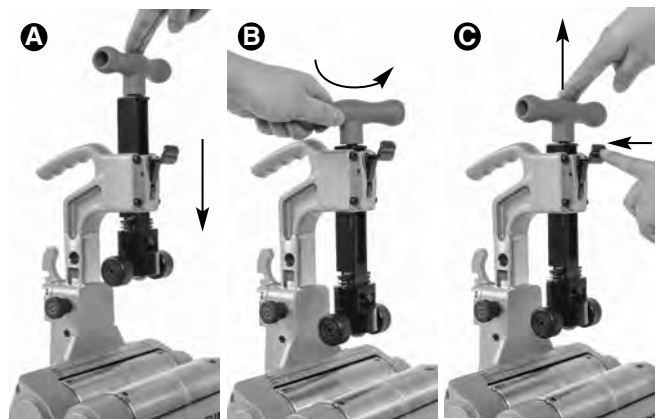

Figure 7 – Quick Feed: A-Advance, B-Loosen, C-Retract

### Selecting/Changing Operating Speed

The Power Tubing Cutter has two operating speeds – LOW and HIGH, see Figure 8.

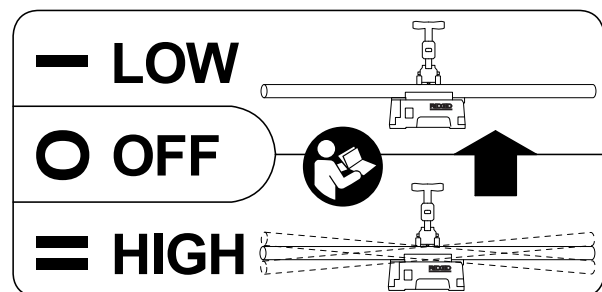

Figure 8 – Speed Label

LOW speed (I-Low switch setting). This decreases the risk of tube vibration and oscillation during use.

Recommended for tube 2" (50mm) diameter and smaller, and longer than 6.5' (2m)

HIGH speed (II-High switch setting). This will lower cutting time.

For tube larger than 2" (50mm) diameter of any length

For any tube shorter than 6.5' (2m)

Tube vibration and oscillation depend on many factors, such as the tube length, size, weight, straightness, stand alignment, roller speed, etc. If at any time you feel the tube is excessively vibrating or oscillating, release the foot switch. If in II-High speed, change to I-Low speed and try again. If in I-Low speed, change to another cutting method for that piece, such as a hand cutter.

To change speeds, release foot switch and allow cutter to come to a complete stop. Move switch to the desired position. Do not change operating speed while machine is running.

### Cutting Tube

1. Check that the tubing is not visibly bent and no fittings are attached. Cutting bent tubes or tubes with fittings can result in excessive vibration and loss of control. Use a hand cutter if needed. Mark the tubing at the desired length. For convenience, a measuring scale is provided on the machine.
2. If needed, adjust the power tubing cutter size range with the quick switch size adjustment.
3. Place the tubing on the rollers so that the cutting mark is located under the cutter wheel, on the zero mark of the scale. If the tubing extends beyond the machine, position supports under the tube. Supports should be adjusted so the tube sits squarely on the rollers. This will help insure proper tracking of the cut. See *Figure 3*.
4. Assume a proper operating position to help maintain control of the machine and tube (see *Figure 10*):
  - Be sure you have convenient access to the tools and switch.
  - Be sure that you can control the foot switch. Do not step on foot switch yet. In case of emergency, you must be able to release the foot switch.
  - Be sure that you have good balance and do not have to overreach.
5. Advance the quick feed system until the support rollers contact the tube (*Figure 9*). Align the cutter wheel with the mark on the tubing. Tighten the feed-screw to bring the cutter wheel in contact with the tube. After cutter wheel contacts tube, advance the feedscrew an additional 1 to 1½ turns to grip the tube. Do not over advance the feedscrew, this can oval the pipe and increase burr formation.

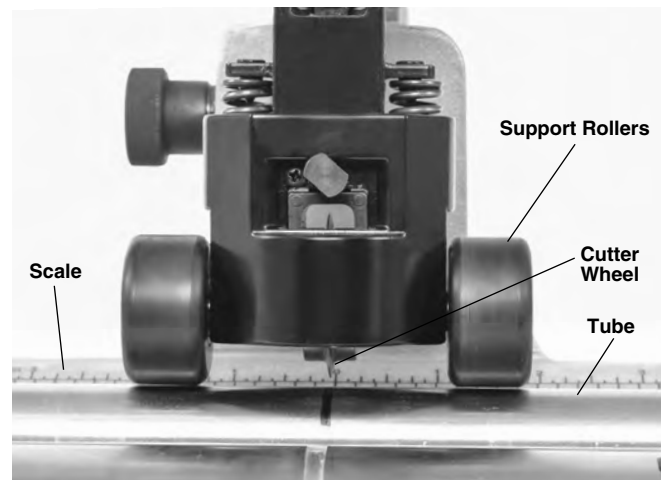

**Figure 9 – Support Rollers Contacting Tubing**

6. Move the I-Low/O-OFF/II-High switch into the appropriate position for the tube being cut
7. Depress the foot switch. The rollers and the tube will start to rotate. Keep hands way from rotating parts.



**Figure 10 – Cutting Tubing**

8. Advance the feed screw by slowly and continuously tightening the feedscrew until the tubing is cut. Aggressive cutting can damage the cutter wheel and cause excessive burrs. Maintain the support rollers in contact with the tube to help hold the tube in place.

If the tubing spirals while being cut, stop the cut and check the machine set up, especially the alignment of the tube stands. Different tube materials may need slight additional tightening of the feedscrew to improve tracking.

9. Remove foot from the foot switch. Then move the I-Low/O-OFF/I-High switch into O-OFF position.
10. When tubing stops rotating, loosen the feedscrew 1-2 turns and press the release to fully retract the cutter wheel. Remove the tubing.

### Reaming Tube



Figure 11 – Installing Reamer

1. Place the I-Low/O-OFF/I-High switch in the O-OFF Position.
2. Remove the reamer from the storage position and mount in use position as shown in *Figure 11*. Confirm that the reamer is securely mounted.
3. Move the I-Low/O-OFF/I-High switch into I-Low position.
4. Depress the foot switch. Keep hands away from tube ends and rotating parts.
5. Securely grasp the tube. Properly support the tube to help maintain control.
6. Place the tubing over the reamer cone and gently apply pressure (*Figure 12*) to remove burrs from inside of tube end. Do not force the tube into the reamer, this can cause the reamer to grab the tube and spin it in your hands.



Figure 12 – Reaming Tubing

7. Remove foot from the foot switch.
8. Place the I-Low/O-OFF/I-High switch in the O-OFF Position.
9. Remove reamer from use position and return to storage position.

### Transportation

1. Remove or secure all loose equipment and material from the machine prior to moving to prevent falling or tipping.
2. Place the cutter wheel in down position.
3. Wrap the power cord and foot switch hose around the cord hook and secure as shown in *Figure 13*.
4. Lift with grip. Use care in lifting and moving. Be aware of the machine weight.



Figure 13 – Cord/Hose Wrapped

### Storage

**⚠ WARNING** The Power Tubing Cutter must be kept dry and indoors or well covered if kept outdoors. Store the machine in a locked area that is out of reach of children and people unfamiliar with Power Tubing Cutter. This machine can cause serious injury in the hands of untrained users.



## Maintenance Instructions

### ⚠ WARNING

Make sure that the switch is in the O-OFF position and the machine is unplugged before performing any maintenance or making any adjustments.

Maintain cutter according to these procedures to reduce the risk of injury from electrical shock, entanglement and other causes.

### Cleaning

Gently clean the machine after each use with a clean dry cloth. Keep the rollers clean and free from dirt and debris.

Keep the reamer clean and free from chips for maximum efficiency.

Clean any dust and debris from the motor vents.

### Lubrication

On a monthly basis (or more often if needed) lubricate all exposed moving parts of Power Tube Cutter and PC116TS stand (such as feed screw, quick feed system, rollers and pivot points) with a light lubricating oil. Wipe any excess oil from exposed surfaces.

### Changing Cutter Wheel

See *Specifications* for proper cutting wheel selection. Change the cutter wheel when cutting different materials, replace the cutter wheel when the cutting edge becomes chipped or flat. An extra cutter wheel can be stored on the unit. See *Figure 13*.

1. Remove the link pin. The wheel holder will drop free (*Figure 14*).

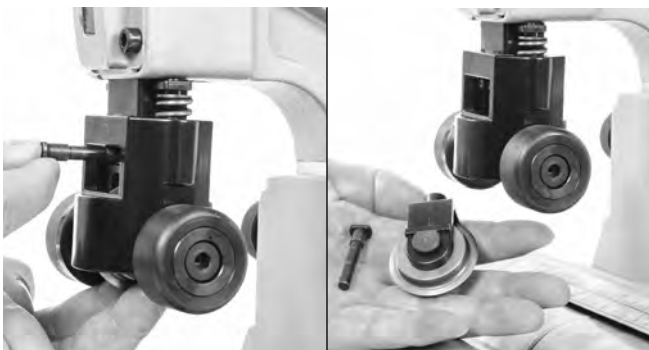

Figure 14 – Removing Wheel Holder

2. Remove wheel pin and cutter wheel/bearing (*Figure 15*).
3. Inspect bearing. Bearing should move freely. Replace if needed.
4. Reverse process to install cutter wheel.



Figure 15 – Changing Cutter Wheel

### Motor Overcurrent Protection

The cutter is equipped with overcurrent protection that turns off the machine to protect the motor if it draws excessive current.

If the machine shuts down unexpectedly, release the footswitch. Place the switch in the O-OFF position and unplug the machine. Remove any tube from the machine. Follow the *Pre-Operation Inspection* and *Machine and Work Area Set-up* sections to confirm that the machine works properly.

### Changing Motor Brushes

Check motor brushes every six months, the brushes should be changed if the length is less than 5 mm (0.2").

1. Confirm that switch is in the O-OFF position and the machine is unplugged.
2. Loosen the five screws that hold the bottom cover (*Figure 16*) and remove cover (Some screws are retained to cover).
3. Use a screwdriver to unscrew and remove the brush caps (*Figure 17*). Gently remove the carbon brushes and check the length (*Figure 18*). If brush length is less than 5 mm (0.2"), change brushes.
4. Insert brush into brush holder, properly aligning the brush tabs with the reliefs in the brush holder.
5. Securely tighten the brush caps. Reinstall the bottom cover.
6. Once the machine is reassembled, run the machine in the II-High speed for five minutes with no tube in the machine to break in the brushes.

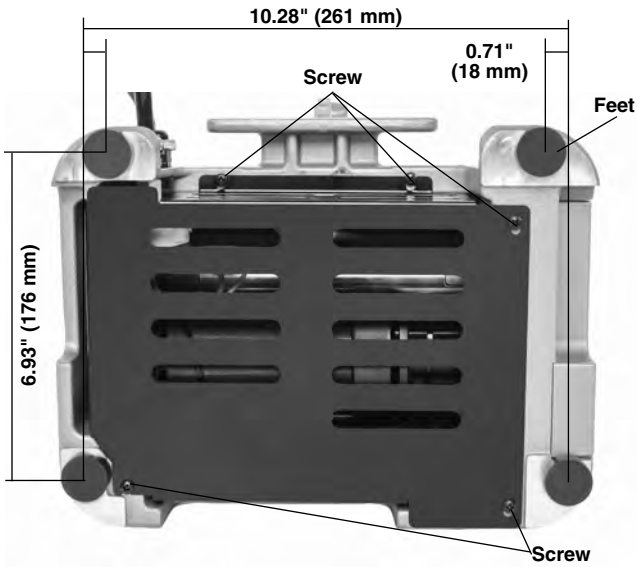

**Figure 16 – Bottom Cover Screws**

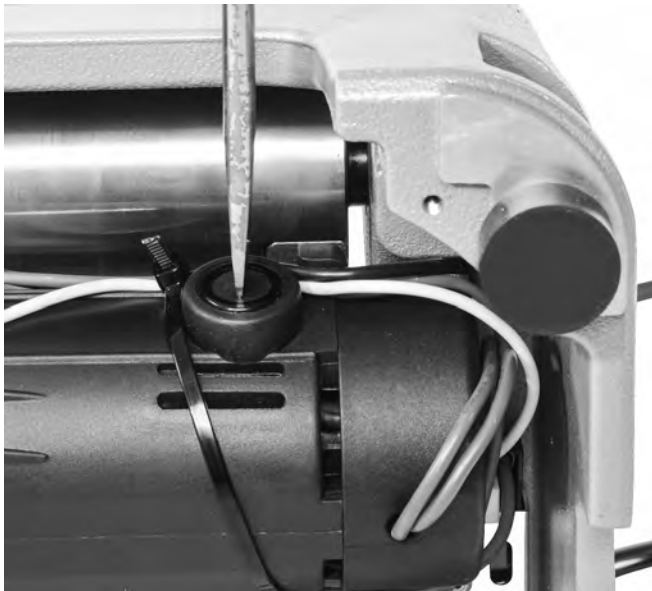

**Figure 17 – Removing Brush Cap**

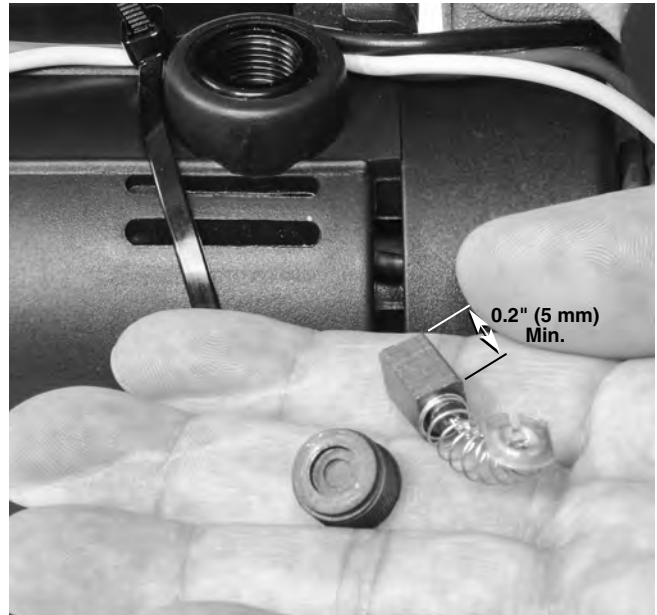

**Figure 18 – Inspect Brush Length**

Scan the QR code below to access the literature and video of PC116/PTC-400.





## Troubleshooting

| PROBLEM   | POSSIBLE REASONS   | SOLUTION   |
|---|--|--|
| Excessive vibration during operation.   | Wrong operating speed.<br>Cutting bent tube.<br>Long tube not properly supported.<br>Machine not properly mounted. | See <i>Selecting Operating Speed</i> .<br>Do not cut visibly bent tube. Use hand cutter.<br>Support long tube with pipe stands.<br>Properly mount the machine on flat surface, bolt with the mounting bolts. |
| Machine not cutting tubes properly.   | Worn cutter wheel.<br>Use on incorrect tube size or material.  | Replace worn cutter wheel.<br>Use on correct type of tube (see <i>Specifications</i> ).  |
| Machine stalls while cutting.   | Agressive feeding of the cutter wheel while cutting.   | Gently feed the cutter wheel.  |
| Machine does not operate.   | Motor brushes are worn out.<br>Overcurrent protection activated.   | Install new motor brushes.<br>Follow <i>Motor Overcurrent instructions</i> in <i>Maintenance</i> section.  |
| Excessive tube burrs or end deformation.  | Worn or damaged cutter wheel.<br>Agressive feeding of the cutter wheel while cutting.                              | Replace cutter wheel.<br>Gently feed the cutter wheel.   |
| Machine stops while foot switch is depressed. Re-starts when foot switch is re-depressed. | Hole in foot switch/hose.<br>Air switch leaks.   | Replace foot switch.<br>If no issue found with foot switch/hose, have air switch replaced.   |

## Service and Repair

### WARNING

**Improper service or repair can make the machine unsafe to operate.**

The *Maintenance Instructions* will take care of most of the service needs of this machine. Any problems not addressed by this section should only be handled by a RIDGID Independent Service Center. Use only RIDGID service parts.

For information on your nearest RIDGID Independent Service Center or any service or repair questions see *Contact Information* section in this manual.

## Optional Equipment

### WARNING

**To reduce the risk of serious injury, only use accessories specifically designed and recommended for use with the RIDGID PC116/PTC-400 Power Tubing Cutter, such as those listed.**

| Catalog No. | Description                                   |
|-------------|---|
| 64903       | PC116TS Tube stand for use with PC116/PTC-400 |
| 66253       | PC116 220-240V Motor carbon brush             |
| 66248       | PC116 100-120V Motor carbon brush             |
| 56662       | VJ-99 28" - 52" V-Head High Pipe Stand        |
| 64908       | 137S Reamer for PC116/PTC-400                 |
| 66938       | E850 Cutter Wheel (For Metallic Tube)         |
| 66943       | E855 Cutter Wheel (For Plastic Tube)          |
| 64898       | Cutter Wheel Bearing                          |

For a complete listing of RIDGID equipment available for these tools, see the Ridge Tool Catalog online at RIDGID.com or see *Contact Information*.

## Disposal

Parts of these tools contain valuable materials and can be recycled. There are companies that specialize in recycling that may be found locally. Dispose of the components in compliance with all applicable regulations. Contact your local waste management authority for more information.

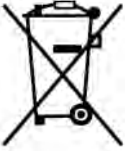

**For EC Countries:** Do not dispose of electrical equipment with household waste!

According to the European Guideline 2012/19/EU for Waste Electrical and Electronic Equipment and its implementation into national legislation, electrical equipment that is no longer usable must be collected separately and disposed of in an environmentally correct manner.

# Coupe-tubes

## Coupe-tubes électrique PC116/PTC-400



### **AVERTISSEMENT !**

Familiarisez-vous avec ce mode d'emploi avant d'utiliser l'appareil. Tout manque de compréhension ou d'adhésion aux consignes ci-après augmenterait les risques de choc électrique, d'incendie et/ou de grave blessure corporelle.

### Coupe-tubes électrique PC116/PTC-400

Inscrivez ci-dessous le numéro de série de l'appareil indiqué sur sa plaque signalétique pour future référence.

No de  
série

|  |  |
|--|--|
|  |  |
|--|--|

## Table des matières

|   |                        |
|---|------------------------|
| <b>Fiche d'enregistrement du numéro de série de l'appareil</b> .....    | 15                     |
| <b>Symboles de sécurité</b> .....                                       | 17                     |
| <b>Consignes de sécurité générales visant les appareils électriques</b> |                        |
| Sécurité des lieux .....  | 17                     |
| Sécurité électrique .....   | 17                     |
| Sécurité individuelle .....   | 18                     |
| Utilisation et entretien des appareils électriques .....                | 18                     |
| Service après-vente .....   | 19                     |
| <b>Consignes de sécurité spécifiques</b> .....                          | 19                     |
| <b>Coordonnées RIDGID®</b> .....  | 19                     |
| <b>Description</b> .....  | 19                     |
| <b>Caractéristiques techniques</b> .....                                | 20                     |
| Equipements de base .....   | 21                     |
| <b>Assemblage</b> .....   | 21                     |
| Montage sur banc .....  | 21                     |
| <b>Inspection préalable</b> .....                                       | 21                     |
| <b>Préparation de l'appareil et du chantier</b> .....                   | 22                     |
| Installation et réglage du support PC116ST .....                        | 22                     |
| <b>Utilisation de l'appareil</b> .....                                  | 23                     |
| Réglage du galet de coupe en fonction de la section du tube .....       | 23                     |
| Sélection et changement de la vitesse de rotation .....                 | 24                     |
| Coupe des tubes .....   | 25                     |
| Alésage des tubes .....   | 26                     |
| Transport .....   | 26                     |
| <b>Remisage</b> .....   | 27                     |
| <b>Consignes d'entretien</b>  |                        |
| Nettoyage .....   | 27                     |
| Lubrification .....   | 27                     |
| Remplacement du galet de coupe .....                                    | 27                     |
| Protection thermique du moteur .....                                    | 28                     |
| Remplacement des balais moteur .....                                    | 28                     |
| Dépannage .....   | 29                     |
| Révisions et réparations .....  | 29                     |
| <b>Accessoires</b> .....  | 29                     |
| <b>Recyclage</b> .....  | 30                     |
| <b>Déclaration CE</b> .....   | Recto de page de garde |
| <b>Garantie à vie</b> .....   | Page de garde          |

\*Texte d'origine en anglais

## Symboles de sécurité

Les symboles et mots clé de sécurité indiqués dans ce manuel et affichés sur l'appareil servent à souligner d'importantes consignes de sécurité. Ce qui suit permettra de mieux comprendre la signification de tels mots clés et symboles.



Ce symbole sert d'avertissement aux dangers physiques potentiels. Le respect des consignes qui le suivent limitera les risques d'accident, dont certains pourraient être mortels.

### **DANGER**

Le terme « DANGER » signale une situation dangereuse qui, si elle n'est pas évitée, entraînera la mort ou de graves blessures corporelles.

### **AVERTISSEMENT**

Le terme « AVERTISSEMENT » signale une situation dangereuse qui, si elle n'est pas évitée, pourrait entraîner la mort ou de graves blessures corporelles.

### **CAUTION**

Le terme « CAUTION » indique une situation dangereuse qui, si elle n'est pas évitée, pourrait occasionner des blessures minimales ou modérées.

### **AVIS IMPORTANT**

Le terme « AVIS IMPORTANT » précède des informations concernant la protection des biens.



Ce symbole indique la nécessité de se familiariser avec le mode d'emploi avant d'utiliser le matériel. Le mode d'emploi renferme d'importantes consignes visant la sécurité et le fonctionnement du matériel.



Ce symbole indique la nécessité de porter des lunettes de sécurité à visières ou étanches et un casque anti-bruit lors de l'utilisation de ce matériel afin de limiter les risques de blessure.



Ce symbole indique un risque de choc électrique.



Ce symbole indique un risque d'écrasement des mains, doigts et autres membres par les galets en rotation.



Ce symbole indique un risque de coupure des mains, doigts et autres membres lors de la rotation du mécanisme.



Ce symbole signale le risque de renversement du matériel et des matériaux et les blessures qu'ils pourraient occasionner.



Ce symbole déconseille le port de gants en cours d'opération afin d'éviter leur embobinage dans le mécanisme.

## Consignes de sécurité générales visant les appareils électriques\*

### **AVERTISSEMENT**

**Familiarisez-vous avec l'ensemble des consignes de sécurité, les instructions, les illustrations et les caractéristiques techniques visant cet appareil électrique. Le non-respect de l'ensemble des consignes ci-dessous augmenterait les risques de choc électrique, d'incendie et/ou de grave blessure corporelle.**

### **Conservez l'ensemble des consignes de sécurité et d'utilisation pour future référence !**

Le terme « appareil électrique » utilisé dans les avertissements couvre à la fois les appareils sur secteur et les appareils à piles.

### Sécurité des lieux

- **Assurez la propreté et le bon éclairage des lieux.** Les endroits encombrés ou sombres invitent les accidents.
- **Ne pas utiliser d'appareils électriques dans les milieux volatiles tels qu'en présence de liquides,**

**gaz ou poussières inflammables.** Les appareils électriques produisent des étincelles susceptibles d'enflammer les poussières ou gaz présents.

- **Eloignez les enfants et les curieux lors de l'utilisation d'un appareil électrique.** Les distractions risquent de vous faire perdre le contrôle de l'appareil.

### Sécurité électrique

- **La fiche de l'appareil électrique doit correspondre à la prise de courant utilisée. Ne jamais tenter de modifier la fiche de manière quelconque. Ne pas utiliser d'adaptateur sur un appareil équipé d'une fiche de terre.** Les fiches et prises non-modifiées et adaptées les unes aux autres limiteront les risques de choc électrique.
- **Évitez tout contact avec des surfaces reliées à la terre ou à la masse telles que tubeteries, radiateurs, cuisinières ou réfrigérateurs.** Tout contact du corps avec la terre ou une masse augmente les risques de choc électrique.
- **Ne pas exposer les appareils électriques à l'eau ou aux intempéries.** La pénétration d'eau à l'intérieur d'un

\* Lorsqu'exigé, la nomenclature utilisée dans la rubrique *Consignes générales de sécurité des appareils électriques* du manuel ci-présent et tiré textuellement de la norme UL/CSA/EN 62841-1 applicable. Cette rubrique couvre la sécurité générale de nombreux types d'appareil électrique différents. La totalité des précautions énoncées ne s'applique pas nécessairement à tous les appareils couverts, et certaines d'entre-elles ne s'appliquent pas à l'appareil ci-présent.

appareil électrique augmentera les risques de choc électrique.

- **Ne pas maltraiter le cordon d'alimentation. Ne jamais utiliser le cordon d'alimentation de l'appareil pour le transporter, le tirer ou le débrancher. Eloignez le cordon des sources de chaleur, de l'huile, des bords tranchants et des mécanismes en marche.** Les cordons d'alimentation endommagés augmentent les risques de choc électrique.
- **Lors de l'utilisation de l'appareil à l'extérieur, prévoyez une rallonge électrique homologuée pour ce type d'emploi.** Cela limitera les risques de choc électrique.
- **S'il est inévitable d'utiliser l'appareil dans des endroits humides, prévoyez une source d'alimentation protégée par disjoncteur différentiel.** La présence d'un disjoncteur différentiel limitera les risques de choc électrique.

## Sécurité individuelle

- **Soyez attentif, restez concentré et faites preuve de bon sens lors de l'utilisation de ce type d'appareil. Ne jamais utiliser ce matériel lorsque vous êtes fatigué ou sous l'influence de drogues, de l'alcool ou de médicaments.** Lors de l'utilisation d'un appareil électrique, un instant d'inattention risque d'entraîner de graves lésions corporelles.
- **Prévoyez les équipements de protection individuelle appropriés. Portez systématiquement une protection oculaire.** Selon le cas, le port d'un masque à poussière, de chaussures de sécurité antidérapantes, du casque ou d'une protection auriculaire peut aider à limiter les risques de lésion corporelle.
- **Évitez les démarrages accidentels. Assurez-vous que son interrupteur est éteint avant de brancher l'appareil, y introduire un bloc-piles, le soulever ou le transporter.** Porter un appareil électrique avec son doigt sur l'interrupteur, voire le brancher lorsque son interrupteur est en position « Marche » est une invitation aux accidents.
- **Retirez toute clé ou dispositif de réglage éventuel avant de mettre l'appareil en marche.** Une clé ou tout autre dispositif de réglage engagé sur un élément mécanique pourrait provoquer un accident.
- **Ne vous mettez pas en porte-à-faux. Maintenez une bonne assiette et un bon équilibre à tout moment.** Cela assurera un meilleur contrôle de l'appareil en cas d'imprévu.
- **Habillez-vous de manière appropriée. Ne portez ni accessoires, ni bijoux. Eloignez vos cheveux, vos**

**vêtements et vos gants des mécanismes lorsque l'appareil fonctionne.** Les foulards, les bijoux et les cheveux longs risquent d'être entraînés par les mécanismes en rotation.

- **Vérifiez le bon raccordement et fonctionnement des aspirateurs de poussière éventuels.** De tels aspirateurs peuvent limiter les risques associés à la dispersion des poussières.
- **Ne permettez pas la familiarité issue d'une utilisation fréquente de l'appareil vous rendre complaisant au point d'ignorer les principes de sécurité applicables.** La moindre inattention peut engendrer de graves blessures corporelles dans une fraction de seconde.

## Utilisation et entretien des appareils électriques

- **Ne forcez pas l'appareil. Prévoyez l'appareil le mieux adapté aux travaux envisagés.** Un appareil adapté produira de meilleurs résultats et un meilleur niveau de sécurité lorsqu'il fonctionne au régime prévu.
- **N'utilisez pas d'appareil dont l'interrupteur marche/arrêt ne fonctionne pas correctement.** Tout appareil qui ne peut pas être contrôlé par son interrupteur est considéré dangereux et doit être réparé.
- **Débranchez l'appareil ou retirez son bloc-piles avant tout réglage, remplacement d'outils ou stockage.** De telles mesures préventives aideront à limiter les risques de démarrage accidentel de l'appareil.
- **Rangez les appareils électriques non utilisés hors de la portée des enfants. L'utilisation de cet appareil doit être exclusivement réservé à du personnel ayant reçu une formation adéquate.** Tout appareil électrique peut devenir dangereux entre les mains d'un novice.
- **Assurez l'entretien régulier des appareils électriques et de leurs accessoires. Assurez-vous de l'absence d'éléments grippés ou endommagés, voire toute autre anomalie susceptible de nuire au bon fonctionnement et à la sécurité de l'appareil. Faites réparer tout appareil endommagé avant de le réutiliser.** De nombreux accidents sont le résultat d'appareils mal entretenus.
- **Assurez l'affutage et la propreté des outils de coupe.** Des outils de coupe correctement entretenus et affutés sont moins susceptibles de se gripper et sont plus faciles à contrôler.
- **Utilisez l'appareil, ses accessoires et ses outils selon les consignes ci-présentes, tout en tenant compte des conditions de travail existantes et de la**



**nature des travaux envisagés.** Toute utilisation de l'appareil à des fins autres que celles prévues augmenterait les risques d'accident.

- **Nettoyez systématiquement les poignées et autres surfaces de prise-en-main de l'appareil.** Des poignées ou autres surfaces glissantes peuvent compromettre la sécurité d'utilisation de l'appareil en cas d'imprévu.

### Service après-vente

- **Confiez la révision de l'appareil à un réparateur qualifié pouvant justifier l'emploi de pièces de rechange d'origine.** Cela assurera la sécurité opérationnelle de l'appareil.

## Consignes de sécurité spécifiques

### ⚠ AVERTISSEMENT

**La rubrique suivante contient d'importantes consignes de sécurité visant ce type d'appareil en particulier.**

**Lisez-les soigneusement avant d'utiliser la scie à tubes électrique PC116/PTC-400 afin de limiter les risques de choc électrique et de graves blessures corporelles.**

### CONSERVEZ CES CONSIGNES POUR FUTURE REFERENCE !

Gardez ce manuel à portée de main de l'utilisateur.

- **Ne portez ni de gants, ni de vêtements amples lors de l'utilisation de cette scie à tubes électriques. Gardez vos manches et blousons boutonnés.** Ne jamais se pencher sur l'appareil. Vos vêtements risqueraient d'être entraînés et de s'y entortiller.
- **Eloignez vos mains des galets, de l'alésoir, du galet de coupe et du tube. Attendez que l'appareil et le tube s'immobilisent avant de les manipuler.** Cela limitera les risques d'enchevêtrement.
- **Montez l'appareil sur un établi ou support stable. Assurez le soutien approprié des tubes.** Cela limitera les risques de renversement du matériel et de la chute du tube.
- **Ne pas tenter de couper des tubes visiblement tordus ou équipés de raccords.** Cela limitera les risques de vibrations excessives et de perte de contrôle de l'appareil et/ou du tube.
- **Portez systématiquement une protection oculaire en plus des équipements de protection individuelle**

**appropriés.** Les outils de coupe risquent de se briser ou d'éclater. Cela limitera les risques de blessure.

- **Un seul individu doit se charger à la fois du processus de coupe et de la pédale de commande.** Seul l'utilisateur doit se trouver sur site lors du fonctionnement de l'appareil. Cela aidera à limiter les risques de blessure.
- **Afin de limiter les risques d'accident grave, familiarisez-vous avec les consignes ci-présentes, ainsi qu'avec les instructions et avertissements associés à l'ensemble du matériel et des matériaux utilisés.**

## Coordonnées RIDGID

En cas que questions visant ce produit RIDGID®, veuillez :

- Consultez le concessionnaire RIDGID® le plus proche.
- Visitez le site RIDGID.com pour localiser le représentant RIDGID le plus proche.
- Consultez les services techniques de Ridge Tool à [rttechservices@emerson.com](mailto:rttechservices@emerson.com), ou bien, à partir des États-Unis ou du Canada, en composant le (800) 519-3456.

## Description

Le coupe-tube électrique RIDGID® PC116/PTC-400 est prévu pour la coupe des tubes et conduits métalliques à parois minces et en matière plastique d'une section nominale de ½" à 4" (12 à 100 mm).

Un commutateur deux-vitesses et un interrupteur marche/arrêt par pédale pneumatique assurent le contrôle du moteur. Une graduation linéaire est comprise pour mesurer le tube. Le coupe-tube électrique est léger et compact, facilitant ainsi son transport.

Un alésoir est également disponible en option pour éliminer les bavures à l'intérieur des tubes d'un diamètre maximal de 2" (50 mm).

Ce coupe-tube n'est pas prévu pour la coupe des tuyaux à parois lourdes.

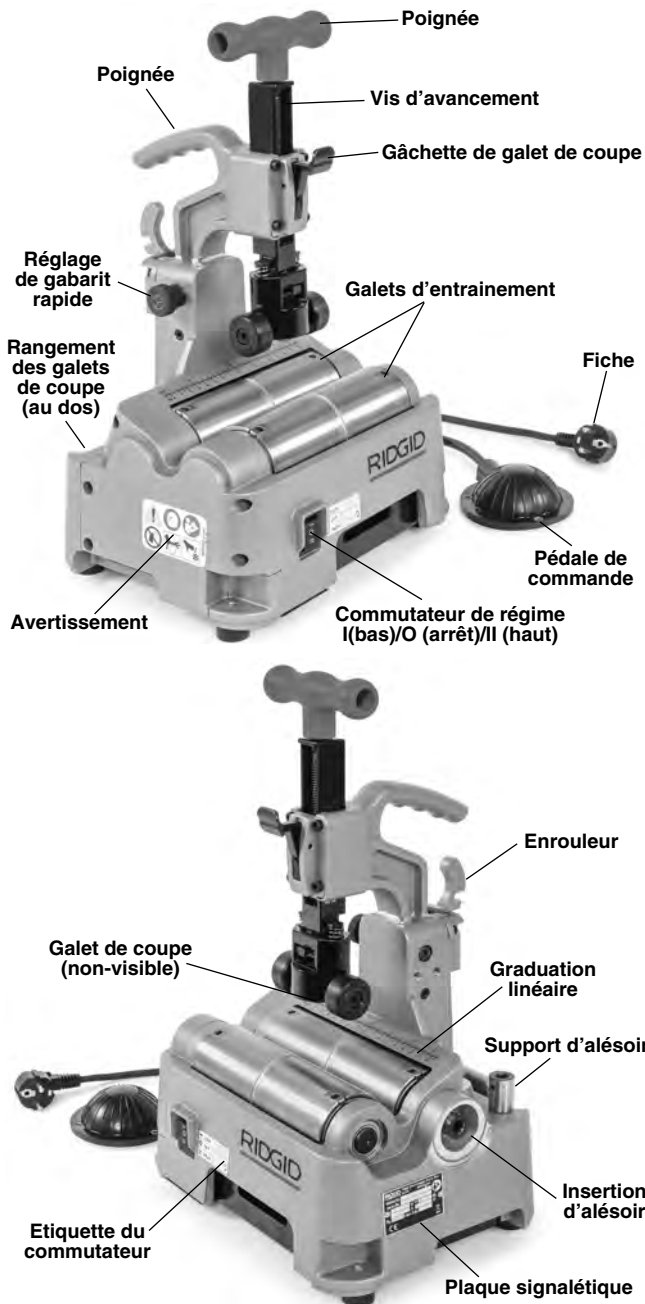

Figure 1 – Coupe-tube électrique RIDGID® PC116/PTC-400

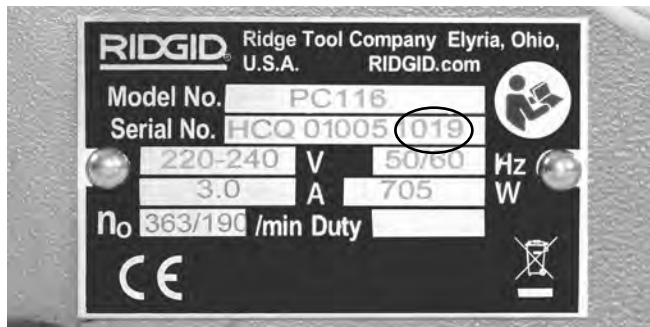

Figure 2 – Plaque signalétique de l'appareil

La plaque signalétique de l'appareil se trouve sur le flan du coupe-tube. Les derniers 4 chiffres indiquent le mois et l'année de fabrication (10 = mois ; 19 = année).

## Caractéristiques techniques

Capacité de coupe  
(Ø nominal) ..... ½" à 4" (12 mm à 100 mm)

Capacité de coupe  
(Ø actuel) ..... ½" à 4,5" (12 mm à 116 mm)

| Composition du tube/conduit* | Epaisseur de parois maxi | Galet de coupe      |                     |
|------------------------------|--------------------------|---------------------|---------------------|
|                              |                          | E-850<br>Réf. 66938 | E-855<br>Réf. 66943 |
| Acier                        | 0,1" (2,5 mm)            | X                   |                     |
| Acier Inoxydable             | 0,1" (2,5 mm)            | X                   |                     |
| Aluminium                    | 0,1" (2,5 mm)            | X                   |                     |
| Cuivre                       | 0,1" (2,5 mm)            |                     | X                   |
| Matière plastique            | 0,23" (6 mm)             |                     | X                   |

\* Désignations génériques. La composition, dureté et autres caractéristiques des matériaux auront une influence sur la capacité et la longévité du galet de coupe, la formation de copeaux, etc.

Capacité d'alésage  
nominale..... ½" à 2" (12 mm à 50 mm)  
(Accessoire optionnel)

Longueur de  
tube maxi..... 20' (6m)

### Moteur

Type ..... Universel

Tension  
d'alimentation ..... 100 à 120V      220 à 240V

Courant ..... 5,8 A      3,0A

Fréquence ..... 50/60 Hz      50/60 Hz

Puissance..... 705 W      705 W

Se reporter à la fiche signalétique pour les critères spécifiques de l'appareil.

### Régime de rotation des galets

d'entraînement ..... 190/363 t/min en 220/240 V  
225/385 t/min en 100/120 V

Commandes..... Commutateur Bas  
régime/Arrêt/Haut régime  
(I/O/II) et pédale de commande  
Marche/Arrêt

Poids ..... 32 lbs. (14,5 kg)

### Dimensions hors tout

(L x l x H)..... 11,6" x 9,4" x 15,9"  
(295 mm x 239 mm x 403 mm)

### Limites de température

opérationnelle..... -4°F à 122°F (-20°C à 50°C)

Pression sonore (L<sub>PA</sub>)\* ..... 82.3 dB(A), K=3

Puissance sonore ( $L_{WA}$ ) \* ...93.3 dB(A), K=3

\* Les niveaux sonores sont mesurés selon la procédure décrite dans la norme EN 62481-1.

- Les émissions sonores peuvent varier selon le lieu et l'utilisation de ce type d'appareil.
- Les taux d'exposition sonore quotidiens doivent être évalués pour chaque application afin de déterminer les mesures de protection éventuellement nécessaires. Cette évaluation doit comprendre les temps morts durant lesquelles l'appareil est éteint, ce qui pourrait significativement limiter les taux d'exposition au cours de la durée de la période de travail concernée.

## Equipements de base

Reportez-vous au catalogue RIDGID pour la description détaillée des équipements fournis avec l'appareil en question selon son numéro de catalogue.

**AVIS IMPORTANT** Il appartient au bureau d'études et/ou à l'installateur de sélectionner les matériaux et méthodes d'installation, de raccordement et de façonnage appropriés. Le choix de matériaux et de méthodes inappropriés risquerait d'entraîner la défaillance du réseau.

L'acier inoxydable et autres matériaux anti-corrosion risquent d'être contaminés en cours d'installation, raccordement et façonnage. Une telle contamination augmenterait les risques de corrosion et de défaillance prématurée. Il convient donc d'examiner de près les matériaux et méthodes utilisés en fonction des conditions de service anticipées, notamment en ce qui concerne la température et composition chimique des effluents, avant toute tentative d'installation.

Nettoyez l'ensemble des galets soigneusement à l'aide d'une brosse en acier inoxydable afin de limiter les risques de contamination ferreuse des tubes en acier inoxydable. Remplacez le galet de coupe et l'alésoir lors de la coupe de tubes en acier inoxydable avec, de préférence, un galet de coupe dédié exclusivement à l'acier inoxydable.

## Assemblage

### ⚠ AVERTISSEMENT

**Respectez les consignes d'assemblage ci-après afin de limiter les risques de grave blessure corporelle en cours d'utilisation de l'appareil. L'appareil doit être éteint et débranché avant son assemblage.**

### Montage sur établi

Cet appareil peut être monté sur un établi stable et de niveau. Pour ce faire, dévissez les quatre patins en caoutchouc de son embase (*Figure 16*), puis remplacez-les par des boulons M8 pour l'arrimer à l'établi en les serrant à fond.

## Inspection préalable

### ⚠ AVERTISSEMENT



**Avant chaque utilisation, examinez le coupe-tube électrique afin de corriger toute anomalie éventuelle qui pourrait l'endommager et augmenter les risques de choc électrique, enchevêtrement, traumatisme et autres blessures graves.**

1. Vérifiez que le coupe-tube électrique est débranché.
2. Nettoyez l'ensemble des composants de l'appareil, y compris ses poignées et commandes. Cela facilitera son inspection et limitera les risques de perte de contrôle du coupe-tube en cours d'utilisation. Nettoyez et maintenez l'appareil selon les consignes d'entretien.
3. L'inspection du coupe-tube électrique doit comprendre :
  - L'examen de son cordon d'alimentation et sa fiche pour signes de détérioration ou de modification.
  - L'assemblage, entretien et intégralité de l'appareil.
  - La présence d'éléments brisés, usés, manquants, désalignés ou grippés, ainsi que toute autre anomalie.
  - La présence et fonctionnement de la pédale de commande. Vérifiez que la pédale de commande est correctement raccordée, en bon état de marche et qu'elle cycle normalement sans accros.
  - Le libre mouvement de la vis d'avancement, du galet de coupe et des galets d'entraînement.
  - La présence et lisibilité des avertissements et autres indications apposés sur l'appareil (*Figure 1*).
  - L'examen du galet de coupe et de l'alésoir pour signes d'usure, déformation, ébréchure ou autres anomalies. Les galets de coupes émoussés, endommagés ou desserrés peuvent endommager l'appareil, nuire à la qualité de coupe et augmenter les risques d'accident.
  - Le cas échéant, le nettoyage, inspection et lubrification des porte-tube PC116TS utilisés.
  - Toute anomalie susceptible de nuire à la sécurité et au fonctionnement normal de l'appareil.

Toute anomalie constatée devra être corrigée avant future utilisation de l'appareil.
4. Inspectez et maintenez tout autre matériel utilisé selon les consignes applicables afin d'assurer qu'il fonctionne correctement.

## Préparation de l'appareil et du chantier

### ⚠ AVERTISSEMENT



**Préparez l'appareil et le chantier selon les consignes suivantes afin de limiter les risques de choc électrique, enchevêtrement, écrasement, traumatismes et détérioration du matériel.**

**Préparez l'appareil et le chantier selon les consignes suivantes afin de limiter les risques de choc électrique, enchevêtrement, écrasement, traumatismes et détérioration du matériel.**

- L'examen préalable du chantier doit assurer :
  - La présence d'un éclairage suffisant.
  - L'absence de liquides, vapeurs ou poussières inflammables. Le cas échéant, il sera nécessaire d'identifier et éliminer leur source avant toute intervention. Ce coupe-tube n'est pas blindé et risque de produire des étincelles.
  - La présence d'une surface dégagée, plane, de niveau et sèche pour recevoir à la fois l'ensemble du matériel et son utilisateur.
  - La présence d'une prise de courant avec terre appropriée. La tension d'alimentation nécessaire est indiquée sur la fiche signalétique de l'appareil. En cas de doute visant la mise à la terre d'une prise de courant avec terre ou d'une prise équipée d'un disjoncteur différentiel, consultez un électricien.
- La préparation de l'appareil dépend de la composition et section du tube concerné. Reportez-vous au chapitre *Caractéristiques techniques*.
- Vérifiez que l'ensemble du matériel utilisé ait été correctement inspecté et assemblé.
- Montez l'appareil sur une surface plane, de niveau et stable selon les indications du chapitre *Assemblage* et vérifiez son encrage et sa stabilité.

- Si le tube déborde de plus de 6" (15 cm) de l'appareil, prévoyez un ou plusieurs porte-tubes appropriés. Positionnez les porte-tubes dans l'alignement des galets d'entraînement. Prévoyez plusieurs porte-tubes pour les tubes de grande longueur. Utilisez exclusivement des porte-tubes adaptés. Un soutien inapproprié ou manuel du tube augmenterait les risques de renversement de l'appareil et d'enchevêtrement de l'utilisateur. Ne pas excéder la capacité du porte-tubes. Lorsque le coupe-tube et le porte-tubes se trouvent sur la même surface, utilisez le porte-tubes RIDGID PC116TS pour soutenir le tube.

Lorsque l'appareil est monté sur établi ou autre support élevé, le tube peut être soutenue par une variété de porte-tubes RIDGID. Lors de l'utilisation du PC116/

PTC-400 à même le sol, utilisez le porte-tubes RIDGID PC116TS pour soutenir le tube (Figure 3).



Figure 3 – Positionnement des porte-tubes

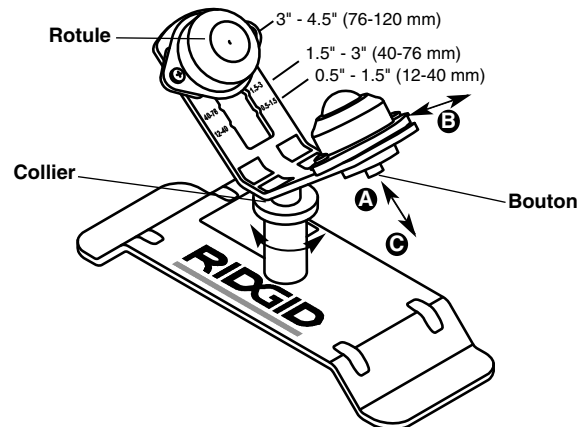

Figure 4 – Réglage du porte-tubes PCC116TS

### Porte-tubes PC116TS et son réglage

Le porte-tubes PC116TS est un accessoire optionnel prévu spécifiquement pour le coupe-tube PC116/PTC-400, à l'exclusion de tout autre usage.

Réglage de la rotule en fonction de la section du tube :

- Appuyez sur bouton **A**
- Alignez le support de rotule avec le repère de section de tube approprié (Figure 4) **B**
- Lâchez le bouton et vérifiez l'engagement du support **C**

Régalez la hauteur du porte-tubes en tournant son collier. Ce porte-tubes est normalement posé sur la même surface plane que le coupe-tube PC116/PTC-400 (Figure 3). Au besoin, un compensateur approprié, tel qu'un morceau de bois, peut servir à le rehausser.



6. Limitez l'accès au chantier ou établissez un périmètre d'un minimum de 3' (1 m) autour de l'appareil et du tube à l'aide de gardes ou de barricades. Cela aidera à empêcher les tiers d'entrer en contact avec l'appareil ou le tube et limitera les risques de renversement et d'enchevêtrement.
7. Positionnez la pédale de commande comme indiqué à la *Figure 8* afin d'assurer une position de travail appropriée.
8. Avec le commutateur en position O-OFF, acheminez le cordon d'alimentation le long d'un passage dégagé. Avec les mains sèches, branchez le cordon sur une prise avec terre appropriée. Gardez l'ensemble des connecteurs au sec et surélevés. Si la longueur du cordon d'alimentation de l'appareil est insuffisante, prévoyez une rallonge électrique :
  - en bon état de fonctionnement,
  - équipée d'une fiche à trois barrettes identique à celle du coupe-tube,
  - homologuée pour utilisation aux intempéries,
  - de section suffisante. Au moins 14AWG (2,5 mm<sup>2</sup>) jusqu'à 50' (15,2 m) de longueur et 12AWG (4 mm<sup>2</sup>) pour les rallonges de 50' à 100' (15,2 à 30,5 m).
9. Eloignez vos mains et vérifiez le fonctionnement du coupe-tubes :
  - Mettez le commutateur en position I-LOW (petite vitesse), puis appuyez momentanément sur la pédale de commande. Les galets d'entraînement devraient alors tourner dans le sens des flèches indiqué à la *Figure 5*. Si les galets tournent en sens inverse, ou que la pédale de commande ne contrôle pas le fonctionnement de l'appareil, faites réviser l'appareil avant de l'utiliser à nouveau.
  - Appuyez sur la pédale de commande. Tenez-la ainsi le temps de vous assurer que le mécanisme fonctionne sans désalignement, grippage, bruits bizarres, ou autres anomalies avant de la relâcher. En cas d'anomalie constatée, faites réparer l'appareil avant de l'utiliser à nouveau.



Figure 5 – Sens de rotation des galets d'entraînement

10. Mettez le commutateur à la position O-OFF et, avec les mains sèches, débranchez-le.

## Consignes d'utilisation

### ⚠ AVERTISSEMENT



**Ne portez ni gants ni vêtements amples lors de l'utilisation du coupe-tube électrique. Gardez vos manches et blousons boutonnés. Ne vous penchez pas sur l'appareil. Vos vêtements risqueraient alors d'être entraîné par le mécanisme et de s'y entortiller.**

**Eloignez vos mains des éléments en rotation tels que les galets d'entraînement, l'alésoir, le galet de coupe et le tube. Attendez leur arrêt avant de tenter de les manipuler. Cela limitera les risques d'enchevêtrement dans le mécanisme.**

**Soutenez les tubes de manière appropriée. Cela limitera les risques de blessure occasionnée par le renversement du matériel ou du tube.**

**Un seul individu doit contrôler à la fois le processus de coupe et la pédale de commande. Seul son utilisateur doit se trouver sur site lors du fonctionnement de l'appareil. Cela aidera à limiter les risques d'accident.**

**Respectez les consignes d'utilisation suivantes afin de limiter les risques de choc électrique, enchevêtrement, écrasement des membres et autres accidents, et prévenir la défaillance du matériel.**

Assurez-vous que l'appareil et le site ont été correctement installés et qu'il n'y a ni curieux ni autres distractions dans la zone de travail. L'utilisateur doit être seul dans la zone lorsque l'appareil fonctionne.

### Réglage du coupe-tube en fonction de la section des tubes

#### Réglage rapide

Le système de réglage rapide permet d'osciller entre les tubes de 2" (50 mm) de diamètre ou moins, et ceux de 2" à 4" (50 à 100 mm).

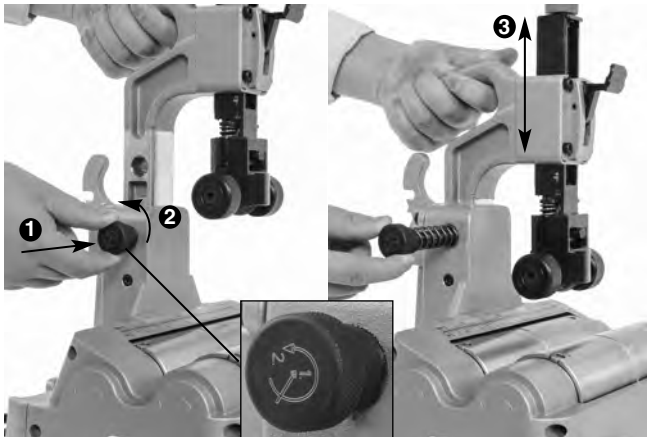

Figure 6 – Réglage rapide de diamètre

1. Tenez la poignée de l'appareil d'une main, puis délogez la broche en appuyant légèrement sur sa molette ❶ tout en la tournant légèrement à gauche ❷. Puisque la broche est sous ressort, il faudra la retenir (Figure 6).
2. Utilisez la poignée pour repositionner la tête de coupe à la position voulue ❸.
3. Réengagez la broche pour verrouiller la tête de coupe en position.

### Réglage rapide de l'engagement et désengagement du galet de coupe

Le réglage rapide de l'engagement et désengagement du galet de coupe sert à engager et dégager le galet de coupe en cours d'opération.

1. Pour engager le galet de coupe contre le tuyau, appuyez sur la manette de la vis d'avancement jusqu'à ce que le galet entre en contact avec le tube (Figure 7A).
2. Pour retirer le galet de coupe, desserrez la manette de la vis d'avancement d'un ou deux tours (Figure 7B), puis appuyez sur sa languette de déverrouillage (Figure 7C) tout en gardant l'appui sur la manette afin de contrôler le ressort de renvoi de la vis.

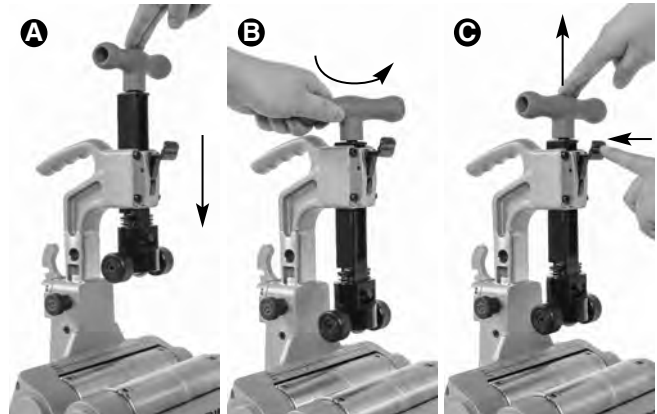

Figure 7 – Engagement rapide : A-Engagement, B-Desserrage, C-Dégagement

### Sélection de la vitesse de rotation

Ce coupe-tube électrique offre deux régimes de rotation – « LOW » (basse vitesse) et « HIGH » (haute vitesse) comme indiqué à la Figure 8.

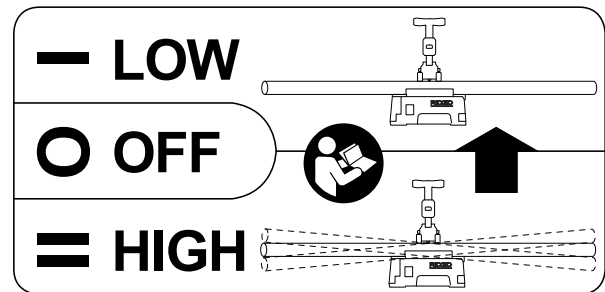

Figure 8 – Etiquette de vitesse de rotation

La position « I-LOW » (basse vitesse) du commutateur diminue les risques de vibration et d'oscillation du tube en cours de coupe, notamment pour les tubes de 2" (50 mm) ou moins de diamètre et de moins de 6,5' (2 m) de longueur.

La position « HIGH » (haute vitesse) sert à diminuer le temps de coupe des tubes de 2" (50 mm) ou plus de diamètre, notamment pour ceux de moins de 6,5' (2 m).

La vibration et l'oscillation des tubes dépend de plusieurs facteurs tels que la longueur, le diamètre, le poids et la déformation éventuelle du tube, l'alignement des portetubes, la vitesse de rotation des galets d'entraînement, etc. En cas de vibration ou d'oscillation excessive, lâchez la pédale de commande. Si l'appareil tournait à haute vitesse (II-HIGH), mettez-le en basse vitesse (I-LOW) et essayez à nouveau. S'il était déjà en basse vitesse (I-LOW), employez une autre méthode de coupe, telle qu'un coupe-tube manuel.



Pour changer de vitesse, lâchez la pédale de commande et attendez que le coupe-tube s'arrête de tourner avant de mettre commutateur à la position voulue. Ne jamais tenter de changer de vitesse lorsque l'appareil tourne.

### Coupe des tubes

1. Vérifiez que le tube est rectiligne et nu de raccords. La coupe de tubes tordus ou équipés de raccords augmenterait les risques de vibration et de perte de contrôle de l'appareil. Au besoin, servez-vous d'un coupe-tube manuel. Marquez le tube à la longueur de coupe voulue. La graduation du coupe-tube permettra de mieux la préciser.
2. Au besoin, réglez le diamètre de coupe à l'aide du système de réglage rapide.
3. Posez le tube sur les galets d'entraînement du coupe-tube avec son repère de coupe face au point zéro de la graduation. Si le tube s'étend au-delà du coupe-tube, soutenez-le à l'aide de porte-tubes. Le cas échéant, les porte-tubes doivent être positionnés de manière à reposer le tube sur et dans l'alignement des galets d'entraînement. Cela assurera la coupe franche et d'équerre du tube (*Figure 3*).
4. Adoptez la position de travail appropriée afin de mieux contrôler l'appareil et le tube (*Figure 10*) afin de :
  - Pouvoir accéder facilement aux outils et l'interrupteur.
  - Pouvoir atteindre la pédale de commande. Ne pas appuyez sur la pédale de commande pour l'instant. En cas d'urgence, vous devez pouvoir relâcher la pédale.
  - Pouvoir maintenir votre équilibre sans avoir à vous pencher sur l'appareil.
5. Rabaissez le système d'engagement rapide jusqu'à ce que les rouleaux de la tête de coupe reposent sur le tube (*Figure 9*). Alignez le galet de coupe sur le repère inscrit sur le tube, puis serrez la vis d'avancement pour l'amener contre le tube avant d'y ajouter entre 1 et 1,5 tours pour l'engager. Ne pas serrer la vis d'avancement au point d'ovaliser le tube ou créer des bavures.

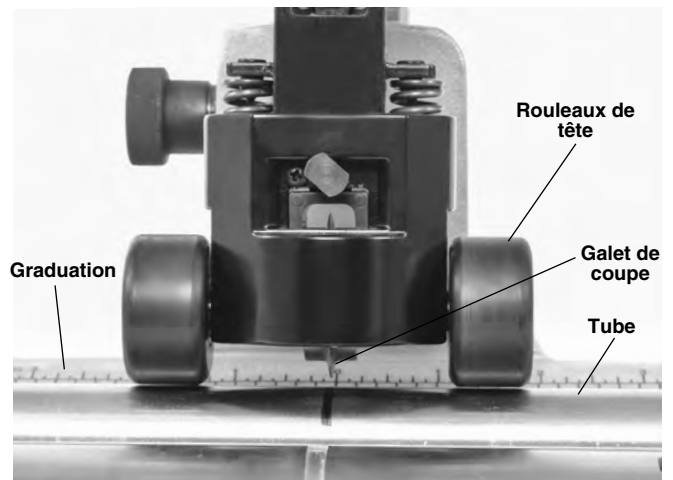

Figure 9 – Rouleau de tête de coupe en contact avec le tube

6. Mettez le commutateur I-LOW/O-OFF/II-HIGH à la position appropriée en fonction du type de tube.
7. Appuyez sur la pédale de commande. Les galets d'entraînement et le tube commenceront à tourner. Eloignez vos mains des mécanismes.



Figure 10 – Coupe des tubes

8. Serrez la vis d'avancement lentement et progressivement pour sectionner le tube. Un serrage trop agressif risque d'endommager le galet de coupe et provoquer des bavures excessives. Maintenez un appui constant sur les rouleaux de la tête de coupe afin de garder le tube en place.

Si le tube se met à vriller en cours de coupe, arrêtez sa coupe et vérifiez l'installation de l'appareil, notamment au niveau de l'alignement des porte-tubes. Certaines compositions de tube risquent de nécessiter un serrage supplémentaire de la vis d'avancement pour maintenir une coupe rectiligne.

9. Lâchez la pédale de commande, puis mettez le commutateur I-LOW/O-OFF/II-HIGH en position O-OFF.
10. Lorsque le tube a cessé de tourner, desserrez la vis d'avancement d'un à deux tours, puis appuyez sur la gâchette du galet de coupe pour le dégager afin de retirer le tube.

### Alésage du tube



Figure 11 – Montage de l'alésoir

1. Mettez le commutateur I-LOW/O-OFF/II-HIGH à la position à la position O-OFF.
2. Retirez l'alésoir de son piton de rangement, puis montez le en position comme indiqué à la Figure 11. Assurez-vous qu'il est bien engagé.
3. Mettez le commutateur I-LOW/O-OFF/II-HIGH à la position I-LOW.
4. Appuyez sur la pédale de commande. Eloignez vos mains des extrémités du tube et des éléments en rotation.
5. Tenez le tube fermement et soutenez-le de manière appropriée afin de pouvoir le contrôler.
6. Engagez le tube sur le cône de l'alésoir en l'avançant délicatement juste assez pour éliminer les bavures à l'intérieur de l'extrémité du tube (Figure 12). Ne forcez pas le tube contre l'alésoir, car l'alésoir risquerait de le gripper et le faire tourner entre vos mains.



Figure 12 – Alésage du tube

7. Lâchez la pédale de commande.
8. Mettez le commutateur I-LOW/O-OFF/II-HIGH à la position O-OFF.
9. Retirez l'alésoir et remettez-le sur son piton.

### Transport

1. Enlevez ou verrouillez tout accessoire ou équipement éventuel avant de déplacer l'appareil afin de limiter les risques de chute et de renversement.
2. Rabaissez le galet de coupe.
3. Enroulez le cordon d'alimentation et le flexible de la pédale de commande comme indiqué à la Figure 13.
4. Soulevez le coupe-tube par sa poignée en tenant compte de son poids lors de sa manipulation.



Figure 13 – Cordon et flexible enroulés

## Remisage

**⚠ AVERTISSEMENT** Ce coupe-tube électrique doit être maintenu au sec et à l'intérieur, ou suffisamment bien protégé contre les intempéries. Rangez l'appareil dans un local sous clé et hors de portée des enfants et des individus non familiers avec son fonctionnement. Cet appareil peut occasionner de graves blessures s'il tombe entre les mains de novices.

## Entretien de l'appareil

### ⚠ AVERTISSEMENT

**Débranchez l'appareil et assurez-vous que son commutateur est en position O-OFF avant son entretien ou réglage.**

**Respectez les consignes d'entretien suivantes afin de limiter les risques de choc électrique, enchevêtrement et autres blessures.**

## Nettoyage

Essuyez l'appareil en fin de chantier avec un chiffon doux et sec afin d'éliminer toutes traces de débris et de salissure, notamment au niveau des galets.

Nettoyez l'alésoir soigneusement afin d'assurer un maximum d'efficacité.

Éliminez toutes traces de poussière et débris des orifices de ventilation du moteur.

## Lubrification

Lubrifiez la vis d'avancement, le système d'avancement rapide, les galets et les articulations du coupe-tube électrique et son support PC116TS à l'aide d'une huile minérale légère mensuellement ou plus souvent si nécessaire. Essuyez les surfaces exposées afin d'éliminer toutes traces d'huile excédentaire.

## Remplacement du galet de coupe

Reportez-vous à la rubrique *Caractéristiques techniques* pour la sélection du type de galet de coupe approprié. Changez de galet de coupe en fonction de la composition du tube, et remplacez-le dès qu'il devient ébréché ou émoussé. L'appareil peut accommoder un galet de coupe de secours (Figure 13).

1. Retirez la cheville de la coulisse pour libérer le porte-galet (Figure 14).

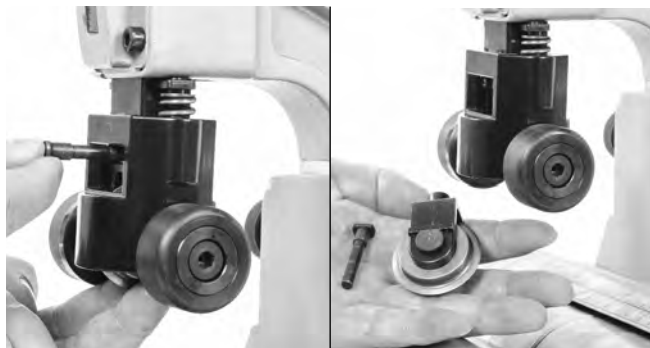

Figure 14 – Retrait du porte-galet

2. Retirez l'axe et l'ensemble galet/roulement du porte-galet (Figure 15).
3. Vérifiez le libre mouvement du roulement et remplacez-le au besoin.
4. Inversez le processus pour réinstaller le galet de coupe.



Figure 15 – Remplacement du galet de coupe

## Protection de surcharge électrique du moteur

Le moteur du coupe-tube est équipé d'un dispositif d'arrêt automatique en cas de surcharge électrique.

Si l'appareil s'arrête soudainement, lâchez la pédale de commande. Mettez le commutateur à la position O-OFF et débranchez l'appareil. Retirez tout tube éventuel. Suivez les consignes des rubriques *Inspection préalable* et *Préparation de l'appareil et du chantier* pour vérifier le bon fonctionnement de l'appareil.

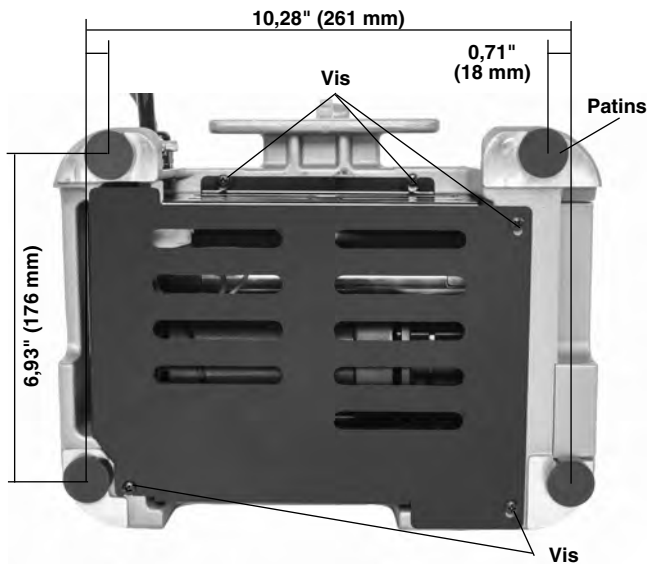

Figure 16 – Vis du carter inférieur



Figure 17 – Retrait des capuchons de logement de balais

## Remplacement des balais moteur

Examinez les balais du moteur tous les six mois et remplacez-les dès qu'ils sont usés à moins de 5 mm (0,2").

1. Mettez le commutateur à la position O-OFF et débranchez l'appareil.
2. Desserrez les cinq vis du carter inférieur (Figure 16), puis retirez le carter. Notez que certaines de ces vis restent attachées au carter.
3. Servez-vous d'un tournevis pour dévisser et retirer les capuchons des logements de balais (Figure 17). Retirez délicatement les balais et mesurez-les (Figure 18). S'il en reste moins de 5 mm (0,2"), remplacez-les.
4. Introduisez les balais dans leurs logements en alignant leurs languettes sur les redans des logements.
5. Serrez les capuchons à fond, puis réinstallez le carter inférieur.
6. Une fois l'appareil réassemblé, faites-le tourner avec le commutateur en position II-HIGH pendant cinq minutes sans tube afin de roder les balais.

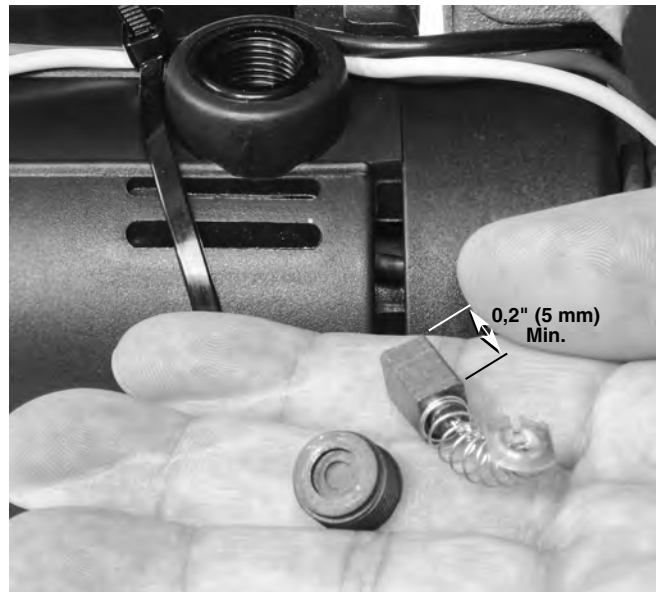

Figure 18 – Mesure des balais

Scannez le code QR ci-dessous pour accéder à la littérature et à la vidéo sur le PC115/PTC-400.





**Dépannage**

| <b>Problème</b>   | <b>Cause possible</b>  | <b>Solution</b>  |
|---|--|--|
| <b>Vibrations excessives en cours d'opération.</b>  | Régime de rotation inapproprié.<br>-----<br>Tube tordu.<br>-----<br>Tube long mal soutenu.<br>-----<br>Appareil mal monté. | Se reporter à la rubrique <i>Sélection du régime de rotation</i> .<br>-----<br>Utiliser un coupe-tube manuel sur les tubes tordus.<br>-----<br>Utiliser des porte-tubes pour soutenir les tubes longs.<br>-----<br>Boulonner l'appareil sur une surface plane. |
| <b>Coupe médiocre.</b>  | Galet de coupe émoussé.<br>-----<br>Section ou composition de tube inappropriée.   | Remplacer le galet de coupe.<br>-----<br>Utiliser le type de tube préconisé à la rubrique <i>Caractéristiques techniques</i> .   |
| <b>Calage de l'appareil en cours de coupe.</b>  | Avancement trop agressif du galet de coupe en cours d'opération.   | Avancer le galet de coupe délicatement.  |
| <b>L'appareil ne fonctionne pas.</b>  | Balais usés.<br>-----<br>Activation de la protection anti-surcharge.   | Remplacer les balais.<br>-----<br>Se reporter au paragraphe <i>Surcharge électrique</i> de la rubrique <i>Entretien</i> .  |
| <b>Bavures ou déformations excessives.</b>  | Galet de coupe émoussé ou endommagé.<br>-----<br>Avancement trop agressif du galet de coupe.                               | Remplacer le galet de coupe.<br>-----<br>Avancer le galet de coupe délicatement.   |
| <b>Arrêt de l'appareil dès l'appui sur la pédale de commande avec redémarrage dès qu'elle est lâchée.</b> | Trou dans la pédale ou son flexible.<br>-----<br>Fuite au niveau du contrôleur.  | Remplacer la pédale de commande.<br>-----<br>En l'absence de fuite au niveau de la pédale ou son flexible, remplacer le contrôleur.  |

**Révisions et réparations****⚠ AVERTISSEMENT**

**Toute intervention inappropriée peut rendre cet appareil dangereux.**

La rubrique *Entretien* couvrira la majorité des besoins d'entretien de cet appareil. Tout problème qui n'est pas adressé dans cette rubrique devra être confié exclusivement à un réparateur RIDGID agréé. Utilisez exclusivement des pièces de rechange RIDGID.

Reportez-vous à la rubrique *Coordonnées RIDGID* pour localiser le réparateur agréé le plus proche ou poser vos questions visant la révision ou réparation de l'appareil.

**Accessoires****⚠ AVERTISSEMENT**

**Afin de limiter les risques d'accident grave, utilisez exclusivement les accessoires spécifiquement prévus pour le coupe-tube électrique RIDGID PC116/PTC-400, tels que ceux indiqués ci-après.**

| <b>Réf. Catalogue</b> | <b>Description</b>                                  |
|-----------------------|---|
| 64903                 | Porte-tube PC116TS pour PC116/PTC-400               |
| 66253                 | Balais pour moteur PC116 220/240 V                  |
| 66248                 | Balais pour moteur PC116 100/110 V                  |
| 56662                 | Porte-tubes en V grande hauteur VJ-99 de 28" à 52"  |
| 64908                 | Alésoir 137S pour PC116/PTC-400                     |
| 66938                 | Galet de coupe E850 pour tubes métalliques          |
| 66943                 | Galet de coupe E855 pour tubes en matière plastique |
| 64898                 | Roulement de galet de coupe                         |

Pour la liste complète des accessoires RIDGID disponibles pour ces appareils, visitez le catalogue Ridge Tool en ligne à RIDGID.com ou reportez-vous à la rubrique *Coordonnées RIDGID*.

## Recyclage

Certains composants de ces appareils renferment des matières précieuses potentiellement recyclables au niveau local. Recyclez ces composants selon la réglementation en vigueur. Consultez les autorités locales pour de plus amples renseignements visant leur recyclage.

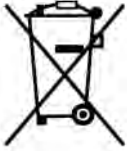

**A l'attention des pays de la CE :** Ne jamais jeter de matériel électrique dans les ordures ménagères !

Selon la Directive 2012/19/EU de l'Union Européenne visant le recyclage de matériel électrique et électronique et son incorporation au niveau national, tout matériel électrique qui ne serait plus utilisable doit être collecté séparément et recyclé de manière écologiquement responsable.



# Cortatubos

## Cortatubos eléctrico PC116/PTC-400



### **!** ADVERTENCIA

Antes de utilizar este aparato, lea detenidamente su Manual del Operario. Pueden ocurrir descargas eléctricas, incendios y/o graves lesiones si no se entienden y siguen las instrucciones de este manual.

#### **Cortatubos eléctrico PC116/PTC-400**

Apunte aquí y guarde el número de serie del producto; se encuentra en su placa de características.

No. de  
serie

|  |  |
|--|--|
|  |  |
|--|--|

## Índice de materias

|  |                                   |
|--|-----------------------------------|
| Formulario de registro para el número de serie de la máquina ..... | 31                                |
| Simbología de seguridad .....                                      | 32                                |
| <b>Advertencias de seguridad general para máquinas eléctricas</b>  |                                   |
| Seguridad en la zona de trabajo .....                              | 33                                |
| Seguridad eléctrica .....  | 33                                |
| Seguridad personal .....   | 34                                |
| Uso y cuidado de las máquinas eléctricas .....                     | 34                                |
| Servicio .....   | 35                                |
| <b>Información de seguridad específica</b> .....                   | 35                                |
| <b>Información de contacto RIDGID</b> .....                        | 35                                |
| <b>Descripción</b> .....   | 35                                |
| <b>Especificaciones</b> .....                                      | 36                                |
| Equipo estándar .....  | 37                                |
| <b>Montaje</b> .....   | 37                                |
| Montaje sobre un banco de trabajo .....                            | 37                                |
| <b>Inspección previa a la operación</b> .....                      | 37                                |
| <b>Instalación de la máquina y la zona de trabajo</b> .....        | 38                                |
| Soporte PC116ST y ajuste .....                                     | 38                                |
| <b>Instrucciones de operación</b> .....                            | 39                                |
| Ajuste del cortatubos según el diámetro del tubo .....             | 40                                |
| Selección y modificación de la velocidad de operación .....        | 40                                |
| Corte de tubos .....   | 41                                |
| Escariado de tubos .....   | 42                                |
| Transporte .....   | 42                                |
| <b>Almacenamiento</b> .....  | 43                                |
| <b>Instrucciones de mantenimiento</b>                              |                                   |
| Limpieza .....   | 43                                |
| Lubricación .....  | 43                                |
| Reemplazo de la rueda de corte .....                               | 43                                |
| Protección de sobrecorriente del motor .....                       | 44                                |
| Reemplazo de escobillas del motor .....                            | 44                                |
| Resolución de problemas .....                                      | 45                                |
| Servicio y reparaciones .....                                      | 45                                |
| <b>Equipo opcional</b> .....                                       | 46                                |
| <b>Eliminación</b> .....   | 46                                |
| <b>Declaración de conformidad de la Comunidad Europea</b> .....    | Interior de la carátula posterior |
| <b>Garantía de por vida</b> .....                                  | Carátula posterior                |

\*Traducción del manual original

## Simbología de seguridad

En este manual del operario y en el producto mismo encontrará símbolos y palabras de advertencia que comunican importante información de seguridad. Para su mejor comprensión, en esta sección se describe el significado de estas palabras y símbolos de advertencia.



Este es el símbolo de una alerta de seguridad. Sirve para prevenir al operario de las lesiones corporales que podría sufrir. Obedezca todas las instrucciones de seguridad que acompañan a este símbolo para evitar posibles lesiones o muerte.

### **PELIGRO**

Este símbolo de PELIGRO advierte de una situación de riesgo o peligro que, si no se evita, puede producir la muerte o lesiones graves.

### **ADVERTENCIA**

Este símbolo de ADVERTENCIA avisa de una situación de riesgo o peligro que, si no se evita, podría producir la muerte o lesiones graves.

### **CUIDADO**

Este símbolo de CUIDADO advierte de una situación de riesgo o peligro que, si no se evita, podría producir lesiones leves o moderadas.

### **AVISO**

Un AVISO indica información relacionada con la protección de un bien o propiedad.



Este símbolo significa que es necesario leer detenidamente su manual del operario antes de usar el equipo. El manual del operario contiene información importante acerca del funcionamiento apropiado y seguro del equipo.



Este símbolo indica que cuando maneje o utilice este aparato siempre debe usar gafas o anteojos de seguridad con viseras laterales, con el fin de evitar lesiones a los ojos.



Este símbolo advierte del peligro de descargas eléctricas.



Este símbolo indica que existe el riesgo de que los dedos, manos u otras partes del cuerpo se pellizquen o se enganchen en los rodillos u otras piezas en movimiento.



Este símbolo indica el riesgo de que los dedos, manos u otras partes del cuerpo sean cortados por piezas en rotación o en movimiento.



Este símbolo indica que la máquina puede volcarse y causar lesiones por aplastamiento o golpes.



Este símbolo indica que el operario no debe usar guantes mientras hace funcionar esta máquina, para evitar el riesgo de que se enganchen.

## Advertencias de seguridad general para máquinas eléctricas\*

### **ADVERTENCIA**

**Lea todas las advertencias de seguridad, instrucciones, ilustraciones y especificaciones que se proporcionan con esta máquina eléctrica. Si no se siguen todas las siguientes instrucciones, podrían producirse descargas eléctricas, incendios y/o lesiones graves.**

### **¡GUARDE TODAS LAS ADVERTENCIAS E INSTRUCCIONES PARA SU POSTERIOR CONSULTA!**

El término "máquina eléctrica" en las advertencias se refiere a la herramienta de trabajo que funciona ya sea enchufada a un tomacorriente (con cordón) o con baterías (sin cordón).

### Seguridad en la zona de trabajo

- **Mantenga su zona de trabajo limpia y bien iluminada.** Los lugares desordenados u oscuros pueden provocar accidentes.

- **No haga funcionar máquinas eléctricas en ambientes explosivos, es decir, en presencia de líquidos, gases o polvo inflamables.** Las máquinas eléctricas pueden generar chispas que podrían encender los gases o el polvo.
- **Mientras haga funcionar una máquina eléctrica, mantenga alejados a los niños y espectadores.** Cualquier distracción podría hacerle perder el control del aparato.

### Seguridad eléctrica

- **El enchufe de la máquina eléctrica debe corresponder al tomacorriente. Jamás modifique el enchufe del aparato. No utilice un enchufe adaptador cuando haga funcionar una máquina eléctrica provista de conexión a tierra.** Los enchufes intactos y tomacorrientes que les corresponden reducen el riesgo de choques de electricidad.
- **Evite el contacto de su cuerpo con artefactos conectados a tierra tales como cañerías, radiadores, estufas o cocinas, y refrigeradores.** Aumenta el riesgo de choques de electricidad si su cuerpo ofrece conducción a tierra.

\* El texto utilizado en la sección sobre Advertencias de seguridad general para máquinas eléctricas se ha copiado textualmente de la correspondiente norma UL/CSA 62841-1 edición estándar, como se exige. Esta sección contiene indicaciones de seguridad general para diversos tipos de máquinas eléctricas. No todas las precauciones corresponden a cada aparato, y algunas no corresponden a esta máquina.

- **No exponga las máquinas eléctricas a la lluvia ni permita que se mojen.** Cuando a una máquina eléctrica le entra agua, aumenta el riesgo de choques de electricidad.
- **No maltrate el cordón eléctrico del aparato. Nunca transporte el aparato tomándolo de su cordón eléctrico ni jale del cordón para desenchufarlo del tomacorriente. Mantenga el cordón alejado del calor, aceite, bordes cortantes o piezas móviles.** Un cordón dañado o enredado aumenta el riesgo de choques de electricidad.
- **Al hacer funcionar una máquina eléctrica a la intemperie, emplee un cordón de extensión fabricado para uso exterior.** El uso de un cordón apropiado para el aire libre reduce el riesgo de choques de electricidad.
- **Si resulta inevitable el empleo de una máquina eléctrica en un sitio húmedo, enchúfela en un tomacorriente dotado de un Interruptor del Circuito de Pérdida a Tierra (GFCI).** El interruptor GFCI reduce el riesgo de choques de electricidad.

### Seguridad personal

- **Manténgase alerta, preste atención a lo que está haciendo y use el sentido común cuando haga funcionar una máquina eléctrica. No use máquinas eléctricas si usted está cansado o se encuentra bajo la influencia de drogas, alcohol o medicamentos.** Tan solo un breve descuido durante el funcionamiento de una máquina eléctrica puede resultar en lesiones graves.
- **Use equipo de protección personal. Siempre use protección para los ojos.** Según corresponda para cada situación, colóquese equipo de protección como mascarilla para el polvo, calzado de seguridad antideslizante, casco o protección para los oídos, con el fin de reducir las lesiones personales.
- **Evite echar a andar un aparato sin querer. Asegure que el interruptor de la máquina se encuentre en la posición OFF (apagado) antes de enchufar el aparato a la corriente eléctrica o de conectarlo a sus baterías, de tomarlo o acarrearlo.** Se producen accidentes cuando se transportan máquinas eléctricas con el dedo puesto en el interruptor, o se las enchufa o conecta a la fuente de corriente con el interruptor en la posición de encendido (ON).
- **Extraiga cualquier llave de ajuste que esté acoplada a la máquina eléctrica antes de encenderla.** Una llave acoplada a una pieza o parte giratoria de la máquina eléctrica puede producir lesiones personales.
- **No trate de extender el cuerpo para alcanzar algo. Tenga los pies bien plantados y mantenga el equilibrio en todo momento.** Esto permite un mejor control de la máquina eléctrica en situaciones inesperadas.
- **Vístase adecuadamente. No lleve ropa suelta ni joyas. Mantenga su cabello y ropa apartados de las piezas en movimiento.** La ropa suelta, las joyas o el pelo largo pueden engancharse en las piezas móviles.
- **Si se proveen dispositivos para la extracción y recolección del polvo cuando se usa el aparato, conéctelos y empléelos correctamente.** El uso de aparatos recolectores de polvo reduce los problemas generados por el polvo.
- **No permita que su familiarización con la máquina, debida al uso frecuente, le haga abandonar los principios de seguridad.** Cualquier descuido podría causar una lesión grave en menos de un segundo.

### Uso y cuidado de las máquinas eléctricas

- **No fuerce la máquina eléctrica. Use el equipo correcto para la tarea que está por realizar.** Con la máquina eléctrica adecuada se hará mejor el trabajo y en forma más segura en la clasificación nominal para la cual fue diseñada.
- **Si el interruptor de la máquina eléctrica no lo enciende (ON) o no lo apaga (OFF), no utilice el aparato.** Cualquier máquina eléctrica que no se pueda controlar mediante su interruptor es un peligro y debe repararse.
- **Antes de hacer ajustes, cambiar accesorios o de almacenar la máquina eléctrica, desenchúfela y/o extráigale las baterías.** Estas medidas de seguridad preventiva reducen el riesgo de poner la máquina eléctrica en marcha involuntariamente.
- **Almacene las máquinas eléctricas que no estén en uso fuera del alcance de los niños y no permita que las hagan funcionar personas que no estén familiarizadas con el aparato o no hayan leído estas instrucciones de operación.** Las máquinas eléctricas que estén en manos de personas no capacitadas son peligrosas.
- **Haga la mantención necesaria de las máquinas eléctricas. Revise el equipo para verificar que las piezas móviles no estén mal alineadas o agarrotadas. Verifique que no tenga partes quebradas ni presente alguna otra condición que podría afectar su funcionamiento. Si una máquina eléctrica está dañada, hágala reparar antes de utilizarla.** Muchos accidentes se deben a máquinas eléctricas que no han recibido un mantenimiento adecuado.

- **Mantenga las herramientas de corte afiladas y limpias.** Las herramientas de corte provistas de filos afilados son menos propensas a trabarse y son más fáciles de controlar.
- **Utilice la máquina eléctrica, accesorios y barrenas, etc., únicamente conforme a estas instrucciones, tomando en cuenta las condiciones de trabajo y la tarea que debe realizar.** El uso de la máquina eléctrica para trabajos diferentes a los que le corresponden podría producir una situación peligrosa.
- **Mantenga los mangos y superficies de agarre limpios, secos y exentos de aceite y grasa.** Los mangos y superficies de agarre resbalosos no pueden manejarse con seguridad ni permiten el control de la máquina en situaciones inesperadas.

### Servicio

- **Encomiende el servicio de la máquina eléctrica únicamente a técnicos calificados que usen repuestos idénticos a las piezas originales.** Así se garantiza la continua seguridad de la máquina eléctrica.

## Información de seguridad específica

### ⚠ ADVERTENCIA

**Esta sección contiene información de seguridad importante que es específica para esta herramienta.**

**Antes de utilizar el cortatubos eléctrico PC116/PTC-400, lea estas instrucciones detenidamente para reducir el riesgo de choque de electricidad o de otras lesiones graves.**

### ¡GUARDE TODAS LAS ADVERTENCIAS E INSTRUCCIONES PARA SU POSTERIOR CONSULTA!

Mantenga este manual junto con la máquina, para que lo use el operario.

- **No use guantes ni ropa suelta cuando haga funcionar el cortatubos eléctrico. Mantenga abotonadas las chaquetas y las mangas.** No estire el brazo por encima de la máquina. La máquina puede enganchar la ropa y enmarañarla.
- **Aleje las manos de las piezas en rotación, tales como rodillos, escariador, rueda de corte y tubo. Permita que se detenga totalmente el movimiento de las piezas antes de manipular la máquina o el tubo.** Esto reduce el riesgo de enmarañarse en las piezas en rotación.

- **Fije la máquina a un banco de trabajo estable o soporte estable. Apoye los tubos en forma apropiada.** Esto impide que la máquina y el tubo se vuelquen y se caigan, reduciendo el riesgo de lesiones por golpes o aplastamiento.
- **No corte tubos que no se vean rectos ni tubos con acoplamientos conectados.** Esto reduce el riesgo de producir vibración excesiva y de perder el control de la máquina y/o del tubo.
- **Siempre use protección para los ojos y equipo de protección personal apropiado.** Las herramientas de corte pueden romperse o hacerse pedazos. Esto reduce el riesgo de lesiones.
- **Un solo operario debe controlar el proceso de trabajo y el interruptor de pie.** Nadie más debe estar en la zona de trabajo cuando la máquina esté en marcha. Esto reduce el riesgo de lesiones.
- **Antes de usar esta máquina, lea y entienda estas instrucciones y las instrucciones y advertencias para todos los equipos y materiales usados.** Esto reduce el riesgo de lesiones graves.

## Información de contacto RIDGID

Si tiene alguna pregunta acerca de este producto RIDGID®:

- Comuníquese con el distribuidor RIDGID® en su localidad.
- Visite RIDGID.com para averiguar dónde se encuentra su contacto RIDGID más cercano.
- Comuníquese con el Departamento de Servicio Técnico de Ridge Tool en [rttechservices@emerson.com](mailto:rttechservices@emerson.com), o llame por teléfono desde EE. UU. o Canadá al (800) 519-3456.

## Descripción

El cortatubos eléctrico PC116/PTC-400 de RIDGID® está diseñado para cortar tuberías y conductos de metal o plástico, de un diámetro nominal de ½" a 4" (12 mm a 100 mm).

Un conmutador de dos velocidades controla la velocidad de rotación de los rodillos y un interruptor neumático de pie enciende y apaga el motor. Se incluye una escala para medir el tubo. El cortatubos eléctrico es liviano y compacto, lo cual facilita su transporte.

Se dispone de un escariador opcional para eliminar rebabas del interior de tuberías de hasta 2" (50 mm).

El cortatubos no está diseñado para usar con cañerías de pared gruesa.





Figura 1 – Cortatubos eléctrico PC116/PTC-400 de RIDGID®



Figura 2 – Número de serie de la máquina

El número de serie del cortatubos está ubicado al costado de la máquina. Los últimos 4 dígitos indican el mes y el año de fabricación (10 = mes, 19 = año).

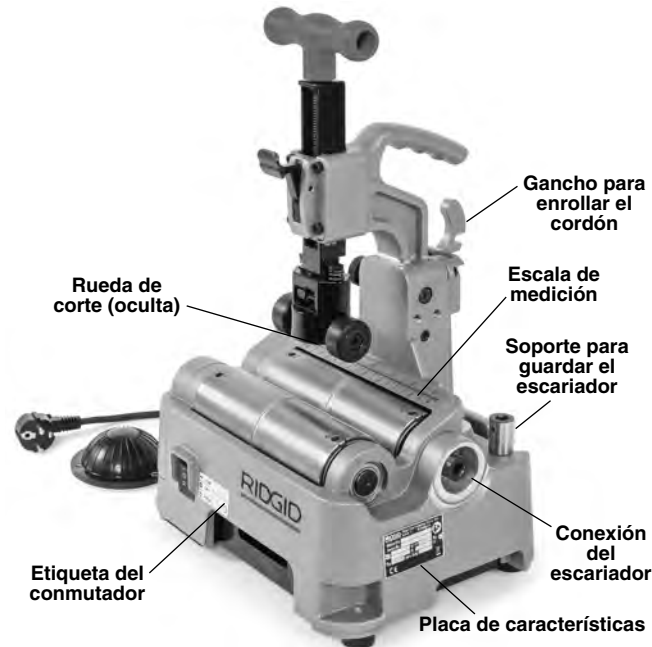
## Especificaciones

Diámetro nominal de tubos a cortar ..... $\frac{1}{2}$ " a 4" (12 mm a 100 mm)

Diámetro real de tubos a cortar ..... $\frac{1}{2}$ " a 4,5" (12 mm a 116 mm)

| Material del tubo o conducto* | Espesor máximo de la pared | Rueda de corte         |                        |
|-------------------------------|----------------------------|------------------------|------------------------|
|                               |                            | E-850<br>Nº Cat. 66938 | E-855<br>Nº Cat. 66943 |
| Acero al carbón               | 0,1" (2,5 mm)              | X                      |                        |
| Acero inoxidable              | 0,1" (2,5 mm)              | X                      |                        |
| Aluminio                      | 0,1" (2,5 mm)              | X                      |                        |
| Cobre                         | 0,1" (2,5 mm)              |                        | X                      |
| Plástico                      | 0,23" (6 mm)               |                        | X                      |

\* Estos son solamente lineamientos generales. La composición del material, su dureza y otros factores afectan la habilidad de cortar, la vida útil de la rueda de corte, la formación de rebabas, etc.

Diámetro nominal de tubos a escariar... $\frac{1}{2}$ " a 2" (12 mm a 50 mm)  
(accesorio opcional)

Longitud máxima del tubo .....20 pies (6 m)

Motor:

|                  |           |           |
|------------------|-----------|-----------|
| Tipo .....       | Universal |           |
| Voltaje .....    | 100-120 V | 220-240 V |
| Corriente .....  | 5,8 A     | 3,0A      |
| Frecuencia ..... | 50/60 Hz  | 50/60 Hz  |
| Potencia .....   | 705 W     | 705 W     |

Consulte la placa de características en la máquina para averiguar la información que corresponde específicamente a la unidad

Velocidad de rotación de los rodillos ..... 190/363 RPM para 220-240 V,  
225/385 RPM para 100-120 V

Controles.....Conmutador I/O/II de baja velocidad (LOW), apagado (OFF), alta velocidad (HIGH); interruptor ON/OFF de pie.

Peso .....32 libras (14,5 kg)

Dimensiones generales

Longitud x Ancho x Altura ..... 11,6" x 9,4" x 15,9"  
(295 mm x 239 mm x 403 mm)

Temperatura de funcionamiento.....-4°F a 122°F (-20°C a 50°C)



Presión de sonido ( $L_{PA}$ )\* .....82,3 dB(A), K=3

Potencia de sonido ( $L_{WA}$ )\* ....93,3 dB(A), K=3

\* Las determinaciones de sonido se miden según una prueba estandarizada según la Norma EN 62481-1.

- Las emisiones de sonido pueden variar según dónde se ubique el usuario y el uso específico de estos aparatos.
- La exposición diaria al sonido se debe evaluar para cada tarea y se deben tomar las correspondientes medidas de seguridad cuando sea necesario. La evaluación de los niveles de exposición debe tomar en cuenta el tiempo durante el cual está apagada la herramienta y el tiempo en que no se usa. Esto puede reducir el nivel de exposición significativamente durante todo el transcurso del período de trabajo.

## Equipo estándar

Consulte el catálogo RIDGID para averiguar los detalles de los equipos suministrados y los números de catálogo correspondientes.

**AVISO** La selección apropiada de los materiales y de los métodos de instalación, unión o formado es responsabilidad del diseñador y/o del instalador del sistema. La selección de materiales o métodos que no son apropiados podría causar una falla del sistema.

El acero inoxidable y otros materiales resistentes a la corrosión se podrían contaminar durante la instalación, unión o formado. Esta contaminación podría causar corrosión y fallas prematuras. Antes de comenzar una instalación se requiere efectuar una minuciosa evaluación de los materiales y métodos usados para las condiciones específicas del servicio, incluyendo las condiciones químicas y la temperatura.

Para reducir el riesgo de contaminación ferrosa del acero inoxidable, asegure que los rodillos estén limpios y sin residuos. Limpie bien las superficies con una escobilla de acero inoxidable. Cambie la rueda de corte y el escañador antes de usarlos con material de acero inoxidable. Es mejor contar con un cortatubos dedicado solamente al acero inoxidable.

## Montaje

### ⚠ ADVERTENCIA

**Siga estos procedimientos para montar la máquina, con el fin de reducir el riesgo de lesiones graves durante su utilización. El conmutador debe estar apagado (OFF) y la máquina desenchufada antes de su montaje.**

### Montaje sobre un banco de trabajo

La máquina se puede montar sobre un banco o mesada nivelada y estable. Para montar la unidad sobre una mesada, destornille las patas de caucho en las cuatro esquinas de la base de la máquina (vea la Figura 16). Luego use pernos M8 para fijar la máquina al banco de trabajo y apriételes bien.

## Inspección previa a la operación

### ⚠ ADVERTENCIA



**Cada vez que use el cortatubos eléctrico, hágale una inspección y corrija cualquier problema, para reducir el riesgo de lesiones graves producidas por choque de electricidad, enmarañamiento, aplastamiento y otras causas, y para proteger la máquina contra daños.**

1. Asegure que el cortatubos eléctrico esté desenchufado.
2. Limpie el aceite, grasa y suciedad presentes en la máquina y el equipo, incluyendo los mangos y controles. Esto facilita su inspección y ayuda a evitar que la máquina o los controles se resbalen de sus manos. Haga la limpieza y mantención de la máquina según las instrucciones de mantenimiento.
3. Inspeccione el cortatubos eléctrico para verificar lo siguiente:
  - El cordón y el enchufe no están dañados ni se han modificado.
  - Está bien ensamblado, bien mantenido y completo.
  - No hay piezas rotas, desgastadas, faltantes, mal alineadas o agarrotadas, ni ningún otro daño.
  - El interruptor de pie está presente y funciona bien. Confirme que esté conectado, en buenas condiciones, pasa fácilmente de una posición a otra y no se trava.
  - El tornillo de alimentación, rueda de corte y las ruedas de sujeción se mueven fácilmente.
  - La etiqueta de advertencias y otras etiquetas están presentes y legibles (vea la Figura 1).
  - Una inspección de los filos de la rueda de corte y del escañador muestra que no están desgastados, deformados, desportillados ni tienen ningún otro problema. Las ruedas de corte embotadas, dañadas o flojas pueden dañar la máquina, hacer cortes de mala calidad y aumentar el riesgo de lesiones.
  - Si usa un soporte PC116TS, debe hacerle limpieza, inspección y lubricación según sea necesario.
  - No existe ninguna condición que impida el funcionamiento seguro y normal.

Si se encuentra algún problema, no utilice la máquina hasta que se hayan reparado las fallas.
4. Revise cualquier otro equipo que se use y hágale mantenimiento conforme a sus instrucciones para asegurar su buen funcionamiento.

## Instalación de la máquina y la zona de trabajo

### ⚠ ADVERTENCIA



**Instale y haga funcionar el cortatubos eléctrico y la zona de trabajo de acuerdo con estos procedimientos, para reducir el riesgo de lesiones causadas por choque de electricidad, enmarañamientos, aplastamiento y otras causas, y para proteger la máquina contra daños.**

**Instale y haga funcionar el cortatubos eléctrico y la zona de trabajo de acuerdo con estos procedimientos, para reducir el riesgo de lesiones causadas por choque de electricidad, enmarañamientos, aplastamiento y otras causas, y para proteger la máquina contra daños.**

- Revise la zona de trabajo para verificar lo siguiente:
  - Hay suficiente luz.
  - No hay líquidos, gases ni polvo que puedan incendiarse. Si éstos están presentes, no trabaje en ese lugar hasta que identifique y corrija estos problemas. El cortatubos no es a prueba de explosiones y puede generar chispas.
  - El lugar para el operario y todos los equipos está despejado, nivelado y seco, y es estable.
  - Hay un tomacorriente del voltaje correcto y conexión a tierra. Revise la placa de características para verificar el voltaje necesario. Un tomacorriente para tres clavijas o GFCI podría no tener una correcta conexión a tierra. Si tiene alguna duda, pida a un electricista acreditado que inspeccione el tomacorriente.
- Inspeccione la tarea que debe realizar. Determine cuál es el material, tipo y diámetro del tubo. Determine cuál es el equipo correcto para la tarea. Vea la sección *Especificaciones*.
- Asegure que se hayan inspeccionado y ensamblado correctamente todos los aparatos que usará.
- Coloque la máquina sobre una superficie plana, nivelada y estable. Vea *Montaje sobre un banco de trabajo* en la sección *Montaje*. Confirme que la unidad esté bien fija y estable.
- Si el tubo va a sobresalir más de 6" (15 cm) más allá de la máquina, use uno o más soportes o más para apoyar el tubo. Coloque los soportes para que estén alineados con los rodillos. Un tubo largo podría exigir más de un soporte. Use solamente soportes diseñados para este propósito. Si usa soportes inapropiados o sostiene el tubo a mano, podrían producirse lesiones por volcamiento o enmarañamiento. No exceda la capacidad indicada en el soporte. Cuando el cortatubos y el soporte están en un mismo plano, use el soporte PC116TS de RIDGID para apoyar el tubo.

Si el equipo está sobre una mesada o alguna otra superficie de trabajo elevada, puede apoyar el tubo con toda una gama de soportes para tubos de RIDGID. Si está usando el cortatubos PC116/PTC-400 sobre el suelo, apoye el tubo con el soporte PC116TS de RIDGID. Vea la Figura 3.



**Figura 3 – Colocación del soporte**

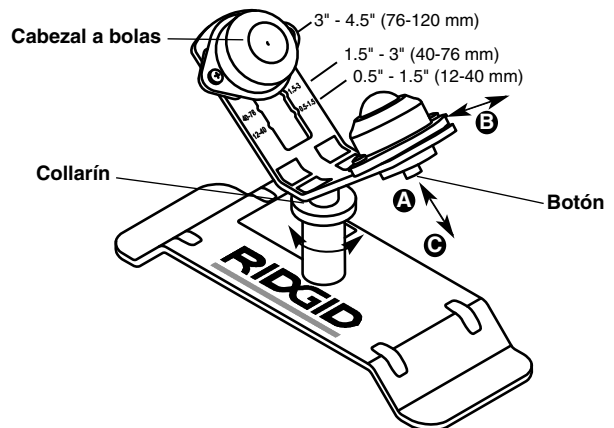

**Figura 4 – Ajuste del soporte PC116TS**

### Soporte PC116ST y ajuste

El soporte PC116ST es un accesorio opcional diseñado solamente para usar con el cortatubos PC116/PTC-400; no tiene ningún otro uso.

Para ajustar los cabezales a bolas de acuerdo con el tamaño del tubo:

- Oprima el botón **A**.
- Desplace el cabezal a bolas hacia la posición **B** que corresponda al tamaño del tubo (vea la Figura 4).
- Suelte el botón y asegure la correcta colocación **C**.

Para ajustar la altura del soporte, gire el collarín para subir o bajar el cabezal del soporte. El soporte está diseñado para colocarse sobre la misma superficie plana que ocupa el cortatubos PC116/PTC-400. *Vea la Figura 3.* Si fuera necesario, se pueden colocar espaciadores apropiados (tales como un bloque de madera) para levantar el soporte.

6. Limite el acceso o coloque barandas o barricadas para definir un espacio libre de por lo menos 3 pies (1 m) alrededor de la máquina y el tubo. Esto ayuda a impedir que otras personas entren en contacto con la máquina o el tubo y reduce el riesgo de volcamiento o enmarañamiento.
7. Coloque el interruptor de pie en el lugar que se indica en la *Figura 8*, para permitir al operario adoptar una correcta posición de trabajo.
8. Estando el conmutador en posición de apagado (O-OFF), coloque el cordón a lo largo de una senda despejada. Con las manos secas, enchufe el cordón en un tomacorriente correctamente conectado a tierra. Mantenga todas las conexiones secas y levantadas del suelo. Si el cordón no tiene el largo suficiente, use un cordón de extensión con las siguientes características:
  - Está en buenas condiciones.
  - Tiene un enchufe de tres clavijas igual que el enchufe del cortatubos eléctrico.
  - Está clasificado para uso al aire libre.
  - Tiene alambres del tamaño apropiado. Para cordones de extensión de hasta 50 pies (15,2 m), el alambre debe ser de 14 AWG (2,5 mm<sup>2</sup>) o más grueso. Para cordones de extensión de 50 a 100 pies (15,2 m a 30,5 m), el alambre debe ser de 12 AWG (2,5 mm<sup>2</sup>) o más grueso.
9. Verifique el buen funcionamiento del cortatubos eléctrico. Con las manos alejadas de la máquina:
  - Coloque el conmutador en la posición de rotación lenta (I-LOW). Oprima y suelte el interruptor de pie. Los rodillos deben girar como indican las flechas en la *Figura 5*. Si los rodillos no giran en la dirección correcta, o si el interruptor de pie no controla el funcionamiento de la máquina, no use la máquina hasta que se haya reparado.
  - Oprima el interruptor de pie y manténgalo oprimido. Inspeccione las partes móviles para verificar que no estén mal alineadas ni agarrotadas, no emitan ruidos raros ni presenten ninguna condición anormal. Quite el pie del interruptor. Si encuentra alguna condición anormal, no use la máquina hasta que se haya reparado.



Figura 5 – Dirección de rotación de los rodillos

10. Coloque el conmutador en la posición de apagado (O-OFF). Con las manos secas, desenchufe la máquina.

## Instrucciones de operación

### ⚠ ADVERTENCIA



**No use guantes ni ropa suelta cuando haga funcionar el cortatubos eléctrico. Mantenga abrochadas las mangas y chaquetas.**

**No estire el cuerpo por encima de la máquina, ya que su ropa podría engancharse en la máquina y enmarañarlo.**

**Aleje las manos de las piezas en rotación, tales como los rodillos, escariador, rueda de corte y tubo. Deje que las piezas en rotación y el tubo se detengan completamente antes de manipular la máquina o el tubo. Así reduce la posibilidad de enmarañarse en las piezas que están girando.**

**Apoye el tubo correctamente. Esto reduce el riesgo de que la máquina y el tubo se vuelquen y se caigan, causando lesiones por golpes y aplastamiento.**

**Una sola persona debe controlar la tarea y el interruptor de pie. Cuando la máquina está en marcha, solamente el operario debe estar en la zona de trabajo. Así se reduce el riesgo de lesiones.**

**Siga las instrucciones de operación para reducir el riesgo de lesiones graves debidas a choque eléctrico, enmarañamiento, aplastamiento u otras causas, y para prevenir que se dañe la máquina.**

Asegure que la máquina y la zona de trabajo estén correctamente montadas y que en la zona de trabajo no haya espectadores ni otras distracciones. El operario debe ser la única persona en la zona de trabajo cuando la máquina esté funcionando.

## Ajuste del cortatubos según el diámetro del tubo

### Ajuste de tamaño rápido

El ajuste rápido permite adaptar la máquina rápidamente para funcionar con tubos de diámetro igual a 2" (50 mm) o menos y de diámetro de 2" a 4" (50 mm a 100 mm).



Figura 6 – Ajuste de tamaño rápido

1. Sin tubo colocado en la máquina, agarre la empuñadura y afloje el pasador, deprimiendo levemente la perilla ❶ y girando levemente hacia la izquierda ❷. La perilla es a resorte y se retraerá, controlando el movimiento de la perilla. *Vea la Figura 6.*
2. Con la empuñadura, desplace el cabezal hasta la posición deseada ❸.
3. Vuelva a insertar la perilla de ajuste rápido para fijar la posición del cabezal.

### Ajuste rápido de la rueda de corte

Este ajuste rápido del tornillo de alimentación se usa para avanzar y retraer la rueda de corte durante la operación de corte.

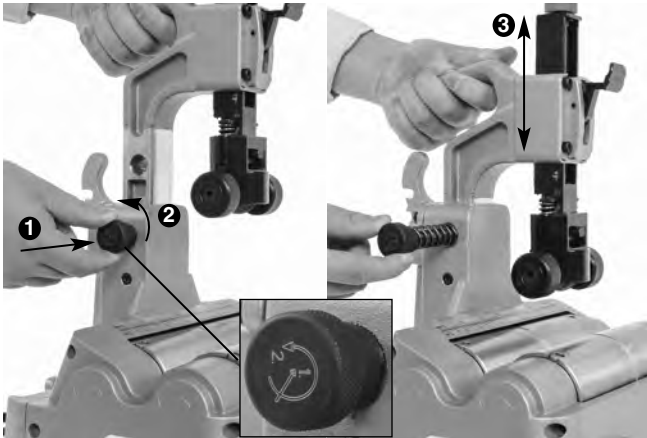
1. Para avanzar la rueda de corte, empuje el mango hacia abajo (*Figura 7 A*) hasta que entre en contacto con el tubo.
2. Para retraer la rueda de corte, afloje el mango del tornillo de alimentación, dándole 1 a 2 vueltas (*Figura 7 B*). Presione la palanca de liberación (*Figura 7 C*) para permitir su retracción (es a resorte y controla el movimiento del mango).



Figura 7 – Alimentación rápida: A: avanzar, B: aflojar, C: retraer

## Selección y modificación de la velocidad de operación

El cortatubos eléctrico tiene dos velocidades de operación: rotación lenta (LOW) y rápida (HIGH). *Vea la Figura 8.*

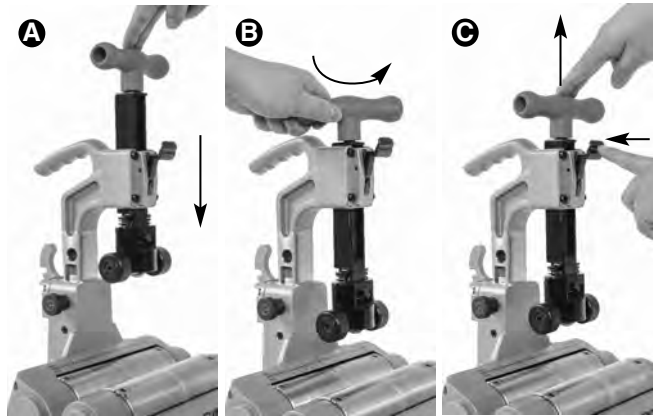

Figura 8 – Etiqueta de velocidades

Velocidad lenta (ajuste del conmutador en I – LOW). Esta velocidad de rotación reduce el riesgo de vibración y oscilación del tubo durante la operación.

Se recomienda para tubos de 2" (50 mm) o menos, de una longitud de 6,5 pies (2 m) o más.

Velocidad rápida (ajuste del conmutador en II – HIGH). Esto reduce el tiempo de operación.

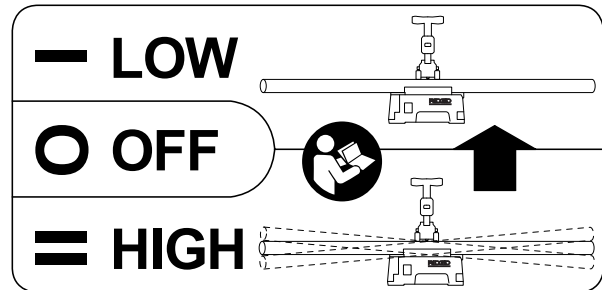
Se recomienda para tubos de más de 2" (50 mm) de diámetro y cualquier longitud, y para cualquier tubo de longitud inferior a 6,5 pies (2 m).

La vibración y oscilación del tubo dependen de muchos factores, tales como la longitud del tubo, diámetro, peso, rectitud, alineamiento del soporte, velocidad de los rodillos, etc. Si en algún momento siente que el tubo está vibrando u oscilando demasiado, suelte el interruptor de pie. Si la máquina está girando a elevada velocidad (II – HIGH), coloque el conmutador en posición lenta (I – LOW) y vuelva a intentar el corte. Si el problema surge a velocidad lenta (I – LOW), use otro método para cortar el tubo, como por ejemplo un cortatubos manual.



Para cambiar de velocidad, suelte el interruptor de pie y permita que el cortatubos se detenga completamente. Coloque el conmutador en la posición deseada. No cambie la velocidad de operación si la máquina está andando.

### Corte de tubos

1. Revise el tubo para determinar si se ve recto y que no tiene ningún acoplamiento conectado. Si intenta cortar un tubo que no es recto o que tiene un acoplamiento, puede producirse vibración excesiva y perderse el control. Use un cortatubos manual si fuera necesario. Marque el tubo para indicar la longitud deseada. Para mayor comodidad del operario, la máquina incorpora una escala de medición.
2. Si fuera necesario, cambie la gama de diámetros del cortatubos eléctrico mediante el ajuste de tamaño rápido.
3. Coloque el tubo sobre los rodillos de manera que la marca que indica la posición del corte quede debajo de la rueda de corte, en la marca cero de la escala. Si el tubo sobresale más allá de la máquina, coloque soportes debajo del tubo. Ajuste los soportes de manera que el tubo quede asentado en línea sobre los rodillos. Esto ayuda a asegurar un corte a escuadra apropiado. *Vea la Figura 3.*
4. Adopte una posición correcta para mantener el control de la máquina y del tubo. *Vea la Figura 10* y asegure lo siguiente:
  - Puede alcanzar fácilmente las herramientas y el conmutador.
  - Puede controlar el interruptor de pie. Todavía no pise el interruptor de pie. En caso de emergencia, el operario debe ser capaz de soltar el interruptor de pie.
  - Mantenga el equilibrio sin tener que estirar el cuerpo para alcanzar algo.
5. Haga avanzar el sistema de alimentación rápida hasta que las ruedas de sujeción estén en contacto con el tubo (*Figura 9*). Desplace el tubo hasta que la marca de corte coincida con la rueda de corte. Apriete el tornillo de alimentación para que la rueda de corte entre en contacto con el tubo. Una vez que la rueda de corte toque el tubo, haga girar el tornillo de alimentación una vuelta o una vuelta y media más para que el tubo quede agarrado. El tornillo de alimentación no debe avanzarse demasiado, ya que podría ovalar el tubo y aumentar la formación de rebabas.



Figura 9 – Contacto entre las ruedas de sujeción y el tubo

6. Coloque el conmutador I-HI/O-OFF/II-HIGH en la posición correcta para cortar el tubo.
7. Oprima el interruptor de pie. Empezarán a girar los rodillos y el tubo. Aleje las manos de las piezas en movimiento.

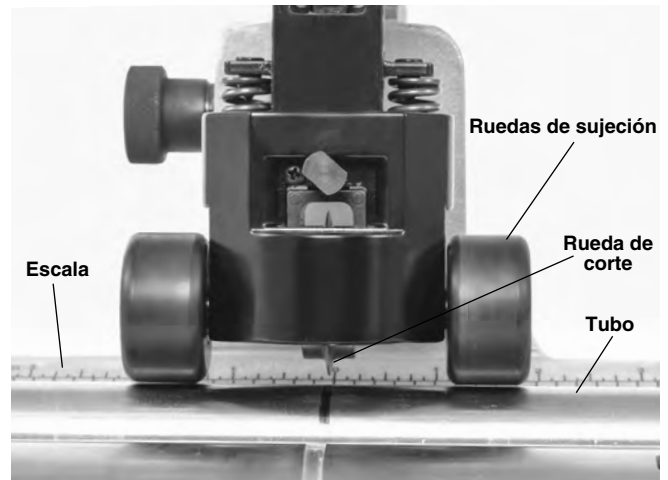

Figura 10 – Posición para cortar el tubo

8. Haga avanzar el tornillo de alimentación, girando el tornillo lenta y continuamente hasta cortar el tubo. Si aprieta el tornillo en forma demasiado enérgica, se puede dañar la rueda de corte y se pueden formar rebabas excesivas. Mantenga las ruedas de sujeción en contacto con el tubo para retenerlo en su lugar.

Si el tubo hace una espiral durante la operación de corte, detenga la máquina y revise su instalación, especialmente con respecto al alineamiento entre la máquina y los soportes para tubos. Según el material



del tubo, podría ser necesario apretar más el tornillo de alimentación para mejorar el correcto recorrido de la rueda de corte.

9. Quite el pie del interruptor de pie. En seguida, coloque el conmutador I-LOW/O-OFF/II-HIGH en posición de apagado (O-OFF).
10. Cuando deje de girar el tubo, afloje el tornillo de alimentación en una o dos vueltas y presione la palanca de liberación para retraer la rueda de corte completamente. Extraiga el tubo.

### Escariado de tubos



Figura 11 – Instalación del escariador

1. Coloque el conmutador I-LOW/O-OFF/II-HIGH en posición de apagado (O-OFF).
2. Extraiga el escariador de su soporte y móntelo en la posición de trabajo que se muestra en la *Figura 11*. Confirme que esté bien fijo.
3. Coloque el conmutador I-LOW/O-OFF/II-HIGH en posición de rotación lenta (I-LOW).
4. Oprima el interruptor de pie. Aleje las manos de los extremos del tubo y de las piezas en movimiento.
5. Agarre bien el tubo y manténgalo apoyado correctamente para mejorar el control.
6. Introduzca el tubo sobre el cono del escariador y suavemente aplique presión para eliminar las rebabas del interior del extremo del tubo (*Figura 12*). No fuerce el tubo sobre el escariador, ya que el escariador podría agarrar el tubo y hacerlo girar mientras usted lo está sujetando.



Figura 12 – Escariado del tubo

7. Quite el pie del interruptor de pie.
8. Coloque el conmutador I-LOW/O-OFF/II-HIGH en posición de apagado (O-OFF).
9. Extraiga el escariador de su posición de trabajo y vuelva a colocarlo en el soporte de almacenamiento.

### Transporte

1. Antes de mover la máquina, todos los materiales y equipos deben fijarse o quitarse, para impedir que se vuelquen o se caigan.
2. Baje la rueda de corte.
3. Enrolle el cordón y la manguera del interruptor de pie sobre los ganchos y fíjelos como se muestra en la *Figura 13*.
4. Use la empuñadura para levantar la máquina. Tenga cuidado al levantarla y moverla, y esté consciente del peso de la máquina.



Figura 13 – El cordón y la manguera enrollados sobre la máquina

## Almacenamiento

**⚠ ADVERTENCIA** El cortatubos eléctrico debe guardarse bajo techo en un lugar seco, o bien tapado si se guarda al aire libre. Almacene la máquina bajo llave y fuera del alcance de niños y personas que no estén familiarizadas con el cortatubos eléctrico. Esta máquina puede causar lesiones graves en manos de personas no capacitadas.

## Instrucciones de mantenimiento

### ⚠ ADVERTENCIA

**Antes de cualquier tarea de mantenimiento o de hacer ajustes, asegure que el conmutador esté apagado en posición O-OFF y que esté desenchufado el cortatubos.**

**Haga la mantención de la máquina de acuerdo con estos procedimientos para reducir el riesgo de lesiones por choque de electricidad, enmarañamiento y otras causas.**

## Limpieza

Después de cada vez que use la máquina, límpiela con un paño limpio y seco. Mantenga los rodillos limpios, sin residuos o suciedad.

Para mejorar la eficiencia del escariador al máximo, manténgalo limpio y sin virutas.

Quite el polvo y residuos de las rejillas de ventilación del motor.

## Lubricación

Una vez al mes, o con más frecuencia si fuera necesario, lubrique con un aceite lubricante liviano todas las piezas móviles expuestas del cortatubos eléctrico y el soporte PC116TS, tales como el tornillo de alimentación, el sistema de alimentación rápido, rodillos y puntos de pivote. Con un paño, quite el exceso de aceite de las superficies expuestas.

## Reemplazo de la rueda de corte

Vea en *Especificaciones* la selección de la rueda de corte apropiada. Cambie la rueda de corte cuando tenga que cortar materiales distintos. Reemplace la rueda de corte cuando el filo esté aplanado o desportillado. Se puede guardar una rueda de corte adicional en la máquina. *Vea la Figura 13.*

1. Al extraer el pasador de unión, el sujetador de la rueda de corte se desprende (*Figura 14*).



Figura 14 – Extracción del sujetador de la rueda de corte

2. Quite el pasador y el alojamiento de la rueda de corte (*Figura 15*).
3. Inspeccione el alojamiento. Debe girar sin trabarse. Reemplace el alojamiento si se está atascando.
4. Proceda al revés para instalar la rueda de corte.

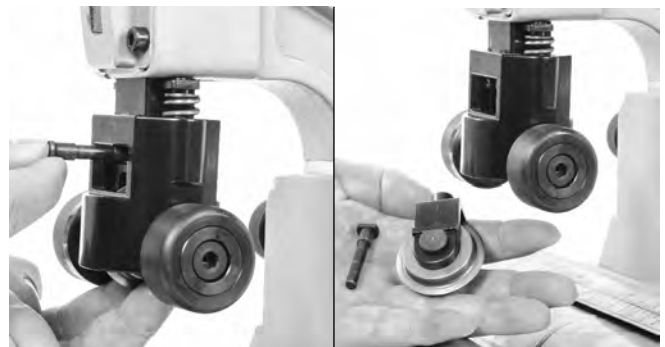

Figura 15 – Reemplazo de la rueda de corte

### Protección de sobrecorriente del motor

El cortatubos cuenta con protección de sobrecorriente que apaga la máquina cuando consume demasiada corriente, para proteger el motor.

Si la máquina se apaga inesperadamente, suelte el interruptor de pie. Coloque el conmutador en posición de apagado (O-OFF) y desenchufe la máquina. Quite el tubo de la máquina. Para confirmar el buen funcionamiento de la máquina, consulte la sección *Inspección previa a la operación* y la sección *Instalación de la máquina y la zona de trabajo*.



Figura 16 – Tornillos de la tapa inferior



Figura 17 – Extracción de la tapa de la escobilla

### Reemplazo de escobillas del motor

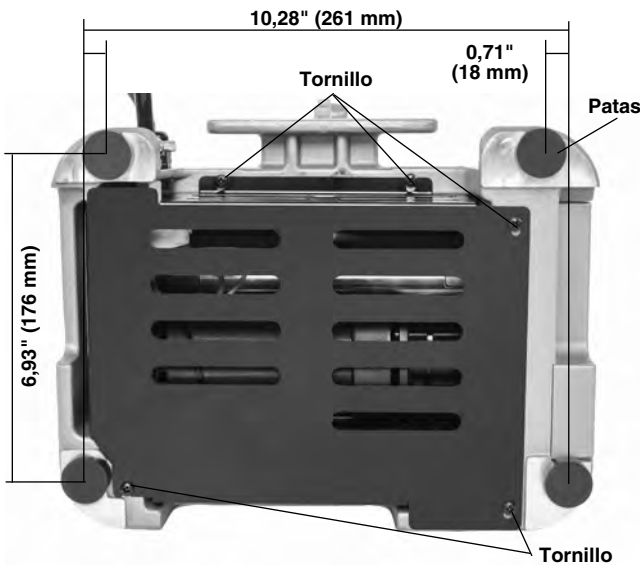
Revise las escobillas del motor cada seis meses. Reemplace las escobillas cuando estén desgastadas a menos de 0,2 pulgadas (5 mm).

1. Confirme que el conmutador esté apagado en posición O-OFF y que la máquina esté desenchufada.
2. Afloje los cinco tornillos que sujetan la tapa inferior (Figura 16) y quite la tapa. Algunos tornillos quedan retenidos en la tapa.
3. Con un destornillador, desatornille y extraiga las tapas de las escobillas (Figura 17). Suavemente extraiga las escobillas de carbón y revise su longitud (Figura 18). Si las escobillas miden menos de 5 mm (0,2"), cambie las escobillas.
4. Introduzca la escobilla en el soporte, alineando las lengüetas de las escobillas con las marcas en relieve del soporte.
5. Apriete bien las tapas de las escobillas. Vuelva a colocar la tapa inferior.
6. Cuando termine de ensamblar la máquina, haga funcionar la máquina a alta velocidad (II-HIGH) durante cinco minutos, sin tubo, para asentar las escobillas.

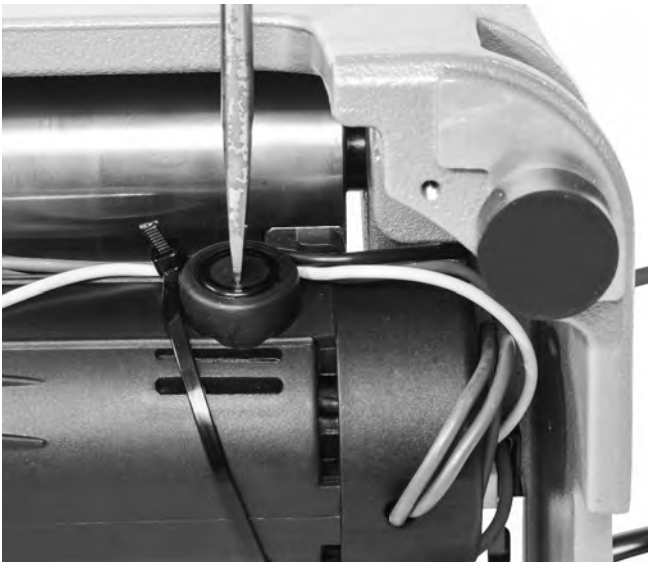

Figura 18 – Inspección del largo de la escobilla



Escanee el siguiente código QR para obtener la literatura y un video sobre el cortatubos PC116/PTC-400.

## Resolución de problemas

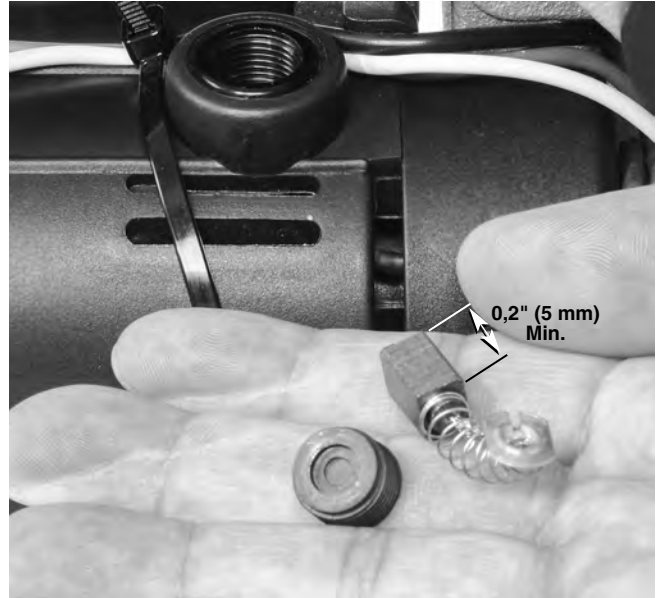
| PROBLEMA   | POSIBLES RAZONES   | SOLUCIÓN  |
|--|--|---|
| Vibración excesiva durante el funcionamiento.  | Velocidad de operación equivocada.<br>El tubo que desea cortar no es recto.<br><br>El tubo es largo y no está correctamente apoyado.<br>La máquina está mal montada. | Veá <i>Selección de la velocidad de operación</i> .<br>No corte tubos que a la vista están doblados. Use un cortatubos manual.<br><br>Apoye los tubos largos con soportes para tubos.<br>Instale la máquina correctamente sobre una superficie plana y fíjela con los pernos de sujeción. |
| La máquina no corta los tubos correctamente.   | La rueda de corte está desgastada.<br>Está usando la máquina para un tubo del material o diámetro incorrecto.  | Reemplace la rueda de corte desgastada.<br>Use la máquina para los tubos que correspondan ( <i>vea Especificaciones</i> ).  |
| La máquina se para cuando está haciendo el corte.  | Está introduciendo la rueda de corte con demasiada presión durante el corte.   | Introduzca la rueda de corte suavemente.  |
| La máquina no funciona.  | Las escobillas del motor están desgastadas.<br>Se ha activado la protección de sobrecorriente.   | Instale escobillas nuevas.<br>Siga las instrucciones de <i>Protección de sobrecorriente del motor</i> en la sección <i>Mantenimiento</i> .  |
| Rebabas excesivas o deformación del extremo del tubo.  | Rueda de corte dañada o desgastada.<br>Está introduciendo la rueda de corte con demasiada presión durante el corte.  | Reemplace la rueda de corte.<br>Introduzca la rueda de corte suavemente.  |
| Se para la máquina cuando está presionado el interruptor de pie, y vuelve a andar al volver a presionar el interruptor de pie. | Hay un agujero en el interruptor de pie o la manguera..<br><br>Hay una fuga en el interruptor neumático.   | Reemplace el interruptor de pie.<br><br>Si no hay ningún problema con el interruptor de pie o la manguera, haga reemplazar el interruptor neumático.  |

## Servicio y reparaciones

### **⚠ ADVERTENCIA**

**La máquina se torna insegura cuando el servicio o la reparación se hacen en forma indebida.**

Las *Instrucciones de mantenimiento* abarcan la mayoría de los servicios que necesita esta máquina. Cualquier problema que no haya sido tratado en esta sección debe ser resuelto únicamente en un servicentro independiente de RIDGID. Deben usarse solamente repuestos RIDGID.

Si necesita información sobre su servicentro independiente de RIDGID más cercano o si tiene preguntas sobre el servicio o reparación, vea la información en la sección *Información de contacto* de este manual.

## Equipo opcional

### ⚠ ADVERTENCIA

**Para reducir el riesgo de lesiones graves, use solamente equipos específicamente diseñados y recomendados para el cortatubos eléctrico PC116/PTC-400 de RIDGID, tales como los que se nombran en la lista siguiente.**

| N° de catálogo | Descripción  |
|----------------|--|
| 64903          | Soporte PC116TS para tubos, para usar con la máquina PC116/PTC-400 |
| 66253          | Escobilla de carbón para el motor de 220-240 V de la máquina PC116 |
| 66248          | Escobilla de carbón para el motor de 100-120 V de la máquina PC116 |
| 56662          | Soporte VJ-99 alto para tubos, de 28" a 52" y cabezal en V         |
| 64908          | Escariador 137S para la máquina PC116/PTC-400                      |
| 66938          | Rueda de corte E850 para tubos metálicos                           |
| 66943          | Rueda de corte E855 para tubos de plástico                         |
| 64898          | Alojamiento de la rueda de corte                                   |

Para ver una lista completa de los equipos RIDGID disponibles para estos aparatos, consulte el catálogo de herramientas RIDGID en línea en [RIDGID.com](http://RIDGID.com) o vea la *Información de contacto*.

## Eliminación

Las piezas de esta máquina contienen materiales valiosos y se pueden reciclar. Hay compañías locales que se especializan en el reciclaje. Deseche los componentes de acuerdo con todos los reglamentos correspondientes. Para más información sobre la eliminación de desechos, comuníquese con la agencia local de eliminación de residuos.

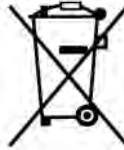

**Para los países de la Comunidad Europea:**  
¡No deseche equipos eléctricos en la basura común!

De acuerdo con el Lineamiento Europeo 2012/19/EU para Desechos de Equipos Eléctricos y Electrónicos y su implementación en la legislación nacional, los equipos eléctricos inservibles deben desecharse por separado en una forma que cumpla con las normas del medio ambiente.



# Rohrabschneider

## Elektro-Rohrabschneider PC116/PTC-400



### **⚠️ WARNUNG!**

Lesen Sie diese Bedienungsanleitung vor dem Gebrauch des Geräts sorgfältig durch. Die Unkenntnis und Nichtbeachtung des Inhalts dieser Bedienungsanleitung kann zu Stromschlag, Brand und/oder schweren Verletzungen führen.

#### Elektro-Rohrabschneider PC116/PTC-400

Notieren Sie unten die Seriennummer und bewahren Sie diese auf. Sie finden die Produkt-Seriennummer auf dem Typenschild.

Seriennr.

## Inhaltsverzeichnis

|  |                       |
|--|-----------------------|
| <b>Formular zum Festhalten der Geräteseriennummer</b> .....                | 47                    |
| <b>Sicherheitssymbole</b> .....  | 49                    |
| <b>Allgemeine Sicherheits- und Warnhinweise für Elektrowerkzeuge</b> ..... | 49                    |
| Sicherheit im Arbeitsbereich.....  | 49                    |
| Elektrische Sicherheit.....  | 49                    |
| Sicherheit von Personen .....  | 50                    |
| Sachgemäßer Umgang mit Elektrowerkzeugen .....                             | 50                    |
| Wartung.....   | 51                    |
| <b>Spezifische Sicherheitsinstruktionen</b> .....                          | 51                    |
| <b>RIDGID Kontaktinformationen</b> .....                                   | 51                    |
| <b>Beschreibung</b> .....  | 51                    |
| <b>Technische Daten</b> .....  | 52                    |
| Standardausstattung.....   | 53                    |
| <b>Zusammenbau</b> .....   | 53                    |
| Montage auf einer Werkbank .....   | 53                    |
| <b>Inspektion vor der Benutzung</b> .....                                  | 53                    |
| <b>Vorbereiten von Maschine und Arbeitsbereich</b> .....                   | 54                    |
| Einstellung der Stütze PC116TS.....  | 54                    |
| <b>Bedienungsanleitung</b> .....   | 55                    |
| Einstellen des Rohrabschneiders auf verschiedene Rohrgrößen .....          | 56                    |
| Auswahl/Wechsel der Betriebsgeschwindigkeit .....                          | 56                    |
| Rohre schneiden.....   | 57                    |
| Fräsen des Innenrohrs .....  | 58                    |
| Transport .....  | 58                    |
| <b>Aufbewahrung</b> .....  | 59                    |
| <b>Wartungsanweisungen</b> .....   | 59                    |
| Reinigung.....   | 59                    |
| Schmierung.....  | 59                    |
| Wechseln des Schneidrades.....   | 59                    |
| Motor-Überstromschutz .....  | 60                    |
| Wechseln der Motorbürsten .....  | 60                    |
| Fehlerbehebung.....  | 61                    |
| Wartung und Reparatur .....  | 62                    |
| <b>Optionale Ausrüstung</b> .....  | 62                    |
| <b>Entsorgung</b> .....  | 62                    |
| <b>EG-Konformitätserklärung</b> .....                                      | Hintere Umschlagseite |
| <b>Garantie</b> .....  | Rückseite             |

\* Übersetzung der Originalbetriebsanleitung

## Sicherheitssymbole

Wichtige Sicherheitshinweise werden in dieser Bedienungsanleitung und auf dem Produkt mit bestimmten Sicherheitssymbolen und Warnungen gekennzeichnet. Dieser Abschnitt enthält Erläuterungen zu diesen Warnhinweisen und Symbolen.



Dies ist das allgemeine Gefahrensymbol. Es weist auf mögliche Verletzungsgefahren hin. Beachten Sie alle Hinweise mit diesem Symbol, um Verletzungs- oder Lebensgefahr zu vermeiden.

### **GEFAHR**

GEFAHR weist auf gefährliche Situationen hin, die bei Nichtbeachtung zu tödlichen bzw. ernsthaften Verletzungen führen.

### **WARNUNG**

WARNUNG weist auf gefährliche Situationen hin, die bei Nichtbeachtung zu tödlichen bzw. ernsthaften Verletzungen führen können.

### **ACHTUNG**

ACHTUNG weist auf eine gefährliche Situation hin, die ohne entsprechende Sicherheitsvorkehrungen zu kleineren bis mittelschweren Verletzungen führen kann.

### **HINWEIS**

HINWEIS kennzeichnet Informationen, die sich auf den Schutz des Eigentums beziehen.



Dieses Symbol bedeutet, dass die Bedienungsanleitung sorgfältig durchzulesen ist, bevor das Gerät in Betrieb genommen wird. Die Bedienungsanleitung enthält wichtige Informationen für den sicheren, ordnungsgemäßen Gebrauch des Geräts.



Dieses Symbol bedeutet, dass bei der Arbeit mit diesem Gerät immer eine Schutzbrille mit Seitenschutz oder ein Augenschutz zu verwenden ist, um Augenverletzungen zu vermeiden.



Dieses Symbol weist auf die Gefahr von Stromschlägen hin.



Dieses Symbol weist auf die Gefahr hin, dass Hände, Finger oder andere Körperteile sich in Rollen oder anderen bewegenden Teilen verfangen oder von ihnen eingeklemmt werden können.



Dieses Symbol weist auf die Gefahr von Schnitten an Händen, Fingern oder anderen Körperteilen durch rotierende oder bewegende Teile hin.



Dieses Symbol weist auf das Risiko hin, dass das Gerät umkippen kann, was zu Verletzungen durch Aufprall oder Zerquetschen führen kann.



Dieses Symbol weist darauf hin, dass beim Betreiben dieser Maschine keine Handschuhe getragen werden sollen, um die Gefahr des Verfangens zu verringern.

## Allgemeine Sicherheits- und Warnhinweise für Elektrowerkzeuge\*

### **WARNUNG**

**Lesen Sie alle Sicherheitswarnungen, Anweisungen, Illustrationen und Spezifikationen in Zusammenhang mit diesem Elektrowerkzeug. Die Nichtbeachtung der nachfolgenden Anweisungen kann zu Stromschlag, Brand und/oder schweren Verletzungen führen.**

### **ALLE WARNUNGEN UND ANWEISUNGEN ZUR SPÄTEREN EINSICHT AUFBEWAHREN!**

Der im folgenden Text verwendete Begriff „Elektrowerkzeug“ bezieht sich auf netzbetriebene Elektrowerkzeuge (mit Netzkabel) und akkubetriebene Elektrowerkzeuge (ohne Netzkabel).

### **Sicherheit im Arbeitsbereich**

- **Halten Sie Ihren Arbeitsbereich sauber und sorgen Sie für eine gute Beleuchtung.** Unordentliche und unzureichend beleuchtete Arbeitsbereiche erhöhen das Unfallrisiko.

- **Verwenden Sie Elektrowerkzeuge nicht in explosionsgefährlichen Umgebungen mit leicht entflammaren Flüssigkeiten, Gasen oder Staub.** Elektrowerkzeuge erzeugen im Betrieb Funken, durch die sich Staub oder Brandgase leicht entzünden können.
- **Sorgen Sie beim Betrieb eines Elektrowerkzeugs dafür, dass sich keine Kinder oder sonstige Unbeteiligte in dessen Nähe befinden.** Bei Ablenkungen kann die Kontrolle über das Gerät verloren gehen.

### **Elektrische Sicherheit**

- **Die Stecker des Elektrowerkzeugs müssen zur verwendeten Steckdose passen. Nehmen Sie niemals Veränderungen am Stecker vor. Verwenden Sie keine Adapterstecker in Kombination mit schutzgeerdeten Geräten.** Originalstecker und passende Steckdosen bedeuten die geringste Stromschlaggefahr.
- **Vermeiden Sie Körperkontakt mit geerdeten Oberflächen zum Beispiel von Rohren, Heizungen, Herden oder Kühlschränken.** Es besteht ein erhöhtes Risiko durch elektrischen Schlag, wenn Ihr Körper geerdet ist.

\* Der im Abschnitt „Allgemeine Sicherheits- und Warnhinweise für Elektrowerkzeuge“ dieses Handbuchs verwendete Text wurde wörtlich aus der geltenden Norm UL/CSA/EN 62841-1 übernommen. Dieser Abschnitt enthält allgemeine Sicherheitshinweise für viele verschiedene Elektrowerkzeugtypen. Nicht jede Sicherheitsvorkehrung gilt für jedes Werkzeug, einige gelten für dieses Werkzeug nicht.

- **Halten Sie Elektrowerkzeuge von Regen und Nässe fern.** Das Eindringen von Wasser in ein Elektrowerkzeug erhöht die Stromschlaggefahr.
- **Das Netzkabel darf nicht für anderweitige Zwecke missbraucht werden. Verwenden Sie es niemals zum Tragen oder Ziehen des Werkzeugs oder zum Herausziehen des Steckers. Halten Sie das Kabel von Hitze, Öl, scharfen Kanten und bewegenden Teilen fern.** Beschädigte oder verhedderte Kabel erhöhen die Stromschlaggefahr.
- **Wenn Sie mit einem Elektrowerkzeug im Freien arbeiten, verwenden Sie nur Verlängerungskabel, die für die Verwendung im Freien geeignet sind.** Die Verwendung eines geeigneten Verlängerungskabels für den Gebrauch im Freien verringert die Gefahr eines Stromschlags.
- **Wenn Sie ein Elektrowerkzeug in feuchter Umgebung einsetzen müssen, verwenden Sie eine Stromversorgung mit Fehlerstromschutzschalter (FI-Schutzschalter).** Die Verwendung eines Fehlerstromschutzschalters (FI-Schutzschalters) verringert die Gefahr eines Stromschlags.

## Sicherheit von Personen

- **Seien Sie beim Betrieb eines Elektrowerkzeugs immer aufmerksam und verantwortungsbewusst. Verwenden Sie ein Elektrowerkzeug nicht unter Einfluss von Drogen, Alkohol oder Medikamenten.** Durch einen kurzen Moment der Unaufmerksamkeit können Sie sich selbst oder anderen erhebliche Verletzungen zufügen.
- **Tragen Sie immer persönliche Schutzkleidung. Immer einen Augenschutz tragen.** Das Tragen einer Schutzausrüstung, wie Staubmaske, rutschfeste Sicherheitsschuhe, Schutzhelm oder Gehörschutz, verringert das Risiko von Verletzungen und ist daher unbedingt erforderlich.
- **Verhindern Sie, dass Elektrowerkzeuge unbeabsichtigt eingeschaltet werden. Überprüfen Sie vor dem Einstecken des Steckers in die Steckdose und/oder des Anschließens eines Akkus, dem Aufheben oder Tragen des Werkzeugs, ob der Schalter in Stellung AUS steht.** Wenn Sie beim Tragen von Elektrowerkzeugen Ihren Finger auf dem Schalter halten oder den Stecker einstecken, während der Schalter auf EIN steht, besteht Unfallgefahr.
- **Entfernen Sie sämtliche Einstellwerkzeuge oder Schraubenschlüssel, bevor Sie den Schalter des Elektrowerkzeugs auf EIN stellen.** Ein Werkzeug oder Schlüssel, der sich in einem drehenden Geräteteil befindet, kann zu Verletzungen führen.
- **Lehnen Sie sich nicht zu weit in eine Richtung. Sorgen Sie stets für ein sicheres Gleichgewicht und einen festen Stand.** Dadurch können Sie das Gerät in unerwarteten Situationen besser kontrollieren.
- **Tragen Sie geeignete Kleidung. Tragen Sie keine weiten Kleidungsstücke oder Schmuck. Halten Sie Haare und Kleidung von bewegenden Teilen fern.** Weite Kleidung, Schmuck oder lange Haare können von bewegten Teilen erfasst werden.
- **Wenn Staubabsaug- und Staubauffangeinrichtungen montiert werden können, vergewissern Sie sich, dass diese angeschlossen sind und richtig verwendet werden.** Durch Verwendung von Staubauffangeinrichtungen können die durch Staub entstehenden Gefahren erheblich reduziert werden.
- **Lassen Sie sich durch die Tatsache, dass Sie durch häufige Benutzung mit einem Werkzeug vertraut sind, nicht dazu verleiten, nachlässig zu werden und Sicherheitsprinzipien für den Umgang mit Werkzeugen zu ignorieren.** Eine unbedachte Handlung kann innerhalb von Sekundenbruchteilen schwere Verletzungen verursachen.

## Sachgemäßer Umgang mit Elektrowerkzeugen

- **Wenden Sie bei Verwendung des Elektrowerkzeugs keine Gewalt an. Verwenden Sie das korrekte Elektrowerkzeug für Ihre Anwendung.** Mit dem richtigen Elektrowerkzeug wird die anstehende Aufgabe effektiver und sicherer und in der richtigen Geschwindigkeit ausgeführt.
- **Verwenden Sie das Elektrowerkzeug nicht, wenn es sich nicht mit dem Schalter ein- und ausschalten lässt.** Ein Elektrowerkzeug, das sich nicht über den Schalter ein- und ausschalten lässt, stellt eine Gefahrenquelle dar und muss repariert werden.
- **Ziehen Sie den Stecker aus der Steckdose und/oder entfernen Sie den Akku (sofern er sich herausnehmen lässt) aus dem Elektrowerkzeug, bevor Sie Einstellungen vornehmen, Zubehörteile wechseln oder das Werkzeug lagern.** Durch solche Vorsichtsmaßnahmen wird der unbeabsichtigte Start des Elektrowerkzeugs verhindert.
- **Bewahren Sie ungenutzte Elektrowerkzeuge außerhalb der Reichweite von Kindern auf und lassen Sie keine Personen das Werkzeug bedienen, die damit nicht vertraut sind oder diese Anweisungen nicht gelesen haben.** Elektrowerkzeuge sind gefährlich, wenn Sie von unerfahrenen Personen benutzt werden.
- **Elektrowerkzeuge müssen regelmäßig gewartet werden. Stellen Sie sicher, dass sich alle beweglichen und festen Teile in der richtigen Position befinden, keine Teile gebrochen sind oder sonstige Fehler vorliegen, um den reibungslosen Betrieb des Elektrowerkzeugs sicherzustellen. Bei Beschädigungen muss das Elektrowerkzeug vor einer erneuten Verwendung zunächst**

**repariert werden.** Viele Unfälle werden durch schlecht gewartete Elektrowerkzeuge verursacht.

- **Halten Sie Schneidwerkzeuge scharf und sauber.** Sorgfältig gepflegte Schneidwerkzeuge mit scharfen Schneidkanten verklemmen seltener und sind leichter zu führen.
- **Verwenden Sie Elektrowerkzeug, Zubehör, Einsatzwerkzeuge usw. entsprechend diesen Anweisungen und unter Berücksichtigung der Arbeitsbedingungen und der auszuführenden Tätigkeit.** Wenn Elektrowerkzeuge nicht vorschriftsmäßig verwendet werden, kann dies zu gefährlichen Situationen führen.
- **Halten Sie Griffe und Griffflächen trocken, sauber und frei von Ölen und Fetten.** Rutschige Griffe und Griffflächen verhindern eine sichere Handhabung und Kontrolle des Werkzeugs in unerwarteten Situationen.

## Wartung

- **Lassen Sie Ihr Elektrowerkzeug nur von qualifiziertem Fachpersonal und nur mit Original-Ersatzteilen reparieren.** Dadurch bleibt die Sicherheit des Elektrowerkzeugs gewährleistet.

## Spezifische Sicherheitsinstruktionen

### ⚠️ WARNUNG

**Dieser Abschnitt enthält wichtige Sicherheitshinweise, die speziell für dieses Werkzeug gelten.**

**Lesen Sie vor dem Gebrauch des Elektro-Rohrabschneiders PC116/PTC-400 diese Sicherheitshinweise sorgfältig durch, um die Gefahr eines Stromschlags oder schwerer Verletzungen zu vermeiden.**

### ALLE WARNUNGEN UND ANWEISUNGEN ZUR SPÄTEREN EINSICHT AUFBEWAHREN!

Bewahren Sie diese Bedienungsanleitung beim Gerät auf, damit sie dem Bediener jederzeit zur Verfügung steht.

- **Tragen Sie beim Arbeiten mit dem Elektro-Rohrabschneider keine Handschuhe oder lose Kleidung. Hemdsärmel und Jacken müssen zugeknöpft sein.** Greifen Sie nicht über die Maschine. Kleidung kann sich in der Maschine verfangen.
- **Halten Sie die Hände von rotierenden Teilen wie Rollen, Innenrohrfräser, Schneidrad und Rohr fern. Warten Sie, bis die Teile vollständig zum Stillstand gekommen sind, bevor Sie das Werkzeug oder das Rohr berühren.** So wird die Gefahr des Verfangens in drehenden Teilen verringert.

**Sichern Sie die Maschine auf einer stabilen Werkbank oder dem Untergestell. Stützen Sie die Rohre korrekt ab.** Dadurch wird die Gefahr von Schlag- und

Quetschverletzungen durch kippende und herabfallende Rohre und Geräte verringert.

- **Schneiden Sie keine sichtbar gebogenen Rohre oder Rohre mit angebrachten Fittings.** Verringert das Risiko übermäßiger Vibrationen und des Verlusts der Kontrolle über die Maschine und/oder die Rohre.
- **Tragen Sie immer einen geeigneten Augenschutz und eine geeignete persönliche Schutzausrüstung.** Schneidwerkzeuge können brechen oder splintern. Dadurch reduziert sich die Verletzungsgefahr.
- **Arbeitsprozess und Fußschalter müssen von einer Person kontrolliert werden.** Nur der Bediener sollte sich im Arbeitsbereich aufhalten, wenn die Maschine läuft. Dies trägt zur Reduzierung des Verletzungsrisikos bei.
- **Lesen und verstehen Sie vor Benutzung diese Anweisungen und die Anleitungen sowie die Warnungen für alle verwendeten Geräte und Materialien, um das Risiko schwerer Verletzungen zu reduzieren.**

## RIDGID Kontaktinformationen

Wenn Sie Fragen zu diesem RIDGID®-Produkt haben:

- Wenden Sie sich an Ihren örtlichen RIDGID®-Händler.
- Einen RIDGID Kontaktpunkt in Ihrer Nähe finden Sie auf RIDGID.com.
- Wenden Sie sich an die Abteilung Technischer Kundendienst von Ridge Tool unter [rtctechservices@emerson.com](mailto:rtctechservices@emerson.com) oder in den USA und Kanada telefonisch unter (800) 519-3456.

## Beschreibung

Der RIDGID® Elektro-Rohrabschneider PC116/PTC-400 eignet sich zum Schneiden von Metall- und Kunststoffrohren/-leitungen mit einer Nenngröße von ½" bis 4" (12 bis 100 mm).

Ein Schalter mit zwei Geschwindigkeitsstufen steuert die Rollengeschwindigkeit und ein pneumatischer Fußschalter ermöglicht das EIN-/AUS-Schalten des Motors. Zum Messen der Rohre ist eine Skala vorhanden. Der Elektro-Rohrabschneider ist leicht und kompakt und lässt sich einfach transportieren.

Ein optionaler Innenrohrfräser ist verfügbar, um Grate von bis zu 2" (50 mm) an der Innenseite von Rohren zu entfernen.

Der Rohrabschneider ist nicht für die Verwendung mit Leitungen vorgesehen.



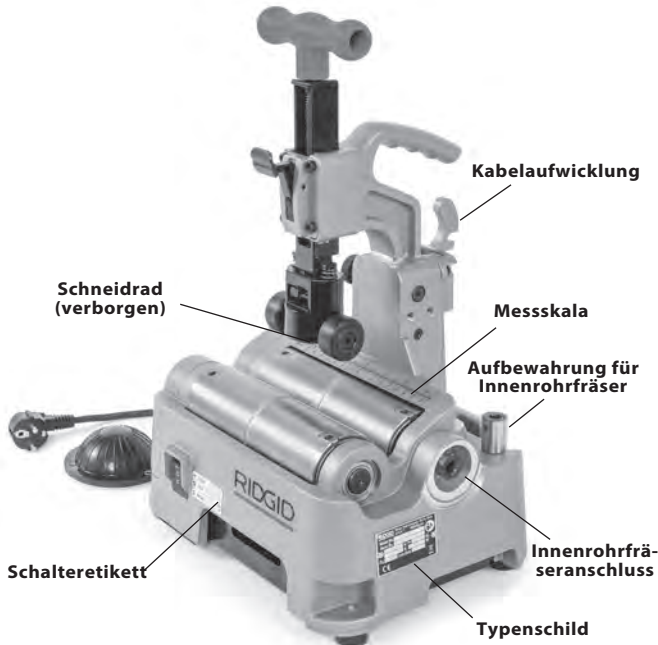

**Abbildung 1 – RIDGID® Elektro-Rohrabschneider PC116/PTC-400**

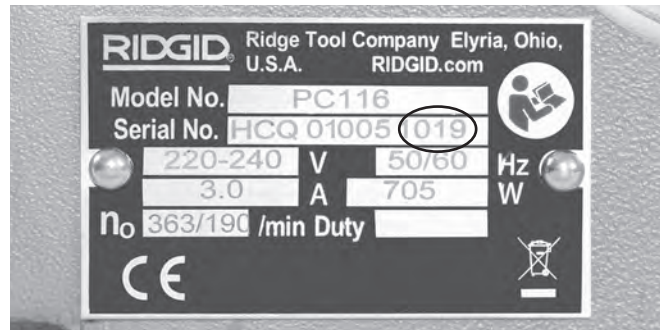

**Abbildung 2 – Geräteseriennummer**

Die Seriennummer der Maschine ist an der Seite des Abschneiders angegeben. Die letzten 4 Ziffern geben Monat und Jahr der Herstellung an. (10 = Monat, 19 = Jahr)

## Technische Daten

Nennrohrgröße  
 Schnittkapazität ..... ½" bis 4" (12 mm bis 100 mm)  
 Tatsächliche  
 Schnittkapazität ..... ½" bis 4.5" (12 mm bis 116 mm)

| Rohr-/Leitungs-<br>material* | Maximale<br>Wandstärke | Schneidrad                        |                                   |
|------------------------------|------------------------|-----------------------------------|-----------------------------------|
|                              |                        | E-850<br>Bestellnum-<br>mer 66938 | E-855<br>Bestellnum-<br>mer 66943 |
| Kohlenstoffstahl             | 0.1" (2,5 mm)          | X                                 |                                   |
| Edelstahl                    | 0.1" (2,5 mm)          | X                                 |                                   |
| Aluminium                    | 0.1" (2,5 mm)          | X                                 |                                   |
| Kupfer                       | 0.1" (2,5 mm)          |                                   | X                                 |
| Kunststoff                   | 0.23" (6 mm)           |                                   | X                                 |

\* Nur allgemeine Richtlinie. Materialzusammensetzung, Härte und andere Faktoren beeinflussen die Schneidfähigkeit, Lebensdauer des Rades, Gratbildung usw.

Nennkapazität des  
 Innenrohrfräasers..... ½" bis 2" (12 mm bis 50 mm)  
 (optionales Zubehör)

Max. Rohrlänge.....20' (6 m)

### Motor

|               |           |          |
|---------------|-----------|----------|
| Typ.....      | Universal |          |
| Spannung..... | 100-120V  | 220-240V |
| Strom.....    | 5,8 A     | 3,0 A    |
| Frequenz..... | 50/60 Hz  | 50/60 Hz |
| Leistung..... | 705 W     | 705 W    |

Die gerätespezifischen Informationen finden Sie auf dem Typenschild.

Rotationsgeschwindigkeit der Rollen 190/363 RPM bei 220-240V, 225/385 RPM bei 100-120V

Bedienelemente ..... Schalter I-NIEDRIG/O-OFF (AUS)/II-HOCH und EIN-/AUS-Fußschalter

Gewicht ..... 32 lbs. (14,5 kg)

**Gesamtabmessungen**

L x B x H..... 11.6" x 9.4" x 15.9"  
(295 mm x 239 mm x 403 mm)

Betriebstemperatur..... -4° F bis 122° F (-20° C bis 50° C)

Schalldruck (L<sub>PA</sub>)\* ..... 82,3 dB(A), K=3

Schalleistung (L<sub>WA</sub>)\* ..... 93,3 dB(A), K=3

\* Der Schall wird nach einem standardisierten Verfahren gemäß der Norm EN 62481-1 gemessen.

- Schallemissionen können aufgrund Ihres Standorts und der spezifischen Verwendung dieser Werkzeuge schwanken.

- Das tägliche Schallexpositionsniveau muss für jede Anwendung bewertet werden und bei Bedarf sind entsprechende Sicherheitsmaßnahmen zu treffen. Bei der Bewertung des Expositionslevels sollte die Zeit berücksichtigt werden, für die ein Werkzeug abgeschaltet ist und nicht benutzt wird. Dadurch kann sich das Expositionsniveau über die gesamte Arbeitszeit signifikant verringern.

**Standardausstattung**

Einzelheiten über die Ausrüstung, die mit bestimmten Maschinen geliefert wird, finden Sie im RIDGID-Katalog.

**HINWEIS** Für die Auswahl der geeigneten Materialien, sowie der Installations-, Verbindungs- und Formmethoden ist der Systemdesigner und/oder Installateur verantwortlich. Die Auswahl ungeeigneter Materialien und Methoden kann zu Systemausfällen führen.

Edelstahl und andere korrosionsbeständige Materialien können bei Installation, Zusammenfügen und Formen kontaminiert werden. Diese Kontamination könnte zu Korrosion und vorzeitigem Ausfall führen. Eine sorgfältige Bewertung der Materialien und Methoden für die speziellen Einsatzbedingungen, einschließlich chemischer Bedingungen und Temperatur, sollte erfolgen, bevor eine Installation versucht wird.

Um das Risiko einer Eisenkontamination von Edelstahl zu verringern, stellen Sie sicher, dass die Rollen sauber und frei von Ablagerungen sind. Gründlich mit einer Edelstahlbürste reinigen. Schneidrad und Innenrohrfräser vor der Verwendung mit Edelstahl wechseln. Es empfiehlt sich, ein eigenes Schneidrad für Edelstahl zu verwenden.

**Zusammenbau**

**⚠️ WARNUNG**

**Die folgenden Anweisungen sind bei der Montage des Geräts zu beachten, um Verletzungen während des Gebrauchs zu vermeiden. Vor der Montage muss der Schalter auf OFF (Aus) stehen und die Maschine muss vom Netz getrennt sein.**

**Montage auf einer Werkbank**

Die Maschine kann auf einer ebenen, stabilen Werkbank montiert werden. Um das Gerät auf einer Werkbank zu montieren, schrauben Sie die GummifüÙe an den vier Ecken der Maschinenbasis ab (siehe Abbildung 16) und verwenden Sie M8-Schrauben, um die Maschine auf der Werkbank zu befestigen. Verschrauben Sie den Fuß fest.

**Inspektion vor der Benutzung**

**⚠️ WARNUNG**



**Kontrollieren Sie Ihren Elektro-Rohrabschneider vor jeder Benutzung und beheben Sie etwaige Probleme, um die Verletzungsgefahr durch Stromschlag, Verfangen, Quetschverletzungen und andere Ursachen zu reduzieren und Beschädigungen der Maschine zu vermeiden.**

1. Vergewissern Sie sich, dass der Elektro-Rohrabschneider vom Netz getrennt ist.
2. Reinigen Sie Maschine und Ausrüstung, einschließlich der Griffe und Bedienelemente. Dies erleichtert die Inspektion und hilft, zu vermeiden, dass Gerät oder Bedienelemente Ihnen aus den Händen gleiten. Reinigen und pflegen Sie die Maschine entsprechend der Wartungsanleitung.
3. Überprüfen Sie den Elektro-Rohrabschneider hinsichtlich folgender Punkte:
  - Prüfen Sie die Kabel und Stecker auf Beschädigungen oder Änderungen.
  - Korrekte Montage, Wartung und Vollständigkeit.
  - Defekte, abgenutzte, fehlende, falsch montierte oder klemmende Teile oder andere Schäden.
  - Vorhandensein und ordnungsgemäÙe Funktion des Fußschalters. Überprüfen Sie, dass der Fußschalter angeschlossen und in einem guten Zustand ist und dass er problemlos schaltet und nicht klemmt.
  - Freie Bewegung der Vorschubspindel, des Schneidrades und der Stützrollen.
  - Vorhandensein und Lesbarkeit der Warntafel (siehe Abbildung 1).
  - Überprüfen Sie die Schneidkanten des Schneidrades und des Innenrohrfräasers auf Verschleiß, Verformung, Späne oder andere Probleme. Stumpfe, beschädigte oder lose Schneidkanten können das Werkzeug beschädigen, eine schlechte Schnittqualität verursachen und die Verletzungsgefahr erhöhen.
  - Bei Verwendung der Stütze(n) PC116TS diese reinigen, inspizieren und bei Bedarf schmieren.
  - Sonstige Umstände, die einen sicheren und normalen Betrieb verhindern könnten.

Wenn Probleme festgestellt werden, benutzen Sie das Werkzeug erst, wenn die Probleme behoben sind.

4. Kontrollieren und warten Sie alle anderen verwendeten Ausrüstungsteile gemäß der jeweiligen Anleitung, um sicherzustellen, dass sie in funktionsfähigen Zustand sind.

## Vorbereiten von Maschine und Arbeitsbereich

### ⚠️ WARNUNG



**Bereiten Sie den Elektro-Rohrabschneider und den Arbeitsbereich gemäß diesen Verfahren vor, um die**

**Gefahr schwerer Verletzungen durch Stromschlag, Verfangen, Quetschungen und andere Ursachen zu verringern und Maschinenschäden zu vermeiden.**

1. Überprüfen Sie den Arbeitsbereich auf:
  - Ausreichende Beleuchtung.
  - Entflammare Flüssigkeiten, Dämpfe oder Stäube, die sich entzünden können. Sind solche Gefahrenquellen vorhanden, arbeiten Sie in diesen Bereichen erst, wenn diese erkannt und beseitigt wurden. Der Rohrabschneider ist nicht explosionsgeschützt und kann Funkenbildung verursachen.
  - Freien, ebenen, stabilen und trockenen Arbeitsplatz für das Gerät und den Bediener.
  - Korrekt geerdete Steckdose mit richtiger Spannung. Überprüfen Sie die geforderte Spannung auf dem Typenschild der Maschine. Eine Steckdose mit drei Stiften oder Fehlerstromschutzschalter ist unter Umständen nicht korrekt geerdet. Lassen Sie im Zweifelsfall die Steckdose von einem autorisierten Elektriker überprüfen.
2. Überprüfen Sie, welche Arbeit anfällt. Bestimmen Sie Material, Typ und Größe des Rohrs. Bestimmen Sie die für die Aufgabe geeignete Ausrüstung. *Siehe Abschnitt technische Daten.*
3. Vergewissern Sie sich, dass die zu verwendende Ausrüstung ordnungsgemäß überprüft und montiert wurde.
4. Stellen Sie die Maschine auf eine flache, ebene, stabile Fläche. *Siehe „Montage auf einer Werkbank“ im Montageabschnitt.* Vergewissern Sie sich, dass die Einheit stabil und sicher steht.
5. Wenn das Rohr mehr als 6" (15 cm) über die Maschine hinausragt, verwenden Sie eine oder mehrere geeignete Stützen, um das Rohr zu halten. Richten Sie die Stützen an den Rollen aus. Längere Rohre können mehrere Rohrstützen erfordern. Verwenden Sie nur Rohrstützen, die für diesen Zweck konstruiert wurden. Falsche

Rohrstützen oder das Abstützen des Rohrs von Hand kann zu Verletzungen durch Umkippen oder Verfangen führen. Überschreiten Sie die angegebene Kapazität der Stütze nicht. Wenn Rohrabschneider und Stütze auf der gleichen Ebene liegen, verwenden Sie die RIDGID Rohrstütze PC116TS, um das Rohr zu stützen.

Bei der Arbeit auf einer Werkbank oder einem anderen erhöhten Arbeitsbereich können verschiedene RIDGID Rohrstützen verwendet werden, um das Rohr zu halten. Wird der PC116/PTC-400 auf dem Boden verwendet, verwenden Sie die RIDGID Rohrstützen PC116TS, um das Rohr zu halten. *Siehe Abbildung 3.*



**Abbildung 3 – Platzierung eines Dreibein-Untergestells**

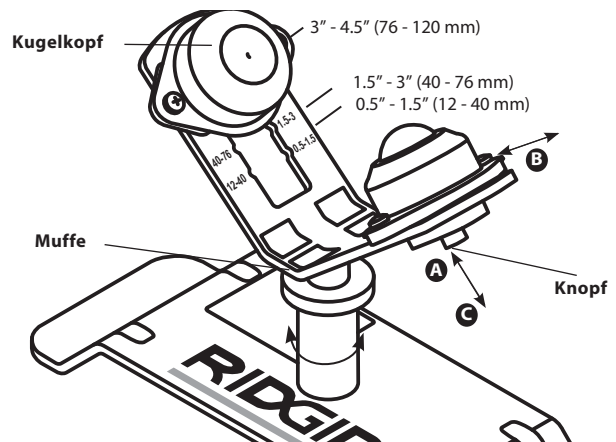

**Abbildung 4 – Einstellung der Stütze PC116TS**

### Einstellung der Stütze PC116TS

Die Stütze PC116TS ist ein optionales Zubehör für die Verwendung mit dem Rohrabschneider PC116/PTC-400 und nicht für andere Zwecke vorgesehen.

Einstellen der Kugelköpfe auf die Rohrgröße:

- a. Drücken Sie den Knopf **A**
- b. Bewegen Sie den Kugelkopf in die richtige Position für die Rohrgröße (siehe *Abbildung 4*) **B**
- c. Lassen Sie den Knopf los – vergewissern Sie sich, dass die Position die richtige ist **C**

Zum Einstellen der Stützenhöhe drehen Sie die Muffe, um den Stützenkopf zu heben oder zu senken. Die Stütze ist für die Platzierung auf derselben ebenen Fläche wie der Rohrabschneider PC116/PTC-400 Cutter vorgesehen. *Siehe Abbildung 3.* Bei Bedarf können geeignete Distanzstücke (etwa ein Holzklötzchen) verwendet werden, um die Stütze anzuheben.

6. Beschränken Sie den Zugang zum Arbeitsbereich oder stellen Sie Aufsichtspersonen oder Absperrungen auf, um einen Mindestsicherheitsbereich von 3 Fuß (1 m) um Maschine und Rohr zu schaffen. Dadurch wird verhindert, dass Unbeteiligte mit Maschine oder Rohr in Berührung kommen, und die Gefahr eines Umklippens oder Verfangens gemindert.
7. Positionieren Sie den Fußschalter wie in *Abbildung 8* gezeigt, um eine korrekte Bedienerposition zu ermöglichen.
8. Legen Sie das Kabel so, dass es keine Behinderung darstellt, wobei der Schalter sich in der Stellung O-OFF (AUS) befinden muss. Stecken Sie das Netzkabel mit trockenen Händen in eine ordnungsgemäß geerdete Steckdose. Sorgen Sie dafür, dass sämtliche Anschlüsse trocken bleiben und sich nicht auf dem Boden befinden. Falls das Netzkabel nicht lang genug ist, verwenden Sie ein Verlängerungskabel, das:
  - In einwandfreiem Zustand ist.
  - mit einem Schutzkontaktstecker versehen ist, wie am Elektro-Rohrabschneider vorhanden.
  - für die Verwendung im Freien zugelassen ist.
  - Einen ausreichenden Querschnitt hat. Für Verlängerungskabel bis 50' (15,2 m) Länge verwenden Sie mindestens 14 AWG (2,5 mm<sup>2</sup>). Für Verlängerungskabel mit 50'-100' (15,2 m - 30,5 m) Länge verwenden Sie mindestens 12 AWG (2,5 mm<sup>2</sup>).
9. Überprüfen Sie den Elektro-Rohrabschneider auf einwandfreie Funktion. Mit freien Händen:
  - Bewegen Sie den Geschwindigkeitsschalter in die Geschwindigkeitsstellung I-LOW (NIEDRIG). Betätigen Sie den Fußschalter und geben Sie ihn wieder frei. Die Rollen sollten rotieren wie durch die Pfeile in *Abbildung 5* verdeutlicht. Wenn sich die Maschine nicht in die richtige Richtung dreht oder der Betrieb der Maschine nicht mit dem Fußschalter bedient werden kann, verwenden Sie die Maschine nicht, bis sie repariert wurde.

- Betätigen und halten Sie den Fußschalter. Überprüfen Sie die bewegenden Teile auf falsche Ausrichtung, Klemmen, ungewöhnliche Geräusche oder andere ungewöhnliche Bedingungen. Nehmen Sie den Fuß vom Fußschalter. Verwenden Sie die Maschine bei Vorliegen eines ungewöhnlichen Zustands nicht, bis sie repariert wurde.



**Abbildung 5 – Rotationsrichtung der Rollen**

10. Bewegen Sie den Geschwindigkeitsschalter in die Stellung O-OFF (AUS) und trennen Sie die Maschine mit sauberen Händen vom Netz.

## Bedienungsanleitung

### ⚠️ WARNUNG



**Tragen Sie beim Arbeiten mit dem Elektro-Rohrabschneider keine Handschuhe oder lose Kleidung.**

**Hemdsärmel und Jacken müssen zugeknöpft sein. Greifen Sie nicht über die Maschine. Kleidung kann sich in der Maschine verfangen.**

**Halten Sie die Hände von rotierenden Teilen wie Rollen, Innenrohrfräser, Schneidrad und Rohr fern. Warten Sie, bis die Teile vollständig zum Stillstand gekommen sind, bevor Sie das Werkzeug oder das Rohr berühren. So wird die Gefahr des Verfangens in drehenden Teilen verringert.**

**Stützen Sie die Rohre korrekt ab. Dadurch wird die Gefahr von Schlag- und Quetschverletzungen durch kippende und herabfallende Rohre und Geräte verringert.**

**Arbeitsprozess und Fußschalter müssen von einer Person kontrolliert werden. Nur der Bediener sollte sich im Arbeitsbereich aufhalten, wenn die Maschine läuft. Dies trägt zur Reduzierung des Verletzungsrisikos bei.**

**Befolgen Sie die Betriebsanleitung, um die Gefahr von schweren Verletzungen durch Stromschlag,**



**Verfangen, Quetschungen und andere Ursachen zu verringern und Maschinenschäden zu vermeiden.**

Kontrollieren Sie, ob die Maschine und der Arbeitsbereich richtig vorbereitet wurden und der Arbeitsbereich frei von unbeteiligten Personen und anderen Hindernissen ist. Der Bediener sollte die einzige Person sein, die sich während des Betriebs der Maschine im Bereich befindet.

**Einstellen des Rohrabschneiders auf verschiedene Rohrgrößen**

**Schalter für Schnellverstellung der Rohrgröße**

Der Schalter für die Schnellverstellung der Rohrgröße dient zum schnellen Wechsel zwischen den Rohrgrößenbereichen 2" (50 mm) und kleiner und 2" bis 4" (50 mm bis 100 mm).

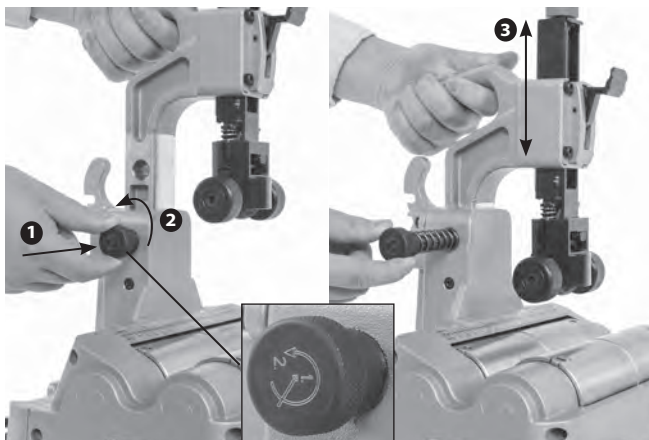

**Abbildung 6 – Schalter für Schnellverstellung der Rohrgröße**

1. Achten Sie darauf, dass sich kein Rohr im Rohrabschneider befindet, greifen Sie den Griff und lösen Sie den Stift, indem Sie den Knopf ❶ leicht eindrücken und leicht gegen den Uhrzeigersinn drehen ❷. Der Drehknopf ist federbelastet und zieht sich zurück, kontrollieren Sie die Bewegung des Drehknopfes. (Siehe Abbildung 6).
2. Bewegen Sie mittels des Griffs den Kopf in die gewünschte Position ❸.
3. Schieben Sie den Schnellwechschlerknopf hinein, um den Kopf in seiner Position zu halten.

**Einstellen der Schnellschneidspindel**

Diese Einstellung der Schnellschneidspindel dient zum Vorschieben und Zurückziehen des Schneidrades während des Schneidens.

1. Zum Vorschieben des Schneidrades drücken Sie den Griff nach unten, (Abbildung 7A), bis das Rohr erfasst wird.
2. Zum Zurückziehen des Schneidrades lösen Sie den Griff/ die Vorschubspindel 1 - 2 Umdrehungen (Abbildung 7B)

und drücken Sie den Auslöser (Abbildung 7C), damit die Vorschubspindel zurückgezogen wird (sie ist federbelastet – kontrollieren Sie die Bewegung des Griffs).

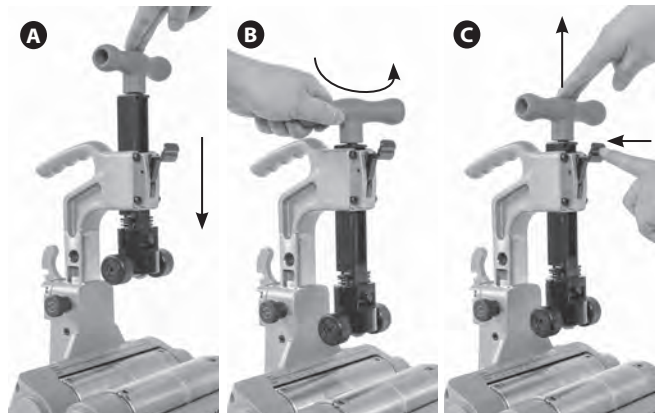

**Abbildung 7 – Schneller Vorschub: A-Vorschieben, B-Lösen, C-Zurückziehen**

**Auswahl/Wechsel der Betriebsgeschwindigkeit**

Der Elektro-Rohrabschneider hat zwei Betriebsgeschwindigkeiten – NIEDRIG und HOCH, siehe Abbildung 8.

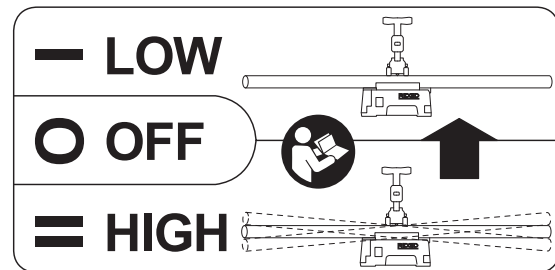

**Abbildung 8 – Geschwindigkeitsaufkleber**

NIEDRIGE Geschwindigkeit (Schalterstellung I-Low). Dadurch wird das Risiko von Rohr vibrationen und Schwingungen während des Gebrauchs verringert.

Empfohlen für Rohre mit einem Durchmesser von 2" (50 mm) und kleiner und länger als 6.5' (2 m)

HOHE Geschwindigkeit (Geschwindigkeitseinstellung II-High). Dadurch wird der Schneidvorgang beschleunigt.

Für Rohre mit einem Durchmesser von mehr als 2" (50 mm) und beliebiger Länge

Für alle Rohre kürzer als 6.5' (2 m)

Rohr vibrationen und -schwingungen hängen von vielen Faktoren ab, wie z. B. Rohrlänge, -größe, -gewicht, Geradheit, Stützensausrichtung, Rollengeschwindigkeit usw. Wenn Sie zu irgendeinem Zeitpunkt das Gefühl haben, dass das Rohr übermäßig vibriert oder schwingt, lassen Sie den Fußschalter los. Wenn Geschwindigkeitsstufe II-High aktiv ist, wechseln Sie auf Geschwindigkeitsstufe I-Low und versuchen Sie es



erneut. Wenn Geschwindigkeitsstufe I-Low aktiv ist, wenden Sie für das Werkstück eine andere Schneidmethode an, beispielsweise einen manuellen Rohrabschneider.

Zum Wechseln der Geschwindigkeitsstufe lassen Sie den Fußschalter los und lassen Sie den Rohrabschneider komplett zum Stillstand kommen. Bewegen Sie den Schalter in die gewünschte Position. Wechseln Sie die Betriebsgeschwindigkeit nicht bei laufender Maschine.

## Rohre schneiden

1. Vergewissern Sie sich, dass das Rohr nicht sichtbar verbogen ist und dass keine Fittings angebracht sind. Das Schneiden von gebogenen Rohren oder Rohren mit Fittings kann zu übermäßigen Vibrationen und zum Verlust der Kontrolle führen. Verwenden Sie gegebenenfalls einen manuellen Rohrabschneider. Markieren Sie das Rohr an der gewünschten Länge. Der Einfachheit halber ist die Maschine mit einer Messskala versehen.
2. Stellen Sie bei Bedarf den Schnittbereich des Elektro-Rohrabschneiders mit dem Schalter für Schnellverstellung der Rohrgröße ein.
3. Legen Sie das Rohr so auf die Rollen, dass sich die Schnittmarkierung unter dem Schneidrad, auf der Nullmarkierung der Skala, befindet. Wenn das Rohr über die Maschine hinausragt, stellen Sie Stützen unter das Rohr. Die Stützen sollten so eingestellt werden, dass das Rohr gerade auf den Rollen aufliegt. Dies erleichtert die Gewährleistung einer korrekten Schnittführung. Siehe Abbildung 3.
4. Stellen Sie sich so, dass Sie Maschine und Rohr kontrollieren können (siehe Abbildung 10):
  - Achten Sie auf problemlosen Zugang zu Werkzeugen und Schalter.
  - Achten Sie darauf, dass Sie den Fußschalter betätigen können. Treten Sie noch nicht auf den Fußschalter. Im Notfall müssen Sie in der Lage sein, den Fußschalter loszulassen.
  - Achten Sie auf gutes Gleichgewicht und vermeiden Sie es, sich weit in eine Richtung beugen zu müssen.
5. Stellen Sie das Schnellvorschubsystem so ein, dass die Stützrollen das Rohr berühren (Abbildung 9). Richten Sie das Schneidrad an der Markierung auf dem Rohr aus. Drehen Sie die Vorschubspindel, bis das Schneidrad das Rohr berührt. Nachdem das Schneidrad das Rohr berührt, drehen Sie die Vorschubspindel 1 bis 1½ Umdrehungen weiter, sodass das Rohr erfasst wird. Schieben Sie die Vorschubspindel nicht zu weit, dadurch kann das Rohr verformt werden und die Gratbildung wird verstärkt.



Abbildung 9 – Stützrollen berühren das Rohr

6. Bewegen Sie den Schalter I-Niedrig/O-OFF (AUS)/II-Hoch in die geeignete Position für das zu schneidende Rohr
7. Betätigen Sie den Fußschalter. Rollen und Rohr beginnen, sich zu drehen. Halten Sie die Hände von rotierenden Teilen fern.

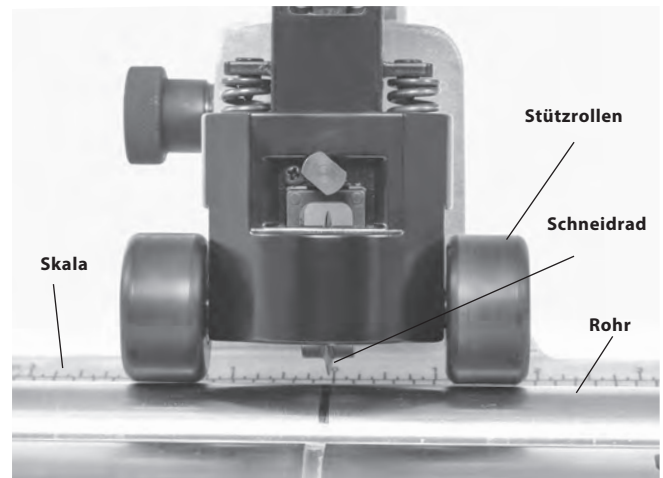

Abbildung 10 – Rohr schneiden

8. Drehen Sie die Vorschubspindel langsam und kontinuierlich, bis das Rohr geschnitten wird. Durch aggressives Schneiden kann das Schneidrad beschädigt werden und es kann zu übermäßiger Gratbildung kommen. Achten Sie darauf, dass die Stützrollen Kontakt mit dem Rohr haben, damit das Rohr in seiner Position gehalten wird.

Wenn sich das Rohr während des Schneidens windet, stoppen Sie den Schneidvorgang und überprüfen Sie die Einrichtung der Maschine, insbesondere die

Ausrichtung der Rohrstützen. Bei einigen Rohrmaterialien kann ein leichtes zusätzliches Anziehen der Vorschubspindel erforderlich sein, um die Schnittführung zu verbessern.

9. Nehmen Sie den Fuß vom Fußschalter. Bewegen Sie dann den Schalter I-Niedrig/O-OFF (AUS)/II-Hoch in die Position O-OFF (AUS).
10. Wenn sich das Rohr nicht mehr dreht, lösen Sie die Vorschubspindel um 1-2 Umdrehungen und drücken Sie die Entriegelung, um das Schneidrad vollständig zurückzuziehen. Entfernen Sie das Rohr.

### Fräsen des Innenrohrs

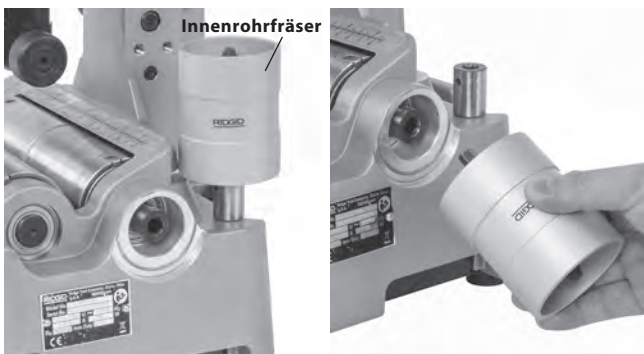

**Abbildung 11 – Einbau des Innenrohrfräasers**

1. Bewegen Sie den Schalter I-Niedrig/O-OFF (AUS)/II-Hoch in die Position O-OFF (AUS).
2. Entfernen Sie den Innenrohrfräser von der Aufbewahrung und montieren Sie in der Betriebsposition, wie in *Abbildung 11* gezeigt. Vergewissern Sie sich, dass der Innenrohrfräser fest montiert ist.
3. Bewegen Sie den Schalter I-Niedrig/O-OFF (AUS)/II-Hoch in die Position I-Low.
4. Betätigen Sie den Fußschalter. Halten Sie die Hände von den Rohrenden und rotierenden Teilen fern.
5. Halten Sie das Rohr fest. Stützen Sie das Rohr korrekt ab, um bessere Kontrolle zu haben.
6. Schieben Sie das Rohr über den Konus des Innenrohrfräasers und üben Sie leichten Druck aus (*Abbildung 12*), um die Grate auf der Innenseite des Rohrs zu entfernen. Drücken Sie das Rohr nicht gewaltsam auf den Innenrohrfräser, da dies dazu führen kann, dass der Innenrohrfräser das Rohr erfasst und es in Ihren Händen dreht.

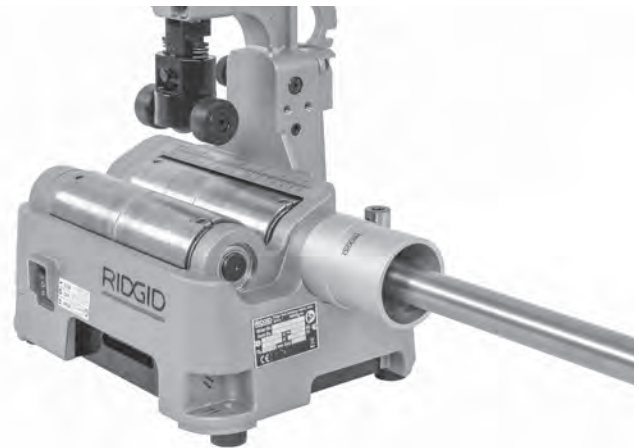

**Abbildung 12 – Innenrohr fräsen**

7. Nehmen Sie den Fuß vom Fußschalter.
8. Bewegen Sie den Schalter I-Niedrig/O-OFF (AUS)/II-Hoch in die Position O-OFF (AUS).
9. Entfernen Sie den Innenrohrfräser aus der Betriebsposition und stecken Sie ihn wieder auf die Aufbewahrungsvorrichtung.

### Transport

1. Nehmen Sie sämtliche lose Ausrüstung und loses Material von der Maschine und sichern Sie diese vor dem Transport, um ein Umfallen oder Kippen zu verhindern.
2. Bringen Sie das Schneidrad in die gesenkte Position.
3. Wickeln Sie das Netzkabel und den Schlauch des Fußschalters um den Kabelhaken und befestigen Sie beide wie in *Abbildung 13* gezeigt.
4. Am Griff anheben. Vorsichtig heben und bewegen. Beachten Sie das Gewicht der Maschine.



Abbildung 13 – Kabel/Schlauch aufgewickelt

## Aufbewahrung

**⚠️ WARNUNG** Der Elektro-Rohrabschneider muss trocken in Innenräumen bzw. in Außenbereichen gut abgedeckt aufbewahrt werden. Lagern Sie die Maschine in einem abgeschlossenen Bereich außer Reichweite von Kindern und Personen, die mit dem Elektro-Rohrabschneider nicht vertraut sind. Wenn diese Maschine in die Hände von nicht geschulten Benutzern gelangt, kann sie schwere Verletzungen verursachen.

## Wartungsanweisungen

**⚠️ WARNUNG**  
**Vergewissern Sie sich, dass der Schalter in der Stellung O-OFF (AUS) steht und das Netzkabel der Maschine abgezogen wurde, bevor Sie eine Wartung durchführen oder Einstellungen vornehmen.**

**Warten Sie den Rohrabschneider nach diesen Verfahren, um die Verletzungsgefahr durch Stromschlag, Quetschung oder andere Risiken zu vermeiden.**

## Reinigung

Reinigen Sie die Maschine nach jeder Benutzung vorsichtig mit einem sauberen, trockenen Tuch. Halten Sie die Rollen sauber und frei von Schmutz und Ablagerungen.

Halten Sie den Innenrohrfräser für maximale Effizienz sauber und frei von Spänen.

Entfernen Sie Staub und Verunreinigungen von den Entlüftungsöffnungen des Motors.

## Schmierung

Schmieren Sie monatlich (oder bei Bedarf öfter) alle freiliegenden beweglichen Teile des Elektro-Rohrabschneiders und der Stütze PC116TS (wie z. B. Vorschubspindel, Schnellvorschubsystem, Rollen und Drehpunkte) mit einem leichten Schmieröl. Wischen Sie überschüssiges Öl von den freiliegenden Oberflächen.

## Wechseln des Schneidrades

Auswahl des korrekten Schneidrades siehe *Technische Daten*. Wechseln Sie das Schneidrad, wenn Sie verschiedene Materialien schneiden, tauschen Sie das Schneidrad aus, wenn die Schneidkante ausbricht oder stumpf wird. Ein zusätzliches Schneidrad kann an der Maschine untergebracht werden. *Siehe Abbildung 13.*

1. Entfernen Sie den Verbindungsbolzen. Der Radhalter fällt heraus (*Abbildung 14*).



Abbildung 14 – Entfernen des Radhalters

2. Entfernen Sie den Schneidradbolzen und das Schneidrad/Lager (*Abbildung 15*).
3. Überprüfen Sie das Lager. Das Lager sollte frei beweglich sein. Bei Bedarf austauschen.
4. Verfahren Sie beim Einbau des Schneidrades in umgekehrter Reihenfolge.

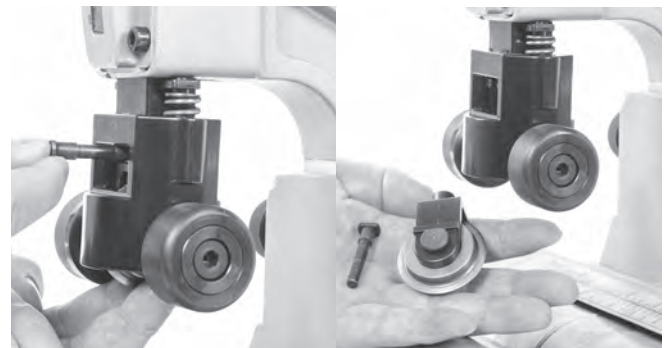

Abbildung 15 – Wechseln des Schneidrades

## Motor-Überstromschutz

Der Elektro-Rohrabschneider ist mit einem Überstromschutz ausgestattet, der die Maschine zum Schutz des Motors abschaltet, wenn dieser zu viel Strom zieht.

Sollte sich die Maschine unerwartet abschalten, lassen Sie den Fußschalter los. Bringen Sie den Schalter in die Stellung O-OFF (AUS) und ziehen Sie den Stecker der Maschine. Entfernen Sie ein etwa vorhandenes Rohr von der Maschine. Führen Sie die Inspektion vor der Benutzung sowie die Vorbereitung von Maschine und Arbeitsbereich durch, um sich zu vergewissern, dass die Maschine einwandfrei funktioniert.

## Wechseln der Motorbürsten

Prüfen Sie die Motorbürsten alle sechs Monate. Die Bürsten sollten ausgetauscht werden, wenn die Länge weniger als 5 mm (0,2") beträgt.

1. Vergewissern Sie sich, dass der Schalter in der Stellung O-OFF (AUS) steht und das Netzkabel der Maschine abgezogen wurde.
2. Lösen Sie die fünf Schrauben, die die untere Abdeckung (Abbildung 16) halten, und entfernen Sie die Abdeckung (einige Schrauben bleiben an der Abdeckung).
3. Verwenden Sie einen Schraubendreher, um die Bürstenkappen (Abbildung 17) zu lösen und zu entfernen. Entfernen Sie die Kohlebürsten vorsichtig und prüfen Sie die Länge (Abbildung 18). Wenn die Bürstenlänge weniger als 5 mm (0,2") beträgt, wechseln Sie die Bürsten.
4. Setzen Sie die Bürste in den Bürstenhalter ein und richten Sie dabei die Bürstenlaschen richtig an den Aussparungen im Bürstenhalter aus.
5. Ziehen Sie die Bürstenkappen fest an. Bringen Sie die untere Abdeckung wieder an.
6. Sobald die Maschine wieder zusammengebaut ist, lassen Sie die Maschine fünf Minuten lang in der Geschwindigkeitsstufe II-High laufen, ohne dass sich ein Rohr in der Maschine befindet, um die Bürsten einzuschleifen.

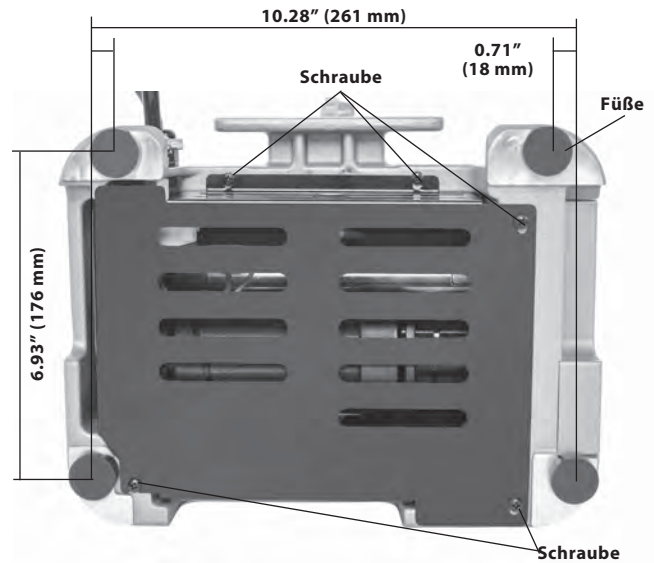

**Abbildung 16 – Schrauben der unteren Abdeckung**

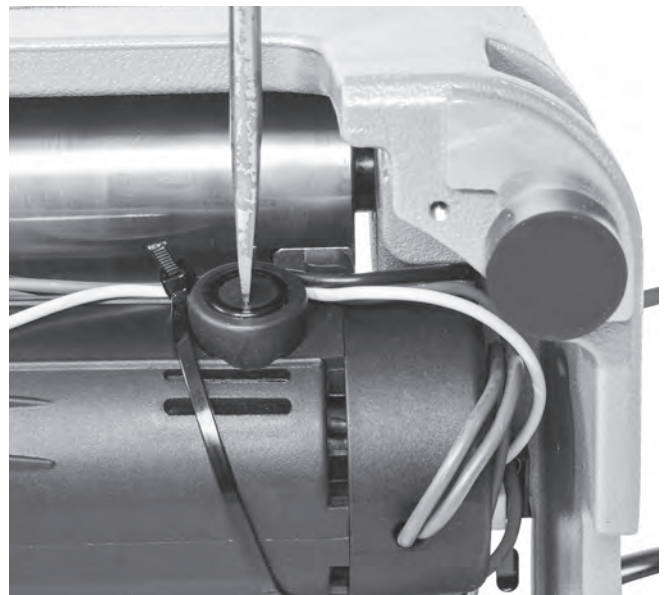

**Abbildung 17 – Entfernen der Bürstenkappe**





Abbildung 18 – Überprüfen der Bürstenlänge

Scannen Sie den QR-Code unten, um die Literatur und das Video zum PC116/PTC-400 aufzurufen.

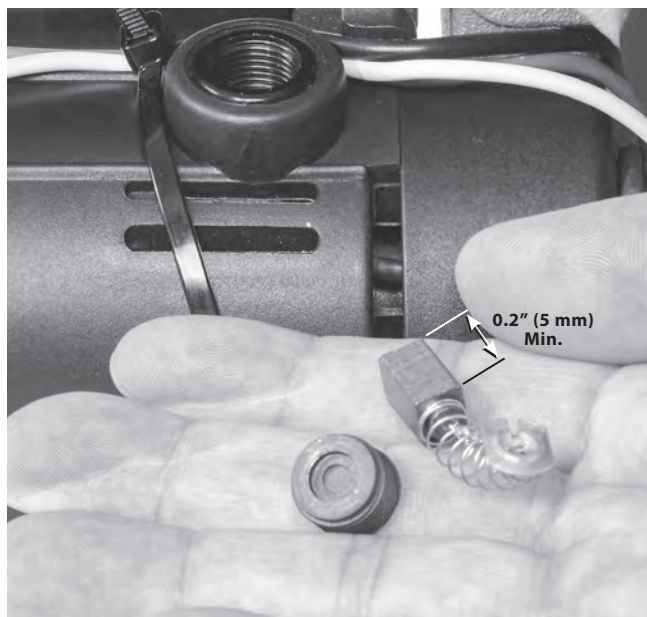

### Fehlerbehebung

| PROBLEM   | MÖGLICHE URSACHEN   | LÖSUNG   |
|---|---|--|
| <b>Übermäßige Vibrationen während des Betriebs.</b>   | Falsche Betriebsgeschwindigkeit.                          | Siehe <i>Auswahl der Betriebsgeschwindigkeit</i> .   |
|   | Verbogenes Rohr wird geschnitten.                         | Schneiden Sie kein sichtbar verbogenes Rohr. Manuellen Rohrabschneider verwenden.  |
|   | Langes Rohr nicht korrekt abgestützt.                     | Langes Rohr mit Rohrstützen abstützen.   |
|   | Maschine nicht korrekt montiert.                          | Montieren Sie die Maschine ordnungsgemäß auf einer ebenen Fläche und verschrauben Sie sie mit den Befestigungsschrauben. |
| <b>Maschine schneidet das Rohr nicht korrekt.</b>   | Verschlissenes Schneidrad.                                | Verschlissenes Schneidrad ersetzen.  |
|   | Verwendung mit falscher Rohrgröße oder falschem Material. | Mit korrektem Rohrtyp verwenden (siehe <i>Technische Daten</i> ).  |
| <b>Maschine bleibt beim Schneiden stehen.</b>   | Aggressiver Vorschub des Schneidrades beim Schneiden.     | Das Schneidrad vorsichtig vorschieben.   |
| <b>Maschine arbeitet nicht.</b>   | Motorbürsten abgenutzt.                                   | Neue Motorbürsten einbauen.  |
|   | Überstromschutz aktiviert.                                | <i>Anweisungen für Überstromschutz im Wartungsabschnitt befolgen.</i>  |
| <b>Übermäßige Rohrgrate oder Endverformungen.</b>   | Verschlissenes oder schadhafes Schneidrad.                | Schneidrad ersetzen.   |
|   | Aggressiver Vorschub des Schneidrades beim Schneiden.     | Das Schneidrad vorsichtig vorschieben.   |
| <b>Maschine stoppt, während der Fußschalter betätigt wird. Startet erneut, wenn der Fußschalter erneut betätigt wird.</b> | Loch in Fußschalter/Schlauch.                             | Fußschalter ersetzen.  |
|   | Luftschalter undicht.                                     | Wenn kein Problem mit dem Fußschalter/Schlauch gefunden wird, lassen Sie den Luftschalter ersetzen.                      |



## Wartung und Reparatur

### ⚠️ WARNUNG

**Die Betriebssicherheit des Geräts kann durch unsachgemäße Wartung oder Reparatur beeinträchtigt werden.**

In den *Wartungsanweisungen* sind die meisten Wartungsschritte für diese Maschine beschrieben. Alle Probleme, die in diesem Abschnitt nicht erwähnt werden, sollten von einem unabhängigen RIDGID Service-Center behoben werden. Verwenden Sie ausschließlich RIDGID Serviceteile.

Informationen über die nächstgelegene unabhängige RIDGID Vertragswerkstatt oder Antworten auf Service- und Reparaturfragen finden Sie im Abschnitt *Kontaktinformationen* in diesem Handbuch.

## Optionale Ausrüstung

### ⚠️ WARNUNG

**Zur Vermeidung schwerer Verletzungen verwenden Sie nur speziell für den RIDGID Elektro-Rohrabschneider PC116/PTC-400 entwickelte und empfohlene Zubehörteile wie die hier aufgeführten.**

| Best.-Nr. | Beschreibung  |
|-----------|---|
| 64903     | Rohrstütze PC116TS für die Verwendung mit PC116/PTC-400 |
| 66253     | PC116 220-240V Motorkohlebürste                         |
| 66248     | PC116 100-120V Motorkohlebürste                         |
| 56662     | VJ-99 28" - 52" V-Kopf-Rohrstütze, hoch                 |
| 64908     | 137S Innenrohrfräser für PC116/PTC-400                  |
| 66938     | E850 Schneidrad (für Metallrohr)                        |
| 66943     | E855 Schneidrad (für Kunststoffrohr)                    |
| 64898     | Schneidradlager   |

Eine vollständige Liste der für diese Werkzeuge verfügbaren RIDGID-Ausrüstung finden Sie im Ridge Tool Katalog online unter RIDGID.com oder in den *Kontaktinformationen*.

## Entsorgung

Teile dieses Gerätes enthalten wertvolle Materialien und können recycelt werden. Hierfür gibt es auf Recycling spezialisierte Betriebe, die u. U. auch örtlich ansässig sind. Entsorgen Sie die Teile entsprechend den örtlich geltenden Bestimmungen. Weitere Informationen erhalten Sie bei der örtlichen Abfallwirtschaftsbehörde.



**Für EG-Länder:** Entsorgen Sie Elektrogeräte nicht im Hausmüll!

Gemäß der Europäischen Richtlinie 2012/19/EG über Elektro- und Elektronik-Altgeräte und ihrer Umsetzung in nationales Recht müssen nicht mehr gebrauchsfähige Elektrogeräte getrennt gesammelt und einer umweltgerechten Wiederverwertung zugeführt werden.



## **FCC/ICES Statement**

NOTE: This equipment has been tested and found to comply with the limits for a Class A digital device, pursuant to part 15 of the FCC Rules. These limits are designed to provide reasonable protection against harmful interference when the equipment is operated in a commercial environment. This equipment generates, uses, and can radiate radio frequency energy and, if not installed and used in accordance with the instruction manual, may cause harmful interference to radio communications. Operation of this equipment in a residential area is likely to cause harmful interference in which case the user will be required to correct the interference at his own expense.

## **Déclaration FCC/ICES**

NOTA : Le matériel concerné a été contrôlé et déclaré conforme aux limites établies pour un appareil Classe A selon l'Article 15 de la réglementation FCC visant les dispositifs numériques. Ces limites ont été établies afin d'assurer une protection raisonnable contre le parasitage dans les milieux commerciaux. Le matériel ci-présent génère, utilise et peut émettre des fréquences radio qui, faute de l'installation et utilisation appropriées du matériel selon les instructions ci-présentes, risquent de nuire aux communications hertziennes locales. L'emploi de ce matériel au sein de quartiers résidentiels produira vraisemblablement des parasites nuisibles que, le cas échéant, l'utilisateur sera tenu d'éliminer à ses propres frais.

## RIDGID® PC116/PTC-400 Power Tubing Cutter

RIDGE TOOL COMPANY  
400 Clark Street  
Elyria, Ohio 44035-6001  
U.S.A.

Ridge Tool Europe NV (RIDGID)  
Ondernemerslaan 5428  
3800 Sint-Truiden  
Belgium

### EC DECLARATION OF CONFORMITY

We declare that the machines listed above, when used in accordance with the operator's manual, meet the relevant requirements of the Directives and Standards listed below.

### DÉCLARATION DE CONFORMITÉ CE

Nous déclarons que lorsqu'elles sont utilisées selon leur mode d'emploi, les machines indiquées ci-dessus répondent aux exigences applicables des directives et normes ci-après.

### DECLARACIÓN DE CONFORMIDAD DE LA CE

Declaramos que las máquinas listadas más arriba, cuando se usan conforme al manual del operario, cumplen con los requisitos pertinentes de las directrices y normas listadas a continuación.

### PROHLÁŠENÍ O SHODĚ ES

Prohlašujeme, že výše uvedené nástroje a zařízení splňují při použití v souladu s jejich návodem k obsluze příslušné požadavky níže uvedených směrnic a nařízení.

### EF-OVERENSSTEMMELSESESKLÆRING

Vi erklærer, at de ovenfor anførte maskiner, ved brug i overensstemmelse med brugervejledningen, opfylder de relevante krav i de nedenfor anførte direktiver og standarder.

### EG KONFORMITÄTSESKLÄRUNG

Wir erklären, dass die oben aufgeführten Maschinen, wenn sie entsprechend der Bedienungsanleitung verwendet werden, die einschlägigen Anforderungen der folgenden Richtlinien und Normen erfüllen.

### ΔΗΛΩΣΗ ΣΥΜΜΟΡΦΩΣΗΣ ΕΚ

Δηλώνουμε ότι τα μηχανήματα που αναφέρονται παραπάνω, όταν χρησιμοποιούνται σύμφωνα με το εγχειρίδιο χειρισμού, πληρούν τις σχετικές απαιτήσεις των παρακάτω Οδηγιών και Προτύπων.

### EY-VAATIMUSTENMUKAISUUSVAKUUTUS

Vakuutamme, että edellä luetellut koneet täyttävät käyttöohjeikirjan mukaisesti käytettynä seuraavien direktiivien ja standardien vaatimukset.

### EU IZJAVA O SUKLADNOSTI

Izjavljujemo da su gore navedeni strojevi, kada se koriste u skladu s priručnikom za korisnike, sukladni s relevantnim zahtjevima dolje navedenih direktiva i standarda.

### EK MEGFELELŐSÉGI NYILATKOZAT

Kijelentjük, hogy a fent felsorolt gépek - amennyiben a kezelési útmutatónak megfelelően használják őket - megfelelnek az alább felsorolt irányelvek és Szabványok követelményeinek.

### DICHIARAZIONE DI CONFORMITÀ CE

Dichiariamo che le macchine elencate in alto, se utilizzate in conformità con il manuale dell'operatore, soddisfano i relativi requisiti delle Direttive e degli Standard specificati di seguito.

### EO СӘЙКЕСТІК МӘЛІМДЕМЕСІ

Біз жоғарыда көрсетілген құрылғылардың пайдаланушы нұсқаулығына сәйкес пайдаланылған жағдайда төменде көрсетілген Директивалар мен Стандарттардың тиісті талаптарына жауап беретінін мәлімдейміз.

### EG-CONFORMITEITSVERKLARING

Hierbij verklaren wij dat de hierboven vermelde machines, mits gebruikt in overeenstemming met de handleiding, voldoen aan de relevante eisen van de hieronder vermelde richtlijnen en normen.

### CE-SAMSVARERKLÆRING

Vi erklærer at maskinene oppført over oppfyller de relevante kravene i direktiver og standarder oppført under dersom de brukes i henhold til bruksanvisningen.

### DEKLARACJA ZGODNOŚCI WE

Deklarujemy, że maszyny wymienione powyżej, gdy są używane zgodnie z podręcznikiem użytkownika, spełniają właściwe wymagania Dyrektyw i Standardów, wymienione poniżej.

### DECLARAÇÃO DE CONFORMIDADE CE

Declaramos que as máquinas listadas acima, quando utilizadas de acordo com o manual do operador, cumprem os requisitos relevantes das Diretivas e Normas listadas abaixo.

### DECLARAȚIE DE CONFORMITATE CE

Declarăm că mașina specificată mai jos, atunci când este utilizată în conformitate cu manualul de exploatare, îndeplinește cerințele relevante ale Directivelor și standardelor specificate mai jos.

### ДЕКЛАРАЦИЯ СООТВЕТСТВИЯ ЕС

Мы заявляем, что инструменты, перечисленные выше, при условии использования согласно руководству по эксплуатации, отвечают соответствующим требованиям указанных ниже директив и стандартов.

### ES PREHLÁŠENIE O ZHODE

Vyhlasujeme, že stroje uvedené vyššie spĺňajú relevantné požiadavky smerníc a noriem uvedených nižšie, ak sa používajú podľa návodu na použitie.

### IZJAVA ES O SKLADNOSTI

Izjavljamo, da zgoraj omenjeni stroji, ko se uporabljajo skladno z uporabniškim priručnikom, izpolnjujejo relevantne zahteve spodaj omenjenih direktiv in standardov.

### EC DEKLARACIJA O USAGLAŠENOSTI

Izjavljujemo da gore navedeni strojevi, ako se koriste u skladu s priručnikom za korisnike, zadovoljavaju relevantne zahteve direktiva i standarda koji se navode dole.

### EG-FÖRSÄKRAN OM ÖVERENSSTÄMMELSE

Vi meddelar att maskinen som anges ovan uppfyller de aktuella kraven i de angivna direktiven och standarderna nedan när den används enligt bruksanvisningen.

### AB UYGUNLUK BEYANI

Yukarıda listelenen makinelerin, kullanıcı kılavuzuna göre kullanıldığında, aşağıda listelenen Direktiflerin ve Standartların ilgili gereksinimlerini karşıladığını beyan ederiz.

### EÜ VASTAVUSDEKLARATSIOON

Kinnitame, et eelpool loetletud masinad vastavad allpool loetletud direktiivide ja standardite asjakohastele nõuetele, kui neid kasutatakse vastavalt kasutusjuhendile.

### EK ATBILSTĪBAS DEKLARĀCIJA

Mēs apliecinām, ka iepriekšminētās iekārtas, izmantojot tās saskaņā ar operatora rokasgrāmatu, atbilst attiecīgajām tālāk norādīto direktīvu un standartu prasībām.

### DEARBHÚ COMHRÉIREACHTA AN CE

Fógraímid go bhfuil na hinnill sa liosta thuas i gcomhréir le riachtanais ábhartha na dTeoracha agus na gCaighdeán sa liosta thíos, ach iad a úsáid de réir an lámhleabhair don oibreoir.

### EB ATITIKTIES DEKLARACIJA

Deklaruojame, kad pirmiau išvardytos mašinos, jei naudojamos pagal naudotojų vadovą, atitinka atitinkamus toliau išvardytą direktivų ir standartų reikalavimus.

### EO ДЕКЛАРАЦИЯ ЗА СЪОТВЕТСТВИЕ

Декларираме, че изброените по-горе машини, когато се използват в съответствие с Ръководство за оператора, отговарят на съответните изисквания на директивите и стандартите, изброени по-долу.



2006/42/EC, 2014/35/EU, 2014/30/EU, 2011/65/EU  
IEC 62841-1, EN55014-1, EN55014-2, IEC61000-3-2, IEC61000-3-3



Conforms to UL 62841-1  
Certified to CSA C22.2#62841-1-15, 45CFR15B/ICES 003



Signature: *Harald Krondorfer*  
Name: Harald Krondorfer  
Qualification: V.P. Engineering  
Date: 12/01/2020

#### What is covered

RIDGID® tools are warranted to be free of defects in workmanship and material.

#### How long coverage lasts

This warranty lasts for the lifetime of the RIDGID® tool. Warranty coverage ends when the product becomes unusable for reasons other than defects in workmanship or material.

#### How you can get service

To obtain the benefit of this warranty, deliver via prepaid transportation the complete product to RIDGE TOOL COMPANY, Elyria, Ohio, or any RIDGID® AUTHORIZED INDEPENDENT SERVICE CENTER. Pipe wrenches and other hand tools should be returned to the place of purchase.

#### What we will do to correct problems

Warranted products will be repaired or replaced, at RIDGE TOOL'S option, and returned at no charge; or, if after three attempts to repair or replace during the warranty period the product is still defective, you can elect to receive a full refund of your purchase price.

#### What is not covered

Failures due to misuse, abuse or normal wear and tear are not covered by this warranty. RIDGE TOOL shall not be responsible for any incidental or consequential damages.

#### How local law relates to the warranty

Some states do not allow the exclusion or limitation of incidental or consequential damages, so the above limitation or exclusion may not apply to you. This warranty gives you specific rights, and you may also have other rights, which vary, from state to state, province to province, or country to country.

#### No other express warranty applies

This FULL LIFETIME WARRANTY is the sole and exclusive warranty for RIDGID® products. No employee, agent, dealer, or other person is authorized to alter this warranty or make any other warranty on behalf of the RIDGE TOOL COMPANY.



FULL LIFETIME WARRANTY (garantie légale étendue à la durée de vie du produit, voir conditions de garantie / legal warranty extended to the product lifecycle, see warranty conditions)

**Parts are available online at [Store.RIDGID.com](http://Store.RIDGID.com)**

### Ridge Tool Company

400 Clark Street  
Elyria, Ohio 44035-6001  
U.S.A.

#### Ce qui est couvert

Les outils RIDGID® sont garantis contre tous vices de matériaux et de main d'oeuvre.

#### Durée de couverture

Cette garantie est applicable durant la vie entière de l'outil RIDGID®. La couverture cesse dès lors que le produit devient inutilisable pour raisons autres que des vices de matériaux ou de main d'oeuvre.

#### Pour invoquer la garantie

Pour toutes réparations au titre de la garantie, il convient d'expédier le produit complet en port payé à la RIDGE TOOL COMPANY, Elyria, Ohio, ou bien le remettre à un réparateur RIDGID® agréé. Les clés à pipe et autres outils à main doivent être ramenés au lieu d'achat.

#### Ce que nous ferons pour résoudre le problème

Les produits sous garantie seront à la discrétion de RIDGE TOOL, soit réparés ou remplacés, puis réexpédiés gratuitement ; ou si, après trois tentatives de réparation ou de remplacement durant la période de validité de la garantie le produit s'avère toujours défectueux, vous aurez l'option de demander le remboursement intégral de son prix d'achat.

#### Ce qui n'est pas couvert

Les défaillances dues au mauvais emploi, à l'abus ou à l'usure normale ne sont pas couvertes par cette garantie. RIDGE TOOL ne sera tenue responsable d'aucuns dommages directs ou indirects.

#### L'influence de la législation locale sur la garantie

Puisque certaines législations locales interdisent l'exclusion des dommages directs ou indirects, il se peut que la limitation ou exclusion ci-dessus ne vous soit pas applicable. Cette garantie vous donne des droits spécifiques qui peuvent être éventuellement complétés par d'autres droits prévus par votre législation locale.

#### Il n'existe aucune autre garantie expresse

Cette GARANTIE PERPETUELLE INTEGRALE est la seule et unique garantie couvrant les produits RIDGID®. Aucun employé, agent, distributeur ou tiers n'est autorisé à modifier cette garantie ou à offrir une garantie supplémentaire au nom de la RIDGE TOOL COMPANY.

#### Qué cubre

Las herramientas RIDGID® están garantizadas contra defectos de la mano de obra y de los materiales empleados en su fabricación.

#### Duración de la cobertura

Esta garantía cubre a la herramienta RIDGID® durante toda su vida útil. La cobertura de la garantía caduca cuando el producto se torna inservible por razones distintas a las de defectos en la mano de obra o en los materiales.

#### Cómo obtener servicio

Para obtener los beneficios de esta garantía, envíe mediante porte pagado, la totalidad del producto a RIDGE TOOL COMPANY, en Elyria, Ohio, o a cualquier Servicentro Independiente Autorizado de RIDGID. Las llaves para tubos y demás herramientas de mano deben devolverse a la tienda donde se adquirieron.

#### Lo que hacemos para corregir el problema

El producto bajo garantía será reparado o reemplazado por otro, a discreción de RIDGE TOOL, y devuelto sin costo; o, si aún resulta defectuoso después de haber sido reparado o sustituido tres veces durante el período de su garantía, Ud. puede optar por recibir un reembolso por el valor total de su compra.

#### Lo que no está cubierto

Esta garantía no cubre fallas debido al mal uso, abuso o desgaste normal. RIDGE TOOL no se hace responsable de daño incidental o consiguiente alguno.

#### Relación entre la garantía y las leyes locales

Algunos estados de los EE.UU. no permiten la exclusión o restricción referente a daños incidentales o consiguientes. Por lo tanto, puede que la limitación o restricción mencionada anteriormente no rija para Ud. Esta garantía le otorga derechos específicos, y puede que, además, Ud tenga otros derechos, los cuales varían de estado a estado, provincia a provincia o país a país.

#### No rige ninguna otra garantía expresa

Esta GARANTIA VITALICIA es la única y exclusiva garantía para los productos RIDGID®. Ningún empleado, agente, distribuidor u otra persona está autorizado para modificar esta garantía u ofrecer cualquier otra garantía en nombre de RIDGE TOOL COMPANY.

©2021 Ridge Tool Company. All rights reserved

RIDGID and the Emerson logo are registered trademarks of Emerson Electric Co. or its subsidiaries in the US and other countries.

Any other trademarks belong to their respective holders.

944-732-258.10

REV. C

Printed 2/21  
EC44721/02

**RIDGID**

  
**EMERSON**